

# МН-380 МН-382

## ИНСТРУКЦИЯ ПО ЭКСПЛУАТАЦИИ





---

**ЗАМЕЧАНИЯ :** Внимательно прочитайте и усвойте правила техники безопасности перед использованием швейной машины. Сохраните эту инструкцию по эксплуатации для того, чтобы обращаться к ней и в будущем.

# Чтобы гарантировать безопасное использование Вашей швейной машины

Из-за того, что в процессе шитья неизбежно приходится работать около движущихся частей швейной машины, машины-автомата и вспомогательных устройств (в дальнейшем все вместе называемый "машиной"), всегда есть вероятность неумышленного соприкосновения с движущимися частями. Операторам, которые фактически управляют машиной и обслуживающему персоналу, которые занимаются обслуживанием и ремонтом машин, настоятельно рекомендуется тщательно прочитать, чтобы полностью понять следующие **Правила техники безопасности** перед использованием/ обслуживанием машины. Содержание **Правила техники безопасности** включает пункты, которые не содержатся в спецификациях Вашего изделия. Обозначения риска классифицированы в следующие три различных категории, чтобы помочь понять значение наклеек. Убедитесь в том, что полностью поняли следующее описание и строго соблюдаете инструкции.







## (I) Объяснение уровней риска

	<b>ОПАСНОСТЬ :</b> Этот обозначение появляется там, где есть непосредственная опасность смерти или серьезных травм, если ответственное лицо или какое-нибудь третье лицо неправильно обращаются с машиной или не избегают опасной ситуации, работая или обслуживая машину.
	<b>ПРЕДУПРЕЖДЕНИЕ :</b> Этот обозначение появляется там, где есть потенциальная возможность для смерти или серьезной травмы, если ответственное лицо или какое-нибудь третье лицо неправильно обращаются с машиной или не избегают опасной ситуации, работая или обслуживая машину.
	<b>ПРЕДОСТЕРЕЖЕНИЕ :</b> Этот обозначение появляется там, где есть опасность небольшой травмы, если ответственное лицо или какое-нибудь третье лицо неправильно обращаются с машиной или не избегают опасной ситуации, работая или обслуживая машину.
	Пункты, требующие особого внимания

## (II) Объяснение иллюстрированных предупреждающих обозначений и наклеек

Иллюстрированное предупреждающее обозначение		Есть риск травмы при контакте с движущейся частью.	Иллюстрированное предупреждающее обозначение		Имейте в виду, что если будете держать швейную машину во время работы, то ваши руки могут пострадать.
		Есть риск поражения электрическим током при контакте с частями, находящимися под высоким напряжением.			Есть риск зацепиться за ремень, что приведет к травме.
		Есть риск ожога при контакте с частями, имеющими высокую температуру.			Существует опасность получить травму, если будете касаться транспортёра (держателя) пуговиц.
		Имейте в виду, что ваши глаза могут пострадать, если будете смотреть прямо на лазерный луч.	Наклейка - обозначение		Показывается правильное направление.
		Существует опасность контакта между вашей головой и швейной машиной.			Обозначается подключение кабеля заземления.

Предупреждающая табличка	
	<ul style="list-style-type: none"> <li>① • Существует возможность получения травм, от легких до серьезных и даже смертельных.</li> <li>• Эти травмы могут быть получены при касании движущихся частей машины.</li> <li>② • Производите швейные работы с защитным ограждением.</li> <li>• Производите швейные работы с защитной крышкой.</li> <li>• Производите швейные работы с защитным устройством.</li> <li>③ • Обязательно выключите электропитание перед выполнением "заправки нити головной части машины", "замены иглы", "замены шпульки" или "очистки".</li> </ul>

Табличка, предупреждающая об опасности удара током		<table border="1"> <tr> <td></td> <td><b>危険</b></td> <td></td> <td><b>DANGER</b></td> </tr> <tr> <td colspan="2">高電圧部分に触れて、大けがをすることがある。 電源を切って、5分以上たってからカバーをはずすこと。</td> <td colspan="2">Hazardous voltage will cause injury. Turn off main switch and unplug power cord and wait at least 5 minutes before opening this cover.</td> </tr> </table>		<b>危険</b>		<b>DANGER</b>	高電圧部分に触れて、大けがをすることがある。 電源を切って、5分以上たってからカバーをはずすこと。		Hazardous voltage will cause injury. Turn off main switch and unplug power cord and wait at least 5 minutes before opening this cover.	
	<b>危険</b>		<b>DANGER</b>							
高電圧部分に触れて、大けがをすることがある。 電源を切って、5分以上たってからカバーをはずすこと。		Hazardous voltage will cause injury. Turn off main switch and unplug power cord and wait at least 5 minutes before opening this cover.								

# Правила техники безопасности

Несчастный случай означает "вызывать травмы, смерть или имущественный ущерб."



## ОПАСНОСТЬ

1. Когда необходимо открыть блок управления, содержащий электрические части, Убедитесь в том, что выключили электропитание и подождите не менее пяти минут прежде, чем открыть крышку, чтобы предотвратить несчастный случай, приводящий к поражению электрическим током.



## ПРЕДОСТЕРЕЖЕНИЕ

### Основные предосторожности

1. Убедитесь в том, что прочитали инструкцию по эксплуатации и другие поясняющие документы, поставляемые с принадлежностями машины прежде, чем начнете использовать машину. Бережно храните инструкцию по эксплуатации и поясняющие документы поблизости от рабочего места для того, чтобы можно было быстро их прочитать.
2. Содержание этой части включает пункты, которые не содержатся в спецификациях Вашего изделия.
3. Убедитесь в том, что надели защитные очки, чтобы защититься от несчастного случая, вызванного поломкой иглы.
4. Те, кто использует кардиостимулятор, должны приступать к работе на машине после консультации с врачом.

### Устройства безопасности и предупреждающие наклейки

1. Убедитесь в том, что приступаете к работе на машине, на которой одно или несколько устройств безопасности правильно установлено и нормально работает, чтобы предотвратить несчастный случай из-за отсутствия устройства безопасности.
2. Если какое-то из устройств безопасности удалено, Убедитесь в том, что заменили его и проверили, что оно нормально работает, чтобы предотвратить несчастный случай, который может привести к травме или смерти.
3. Убедитесь в том, что предупреждающие наклейки надежно закреплены на машине, и их хорошо видно, чтобы предотвратить несчастный случай, который может привести к травме или смерти. Если какая-то из наклеек запачкана или отклеилась, убедитесь в том, что заменили ее новой.

### Применение и модификация

1. Никогда не используйте машину для каких-либо иных целей и способов использования кроме тех, что описаны в данной инструкции по эксплуатации, чтобы предотвратить несчастный случай, который может привести к травме или смерти. JUKI не несет ответственности за убытки, травмы или смерть, произошедшие из-за использования машины не по назначению.
2. Никогда не переделывайте и не модифицируйте машину, чтобы предотвратить несчастный случай, который может привести к травме или смерти. JUKI не несет ответственности за убытки, травмы или смерть, произошедшие из-за того, что машины была переделана или модифицирована.

### Обучение и тренировки

1. Чтобы предотвратить несчастный случай из-за плохого знания машины, на ней должен работать только тот оператор, который был обучен и натренирован работодателем, как безопасно работать на машине, приобрел соответствующие знания и навыки работы. Чтобы гарантировать это, работодатель должен установить план обучения и тренировок для операторов и обучать их заранее.

### Случаи, в которых должно быть выключено электропитание машины

Выключение электропитания: выключите выключатель электропитания, а затем вытащите штепсель из розетки. Это относится к следующим случаям.

1. Убедитесь в том, что выключили электропитание, если обнаружите какое-нибудь отклонение в работе или отказ оборудования, или в случае отключения электропитания, чтобы предотвратить несчастный случай, который может привести к травме или смерти.
2. Чтобы предотвратить несчастный случай из-за резкого запуска машины, убедитесь в том, что выполнили следующие операции после выключения электропитания. Для машин, имеющих мотор сцепления, в частности, убедитесь, что выполнили следующие операции после выключения электропитания и что машина полностью остановилась.
  - 2-1. Например, продевание нити через такие части, как игла, петлитель, разделитель и т.д., через которые она должна быть продета, или замена катушки.
  - 2-2. Например, замена или регулировка всех частей машины.
  - 2-3. Например, осматривая, ремонтируя, чистя машину или оставляя машину после работы.
3. Убедитесь в том, что извлекаете штепсель электропитания из розетки, держась за него, а не за шнур, чтобы предотвратить поражение электрическим током, утечку тока или возгорание.
4. Убедитесь в том, что выключили электропитание всякий раз, когда оставляете машину в перерывах между работой.
5. Убедитесь в том, что выключили электропитание в случае прекращения электроснабжения, чтобы предотвратить несчастный случай, из-за поломки электрооборудования.

## Предосторожности, которые следует предпринимать на различных стадиях работы

### Транспортировка

1. Убедитесь в том, что поднимаете и перемещаете машину безопасным способом с учетом веса машины. Обратитесь к инструкции по эксплуатации для определения массы машины.
2. Убедитесь в том, что предприняли достаточные меры по обеспечению безопасности, чтобы предотвратить падение машины, до ее подъема или перемещения, чтобы предотвратить несчастный случай, который может привести к травме или смерти.
3. После того, как распакуете машину, никогда повторно не упаковывайте ее для транспортировки, чтобы защитить машину от поломки из-за неожиданной аварии или падения.

### Распаковка

1. Убедитесь в том, что распаковали машину в предписанном порядке, чтобы предотвратить несчастный случай, который может привести к травме или смерти. В случае если машина упакована в ящик, особенно убедитесь в том, что тщательно проверили наличие гвоздей. Гвозди должны быть удалены.
2. Убедитесь в том, что проверили расположение центра тяжести машины и аккуратно извлеките ее из упаковки, чтобы предотвратить несчастный случай, который может привести к травме или смерти.

### Установка

#### (I) Стол и основание стола

1. Убедитесь в том, что используете оригинальный стол JUKI и основание стола, чтобы предотвратить несчастный случай, который может привести к травме или смерти. Если использовать неоригинальный стол и основание стола, то выберите стол и основание стола, которые в состоянии выдержать вес машины и силу противодействия во время работы.
2. Если стол оборудован колесиками на ножках, убедитесь в том, что используете колесики с блокировочным механизмом и заблокируйте их, чтобы обезопасить машину во время работы, обслуживания, осмотра и ремонта, чтобы предотвратить несчастный случай, который может привести к травме или смерти.

#### (II) Кабель и электропроводка

1. Убедитесь в том, что кабель не подвергается чрезмерному силовому воздействию во время использования, чтобы предотвратить поражение электрическим током, утечку тока или воспламенение. Кроме того, если необходимо проложить кабель рядом с работающими частями, такими как клиновой ремень, убедитесь в том, что обеспечили промежуток не менее чем в 30 мм между работающими частями и кабелем.
2. Убедитесь в том, что нет искрящих соединений, чтобы предотвратить поражение электрическим током, утечку тока или воспламенение.
3. Убедитесь в том, что надежно соединили разъемы, чтобы предотвратить поражение электрическим током, утечку тока или воспламенение. Кроме того, убедитесь в том, что удаляете разъем, держа его за корпус.

#### (III) Заземление

1. Убедитесь в том, что электрик установил соответствующую штепсельную вилку, чтобы предотвратить несчастный случай, вызванный утечкой тока или электрической пробой электрической прочности диэлектрика. Кроме того, убедитесь в том, что подсоединили штепсельную вилку с заземленным выходом к розетке с соответствующим выходом без исключений.
2. Убедитесь в том, что произвели заземление с помощью заземляющего кабеля, чтобы предотвратить несчастный случай, который может быть вызван утечкой тока.

#### (IV) Мотор

1. Убедитесь в том, что используете указанный мотор (оригинальное изделие JUKI), чтобы предотвратить несчастный случай, вызванный перегоранием мотора.
2. Если широкодоступный мотор сцепления используется с машиной, убедитесь в том, что выбрали мотор, оборудованный крышкой шкива для предотвращения запутывания, чтобы защитить его от наматывания клинового ремня.

### Перед началом работы

1. Убедитесь в том, что разъемы и кабели не повреждены, а контакты не ослабли перед включением электропитания, чтобы предотвратить несчастный случай, приводящий к травме или смерти.
2. Никогда не суйте руки в движущиеся части машины, чтобы предотвратить несчастный случай, который может привести к травме или смерти.  
Кроме того, убедитесь, что направление вращения шкива соответствует направлению, показываемому стрелкой на шкиве.
3. Если стол оборудован колесиками на ножках, убедитесь в том, что используете колесики с блокировочным механизмом или регуляторами и заблокируйте их, чтобы предотвратить несчастный случай из-за случайного движения машины во время работы.

### Во время работы

1. Следите за тем, чтобы ваши пальцы, волосы, одежда или что-то еще не располагалось слишком близко с движущимися частями, такими как маховик, ручной шкив и мотор, когда машина работает, чтобы предотвратить несчастный случай из-за затягивания, что может привести к травме или смерти.
2. Не располагайте пальцы рядом с иглой или в крышке рычага нитенатяжного приспособления при включении электропитания или когда машина работает, чтобы предотвратить несчастный случай, который может привести к травме или смерти.
3. Машина работает с высокой скоростью. Никогда не водите руками около движущихся частей, таких как петлитель, распределитель, игольница, крючок и нож для обрезки ткани во время работы, чтобы защитить Ваши руки от травм. Кроме того, убедитесь в том, что выключили электропитание, и машина полностью остановилась прежде, чем менять нить.
4. Следите за тем, чтобы пальцы или другие части Вашего тела не были зажаты между машиной и столом, при перемещении машины или при замене ее на столе, чтобы предотвратить несчастный случай, который может привести к травме или смерти.

- Убедитесь в том, что выключили электропитание и что машина и мотор полностью остановились прежде, чем снять кожу ремня и клиновой ремень, чтобы предотвратить несчастный случай, вызванный резким запуском машины или мотора.
- Если на машине используется сервомотор, мотор не производит шум, когда машина в покое. Убедитесь в том, что не забыли выключать электропитание, чтобы предотвратить несчастный случай, вызванный резким запуском мотора.
- Никогда не используйте машину с закрытым охлаждающим отверстием блока питания мотора, чтобы предотвратить воспламенение из-за перегрева.

#### Смазывание

- Убедитесь в том, что используете оригинальное масло JUKI и оригинальную смазку JUKI для частей, которые нужно смазать.
- Если масло попадет в глаза или на тело, немедленно смойте его для того, чтобы предотвратить воспламенение или раздражение.
- Если случайно выпьете масло, немедленно обратитесь к врачу, чтобы предотвратить диарею или рвоту.

#### Обслуживание



- Для предотвращения несчастных случаев, из-за плохого знания машины, ремонт и регулировкой должны заниматься специалисты сервисной службы, которые полностью знакомы с машиной в пределах области, определенной в инструкции по эксплуатации. Убедитесь в том, что используете оригинальные части JUKI, заменяя любую из частей машины. JUKI не несет ответственности за любой несчастный случай из-за неправильного ремонта или регулировки, или использованием любых частей кроме оригинальных частей JUKI.
- Для предотвращения несчастных случаев, из-за плохого знания машины или поражения электрическим током, обратитесь к электрику своей компании, JUKI или дистрибьютора в Вашем районе для ремонта и обслуживания (включая электропроводку) электрических компонентов.
- Выполняя ремонт или обслуживание машины, в которой используются пневматические части, такие как пневмоцилиндр, убедитесь сначала в том, что удалили трубу подачи воздуха, чтобы удалить воздух, остающийся в машине, чтобы предотвратить несчастный случай, вызванный резким запуском пневматических частей.
- Убедитесь в том, что винты и гайки хорошо затянуты после завершения ремонта, регулировки и замены части.
- Убедитесь в том, что машина периодически чистится во время ее длительного использования. Убедитесь в том, что выключили электропитание и проверьте, что машина и мотор остановились полностью прежде, чем начнете чистить машину, чтобы предотвратить несчастный случай, вызванный резким запуском машины или мотора.
- Убедитесь в том, что выключили электропитание и проверили, что машина и мотор остановились полностью перед выполнением обслуживания, осмотра или ремонта машины. (Для машины с двигателем сцепления мотор будет продолжать работать некоторое время по инерции даже после выключения электропитания. Поэтому будьте осторожны.)
- Если машиной нельзя нормально управлять после ремонта или регулировки, немедленно прекратите работу и свяжитесь с представителями JUKI или дистрибьютором в Вашем районе для ремонта, чтобы предотвратить несчастный случай, который может привести к травме или смерти.
- Если плавкий предохранитель сгорел, убедитесь в том, что выключили электропитание и устранили причину сгорания плавкого предохранителя и замените сгоревший предохранитель новым, чтобы предотвратить несчастный случай, который может привести к травме или смерти.
- Периодически очищайте воздухозаборник вентилятора и осматривайте область вокруг проводов, чтобы предотвратить воспламенение мотора.

#### Условия эксплуатации

- Убедитесь в том, что используете машину там, где нет источников сильного шума (электромагнитные волны), например, высокочастотной сварки, чтобы предотвратить несчастный случай, могущий произойти из-за сбоя машины.
- Никогда не работайте на машине в местах, где напряжение колеблется больше чем на  $\pm 10\%$  по сравнению с номинальным напряжением, чтобы предотвратить несчастный случай, могущий произойти из-за сбоя машины.
- Проверьте пневматические устройства, например, пневмоцилиндр, и убедитесь, что он работает при указанном давлении воздуха прежде, чем начнете использовать его, чтобы предотвратить несчастный случай, могущий произойти из-за сбоя машины.
- Чтобы безопасно использовать машину, убедитесь в том, что используете ее в окружающей среде, которая удовлетворяет следующим условиям:  

Температура окружающего воздуха во время работы от	5°C до 35°C
Относительная влажность во время работы от	35% до 85%
- Конденсация росы может произойти, когда быстро принесете машину из холода в теплое помещение. Поэтому убедитесь в том, что не появилось водяных капелек, подождав достаточный промежуток времени, а затем уже включайте электропитание, чтобы предотвратить несчастный случай, вызванный поломкой или неисправностью электрических деталей.
- Прекратите работу, когда начнется гроза с молнией ради безопасности и извлеките штепсельную вилку из розетки, чтобы предотвратить несчастный случай, вызванный поломкой или неисправностью электрических деталей.
- В зависимости от условий радиосигнала машина может производить помехи для телевидения или радио. Если это происходит, располагайте теле или радиоприемники достаточно далеко от машины.
- Чтобы гарантировать рабочую среду, следует соблюдать местные законы и инструкции в стране, где швейная машина устанавливается.  
 В случае если необходим контроль шума, нужно носить наушники или другие защитные приспособления согласно действующим законам и инструкциям.
- Надлежащим образом удаляйте продукцию и упаковку и обращайтесь с использованным маслом в соответствии с действующим законодательством страны, в которой используется швейная машина.

## Предупреждения для более безопасного использования

	<ol style="list-style-type: none"><li>1. Держите руки подальше от иглы, когда Вы включаете выключатель электропитания или когда машина работает.</li><li>2. Не суйте пальцы под крышку нитепритягивателя, когда машина работает.</li><li>3. Выключите выключатель электропитания перед наклоном головки машины, или перед удалением кожуха ремня или клинового ремня.</li><li>4. Во время работы не допускайте того, чтобы Ваша или чья-либо голова, руки или одежда касались маховика, клинового ремня и мотора. Кроме того, не располагайте ничего рядом с ними.</li><li>5. Не работайте на машине с удаленным кожухом ремня и приспособлением для защиты пальцев.</li><li>6. Наклоняя головную часть машины, убедитесь, что удостоверились, что опорный стержень головки швейной машины должным образом присоединен к головной части Вашей машины, и будьте осторожны с тем, чтобы не позволять пальцам или прочим частям Вашего тела быть защемленными в головной части машины.</li></ol>
	<ol style="list-style-type: none"><li>1. Чтобы обеспечить безопасность, никогда не работайте на машине с удаленным заземляющим проводом для электропитания.</li><li>2. При вставлении/удалении штепсельной вилки источника электропитания, выключатель электропитания должен быть выключен заранее.</li><li>3. Во время грозы для обеспечения безопасности остановите работу и извлеките штепсельную вилку источника электропитания из розетки.</li><li>4. Если машина была внезапно перемещена из холодного места в теплое, может наблюдаться конденсация росы. В этом случае, включите электропитание машины после того, как убедитесь, что нет опасности капания воды в машину.</li><li>5. Чтобы предотвратить возгорание, периодически извлекайте штепсельную вилку источника электропитания из штепсельной розетки и чистите нижнюю часть штырьков и пространство между штырьками.</li><li>6. Челнок вращается с высокой скоростью, когда машина работает. Чтобы предотвратить возможную травму рук, держите руки подальше от челнока во время работы. Кроме того, при замене катушки убедитесь, что выключили электропитание машины.</li><li>7. Чтобы избежать возможных несчастных случаев из-за неожиданного запуска машины, убедитесь, что выключили электропитание машины.</li><li>8. Будьте осторожны при обращении с данным устройством, не проливайте на него воду или масло, не ударяйте и не бросайте его, так как это – точное устройство.</li><li>9. Наклоняя или возвращая швейную машину в исходное положение, держите верхнюю сторону головки машины обеими руками и работайте спокойно так, чтобы пальцы и т.п. не были захвачены машиной.</li></ol>



### Предупреждение

Также, имейте в виду, что иллюстрации и рисунки защитных устройств таких, как «защитный козырек для глаз» и «защитное устройство для пальца» могут быть не показаны в инструкции по эксплуатации. При практическом использовании никогда не удаляйте эти защитные устройства.

## ПРЕДОСТОРОЖНОСТИ ПЕРЕД НАЧАЛОМ РАБОТЫ



### Предупреждение:

Проверьте следующее, чтобы предотвратить неправильную работу и повреждение машины.

- Прежде, чем впервые начнете работать на машине после установки, полностью почистите ее. Удалите всю пыль, скопившуюся во время транспортировки, и смажьте хорошо машину.
- Убедитесь, что напряжение было установлено правильно. Убедитесь, что правильно подключили штепсельную вилку источника электропитания к источнику электропитания.
- Никогда не используйте машину в состоянии, при котором тип напряжения отличается от назначенного.
- Направление нормального вращения машины против часовой стрелки, если смотреть со стороны шкива. Не позволяйте машине вращаться в обратном направлении.
- Никогда не управляйте швейной машиной прежде, чем заполнить масляный поддон маслом.
- Убедитесь, что удалили нить из головной части машины и петлителя прежде, чем начать продевать нить в головке машины.
- В течение первого месяца, уменьшите скорость шитья и управляйте скоростью менее 4.500 ст/мин.
- Работайте с маховиком после того, как машина полностью остановится.

# СОДЕРЖАНИЕ

ТЕХНИЧЕСКИЕ ТРЕБОВАНИЯ .....	1
1. УСТАНОВКА .....	2
2. РЕГУЛИРОВКА НАТЯЖЕНИЯ РЕМНЯ .....	2
3. УСТАНОВКА ПОДСТАВКИ ДЛЯ НИТИ.....	3
4. СМАЗКА .....	3
5. ПРИКРЕПЛЕНИЕ КОЖУХА РЕМНЯ .....	5
6. ПРОДЕВАНИЕ НИТИ ЧЕРЕЗ ГОЛОВКУ МАШИНЫ.....	6
7. ЗАПРАВКА НИТИ ПЕТЛИТЕЛЕЙ .....	7
8. НАТЯЖЕНИЕ НИТИ .....	8
9. НАЛАДКА ПРИЖИМНОЙ ЛАПКИ .....	8
10. РЕГУЛИРОВКА ДЛИНЫ СТЕЖКА.....	9
11. ПРИКРЕПЛЕНИЕ ИГЛЫ .....	9
12. НАСТРОЙКА ВЫСОТЫ ПРИЖИМНОЙ ЛАПКИ.....	10
13. ПРИСОЕДИНЕНИЕ ЗУБЧАТОЙ РЕЙКИ .....	10
14. НАСТРОЙКА ВЫБОРА ВРЕМЕНИ ПОДАЧИ.....	10
15. ПРОТИВОДЕЙСТВИЕ РЫЧАГА ПОДАЧИ .....	11
16. НАЛАДКА ИГЛОВОДИТЕЛЯ И ИГЛЫ .....	11
17. ЗАВИСИМОСТЬ ИГЛЫ ОТ ЧЕЛНОКА.....	12
18. СООТВЕТСТВИЕ ДВИЖЕНИЯ ПРЕДОХРАНИТЕЛЯ ИГЛЫ С НАПРАВИТЕЛЕМ ПЕТЛИ .....	13
19. ПОЛОЖЕНИЕ НАТЯЖНОГО ПРИСПОСОБЛЕНИЯ НИТИ ПЕТЛИТЕЛЯ.....	14
20. ПОЛОЖЕНИЕ РЫЧАГА НИТЕПРЯГИВАТЕЛЯ.....	15
21. ПОЛОЖЕНИЕ НИТЯНОГО ОТВЕРСТИЯ РАМЫ .....	15
22. ИЗМЕНЕНИЕ РАЗМЕРА ИГЛЫ .....	16
23. МОТОРНЫЙ ШКИВ И СКОРОСТЬ ШИТЬЯ .....	16
24. НЕПОЛАДКИ ПРИ ШИТЬЕ И МЕРЫ ДЛЯ ИХ УСТРАНЕНИЯ .....	17

## ТЕХНИЧЕСКИЕ ТРЕБОВАНИЯ

Модель	МН-380	МН-382
Система стежка	Двойная тамбурная строчка 2-мя иглами (параллельными)	Двойная тамбурная строчка с 2-мя иглами (последовательно - соединенными)
Скорость шитья	Максимум 6.000 ст/мин	
Игла	SCHMETZ UY128GAS № 65 - 130 (Стандартный : № 90)	
Длина стежка	1,4 - 4 мм	
Толстые стежки	Работа рычага	
Ход игольницы	30 мм	
Размер иглы	1/8", 5/32", 3/16", 7/32", 1/4", 5/16", 3/8", 1/2"	Параллельно 0 × В ряд 3/16"
Нитепритягиватель	Система нитепритягивателя игловодителя	
Петлитель	Независимо настраиваемый петлитель, общий для ограничителей от 1/8" до 1/2".	
Предохранитель иглы	Как качающегося типа, так и неподвижного типа	
Коленоподъёмник, автоподъёмник	Величина подъема: 8 мм (5/16") до 10 мм (13/32")	
Система смазывания	Плунжерный насос	
Смазочное масло	JUKI New Defrix Oil № 1	
Шум	<p>- Уровень звукового давления при эквивалентном непрерывном излучении (<math>L_{pA}</math> (линейный усилитель мощности)) на автоматизированном рабочем месте :</p> <p>Уровень шума по шкале А 91,0 дБ; (Включает <math>K_{pA} = 2,5</math> дБ); согласно ISO (Международной Организации по Стандартизации) 10821-С.6.2 - ISO 11204 GR2 при 6.000 ст/мин.</p> <p>- Уровень мощности звука (<math>L_{WA}</math>) :</p> <p>Уровень шума по шкале А 100,0 дБ; (Включает <math>K_{WA} = 2,5</math> дБ); согласно ISO (Международной Организации по Стандартизации) 10821-С.6.2 - ISO 3744 GR2 при 6.000 ст/мин.</p>	<p>- Уровень звукового давления при эквивалентном непрерывном излучении (<math>L_{pA}</math> (линейный усилитель мощности)) на автоматизированном рабочем месте :</p> <p>Уровень шума по шкале А 91,0 дБ; (Включает <math>K_{pA} = 2,5</math> дБ); согласно ISO (Международной Организации по Стандартизации) 10821-С.6.2 - ISO 11204 GR2 при 6.000 ст/мин.</p> <p>- Уровень мощности звука (<math>L_{WA}</math>) :</p> <p>Уровень шума по шкале А 97,5 дБ; (Включает <math>K_{WA} = 2,5</math> дБ); согласно ISO (Международной Организации по Стандартизации) 10821-С.6.2 - ISO 3744 GR2 при 6.000 ст/мин.</p>

\* ст/мин : стежков/минуту



## 1. УСТАНОВКА

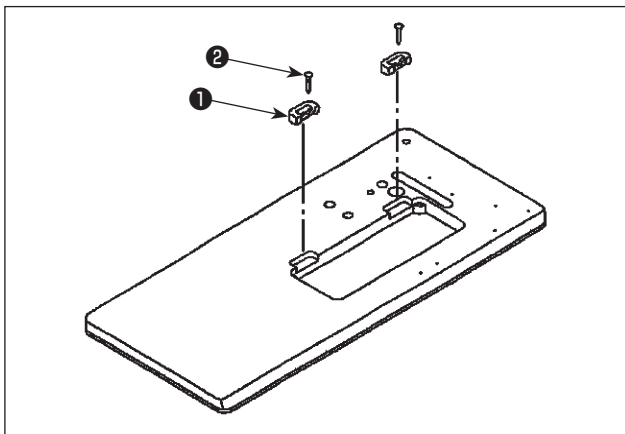

- 1) Переносите швейную машину с помощью двух человек. **(Предостережение) Не держитесь за маховик.**
- 2) Не кладите выступающие предметы, такие как отвертка и т. п. в месте установки швейной машины.
- 3) Закрепите опоры шарнира ①, поставляемые с машиной, на столе, используя гвозди ②.

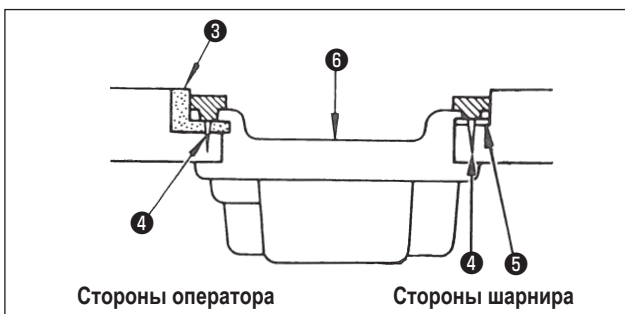

- 4) Установка поддон для масла  
Поддон для масла ⑥ должен быть установлен на четырех опорах в столе машины.  
Прибейте гвоздями ④ две резиновые опорные подушки ③ головки машины со стороны оператора на выступе стола и прибейте гвоздями две подкладки ⑤ головки машины со стороны шарнира. После этого установите поддон для масла ⑥ на подготовленные опоры.

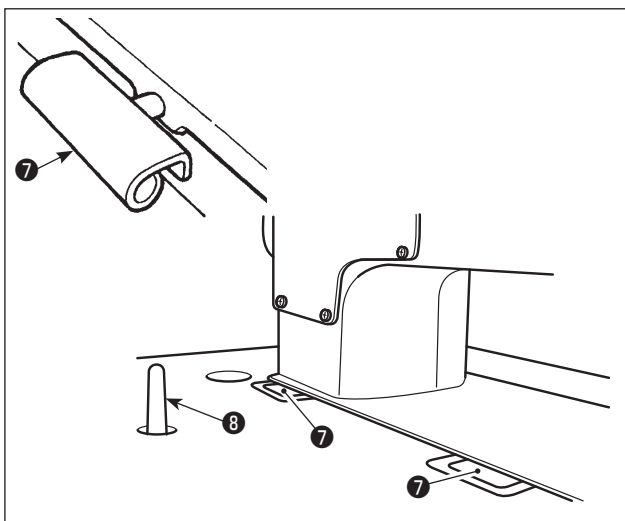

- 5) Подгоните шарнир ⑦ под отверстие в станине машины и головную часть швейной машины к шарниру резинового стола перед размещением головной части машины на прокладках на четырех углах.
- 6) Надежно закрепите головку зажимом ⑧ на столе, так чтобы она не ездила.

## 2. РЕГУЛИРОВКА НАТЯЖЕНИЯ РЕМНЯ



### ПРЕДУПРЕЖДЕНИЕ:

Чтобы защититься от возможных травм из-за неожиданного запуска машины, начинайте следующую работу после выключения электропитания и, убедившись, что мотор находится в покое.

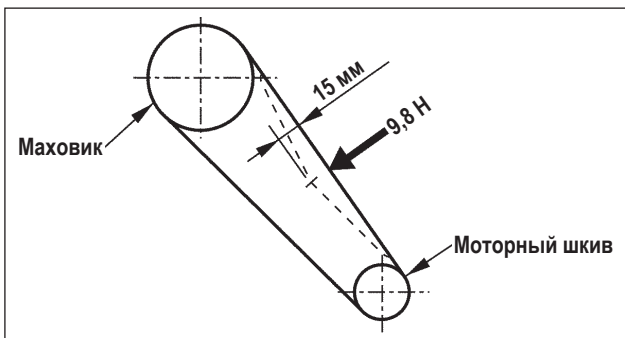

Отрегулируйте натяжение ремня с учетом высоты мотора так, чтобы ремень провисал на 15 мм, когда к центру клинового ремня прилагается нагрузка в 9,8 Н.

### 3. УСТАНОВКА ПОДСТАВКИ ДЛЯ НИТИ

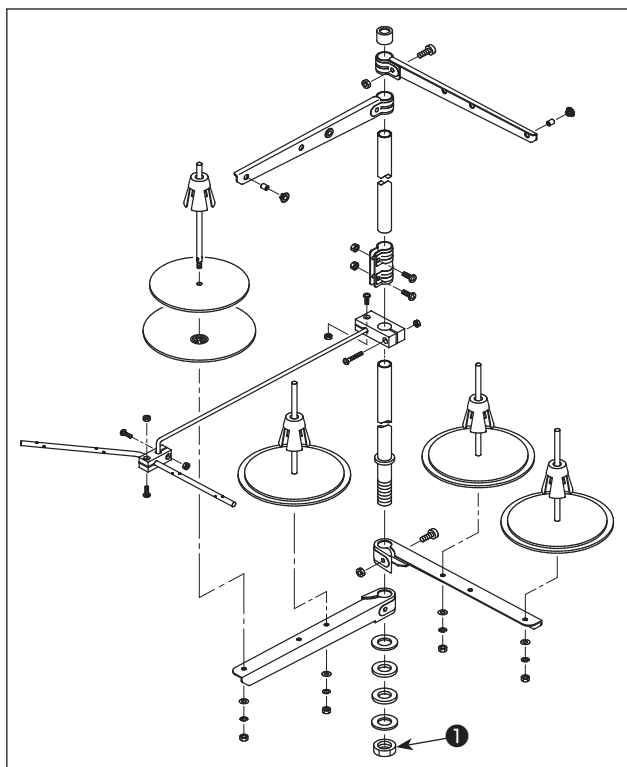

Соберите подставку для нити, установите ее на машинном столе, используя установочное отверстие в столе, и мягко затяните гайку ❶.

### 4. СМАЗКА



#### ПРЕДУПРЕЖДЕНИЕ:

Чтобы защититься от возможных травм из-за неожиданного запуска машины, начинайте следующую работу после выключения электропитания и, убедившись, что мотор находится в покое.

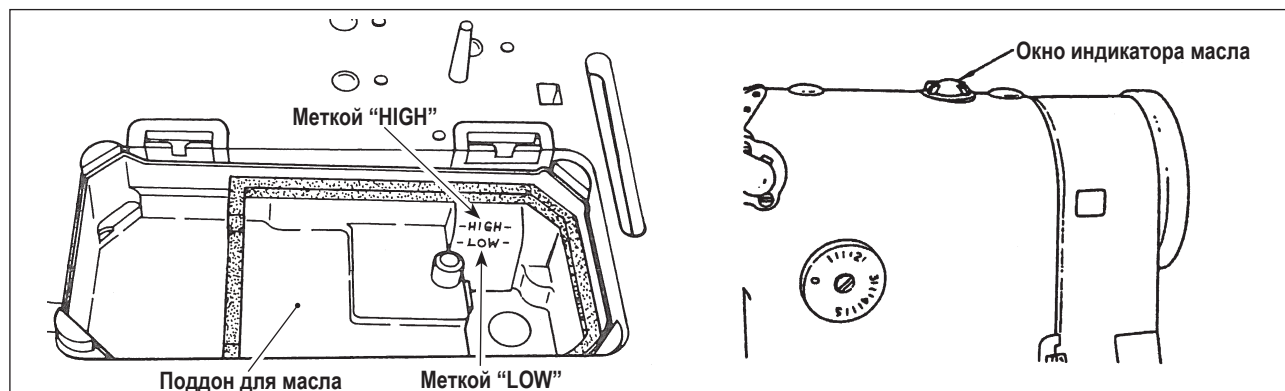

- 1) Заполните поддон для масла маслом "JUKI New Defrix Oil № 1" до уровня, обозначенного меткой "HIGH".
- 2) Добавьте масло, как только его уровень опустится до уровня, обозначенного меткой "LOW".
- 3) Когда машина будет запущена после заливки масла, брызги масла можно будет увидеть через окошко индикатора масла, если машина хорошо смазана. Примите во внимание, что количество брызг масла не зависит от количества масла в поддоне.
- 4) Когда масло загрязняется, замените его новым маслом. Отвинтите масляную пробку от поддон для масла для слива.
- 5) Когда Вы в первый раз приводите в действие машину, после ее сборки или машину, которая длительное время не приводилась в действие, необходимо прогнать машину на холостом ходу приблизительно в течение 10 минут на скорости 3.500 до 4.000 ст/мин.

(Предостережение) 1. Убедитесь, что смазочный материал должным образом циркулирует, наблюдая за ним через окошко индикатора масла.

2. Удалите какую-либо волоконную пыль из сетки фильтра масляного насоса и масляного резервуара.

3. Когда смазочное масло загрязнится, слейте его через колпачок винта маслоспуска и залейте новое масло JUKI New Defrix Oil № 1.

4. Убедитесь, что уровень масла находится выше меткой "LOW".

5. Очистите магнит поддон для масла тканью.

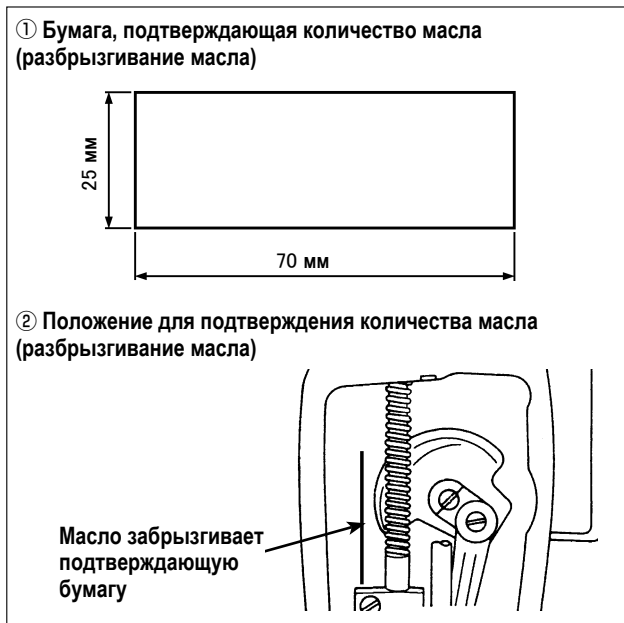

### Подтверждение количества масла подаваемого к частям фронтальной пластинки

- 1) Если машина не достаточно разогрета для работы, дайте машине поработать в холостом режиме приблизительно 3 минуты. (Умеренная прерывистая работа)
- 2) Поместите бумагу для подтверждения количества масла (разбрызгивания масла) под челнок сразу после того, как швейная машина остановится.
- 3) Проверьте, чтобы убедиться, что уровень масла в масляном резервуаре находится между «HIGH» (высокий) и «LOW» (низкий)
- 4) Подтверждение количества масла должно быть выполнено за пять секунд. (Проверьте период времени по часам).

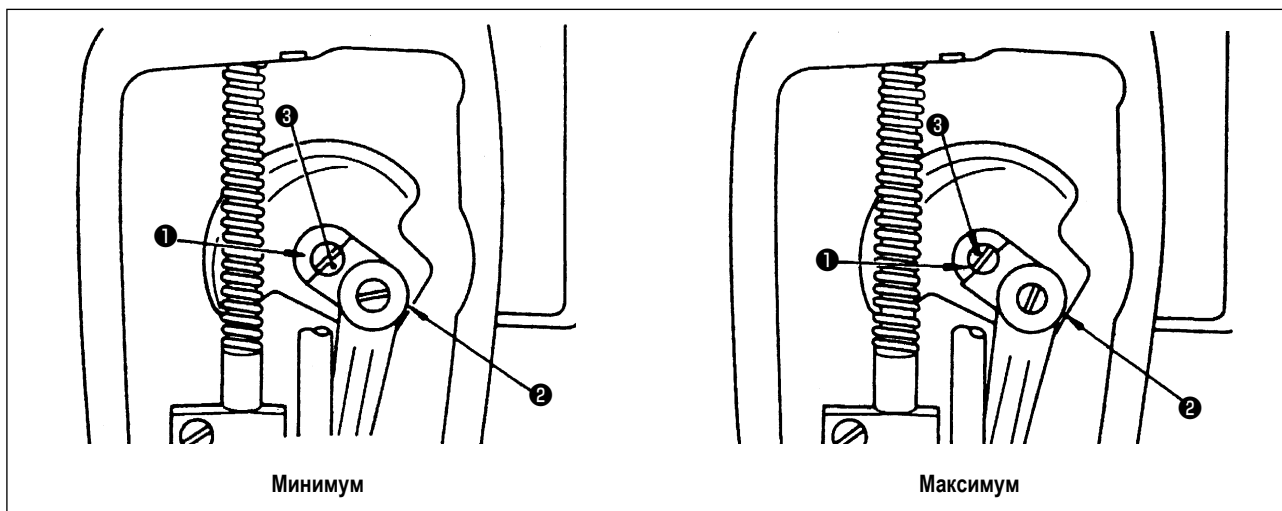

### Отрегулируйте количество масла, подаваемого на части фронтальной пластинки

Количество смазочного масла, добавляемого к компонентам торцевой пластины, таким как кривошип игловодителя ②, регулируется поворотом регулировочного штифта ①: подведите точечную метку ③, выгравированную на регулировочном штифте близко к кривошипу игловодителя ②, чтобы уменьшить количество масла до минимума, или отведите в самое дальнее положение от кривошипа игловодителя ② с тем, чтобы максимально увеличить количество масла.

**(Предостережение)** Количество масла не изменится сразу же после регулировки, поэтому имейте это в виду при регулировке количества масла.

#### Соответствующее количество масла (малая величина)

Масло, разбрызгивающееся из шатуна игловодителя

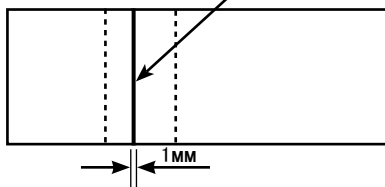

#### Соответствующее количество масла (большое)

Масло, разбрызгивающееся из шатуна игловодителя

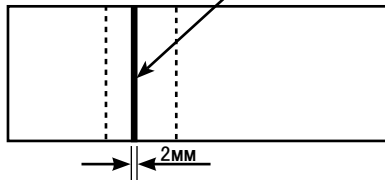

#### Пример показывающий соответствующее количество масла подаваемого к частям фронтальной пластинки

- 1) На рисунке, приведенном выше, показано положение с надлежащим количеством масла (масляных брызг). Необходимо точно отрегулировать количество масла в соответствии с процессом шитья. Однако не увеличивайте (не уменьшайте) количество масла в челноке чрезмерно. (Если масла слишком мало, части фронтальной пластинки будут нагреваться или их будет заклинивать. Если масла слишком много, швейное изделие может быть запятнано маслом.)
- 2) Проверяйте количество масла (разбрызгивание масла) три раза (на трех листах бумаги) и при необходимости отрегулируйте его до неизменного состояния.

## 5. ПРИКРЕПЛЕНИЕ КОЖУХА РЕМНЯ



### ПРЕДУПРЕЖДЕНИЕ:

Чтобы защититься от возможных травм из-за неожиданного запуска машины, начинайте следующую работу после выключения электропитания и, убедившись, что мотор находится в покое.

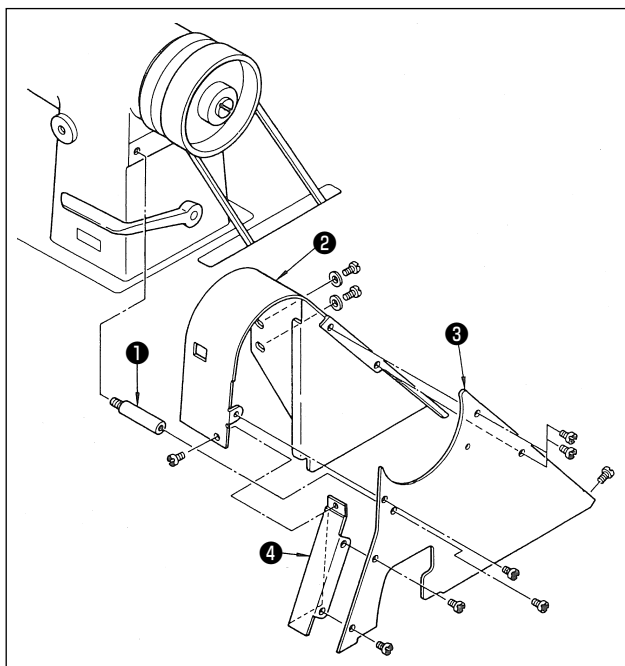

- 1) Приложите стойку кожуха ремня **1** к отверстию под винт в консоли.
- 2) Временно закрепите кожух ремня **2** на головной части машины винтами.
- 3) Немного наклоните головную часть машины, поместите ребро **3** кожуха ремня внутри внешнего шкива и зафиксируйте ребро **3** четырьмя винтами.
- 4) Закрепите ребро **3** на опоре **1**.
- 5) Ослабьте винты в кожухе ремня, и наладьте положение кожуха ремня **2** должным образом. Затем надежно затяните винты в кожухе ремня.
- 6) Закрепите покрытие приспособления намотки шпульной нити **4** тремя винтами.

## 6. ПРОДЕВАНИЕ НИТИ ЧЕРЕЗ ГОЛОВКУ МАШИНЫ



### ПРЕДУПРЕЖДЕНИЕ:

Чтобы защититься от возможных травм из-за неожиданного запуска машины, начинайте следующую работу после выключения электропитания и, убедившись, что мотор находится в покое.

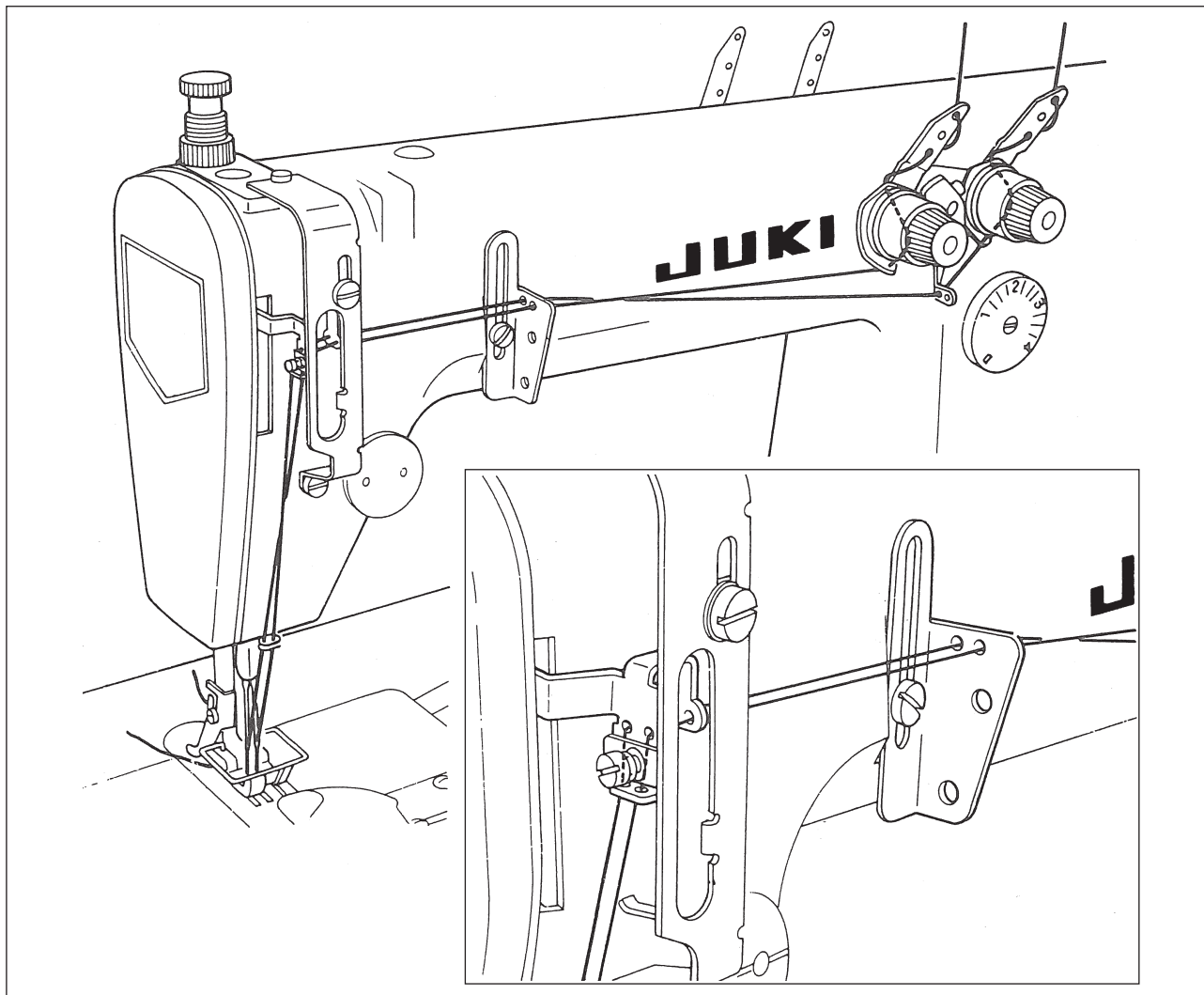

В положении игловодителя, когда он поднят в его крайнее верхнее положение, проденьте нить, в порядке, как показано на рисунке.

- 1) Проденьте нить в отверстие иглы по направлению стороны, противоположной от стороны оператора.
- 2) Вытяните пропущенную через иглу нить приблизительно на 10 см (4").

## 7. ЗАПРАВКА НИТИ ПЕТЛИТЕЛЕЙ



### ПРЕДУПРЕЖДЕНИЕ:

Чтобы защититься от возможных травм из-за неожиданного запуска машины, начинайте следующую работу после выключения электропитания и, убедившись, что мотор находится в покое.

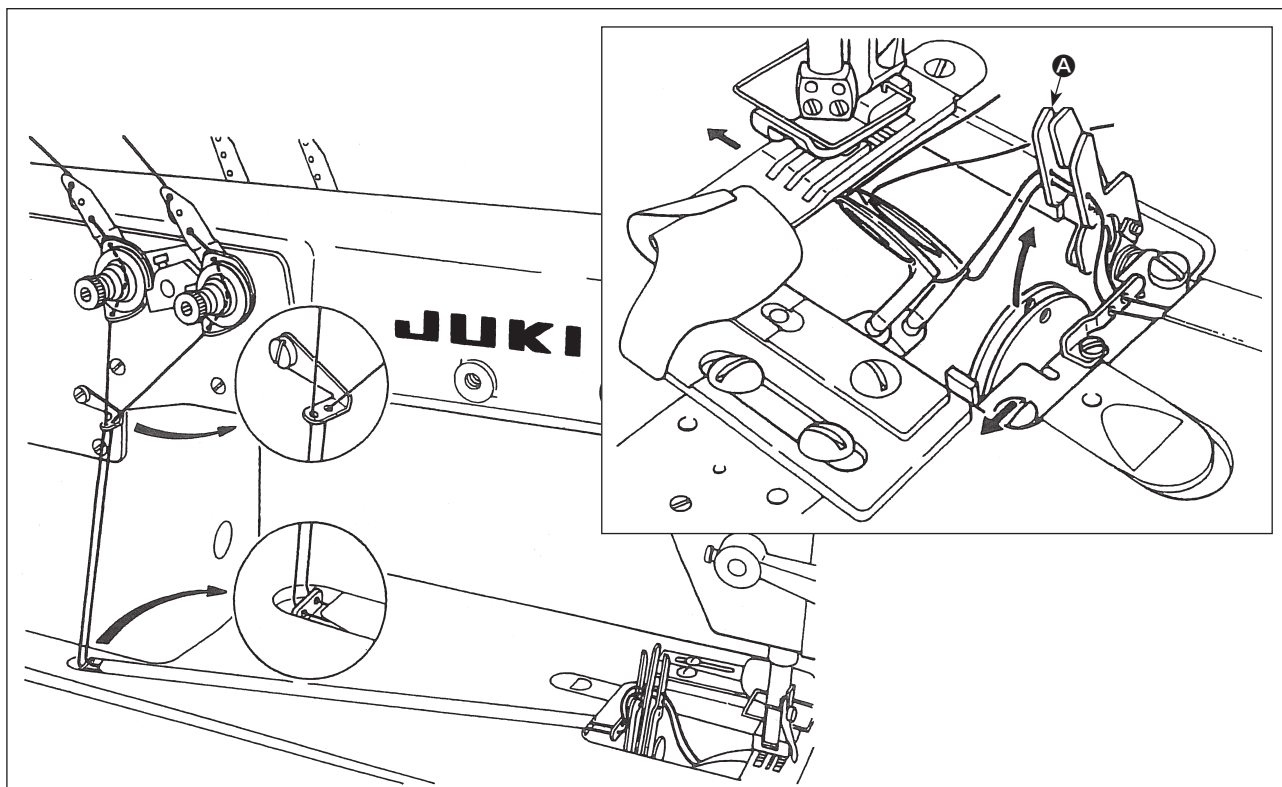

Проденьте нить петлителя, как показано на рисунке.

- 1) Проденьте нить петлителя через пластину направителя нити петлителя, как проиллюстрировано. При использовании твердой крученой нити или при шитье с большим шагом продвижения, проденьте её через 2 отверстия, чтобы образовать петлю.
- 2) Потяните пружину пластины в направлении стрелки, как показано на нижнем рисунке, и нитенаправитель **A** пойдёт вверх.
- 3) При продевании нити петлителя используйте щипцы из дополнительной коробки и, после продевания, вытяните её на 5 см (2") от носика петлителя.

**(Предостережение)** Отсоедините игольную пластину, салазки опоры и крышку кулачка, а также щеткой удалите всю пыль с зубцов рейки.

## 8. НАТЯЖЕНИЕ НИТИ

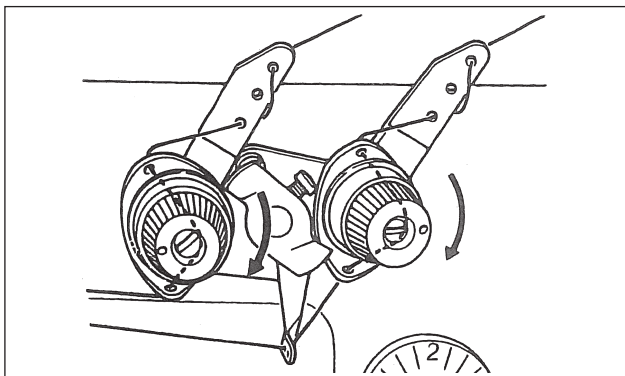

### Регулировка натяжения игольной нити

Поверните направо, чтобы увеличить натяжение.

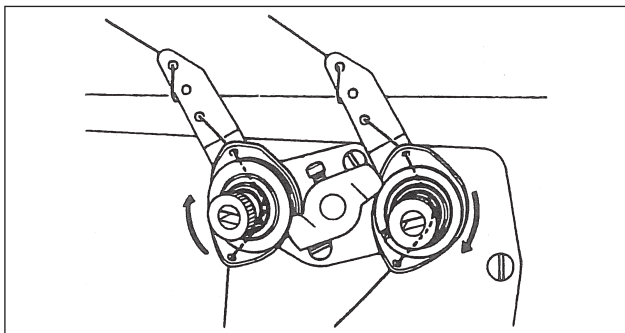

### Регулировка натяжение нити петлителя

Поверните направо, чтобы увеличить натяжение.

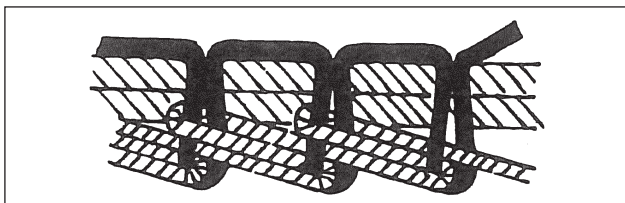

### Отношение между игольной нитью и нитью петлителя

— : Игольная нить

▨ : Нить петлителя

## 9. НАЛАДКА ПРИЖИМНОЙ ЛАПКИ

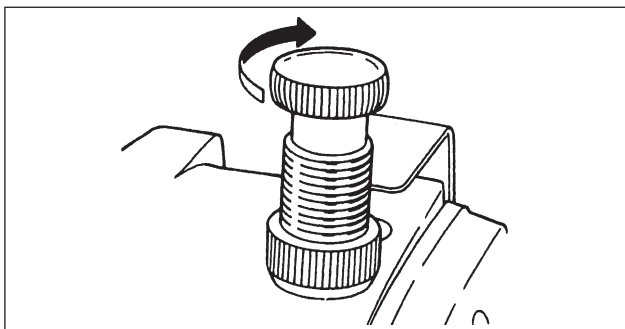

### Регулировка давления прижимной лапки

Регулятор пружины прижимной лапки поворачивается по часовой стрелке, давление увеличивается. Когда он вращается против часовой стрелки, давление уменьшается.

Стандартное давление составляет 5 кг.

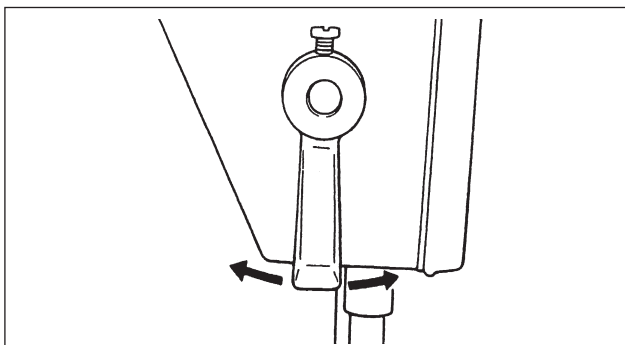

### Ручное подъемное приспособление

Чтобы остановить прижимную лапку в поднятом положении, поверните рукой подъемник прижимной лапки вправо или влево.

## 10. РЕГУЛИРОВКА ДЛИНЫ СТЕЖКА

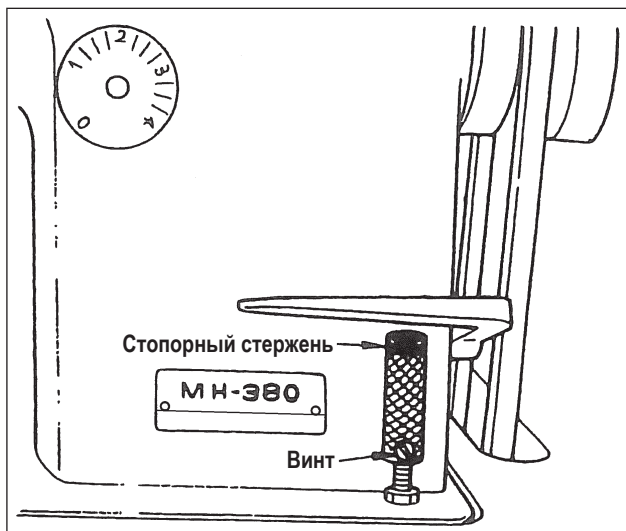

Длина стежка в этой модели может быть налажена, вращением круговой шкалы регулировки продвижения наверху рычага подачи.

Величины на круговой шкале указывают на миллиметры.

- 1) Поверните диск регулятора подачи против часовой стрелки или по часовой стрелке.
- 2) Совместите желаемую величину со штифтом, выступающим от консоли.

\* Максимальная длина стежка составляет 4 мм (5/32").

- 3) Вы можете произвести плотную строчку (1,4 мм или 1/16") нажатием вниз рычага управления. Этот стежок уплотнения довольно полезен для закрепления линии строчки в её начале и конце, а также для закрепки шитья в любой части.

## 11. ПРИКРЕПЛЕНИЕ ИГЛЫ



### ПРЕДУПРЕЖДЕНИЕ:

Чтобы защититься от возможных травм из-за неожиданного запуска машины, начинайте следующую работу после выключения электропитания и, убедившись, что мотор находится в покое.

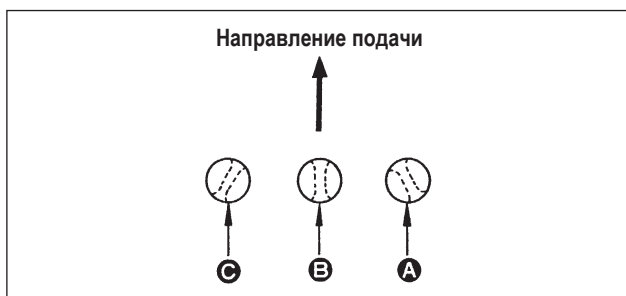

Установите иглы в положения так, чтобы глазки игл совмещались с направлением подачи как проиллюстрировано на **В**.

Не располагайте её как на **С**, особенно в случае синтетической нити.

Используйте иглу SCHMETZ UY128GAS № 65 до № 130.

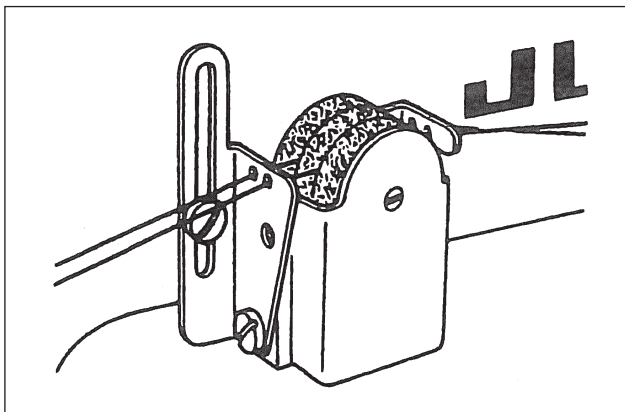

Устройство смазывания силиконовым маслом доступно по специальному заказу.

Заказывайте при необходимости у нас отдельно.



## 12. НАСТРОЙКА ВЫСОТЫ ПРИЖИМНОЙ ЛАПКИ



### ПРЕДУПРЕЖДЕНИЕ:

Убедитесь, что выключили питание до следующей работы, чтобы предотвратить травму из-за случайного пуска швейной машины.



Когда по причине замены прижимной лапки должны быть изменены высота или направление кронштейна прижима:

- 1) Удалите резиновую заглушку из торцевой пластины.
- 2) Через это отверстие, произведите наладку через ослабление зажимного болта кронштейна прижима.
- 3) После корректировки плотно закрепите установочный винт.

## 13. ПРИСОЕДИНЕНИЕ ЗУБЧАТОЙ РЕЙКИ



### ПРЕДУПРЕЖДЕНИЕ:

Убедитесь, что выключили питание до следующей работы, чтобы предотвратить травму из-за случайного пуска швейной машины.

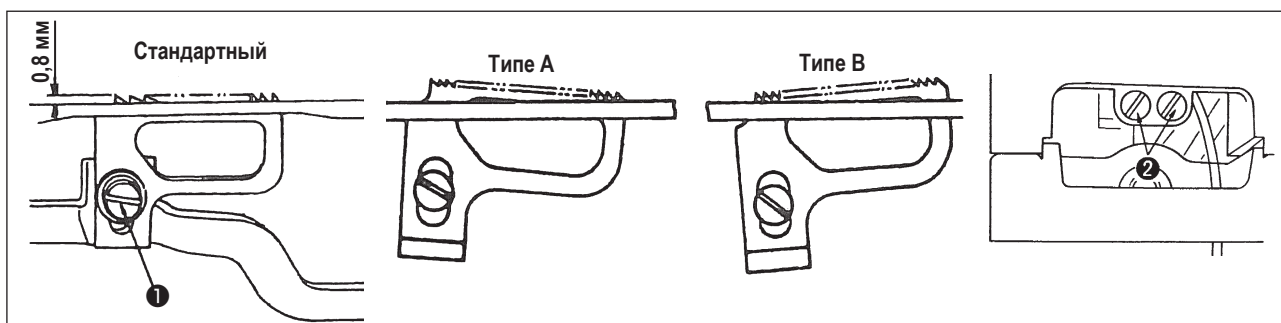

Ослаблением винта ②, наклон зубчатой рейки может быть отлажен до типа А или типа В в дополнение к стандартному наклону.

Максимальный выступ зубчатой рейки составляет 0,8 мм. Для регулировки используйте винт ①.

## 14. НАСТРОЙКА ВЫБОРА ВРЕМЕНИ ПОДАЧИ



### ПРЕДУПРЕЖДЕНИЕ:

Убедитесь, что выключили питание до следующей работы, чтобы предотвратить травму из-за случайного пуска швейной машины.

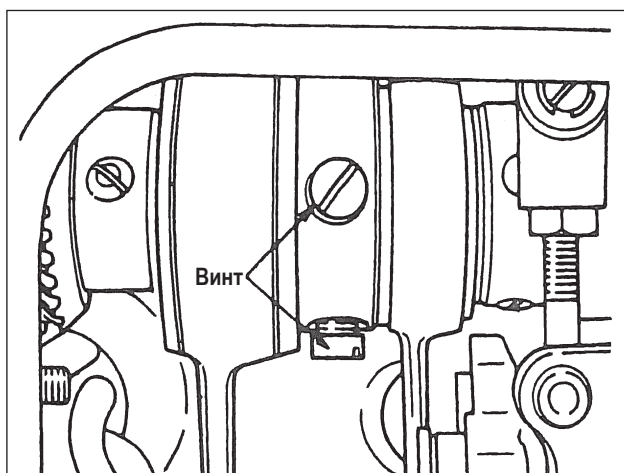

Когда острое иглы опустится до 3 мм (1/8") от нижней поверхности игольной пластины, наладьте положение зубчатой рейки винтом, указанным на рисунке, таким образом, чтобы зубчатая рейка опустилась только ниже нижней поверхности игольной пластины.

## 15. ПРОТИВОДЕЙСТВИЕ РЫЧАГА ПОДАЧИ



### ПРЕДУПРЕЖДЕНИЕ:

Убедитесь, что выключили питание до следующей работы, чтобы предотвратить травму из-за случайного пуска швейной машины.

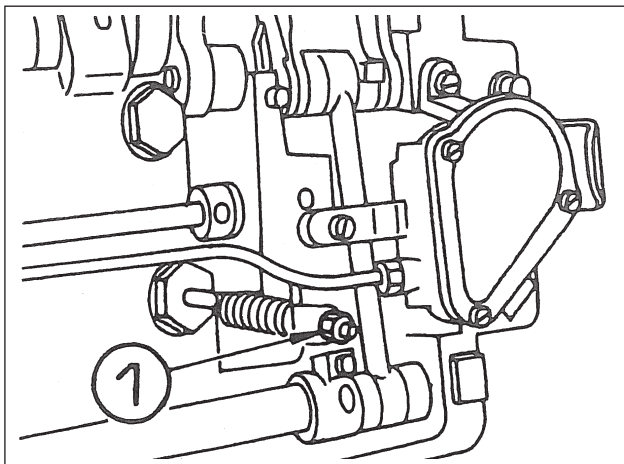

Пружина заднего хода рычага подачи усилена отчасти так, чтобы при шитье на высокой скорости рычаг уверенно возвращался в исходное положение, независимо от того какие стежки должны прокладываться.

Когда Вы хотите уменьшить силу прижима для того, чтобы шить малыми стежками или для того, чтобы управлять машиной на малой скорости, Вы можете наладить силу противодействия через изменение положение пружины, как показано на рисунке.

## 16. НАЛАДКА ИГЛОВОДИТЕЛЯ И ИГЛЫ



### ПРЕДУПРЕЖДЕНИЕ:

Чтобы защититься от возможных травм из-за неожиданного запуска машины, начинайте следующую работу после выключения электропитания и, убедившись, что мотор находится в покое.

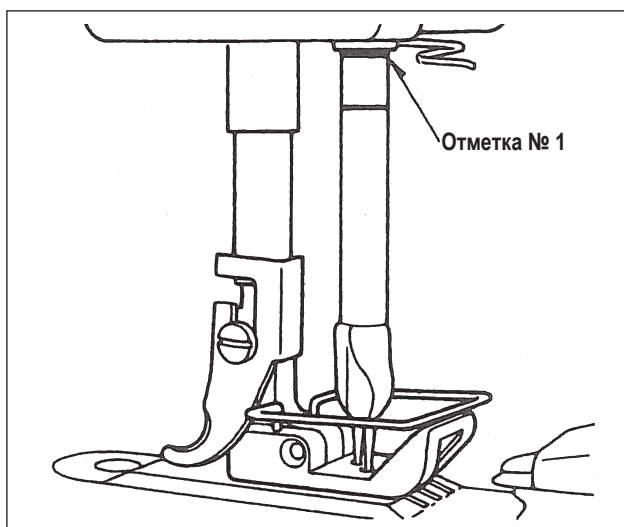

### Высота игловодителя

Когда присоединены иглы марки SCHMETZ UY128GAS, для регулировки высоты игловодителя используйте выгравированные линии, показанные на иллюстрации. Настройте высоту игловодителя так, чтобы выгравированная линия (отметка № 1) приходилась на тот же самый уровень, что и нижняя поверхность нижней втулки игловодителя, когда игловодитель достигает своей нижней мёртвой точки. (Пожалуйста, имейте в виду, что расстояние по вертикали между острием иглы и верхней поверхностью игольной пластины после этой регулировки станет 9,5 мм (3/8").

## 17. ЗАВИСИМОСТЬ ИГЛЫ ОТ ЧЕЛНОКА



### ПРЕДУПРЕЖДЕНИЕ:

Убедитесь, что выключили питание до следующей работы, чтобы предотвратить травму из-за случайного пуска швейной машины.

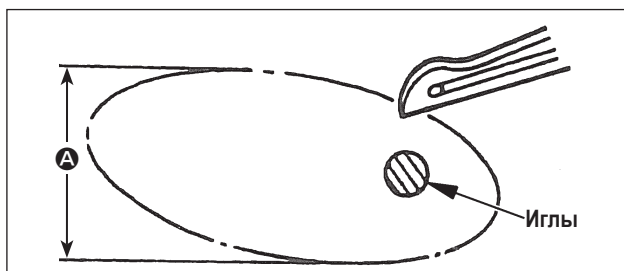

### Наладка обходного движения петлителя

В пределах овальной окружности движения петлителя размер **A** на рисунке может быть налажен в следующем порядке.

С максимальным расстоянием **A** в 3,7 мм (9/64"), обычно Вы сможете формировать стежки, используя любой номер иглы.

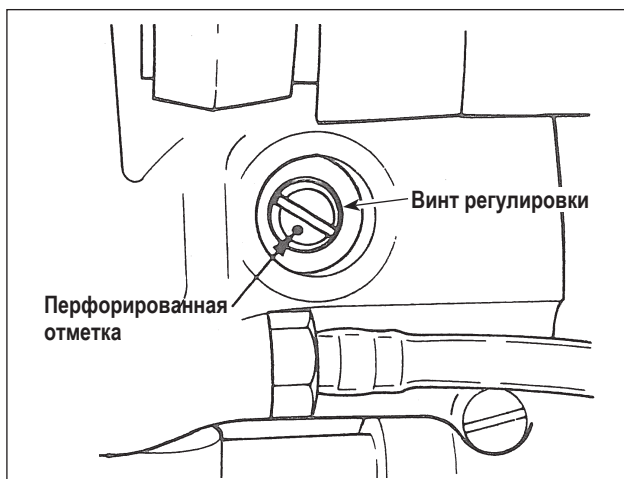

- 1) Удалите резиновый колпачок.
- 2) Поверните маховик рукой.
- 3) Головки регулировочного винта с гальваническим покрытием, винта с плоской головкой, зажимного болта - появятся в этом порядке, поэтому сначала, ослабьте 2 винта, винт с плоской головкой и зажимной болт.
- 4) Если перфорированная отметка винта регулировки приводится к правой стороне, размер **A** увеличивается. Затем, после настройки положения через затягивание винта с плоской головкой, надежно затяните зажимной болт.

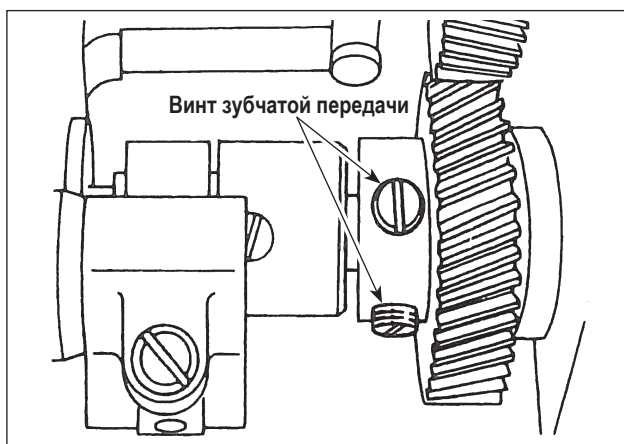

### Синхронизация петлителя

Петлитель приходит в крайне правое положение, когда игла достигает своей нижней мёртвой точки.

Эта регулировка может быть произведена через ослабление установочного винта зубчатой передачи, как показано на иллюстрации.

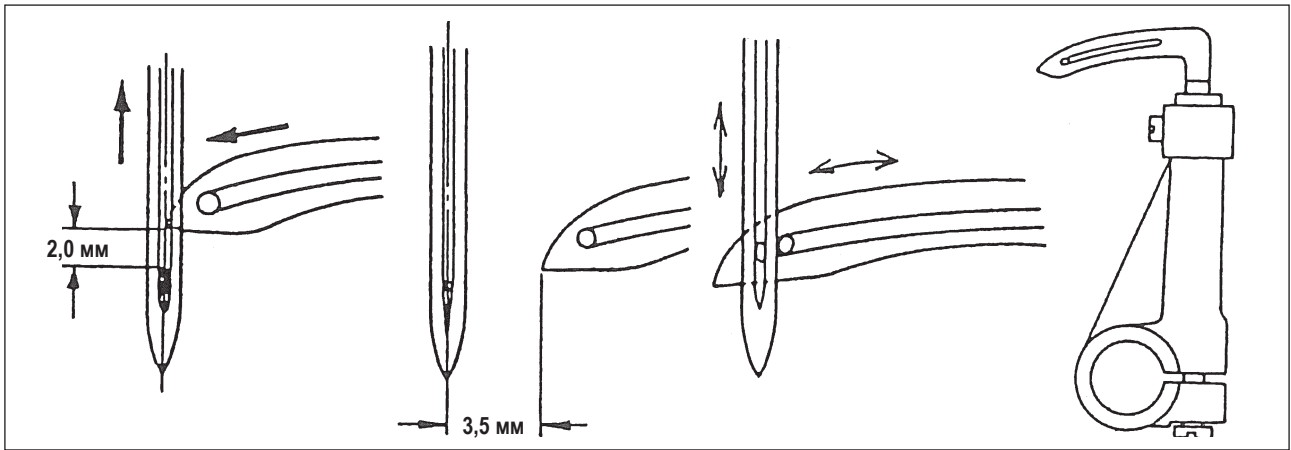

#### Движение петлителя соединить нить

Когда точка петлителя достигает центра иглы, стандартное вертикальное расстояние от точки петлителя до верхнего конца ушка иглы составляет 2,0 мм (5/64"). Настройте положение петлителя так, чтобы его острие, приходило в центр иглы, когда выгравированная линия №2 на игловодителе совпадает с уровнем нижней поверхности нижней втулки игловодителя. Кроме того, обратный ход петлителя станет 3,5 мм (9/64"), а ушко иглы, и глазок петлителя будут располагаться, как показано на рисунке. Вы можете независимо наладить положения левого и правого петлителей.

#### Зазор между иглой и петлителем

После наладки предохранителя иглы, убедитесь, что игла не приходит в контакт с острием петлителя, даже при лёгком надавливании иглы пальцем. Если зазор не будет соответствующим, то они будут приходить в контакт друг с другом, что будет вызывать повреждения.

## 18. СООТВЕТСТВИЕ ДВИЖЕНИЯ ПРЕДОХРАНИТЕЛЯ ИГЛЫ С НАПРАВИТЕЛЕМ ПЕТЛИ



#### ПРЕДУПРЕЖДЕНИЕ:

Убедитесь, что выключили питание до следующей работы, чтобы предотвратить травму из-за случайного пуска швейной машины.

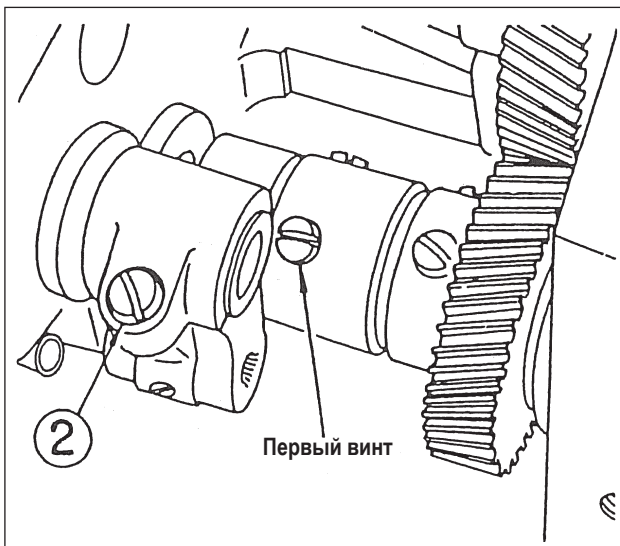

#### Синхронизация предохранителя иглы

Синхронизация предохранителя иглы определяется выравниванием первого винта на рисунке с плоской частью вала.

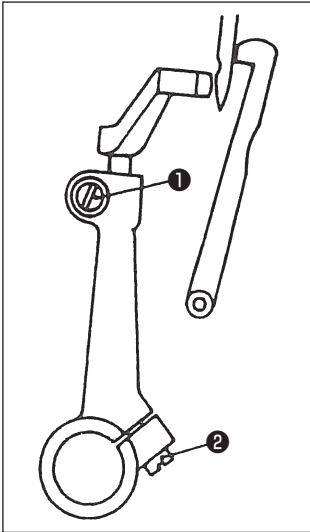

### Положение качающегося предохранителя иглы

Эта регулировка может производиться после того, как будут ослаблены винты **1** и **2**. Настройте положение качающегося предохранителя иглы так, чтобы игла слегка касалась его, когда петлитель поднимает игольную нить, и обеспечьте подходящую высоту с тем, чтобы предупредить его контакт с неподвижным предохранителем иглы.

Иллюстрация показывает относительное положение между качающимся и неподвижным предохранителями иглы. Предохранители иглы должны держаться подальше от иглы на расстоянии от 0,1 мм до 0,2 мм так, чтобы им не позволялось сильно плотно удерживать иглу во время работы.

В частности, в случае с моделью МН-382, Вы должны наладить предохранитель иглы, заботясь о том, чтобы позволять ему эффективно взаимодействовать с задней иглой.

## 19. ПОЛОЖЕНИЕ НАТЯЖНОГО ПРИСПОСОБЛЕНИЯ НИТИ ПЕТЛИТЕЛЯ



### ПРЕДУПРЕЖДЕНИЕ:

Убедитесь, что выключили питание до следующей работы, чтобы предотвратить травму из-за случайного пуска швейной машины.

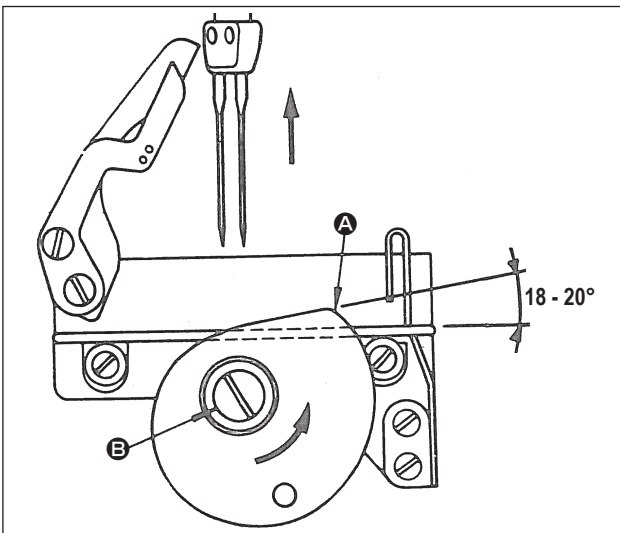

Ослабьте винт **B** и наладьте натяжное приспособление нити петлителя так, чтобы его часть с выемкой располагалась параллельно закрывающему тросику или чтобы его острый край **A**, был наклонен слегка вверх, когда игловодитель достигает своей верхней мёртвой точки.

Не забывайте повторно затягивать винт **B** после регулировки и также удостоверьтесь, что острие иглы опускается через треугольную петлю, сформированную нитью петлителя, как показано на иллюстрации, когда нить петлителя уходит с острого края **A** на кулаке натяжного приспособления нити петлителя.

## 20. ПОЛОЖЕНИЕ РЫЧАГА НИТЕПРЯГИВАТЕЛЯ



### ПРЕДУПРЕЖДЕНИЕ:

Убедитесь, что выключили питание до следующей работы, чтобы предотвратить травму из-за случайного пуска швейной машины.

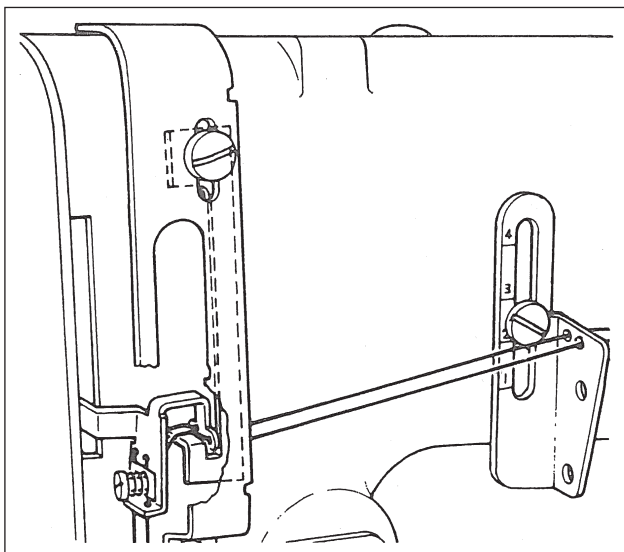

Игольной нитью образуется более крупная петля и, в то же время, образуемая петля крепче затягивается через регулировку движения рычага нитепритягивателя таким образом, чтобы вытягивать игольную нить вверх, как показано на рисунке, когда игловодитель достигает своей нижней мертвой точки.

Когда используется тонкая нить, Вы должны понизить рычаг нитепритягивателя до его крайнего нижнего положения.

## 21. ПОЛОЖЕНИЕ НИТЯНОГО ОТВЕРСТИЯ РАМЫ

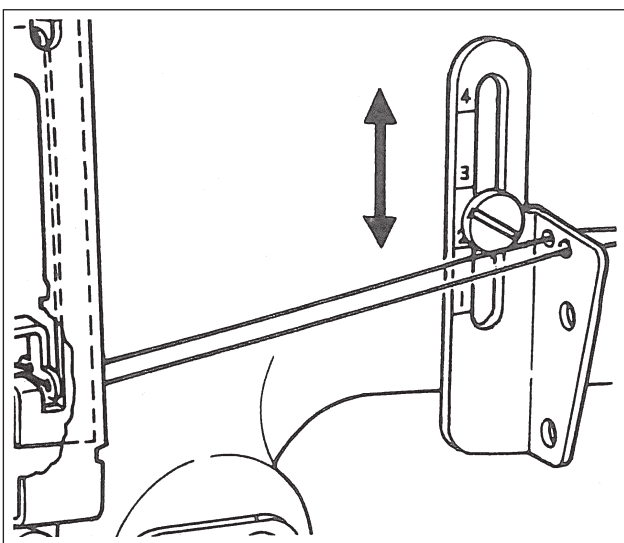

Настройка положения петельки нити структуры может вызвать некоторые дефекты строчек такие, как пропуски стежков.

Чтобы предотвратить такие дефекты, мы рекомендуем Вам использовать следующие калибры в зависимости от типа нитей;

Используемая нить		Шкала на промежуточном нитенаправителе
Хлопковая нить	№ 80 - № 50	2 - 3
	№ 30 - № 20	3 - 4
Синтетическая нить	№ 80 - № 50	1 - 2
	№ 30 - № 20	2 - 3

## 22. ИЗМЕНЕНИЕ РАЗМЕРА ИГЛЫ



### ПРЕДУПРЕЖДЕНИЕ:

Убедитесь, что выключили питание до следующей работы, чтобы предотвратить травму из-за случайного пуска швейной машины.

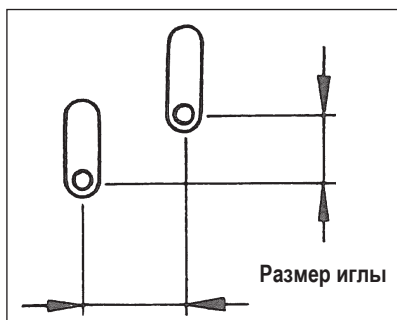

Стандартный размер иглы МН-380 - 1/4" (6,4 мм).

При изменении размера иглы должны быть заменены соответственно: 1) Игольдержатель; 2) Прижимная лапка; 3) Игольная пластина; 4) Зубчатая рейка; 5) Качающийся предохранитель иглы, а также 6) Соединительная деталь.

Левый и правые петлители обычно используются для размеров от 1/8" до 1/2".

Если могут использоваться какие-либо ограничители с размерами большими, чем вышеупомянутые, должны также быть заменены салазки опоры и покрытие кулачка вдобавок к вышеупомянутым деталям.

## 23. МОТОРНЫЙ ШКИВ И СКОРОСТЬ ШИТЬЯ

- 1) Чтобы управлять швейной машиной со скоростью 6.000 ст/мин, используйте 3-х фазный электродвигатель переменного тока с фрикционной муфтой сцепления мощностью 550 Вт.







В случае, когда определён эксплуатационный режим со скоростью менее 5.500 ст/мин, используйте 3-х фазный электродвигатель переменного тока с фрикционной муфтой сцепления мощностью 400 Вт.

- 2) Ремень М - типа должен использоваться.
- 3) Следующая таблица показывает отношение между диаметром моторного шкива и скоростью шитья.

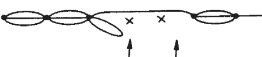
Модель	Скорость шитья	Эффективный диаметр маховика	Число полюсов	Частота	Число оборотов мотора	Эффективный диаметр моторного шкива
МН-380 МН-382	6.000 ст/мин	Ф 67,4 мм	2	50 Гц	2.865 об/мин	Ф 140
				60 Гц	3.430 об/мин	Ф 120
	5.500 ст/мин			50 Гц	2.865 об/мин	Ф 130
				60 Гц	3.430 об/мин	Ф 110
	5.000 ст/мин			50 Гц	2.865 об/мин	Ф 115
				60 Гц	3.430 об/мин	Ф 100
	4.500 ст/мин			50 Гц	2.865 об/мин	Ф 105
				60 Гц	3.430 об/мин	Ф 90

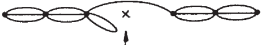
**(Предостережение)** Действительный диаметр моторного шкива получается путём вычитания 5 мм из значения наружного диаметра.

## 24. НЕПОЛАДКИ ПРИ ШИТЬЕ И МЕРЫ ДЛЯ ИХ УСТРАНЕНИЯ

Неполадки	Причины	Меры для устранения неполадок
1. Обрыв нити	<p>① Качество нити низкое.</p> <p>② Нить слишком толстая для иглы.</p> <p>③ Нить плавится и обрывается из-за высокой температуры иглы.</p> <p>④ Натяжение нити слишком высокое.</p> <p>⑤ Проход для нити иглы, петлителя, игольной пластины или предохранителя иглы повреждён.</p> <p>⑥ Двойная зацепка.</p>	<p>○ Пользуйтесь нитью хорошего качества.</p> <p>○ Замените иглу или нить на надлежащие.</p> <p>○ (Это случается с нитью из синтетического волокна.) Используйте силиконовое масло. Смотрите "11. ПРИСОЕДИНЕНИЕ УСТРОЙСТВА СМАЗЫВАНИЯ СИЛИКОНОВЫМ МАСЛОМ". Понижьте скорость шитья.</p> <p>○ Ослабьте гайку натяжения нити. Смотрите "8. НАТЯЖЕНИЕ НИТИ".</p> <p>○ Сгладьте царапины, используя оселок или полировальный круг.</p> <p>○ Сделайте рычаг нитепритягивателя более эффективным. Смотрите "20. ПОЛОЖЕНИЕ РЫЧАГА НИТЕПРИТЯГИВАТЕЛЯ".</p>
2. Пропуск стежков	<p>① Пропущены стежки игольной нити.</p>  <p>* Обрыв двух стежков. (Такой пропуск стежков происходит, когда петлитель не может зацепить игольную нить).</p> 	<p>○ Проверьте величину зацепления нити петлителем. Смотрите "17. ЗАВИСИМОСТЬ ИГЛЫ ОТ ЧЕЛНОКА".</p> <p>○ Проверьте зазор между петлителем и иглой. Смотрите "17. ЗАВИСИМОСТЬ ИГЛЫ ОТ ЧЕЛНОКА".</p> <p>○ Проверьте синхронизацию иглы и петлителя. Смотрите "17. ЗАВИСИМОСТЬ ИГЛЫ ОТ ЧЕЛНОКА".</p> <p>○ Заново наладьте петельку нити рамки. Смотрите "21. ПОЛОЖЕНИЕ НИТЯНОГО ОТВЕРСТИЯ РАМЫ".</p> <p>○ Сделайте рычаг нитепритягивателя более эффективным, в зависимости от нити. Смотрите "20. ПОЛОЖЕНИЕ РЫЧАГА НИТЕПРИТЯГИВАТЕЛЯ?".</p> <p>○ Проверьте надлежащую установку иглы. Смотрите "11. ПРИКРЕПЛЕНИЕ ИГЛЫ".</p> <p>○ Проверьте синхронизацию и положение предохранителя иглы. Смотрите "18. СООТВЕТСТВИЕ ДВИЖЕНИЯ ПРЕДОХРАНИТЕЛЯ ИГЛЫ С НАПРАВЛЕНИЕМ ПЕТЛИ".</p> <p>○ Проверьте надлежащую заправку нити. Смотрите "6. ПРОДЕВАНИЕ НИТИ ЧЕРЕЗ ГОЛОВКУ МАШИНЫ" и "7. ЗАПРАВКА НИТИ ПЕТЛИТЕЛЕЙ".</p>
	<p>② Пропущены стежки нити петлителя.</p>  <p>* Обрыв одна стежков.</p>  <p>(Возникает, когда игла не может войти в нитяной треугольник).</p>	<p>○ Проверьте величину зацепления нити петлителем.</p> <p>○ Проверьте зазор между петлителем и иглой. Смотрите "17. ЗАВИСИМОСТЬ ИГЛЫ ОТ ЧЕЛНОКА".</p> <p>○ Проверьте синхронизацию натяжного приспособления нити петлителя. Смотрите "19. ПОЛОЖЕНИЕ НАТЯЖНОГО ПРИСПОСОБЛЕНИЯ НИТИ ПЕТЛИТЕЛЯ".</p> <p>○ Слегка увеличьте натяжение нити петлителя. Смотрите "8. НАТЯЖЕНИЕ НИТИ".</p> <p>○ Проверьте надлежащую заправку нити. Смотрите "6. ПРОДЕВАНИЕ НИТИ ЧЕРЕЗ ГОЛОВКУ МАШИНЫ" и "7. ЗАПРАВКА НИТИ ПЕТЛИТЕЛЕЙ".</p>
	<p>③ Пропущены стежки игольной нити.</p>  <p>* Соединение петли неполное. (Такая неполадка происходит, когда игольная нить чрезмерно отклоняется влево).</p>  <p>(В случае нити из химических волокон)</p> <p>(В случае нити из синтетического волокна)</p>	<p>○ Проверьте величину зацепления нити петлителем.</p> <p>○ Проверьте зазор между петлителем и иглой. Смотрите "17. ЗАВИСИМОСТЬ ИГЛЫ ОТ ЧЕЛНОКА".</p> <p>○ Снизьте скорость шитья.</p> <p>○ Используйте силиконовое масло. Смотрите "11. ПРИКРЕПЛЕНИЕ ИГЛЫ".</p> <p>○ Используйте иглу для нити из химического волокна.</p> <p>○ Снизьте скорость шитья.</p> <p>○ Используйте силиконовое масло. Смотрите "11. ПРИКРЕПЛЕНИЕ ИГЛЫ".</p>



Неполадки	Причины	Меры для устранения неполадок
3. Неподходящая плотность стежка	<ul style="list-style-type: none"> <li>① Натяжение игольной нити слишком низкое.</li> <li>② Натяжение нити петлителя слишком большое.</li> <li>③ Натяжное приспособление нити петлителя вытягивает не соответствующее количество нити петлителя.</li> <li>④ Игла слишком толстая для нити.</li> <li>⑤ Положение промежуточного нитенаправителя не правильное.</li> <li>⑥ Положение рычага нитепритягивателя не правильное.</li> <li>⑦ Не соответствующая игольная пластина.</li> </ul>	<ul style="list-style-type: none"> <li>○ Затяните гайку натяжения игольной нити. Смотрите "8. НАТЯЖЕНИЕ НИТИ".</li> <li>○ Ослабьте гайку натяжения нити петлителя. Смотрите "8. НАТЯЖЕНИЕ НИТИ".</li> <li>○ Проденьте нить петлителя через другое отверстие в нитенаправителе натяжного приспособления нити петлителя. Смотрите "19. ПОЛОЖЕНИЕ НАТЯЖНОГО ПРИСПОСОБЛЕНИЯ НИТИ ПЕТЛИТЕЛЯ".</li> <li>○ Замените иглу. Смотрите "11. ПРИКРЕПЛЕНИЕ ИГЛЫ".</li> <li>○ Понижьте промежуточный нитенаправитель. Смотрите "21. ПОЛОЖЕНИЕ НИТЯНОГО ОТВЕРСТИЯ РАМЫ".</li> <li>○ Поднимите рычаг нитепритягивателя. Смотрите "20. ПОЛОЖЕНИЕ РЫЧАГА НИТЕПРИТЯГИВАТЕЛЯ".</li> <li>○ Замените его на другой, с большим игольным отверстием</li> </ul>
4. Поломка иглы	<ul style="list-style-type: none"> <li>① Игла погнута.</li> <li>② Синхронизация между иглой и зубчатой рейкой не правильна.</li> <li>③ Прижимная лапка не была установлена должным образом.</li> <li>④ Синхронизация и положение предохранителя иглы не правильны.</li> <li>⑤ Натяжение игольной нити слишком большое.</li> <li>⑥ Не соответствующий счет использованной нити.</li> </ul>	<ul style="list-style-type: none"> <li>○ Замените иглу. Смотрите "11. ПРИКРЕПЛЕНИЕ ИГЛЫ".</li> <li>○ Проверьте правильность синхронизации. Смотрите "14. НАСТРОЙКА ВЫБОРА ВРЕМЕНИ ПОДАЧИ".</li> <li>○ Совместите отверстие иглы на игольной пластине и прижимной лапке с центральной линией иглы.</li> <li>○ Проверьте синхронизацию и положение предохранителя иглы. Смотрите "18. СООТВЕТСТВИЕ ДВИЖЕНИЯ ПРЕДОХРАНИТЕЛЯ ИГЛЫ С НАПРАВИТЕЛЕМ ПЕТЛИ".</li> <li>○ Ослабьте гайку натяжения игольной нити. Смотрите "8. НАТЯЖЕНИЕ НИТИ".</li> <li>○ Замените нить на нить, подходящую по качеству и толщине материала. Смотрите "11. ПРИКРЕПЛЕНИЕ ИГЛЫ".</li> </ul>
5. Сморщивание	<ul style="list-style-type: none"> <li>① Натяжение нити слишком большое.</li> <li>② Синхронизация натяжного приспособления нити петлителя не правильна.</li> <li>③ Проходы для нити не достаточно гладкие.</li> <li>④ Чрезмерная сила прижима прижимной лапки.</li> </ul>	<ul style="list-style-type: none"> <li>○ Понижьте натяжение нити, в частности, нити петлителя. Смотрите "8. НАТЯЖЕНИЕ НИТИ".</li> <li>○ Наладьте при необходимости. Смотрите "19. ПОЛОЖЕНИЕ НАТЯЖНОГО ПРИСПОСОБЛЕНИЯ НИТИ ПЕТЛИТЕЛЯ".</li> <li>○ Сгладьте проходы.</li> <li>○ Наладьте через ослабление регулятора пружины прижимной лапки. Смотрите "9. НАЛАДКА ПРИЖИМНОЙ ЛАПКИ".</li> </ul>