

FRANÇAIS

**MF-7500D,7900D
MANUEL D'UTILISATION**

SOMMAIRE

I .SPECIFICATIONS.....	1
II .CHOIX DE LA POULIE DE MOTEUR ET DE LA COURROIE	1
III . HUILAGE	2
IV .RENOUVELLEMENT DE L’HUILE LUBRIFIANTE	2

COMMENT UTILISER LE MANUEL D'UTILISATION POUR LA MF-7500D/7900D

(Attention) Ce manuel ne couvre que les points particuliers à la MF-7500D/7900D. Pour les autres points, consulter le manuel d'utilisation de la MF-7500 ou MF-7900.

I .SPECIFICATIONS

Désignation de modèle	Machine rapide à point de recouvrement à plateau, tête semi-sèche	Machine rapide à point de recouvrement à bras cylindrique, tête semi-sèche
Modèle	Série MF-7500D	Série MF-7900D
Type de points	Norme ISO 406, 407, 602 et 605	
Exemple d'application	Ourlage et recouvrement pour tricots et tissus maillés généraux	
Vitesse maximale de couture	5,000 sti/min maxi (lors d'un fonctionnement intermittent) Vitesse de point à la sortie d'usine : 4,000 sti/min maxi (lors d'un fonctionnement intermittent)	
Ecartement des aiguilles	3 aiguilles ... 4,8 mm, 5,6 mm et 6,4 mm 2 aiguilles ... 3,2 mm et 4,0 mm	3 aiguilles ... 5,6 mm et 6,4 mm 2 aiguilles ... 3,2 mm, 4,0 mm et 4,8 mm
Rapport d'entraînement différentiel	1 : 0,7 à 1 : 2 (longueur des points : inférieure à 2,5 mm) Un mécanisme de réglage d'entraînement micro-différentiel est fourni. (Micro-réglage)	1 : 9 à 1 : 1,8 (longueur des points : inférieure à 2,5 mm) (1:0.6 à 1:1.1, lorsque la vis de charnière du lien différentiel est remplacée) Un mécanisme de réglage d'entraînement micro-différentiel est fourni. (Micro-réglage)
Longueur des points	1,2 à 3,6 mm (réglage possible jusqu'à 4,4 mm)	0,9 à 3,6 mm (réglage possible jusqu'à 4,5 mm)
Aiguille	UY128GAS n° 9S à 12S (standard n° 10S)	
Course de barre à aiguille	31 mm (ou 33 mm lorsque la broche excentrique est remplacée)	
Dimensions	(Hauteur) 451 X (Largeur) 515 X (Longueur) 263	(Hauteur) 450 X (Largeur) 468 X (Longueur) 264
Poids	46 kg	42 kg
Hauteur de relevage du piedresseur	8 mm (écartement des aiguilles : 5,6 mm sans recouvrement supérieur) et 5 mm (avec recouvrement supérieur) Un mécanisme micro-releveur est fourni.	
Méthode de réglage de l'entraînement	Entraînement principal ... méthode de réglage du pas de couture à cadran Entraînement différentiel ... méthode de réglage à levier (un mécanisme de micro-réglage est fourni.)	
Mécanisme de boucleur	Méthode de commande par tige sphérique	
Système de lubrification	Méthode de lubrification forcée par pompe à engrenages	
Huile lubrifiante	JUKI GENUINE OIL 18	
Capacité du réservoir d'huile	Trait inférieur de la jauge d'huile : 600 cm ³ jusqu'au trait supérieur : 900 cm ³	
Installation	Semi-submerged type	Type fixé à une table, Type semi-encastrée
Bruit	- Niveau de pression acoustique d'émission continu équivalent (L _{pA}) au poste de travail : Valeur pondérée A de 74,0 dB; (comprend K _{pA} = 2,5 dB); selon ISO 10821- C.6.2 -ISO 11204 GR2 à 4.000 sti/min.	- Niveau de pression acoustique d'émission continu équivalent (L _{pA}) au poste de travail : Valeur pondérée A de 79,5 dB; (comprend K _{pA} = 2,5 dB); selon ISO 10821- C.6.2 -ISO 11204 GR2 à 4.500 sti/min.

II .CHOIX DE LA POULIE DE MOTEUR ET DE LA COURROIE

Poulie de moteur et courroie

Vitesse de couture (sti/min)	MF-7500D				MF-7900D			
	50Hz		60Hz		50Hz		60Hz	
	Diamètre extérieur de la poulie	Taille de courroie	Diamètre extérieur de la poulie	Taille de courroie	Diamètre extérieur de la poulie	Taille de courroie	Diamètre extérieur de la poulie	Taille de courroie
3,500	ø 80	M-34	ø 65	M-33	ø 80	M-38	ø 65	M-37
4,000	ø 90	M-35	ø 75	M-34	ø 90	M-38	ø 75	M-37
4,500	ø 100	M-35	ø 85	M-35	ø 100	M-39	ø 85	M-38
5,000	ø 115	M-36	ø 95	M-35	ø 115	M-40	ø 95	M-39

* Les chiffres du tableau sont donnés dans le cas d'un moteur à embrayage triphasé bipolaire de 400 W (1 / 2 HP).

* Un diamètre voisin du diamètre utile est spécifié pour la poulie en vente dans le commerce. Le diamètre utile s'obtient en retranchant 5 mm du diamètre extérieur.



Utiliser une poulie de moteur adaptée à cette machine. Une autre poulie pourrait entraîner un dépassement de la vitesse maximale de couture et une anomalie de la machine.

III. HUILAGE

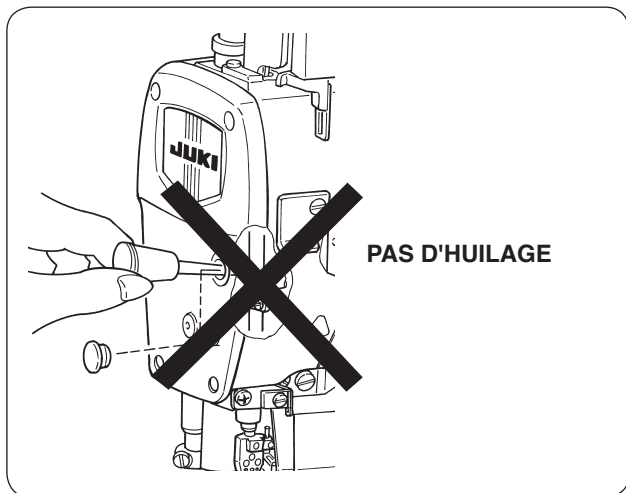

Les mécanismes à l'intérieur du bâti tels que barre à aiguille, releveur de presseur et pièces de l'étendeur sont lubrifiés de graisse. Ne jamais mettre d'huile à l'intérieur du bâti.



Ne pas mettre d'huile dans le bâti car elle chasserait la graisse, ce qui entraînerait une défaillance mécanique.

IV. RENOUVELLEMENT DE L'HUILE LUBRIFIANTE



AVERTISSEMENT :

Pour ne pas risquer des blessures causées par une brusque mise en marche de la machine, toujours la mettre hors tension et s'assurer que le moteur est au repos avant d'effectuer les opérations suivantes.

MF-7500D

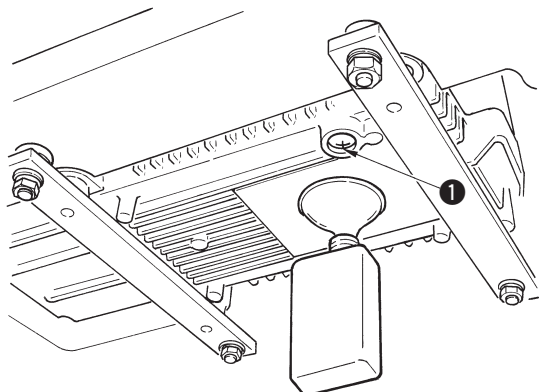

MF-7900D

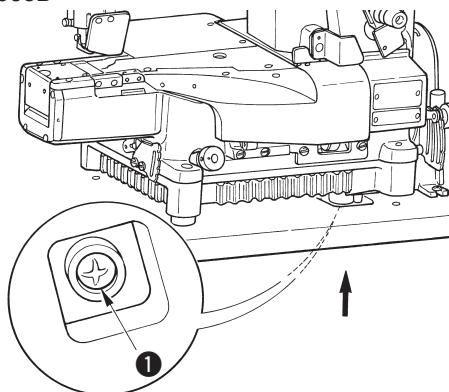

Lorsque la machine est neuve, renouveler l'huile lubrifiante (JUKI GENUINE OIL 18) après le premier mois d'utilisation environ. Renouveler ensuite l'huile lubrifiante tous les six mois.

- 1) Placer un récipient sous la vis de vidange ❶ pour recueillir l'huile lubrifiante.
- 2) Retirer la vis de vidange ❶. L'huile lubrifiante s'écoule.
- 3) Après la vidange, essuyer l'huile et remettre la vis de vidange ❶ en place.