

DEUTSCH

**MF-7500D,7900D
BETRIEBSANLEITUNG**

INHALT

I .TECHNISCHE DATEN	1
II .WAHL DER MOTORRIEMENSCHLEIBE UND DES KEILRIEMENS.....	1
III . ÖLEN.....	2
IV .SCHMIERÖLWECHSEL.....	2

GEBRAUCH DER BEDIENUNGSANLEITUNG FÜR MF-7500D/7900D

(Vorsicht) Nur die exklusiven Teile des Modells MF-7500D/7900D werden in dieser Bedienungsanleitung beschrieben. Angaben zu den übrigen Teilen entnehmen Sie bitte der Bedienungsanleitung des Modells MF-7500 oder MF-7900.

I .TECHNISCHE DATEN

Modellbezeichnung	Halbtrockenkopf-Hochgeschwindigkeits-Flachbett-Deckstichmaschine	Halbtrockenkopf-Hochgeschwindigkeits-Zylinderbett-Deckstichmaschine
Modell	Serie MF-7500D	Serie MF-7900D
Stichtyp	ISO-Standard 406, 407, 602 und 605	
Anwendungsbeispiele	Säumen und Abdecken für Strickwaren und allgemeine Maschenwaren	
Maximale	Max. 5,000 sti/min (bei Intervallbetrieb) Nähgeschwindigkeit bei Lieferung. 4,000 sti/min (bei Intervallbetrieb)	
Nadelabstand	3-Nadel ... 4,8 mm, 5,6 mm und 6,4 mm 2-Nadel ... 3,2 mm und 4,0 mm	3-Nadel ... 5,6 mm und 6,4 mm 2-Nadel ... 3,2 mm, 4,0 mm und 4,8 mm
Differentialtransportverhältnis	1: 0,7 bis 1:2 (Stichlänge: weniger als 2,5 mm) Differentialtransport-Feineinstellmechanismus ist vorhanden. (Feineinstellung)	1: 0,9 bis 1: 1,8 (Stichlänge: weniger als 2,5 mm) (1:0,6 bis 1:1,1, wenn die Differentialstangen-Zapfenschraube gewechselt wird) Differentialtransport-Feineinstellmechanismus ist vorhanden. (Feineinstellung)
Stichlänge	11,2 mm bis 3,6 mm (einstellbar bis auf 4,4 mm)	0,9 mm bis 3,6 mm (einstellbar bis auf 4,5 mm)
Nadel	Y128GAS #9S bis #14S (Standard #10S)	
Nadelstangenhub	31 mm (bzw. 33 mm bei Wechsel des Exzenterstifts)	
Abmessungen	(Höhe) 451 x (Breite) 515 x (Länge) 263	(Height) 450 x (Width) 468 x (Length) 264
Gewicht	46 kg	42 kg
Nähfußhub	8 mm (Nadelabstand: 5,6 mm ohne Oberabdeckung), und 5 mm (mit Oberabdeckung) Mikroliftermechanismus ist vorhanden.	
Transporteinstellmethode	Haupttransport ... Stichteilungs-Einstellmethode mit Einstellrad Differentialtransport ... Hebeleinstellmethode (Feineinstellmechanismus ist vorhanden.)	
Greifermechanismus	Kugelstangen-Antriebsmethode	
Schmiersystem	Druckschmierung durch Zahnradpumpe	
Schmieröl	JUKI GENUINE OIL 18	
Ölbehälterkapazität	Untere Ölstandanzeigerlinie: 600 cm ³ bis obere Linie: 900 cm ³	
Installation	Halbversenkter Typ	Tischfixierter Typ, Halbversenkter Typ
Lärmpegel	- Entsprechender kontinuierlicher Emissions-Schalldruckpegel (L _{PA}) am Arbeitsplatz: A-bewerteter Wert von 74,0 dB; (einschließlich K _{PA} = 2,5 dB); gemäß ISO 10821- C.6.2 -ISO 11204 GR2 bei 4.000 sti/min.	- Entsprechender kontinuierlicher Emissions-Schalldruckpegel (L _{PA}) am Arbeitsplatz: A-bewerteter Wert von 76,5 dB; (einschließlich K _{PA} = 2,5 dB); gemäß ISO 10821- C.6.2 -ISO 11204 GR2 bei 4.000 sti/min.

II .WAHL DER MOTORRIEMENSCHLEIBE UND DES KEILRIEMENS

Motorriemenscheibe und Keilriemen

Nähgeschwindigkeit (sti/min)	MF-7500D				MF-7900D			
	50Hz		60Hz		50Hz		60Hz	
	Außendurchmesser der Riemenscheibe	Keilriemengröße	Außendurchmesser der Riemenscheibe	Keilriemengröße	Außendurchmesser der Riemenscheibe	Keilriemengröße	Außendurchmesser der Riemenscheibe	Keilriemengröße
3,500	ø 80	M-34	ø 65	M-33	ø 80	M-38	ø 65	M-37
4,000	ø 90	M-35	ø 75	M-34	ø 90	M-38	ø 75	M-37
4,500	ø 100	M-35	ø 85	M-35	ø 100	M-39	ø 85	M-38
5,000	ø 115	M-36	ø 95	M-35	ø 115	M-40	ø 95	M-39

* Die in der Tabelle angegebenen Werte gelten für einen 3-Phasen-2-Pol-400-W-Kupplungsmotor (1/2 PS).

* Da im Handel nur Motorriemenscheiben mit Außendurchmessern in Abstufungen von 5 mm erhältlich sind, sind hier nur solche Motorriemenscheiben aufgeführt, deren Außendurchmesser dem angegebenen Wert am nächsten liegt.



Verwenden Sie eine für diese Nähmaschine passende Motorriemenscheibe. Wird eine ungeeignete Motorriemenscheibe verwendet, besteht die Gefahr, dass die maximale Nähgeschwindigkeit dieser Nähmaschine überschritten und die Nähmaschine beschädigt wird.

III. ÖLEN

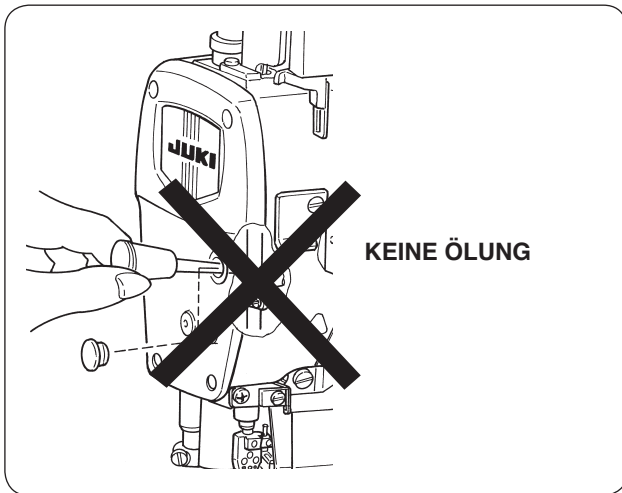

Die Mechanismusteile im Rahmeninneren, wie z. B. Nadelstange, Nähfußlüftung und Spreizerkomponenten, werden mit Fett geschmiert. Die Rahmeninnenteile keinesfalls mit Öl schmieren.



Falls die Rahmeninnenteile geölt werden, wird das Fett ausgestoßen, was zu einer mechanischen Störung führt.

IV. SCHMIERÖLWECHSEL



WARNUNG :

Um durch plötzliches Anlaufen der Nähmaschine verursachte Verletzungen zu vermeiden, führen Sie die folgende Arbeit erst aus, nachdem Sie den Netzschalter ausgeschaltet und sich vergewissert haben, daß der Motor vollkommen stillsteht.

MF-7500D

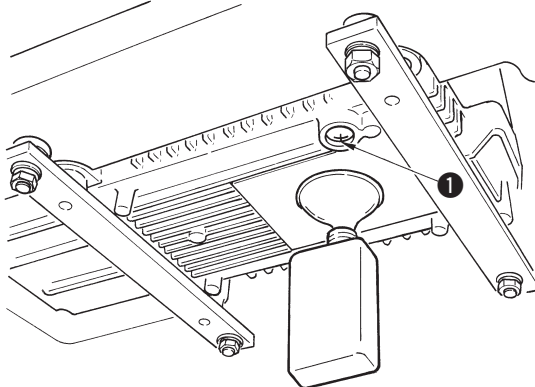

MF-7900D

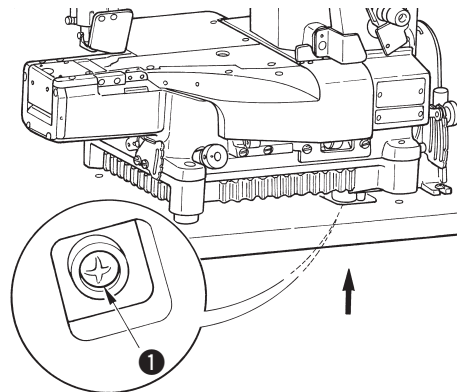

Im Falle einer neuen Nähmaschine ist das Schmieröl (JUKI GENUINE OIL 18) nach etwa einem Monat durch frisches Öl zu ersetzen. Danach sollte das Schmieröl alle sechs Monate gewechselt werden.

- 1) Einen Auffangbehälter für das Schmieröl unter die Ablassschraube ❶ stellen.
- 2) Die Ablassschraube ❶ entfernen. Das Schmieröl läuft aus.
- 3) Wischen Sie Ölreste nach dem Ablassen ab, und drehen Sie die Ablassschraube ❶ wieder ein.