

ESPAÑOL

**MF-7500D,7900D
MANUAL DE INSTRUCCIONES**

INDICE

I .ESPECIFICACIONES.....	1
II .MODO DE SELECCIONAR LA POLEA Y LA CORREA DEL MOTOR	1
III .MODE DE APLICAR EL ACEITE	2
IV .MODO DE REEMPLAZAR EL ACEITE LUBRICANTE.....	2

CÓMO USAR EL MANUAL DE INSTRUCCIONES PARA MF-7500D/7900D

(Precaución) En este Manual de Instrucciones se describen solamente las partes específicas correspondientes a MF-7500D/7900D. Para los puntos distintos de los tratados en este manual, consulte el Manual de Instrucciones para MF-7500 o MF-7900.

I .ESPECIFICACIONES

Nombre del modelo	Máquina de coser de cabezal semiseco, de alta velocidad y base plana para puntadas de recubrimiento	Máquina de coser de cabezal semiseco, de alta velocidad y base cilíndrica para puntadas de recubrimiento
Modelo	Serie MF-7500D	Serie MF-7900D
Tipo de puntada	Normas ISO 406, 407, 602 y 605	
Ejemplo de aplicación	Doblado y recubrimiento para tejidos de punto y géneros de punto en general	
Velocidad de costura	Máx. 5.000 sti/min (en funcionamiento intermitente) Velocidad de cosido ajustada en fábrica al momento del embarque: 4.000 sti/min (durante la operación intermitente)	
Distancia entre agujas	3 agujas ... 4,8mm, 5,6 mm , 6,4 mm 2 agujas ... 3,2 mm y 4,0 mm	3 agujas ... 5,6 mm , 6,4 mm 2 agujas ... 3,2 mm, 4,0 mm y 4,8 mm
Relación de transporte diferencial	1 : 0,7 a 1 : 2 (longitud de puntada: menos de 2,5 mm) Se provee mecanismo de ajuste de transporte microdiferencial (microajuste)	1: 0,9 a 1: 1,8 (longitud de puntada: menos de 2,5 mm) (1:0,6 a 1:1,1, cuando se cambia el tornillo de bisagra de eslabón diferencial) Se provee mecanismo de ajuste de transporte microdiferencial (microajuste)
Longitud de puntada	1,2 mm a 3,6 mm (se puede ajustar hasta 4,4 mm)	0,9 mm a 3,6 mm (se puede ajustar hasta 4,5 mm)
Aguja	UY128GAS #9S a #12S (estándar #10S)	
Recorrido de la barra de aguja	31 mm (o 33 mm cuando se cambia el pasador excéntrico)	
Dimensiones	(Altura) 451 x (Anchura) 515 x (Longitud) 263	(Altura) 450 x (Anchura) 468 x (Longitud) 264
Peso	46 kg	42 kg
Elevación del prensatelas	8 mm (distancia entre agujas: 5,6 mm sin recubrimiento superior), y 5 mm (con recubrimiento superior) Se provee un mecanismo microelevador.	
Método de ajuste de transporte	Transporte principal ... método de ajuste de paso de puntada tipo cuadrante Transporte diferencial ... método de ajuste tipo palanca (Se provee un mecanismo de microajuste.)	
Mecanismo del enlazador (áncora)	Método de accionamiento por varilla esférica	
Sistema de lubricación	Método de lubricación forzada mediante bomba de engranaje	
Aceite lubricante	JUKI GENUINE OIL 18	
Capacidad del depósito del aceite	Línea inferior : 600 cc a línea superior : 900 cc del manómetro de aceite	
Instalación	Tipo semisumergido	Tipo no sumergido, Tipo semisumergido
Ruido	- Nivel de presión de ruido de emisión continua equivalente (L _{pA}) en el puesto de trabajo: Valor ponderado A de 74,0 dB (incluye K _{pA} = 2,5 dB); de acuerdo con ISO 10821-C.6.2 - ISO 11204 GR2 a 4.000 sti/min.	- Nivel de presión de ruido de emisión continua equivalente (L _{pA}) en el puesto de trabajo: Valor ponderado A de 76,5 dB (incluye K _{pA} = 2,5 dB); de acuerdo con ISO 10821-C.6.2 - ISO 11204 GR2 a 4.000 sti/min.

II .MODO DE SELECCIONAR LA POLEA Y LA CORREA DEL MOTOR

Polea y correaje motor

Velocidad de costura (sti/min)	MF-7500D				MF-7900D			
	50Hz		60Hz		50Hz		60Hz	
	Diámetro exterior de la polea	Tamaño de la correa	Diámetro exterior de la polea	Tamaño de la correa	Diámetro exterior de la polea	Tamaño de la correa	Diámetro exterior de la polea	Tamaño de la correa
3,500	ø 80	M-34	ø 65	M-33	ø 80	M-38	ø 65	M-37
4,000	ø 90	M-35	ø 75	M-34	ø 90	M-38	ø 75	M-37
4,500	ø 100	M-35	ø 85	M-35	ø 100	M-39	ø 85	M-38
5,000	ø 115	M-36	ø 95	M-35	ø 115	M-40	ø 95	M-39

* La tabla muestra los números cuando usa motor de embrague de corriente trifásica de 2 polos y 400W (1/ 2HP).

* Se ha diseñado polea de motor disponible comercialmente en el mercado cerca del valor contado dado que el diámetro exterior de la polea de motor disponible en el mercado cuenta por 5 mm.



Use una polea de motor que se adapte a esta máquina de coser. Si la velocidad de cosido excede la velocidad máxima de cosido propia de esta máquina de coser se producirán fallas a menos que se una la polea de motor que se adapte a esta máxima de coser.

III. MODO DE APLICAR EL ACEITE

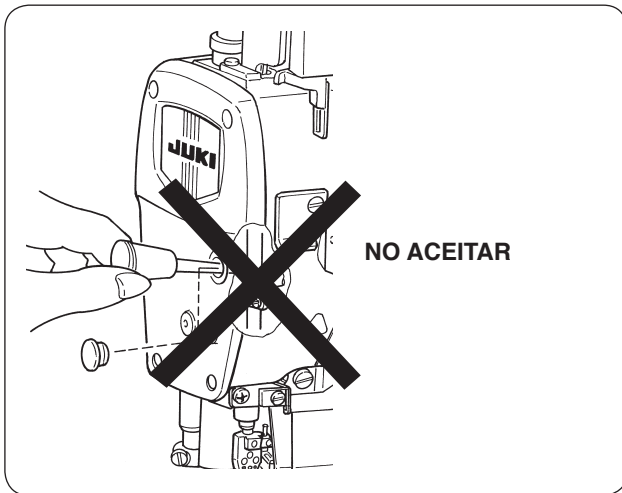

Los mecanismos dentro del marco, tales como la barra de agujas, elevador del prensatelas y componentes de la estiradora, están lubricados con grasa. Por lo tanto, nunca agregue aceite dentro del marco.



Si se aceita el interior del marco, la grasa será expulsada, causando una falla mecánica.

IV. MODO DE REEMPLAZAR EL ACEITE LUBRICANTE



¡AVISO!

Para protegerse contra posibles lesiones personales debido a un arranque brusco de la máquina de coser, cerciórese de comenzar el siguiente trabajo después de desconectar la corriente y de estar seguro que el motor está completamente parado.

MF-7500D

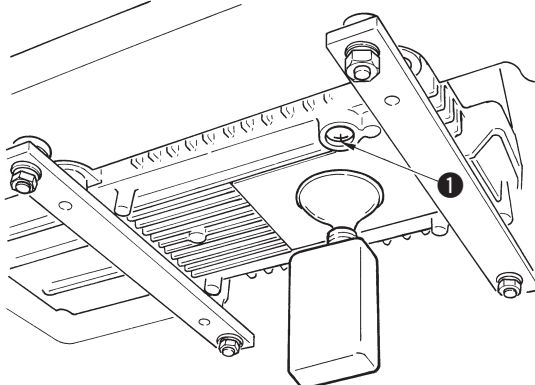

MF-7900D

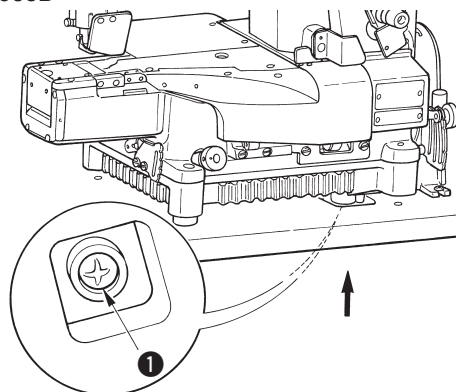

En el caso de una máquina de coser nueva, reemplace el aceite lubricante (JUKI GENUINE OIL 18) con uno nuevo después de haber utilizado la máquina durante un mes aproximadamente. Luego, reemplace el aceite lubricante cada seis meses.

- 1) Coloque un recipiente debajo del tapón de drenaje ❶ para contener el aceite lubricante que se drene.
- 2) Retire el tapón de drenaje ❶. Se drena el aceite lubricante.
- 3) Después del drenaje, limpie el aceite y coloque el tapón de drenaje ❶.