

中文

**MF-7500D,7900D
使用说明书**

目 录

I. 规格.....	1
II. 马达皮带轮、皮带的选定方法.....	1
III. 关于加油.....	2
IV. 缝纫机油的更换.....	2

MF-7500D/7900D 使用说明书的使用方法

(注意) 本使用说明书仅说明 MF-7500D/7900D 的专用部分。有关其他的项目, 请参照 MF-7500 或 MF-7900 使用说明书。

I. 规格

机种名称	半干式机头 高速平板机台装饰缝缝纫机	半干式机头 高速筒形机台装饰缝缝纫机
型式	MF-7500D 系列	MF-7900D 系列
缝迹形式	ISO 规格 406、407、602、605	
用途例	针织、编织产品的包边缝、包布缝	
缝纫速度	最高缝纫速度 5,000 sti/min (间歇运转时) 出货缝制速度 4,000 sti/min (间歇运转时)	
针幅	3 根针 ----4.8mm、5.6mm、6.4mm 2 根针 ----3.2mm、4.0mm	3 根针 ----5.6mm、6.4mm 2 根针 ----3.2mm、4.0mm、4.8mm
差动送布比	1 : 0.7 ~ 1 : 2 (缝迹长度 2.5mm 以下) 装备有微量差动送布调节机构 (微调)	1 : 0.9 ~ 1 : 1.8 (缝迹长度 2.5mm 以下) (1 : 0.6 ~ 1 : 1.1 改换安装差动环阶梯螺丝时) 装备有微量差动送布调节机构 (微调)
缝迹长度	1.2mm ~ 3.6mm (经调整可至 4.4mm)	0.9mm ~ 3.6mm (经调整可至 4.5mm)
使用机针	UY128GAS #9S ~ #12S (标准 #10S)	
针杆行程	31mm (33mm 偏心销变换时)	
外观尺寸	高度 : 451 × 左右 : 515 × 前后 : 263	高度 : 450 × 左右 : 468 × 前后 : 264
质量	46kg	42kg
压脚上升量	8mm (针幅 5.6mm 无上装饰)、5mm (有上装饰) 装备有微量压脚提升机构	
送布调节方法	主送布 ----- 拨盘式缝迹间距调节方式 差动送布 ---- 拨杆调节方式 (装备有微调机构)	
弯针机构	球面杆驱动方式	
润滑方法	齿轮泵强制润滑加油方式	
润滑油	JUKI GENUINE OIL 18	
贮油量	油尺下线 600cc ~ 上线 900cc	
安装方法	半落地式	台式、半落地式

II. 马达皮带轮、皮带的选定方法

马达皮带轮和皮带

缝纫机的缝 纫速度 (sti/min)	MF-7500D				MF-7900D			
	50Hz		60Hz		50Hz		60Hz	
	马达皮带 轮尺寸	皮带尺寸	马达皮带 轮尺寸	皮带尺寸	马达皮带 轮尺寸	皮带尺寸	马达皮带 轮尺寸	皮带尺寸
3,500	ø 80	M-34	ø 65	M-33	ø 80	M-38	ø 65	M-37
4,000	ø 90	M-35	ø 75	M-34	ø 90	M-38	ø 75	M-37
4,500	ø 100	M-35	ø 85	M-35	ø 100	M-39	ø 85	M-38
5,000	ø 115	M-36	ø 95	M-35	ø 115	M-40	ø 95	M-39

※ 此表是使用 3 相 2 极 400 瓦 (1/2HP) 的离合马达时的数值。

※ 市面销售的皮带轮外径为 5mm 单位, 因此请指定接近计算值的市面销售的皮带轮。



请使用适合本产品的马达皮带轮。如果没有使用适合的皮带轮的话, 超过缝纫机的最高转速, 缝纫机就会发生故障。

III. 关于加油

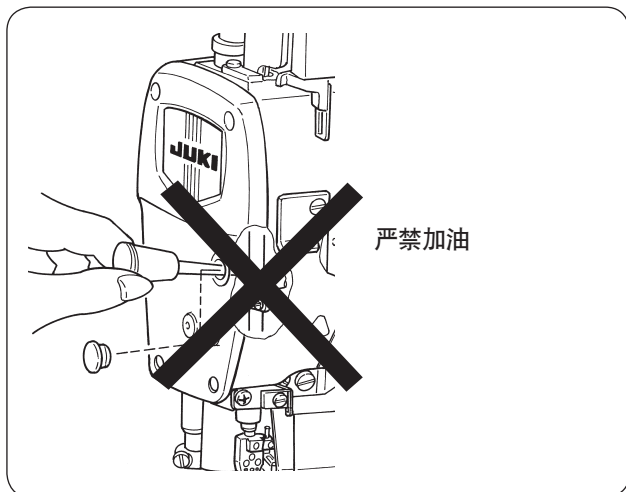

针杆、压脚提升以及分布器等有关零部件全部采用润滑脂润滑结构。因此，请不要向里面加油。



加油之后，会使润滑脂流失，因而造成机器故障。

IV. 缝纫机油的更换



警告

为了防止突然起动造成人身事故，请关掉电源，确认马达确实停止转动后再进行操作。

MF-7500D

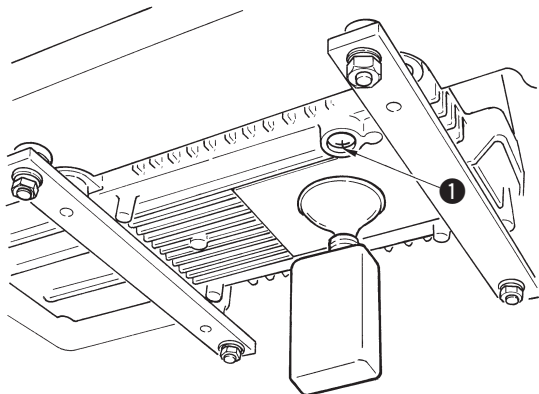

MF-7900D

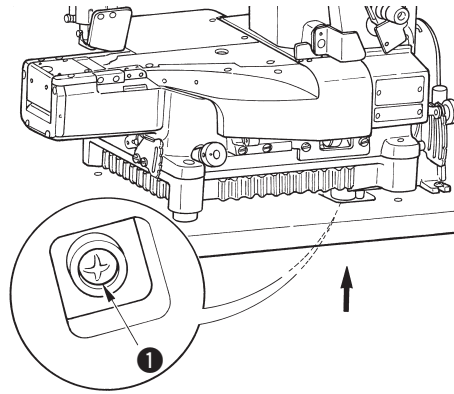

新缝纫机时，约使用1个月之后，请更换机油（JUKI GENUINE OIL 18）。以后，请每6个月更换1次机油。

- 1) 请把接油容器安装到排油螺丝 ① 的下面。
- 2) 请卸下排油螺丝 ①。让机油排放出来。
- 3) 排放后，请擦干净机油，然后安装上排油螺丝 ①。