

中文



MEB-3810N
安全注意事项

为了安全地使用缝纫机

由于缝制作业的具体情况，有时不得不靠近机器转动的零部件进行操作而有可能接触到转动零部件，因此实际操作机器的操作员和维修保养的维修人员，必须在事前仔细阅读 **有关安全的注意事项**，充分理解内容之后再进行操作。此 **有关安全的注意事项** 中记述的内容有的不是用户购买的商品规格的内容。

另外，为了能让用户充分地理解使用说明书以及产品的警报标签，特将警报表示分为如下种类。请充分了解这些内容，并遵守指示的要求。

(I) 危险等级的说明

 危険	操作或维修保养机器时，如果当事人、第3者操作错误或没有避免该情况，有发生死亡或造成重伤的危险。
 警告	操作或维修保养机器时，如果当事人、第3者操作错误或没有避免该情况，有发生死亡或造成重伤的潜在可能。
 注意	操作或维修保养机器时，如果当事人、第3者操作错误或没有避免该情况，有造成中轻伤的可能。

(II) 警告图标表示和指示标签的说明

警告图标表示		有接触转动部，造成负伤的危险。	警告图标表示		作业时拿缝纫机的话，有让手受伤的危险。
		有接触高电压部，造成触电的危险。			有卷入皮带，造成负伤的危险。
		有接触高温部，造成烫伤的危险。			触摸了纽扣传送器，有受伤的危险。
		如果直接目视激光的话，有伤害眼睛的危险。	指示标签		指示正确的转动方向。
		有头部接触到缝纫机的危险。			指示地线的连接。

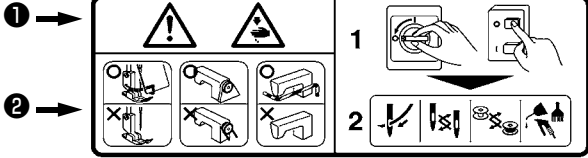
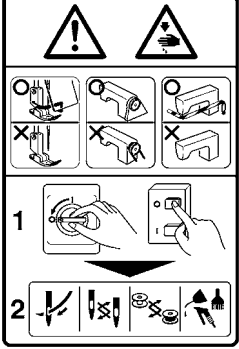
警告标签		
	<p>① · 有发生中轻度伤害、重伤、死亡的危险。 · 触摸了活动部分的话，有发生负伤的危险。</p> <p>② · 应安装安全防护器，然后再进行缝制。 · 应安装安全护罩，然后再进行缝制。 · 应安装保护装置，然后再进行缝制。</p> <p>③ · 必须切断电源之后，再进行「穿线」、「换针」、「更换梭心」以及「加油、清扫」的操作。</p>	

触电危险标签		危険 高电压部分に触れて、大けがをすることがある。 電源を切って、5分以上たってからカバーをはずすこと。	DANGER Hazardous voltage will cause injury. Turn off main switch and unplug power cord and wait at least 5 minutes before opening this cover.

有关安全的注意事项

事故：是指给与人身以及财产带来损害。

⚠危险

1. 需要打开电气箱时，为了防止触电事故，请关闭电源，经过 5 分钟以上的时间之后再打开电气箱盖。

⚠注意

基本注意事项

1. 使用之前，请您一定阅读使用说明书以及附属的所有说明资料。
另外，请您妥善保管本使用说明书，以便随时可以立即查阅。
2. 本注意事项中有部分内容可能不是您所购买的机器规格的内容。
3. 为了防止断针造成的事故，请戴上安全防护眼镜进行操作。
4. 使用心脏起搏器的人，请一定与专门医生咨询之后再使用。

安全装置、警告标签

1. 为了防止由于没有安装安全装置而造成的事故，操作本机器时，请确认安全装置是否正确地安装到规定位置之后再进行操作。
2. 为了防止人身事故，卸下了安全装置后，请一定再安装到原来的位置，并确认功能是否正常。
3. 为了防止人身事故，请把警告标签时常地粘贴到可以明显看到的机器上。如果脱落或发生污损，请立即更换成新的标签。

用途、改装

1. 为了防止人身事故，请不要将本机器使用于本来的用途和使用说明书规定的使用方法以外的用处。如果使用于规定用途以外时，本公司一概不负任何责任。
2. 为了防止人身事故，请不要改装机器。对于因改装而发生的事故，本公司一概不负任何责任。

教育培训

1. 为了防止由于不熟练而造成的事故，雇用单位应就有关本机器的操作和安全注意事项，对操作人员进行教育，而且只让具有专业知识和操作技能的操作人员使用本机器。同时，雇用单位一定事前编制操作人员的教育培训计划，并切实地实施。

必须关闭电源的事项

关闭电源：是指关闭电源开关之后，并且把电源插头从电源插座上拔下来。以下相同。

1. 为了防止人身事故，当确认了异常、故障后以及停电时，请立即关闭电源。
2. 为了防止因机器突然起动造成的事故，在如下情况时，请一定关闭电源之后再进行操作。特别是使用离合马达时，关闭电源后，一定确认了缝纫机完全停止转动之后再进行操作。
 - 2-1. 例如，向机针、弯针、分线器等需要穿线的零件进行穿线或更换梭心时。
 - 2-2. 例如，更换或调整组成机器的所有零部件时。
 - 2-3. 例如，检查、修理、清扫机器时，或离开机器时。
3. 为了防止触电、漏电、火灾事故，拔电源插头时，一定要手持插头拔电线，而不能拉着电线拔。
4. 不使用缝纫机闲放时，一定要关闭电源。
5. 为了防止因电气零部件的损坏造成的事故，停电后请一定关闭电源。

在各使用阶段的注意事项

搬 运

1. 为了防止人身事故，抬起缝纫机移动时，请一定根据机器的重量采用确保安全的方法进行搬运。另外，有关机器重量，请确认使用说明书的说明。
2. 为了防止人身事故，抬起缝纫机移动时，请采取确保安全的措施防止翻倒、掉落。
3. 为了防止不可预想事故、掉落事故、机器损坏，请不要再次包装已经开箱的机器进行搬运。

开 箱

1. 为了防止人身事故，开箱时请按照从上方开始的顺序进行开箱。木框包装时，请一定要小心不要被钉子扎破。请把钉子从木板上拔下来。
2. 为了防止人身事故，取出机器时，请一定首先确认机器的重心位置然后小心地取出。

安 装

(I) 机台、台脚

1. 为了防止人身事故，请一定使用纯正的机台、台脚。不得以使用非纯正的零件时，请一定使用可以充分承受机器重量、运转时的反作用力的机台、台脚。
2. 为了防止人身事故，在台脚上安装脚轮时，请使用具有充分强度的带锁定装置脚轮，操作机器时、维修保养、检查、修理时进行锁定不要机器晃动。

(II) 电缆、布线

1. 为了防止触电、漏电、火灾事故，使用电缆时请不要向电缆施加过大的力量。另外，在V形皮带等转动零部件附近布设电缆时，已经让电缆距离它们30mm以上。
2. 为了防止触电、漏电、火灾事故，请不要进行分岔布线。
3. 为了防止触电、漏电、火灾事故，请一定牢固地固定连接器。另外，拔连接器时，请一定手持连接器拔线。

(III) 接地

1. 为了防止因漏电、绝缘耐压而造成的事故，一定请具有电气专门知识的人安装电源插头。另外，请一定把电源插头连接到接地的电源插座上。
2. 为了防止因漏电造成的事故，请一定把地线接地。

(IV) 马达

1. 为了防止马达烧毁而造成的事故，请一定使用规定的额定马达（纯正品）。
2. 使用市场出售的离合马达时，因被卷入V形皮带而造成的事故，请一定选用安装有防止卷入功能的皮带护罩的离合马达。

操作前

1. 为了防止人身事故，接通电源之前，请一定确认连接器、电缆等确实没有损伤、脱落、松动。
2. 为了防止人身事故，请不要把手伸到活动的部位。另外，请确认皮带轮的转动方向是否与箭头标记一致。
3. 使用带脚轮的机台脚时，为了防止突然的起动造成的事故，请一定锁定脚轮，带有调节器时，请调节台脚把脚固定好。

操作中

1. 为了防止卷入而造成的事故，操作机器时，请注意不要让手指、头发、衣服靠近皮带轮、手动飞轮、马达等转动部位，也不要物品放到上面。
2. 为了防止人身事故，接通电源时或机器操作中，请不要把手指靠近机针，也不要把手指伸到挑线杆护罩里。
3. 缝纫机以高速在进行转动。为了防止弄伤手，操作中绝对不能让手靠近弯针、分线器、针杆、旋梭、布切刀等活动部位。另外，更换缝纫机机线时，请关闭电源，确认了缝纫机和马达均完全停止之后再行更换。
4. 为了防止人身事故，从机台上拆卸缝纫机时，或者返回安装到原来的位置时，请注意不要夹到手指。
5. 为了防止因突然的起动造成的事故，拆卸皮带护罩以及V形皮带时，请一定关闭电源，确认了缝纫机和马达均完全停止之后再行拆卸。
6. 使用伺服马达时，机器停止时马达不发出声音。为了防止因突然的起动造成的事故，请注意不要忘记关闭电源。
7. 为了防止因过热造成的火灾事故，使用时请不要堵住马达电源箱的冷却口。

加 油

1. 请使用 JUKI 纯正的机油和 JUKI 纯正的润滑脂向规定部位进行加油和涂抹润滑脂。
2. 为了防止炎症和脓肿，眼睛、身体上粘附了油时，请立即进行清洗。
3. 为了防止腹泻、呕吐，如果误饮了机油，请立即让医生治疗。

维修保养

1. 为了防止因不熟练而造成的事故，有关修理、调整，请一定让熟悉机器的维修保养技术人员按照使用说明书的说明进行修理和调整。另外，更换零部件时，请一定使用本公司的纯正零部件。对于不适当的修理和调整以及使用非纯正零部件造成的事故，本公司一概不负任何责任。
2. 为了防止因不熟练而造成的事故以及防止触电事故，请一定让具有电气专门知识的人或委托本公司、代理店的技术人员进行有关电气的修理和维修（包括布线）。
3. 为了防止因突然的起动造成的事故，修理和维修保养使用气缸等高压空气的机器时，请一定卸下空气供给源的管子，排出残留的空气之后再行修理和维修保养。
4. 为了防止人身事故，修理调整和更换零部件后，请一定确认螺丝螺母等没有松动。
5. 机器的使用期间中，请一定定期地进行清扫。此时，为了防止因突然的起动而造成的事故，请一定关闭电源，确认了缝纫机和马达均完全停止之后再行清扫。
6. 进行维修保养、检查、修理时，请一定关闭电源，确认了缝纫机和马达均完全停止之后再行操作。（离合马达时，请注意关闭电源后马达由于惯性仍然回继续转动一定时间。）
7. 为了防止人身事故，经过修理调整，机器不能正常操作时，请立即停止操作，与本公司或代理店联系，委托有关技术人员修理。
8. 为了防止人身事故，保险丝熔断后，请一定切断电源，排除了保险丝熔断的原因之后，更换相同规格的新保险丝。
9. 为了防止马达的火灾事故，请定期地进行风扇通气口的清扫和配线四周的检查。

使用环境

1. 为了防止因误动作造成的事故，请在没有高频电焊机等强噪音源（电磁波）影响的环境下使用缝纫机。
2. 为了防止因误动作造成的事故，在超过额定电压 $\pm 10\%$ 的地方，请不要使用缝纫机。
3. 为了防止因误动作造成的事故，对于使用气缸等高压空气的装置，请确认了压力符合规定之后再行使用。
4. 为了安全地使用缝纫机，请一定在下列环境下进行使用。
动作时的周围温度 $5^{\circ}\text{C} \sim 35^{\circ}\text{C}$
动作时的相对湿度 $35\% \sim 85\%$
5. 为了防止因电气零部件的损坏和误动作造成的事故，从寒冷的环境急速地变到温暖的地方后容易产生结露现象，请等待水滴完全干燥之后再接通电源。
6. 为了防止因电气零部件的损坏和误动作造成的事故，打雷时为了安全，请停止操作，并拔下电源插头。
7. 有的电波状态下，可能会给予附近的电视机、收音机带来噪音。此时，请在稍稍离开缝纫机的地方使用电视机、收音机。
8. 为了确保作业环境，请遵守各国的有关法令。
需要对应噪音时，请穿戴有关法令规定的防音防护用具等。
9. 有关产品、包装的废弃，使用完的润滑油等的处理，请按照各国的法律法规进行适当的处理。

为了安全地使用 MEB-3810N 缝纫机的注意事项



危险

1. 为了防止发生触电事故，请不要在打开电源的状态下，打开电气箱盖以及触摸电气箱内的零件。
2. 为了防止因被夹入而造成的人身伤亡事故，除了安装、修理、调整缝纫机以外的目的请不要抬起缝纫机。另外，因修理、调整缝纫机需要抬起缝纫机时，请让熟悉机器的维修保养技术人员在指示范围内进行操作。
3. 想抬起缝纫机，但是因为缝纫机很重而无法抬起时，有可能是气簧的气体泄漏等引起的功能不良。
在此状态下抬起缝纫机的话，因为有缝纫机掉落而砸伤手、手指、手臂等的危险，所以请绝对不要去抬起缝纫机。
4. 为了防止被夹造成对人身的损伤事故，抬起缝纫机和把缝纫机返回原来位置时，请不要几个人一起操作。
5. 为了防止被夹造成对人身的损伤事故，请不要用手支撑抬起的缝纫机。
※ 抬起缝纫机时，请一定锁定铰链止动器，在抬起后的位置牢固地进行固定。
6. 为了防止被夹造成对人身的损伤事故，抬起缝纫机时和返回原来位置时，请不要手持前侧机台四周拱条以外的部分。
7. 为了防止被夹造成对人身的损伤事故，在没有安装气簧的状态下，请不要使用缝纫机。
8. 布切刀利用非常大的压力切断布料。
为了防止被夹造成对人身的损伤事故，切布锤动作中，请绝对不要把手、手指靠近切布锤。
9. 为了防止触电事故，电源线和马达电线露出后，请切断电源，不要使用缝纫机。
10. 为了防止触电事故，需要打开电源开关时，请一定切断电源之后再进行操作。



警告

1. 为了防止对人身的伤害，从抬起了缝纫机的状态把缝纫机机头返回到原来的位置时，请确认了气动弹簧下面没有放置工具和零部件之后再把缝纫机机头返回到原来的位置。
2. 为了防止对人身的伤害和缝纫机的损坏，请注意不要让工具或零部件损伤底罩内的气动弹簧的杆部。
3. 为了防止对人身造成的伤害，气簧的杆由于损伤等原因动作变坏，或断定不良时，请立即更换有关部件。有关不良的判断基准，请参照「气簧的大致更换时期」项的内容。
[请不要使用 JUKI 纯正的气簧组件（货号：40100390）以外的零件。]
4. 为了防止对人身的伤害以及对缝纫机的损坏，缝纫机运转中请不要让头发、装饰品等靠近挑线杆，以防止被卷入的危险。



注意

1. 为了防止人身事故的发生，请不要在卸下皮带防护罩、手指防护器、眼睛保护罩等安全装置的状态下运转缝纫机。
2. 为了防止对人身的伤害，打开电源时或者缝纫机运转中，请不要把手指放到切布刀、切底线刀的附近。
3. 为了防止人身事故的发生，缝纫机运转中请不要把手指放到针杆护罩内。
4. 为了防止对人身的伤害和防止缝纫机损坏，抬起缝纫机机头时请确认是否周围没有无关人员和物品。
5. 为了防止对人身的伤害和防止缝纫机损坏，请不要在抬起缝纫机机头的状态下搬运缝纫机。
6. 为了防止因突然的起动造成的事故，放倒缝纫机或拆卸护罩时请把电源关掉。
7. 缝纫机停止时马达无声音。为了防止意外的起动造成人身事故，请注意不要忘记关电源。
8. 为了防止触电事故，卸下电源地线的状态，请不要运转缝纫机。



注意

9. 为了防止因触电和电气零件的损坏造成事故，在拔插插头和电源插头之前，请一定关掉电源开关。
10. 因为本产品属于精密机器，所以操作时请充分注意，不要把水、油溅到机器上面，也不要让机器掉落给与机器冲击。
11. 为了防止对人身的伤害，布压脚动作中，请不要让手、手指靠近压脚头。
12. 为了防止对人身的伤害，缝纫机运转中请不要让手、手指靠近拉线、挑线杆。
13. 为了防止对人身的伤害以及对缝纫机的损坏，缝纫机运转中请不要把手放入机台前面的开口部。
14. 从电磁阀排出高压空气。为了防止意想不到的事故，缝纫机运转中请不要靠近电磁阀的排气口。
15. 为了防止对眼睛的损伤，请不要直接窥视 LED 灯。
16. 为了防止对人身的伤害，缝纫机开始运转时以及缝纫机运转中，请关闭前护罩。
17. 在家庭环境下使用此机器的话，有可能发生电波干扰的现象。此时，请使用人采取适当的措施解决电波干扰问题。

使用时的注意事项



1. 没有往机头部加油时，请绝对不要运转缝纫机。
2. 工作结束之后，请把机器各部上附着的灰尘打扫干净。
3. 请连接符合电源电压规格电源。
4. 图案 No. 90~99 是预先设定好的标准图案。可以变更缝制速度和糸张力，但是不能变更形状。如果想变更形状时，请把它拷贝成其它号码，然后再进行变更。
5. 电气箱内时常监视温度，如果温度发生变化，冷却风扇会反复动作 / 停止。因此，请定期地检查风扇通风口和配线四周。
6. 把缝制布料堆积到膝盖上运转缝纫机进行缝制的话，布料有可能夹入到送布台和机台之间使得缝纫机不能转动的危险，请一定不要这样操作。
7. 因为有切刀臂和旋转轴碰撞而造成破损的危险，所以在没有安装切刀座的状态下请不要让切布刀动作。

关于安全装置和警告标签

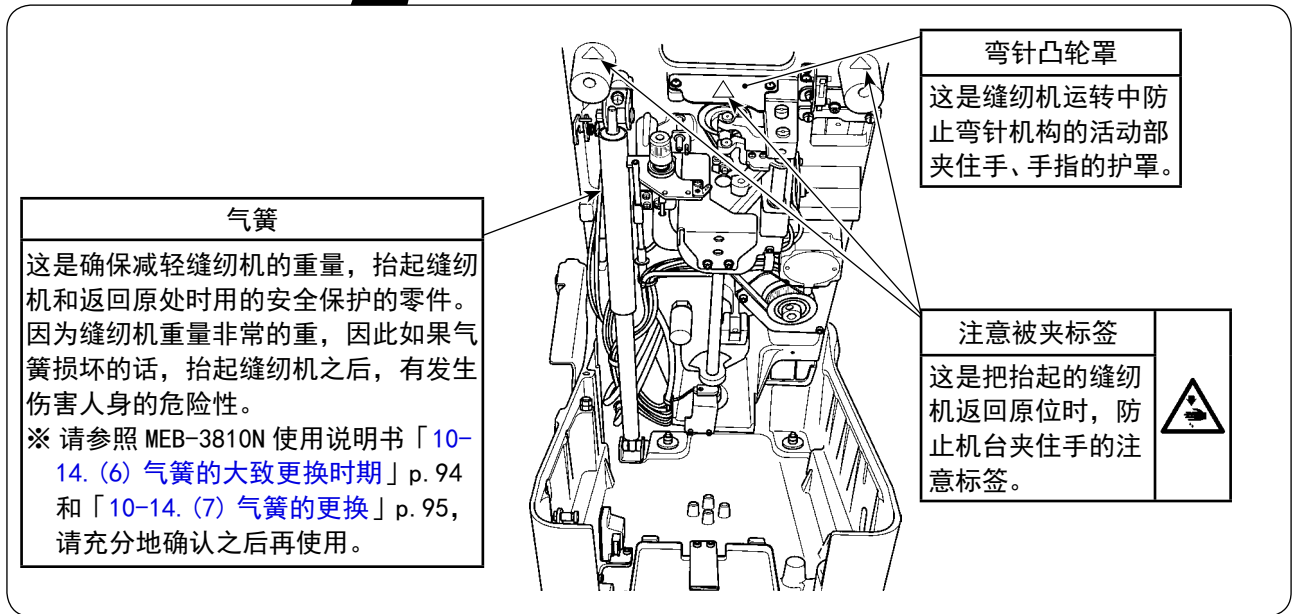
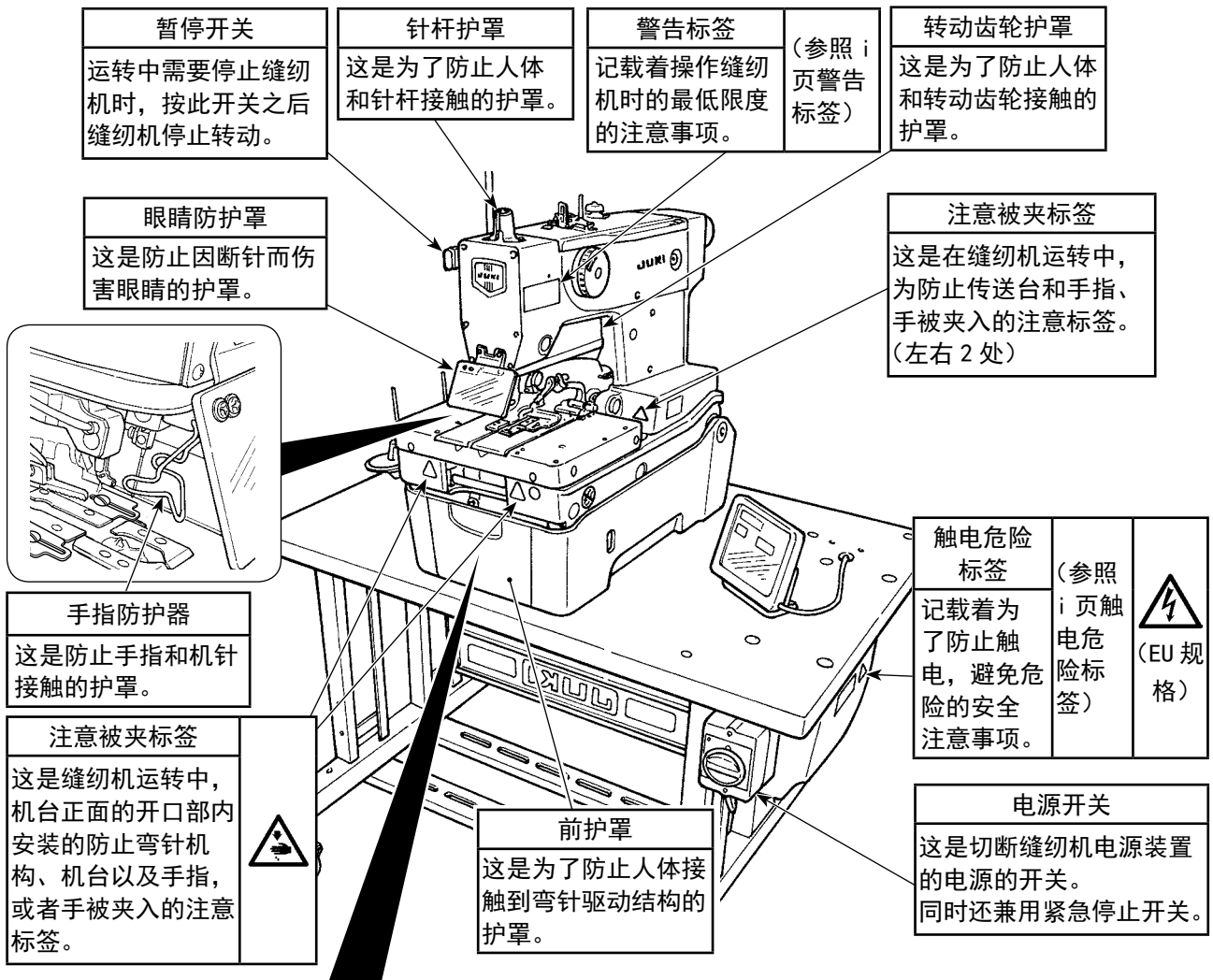

注意

本使用说明中，为了重点说明缝纫机的功能，有时图示中省略了「眼睛保护罩」、「手指保护器」等安全装置，敬请了解。
但是，实际使用本规格的缝纫机时，请绝对不要拆卸这些安全装置。

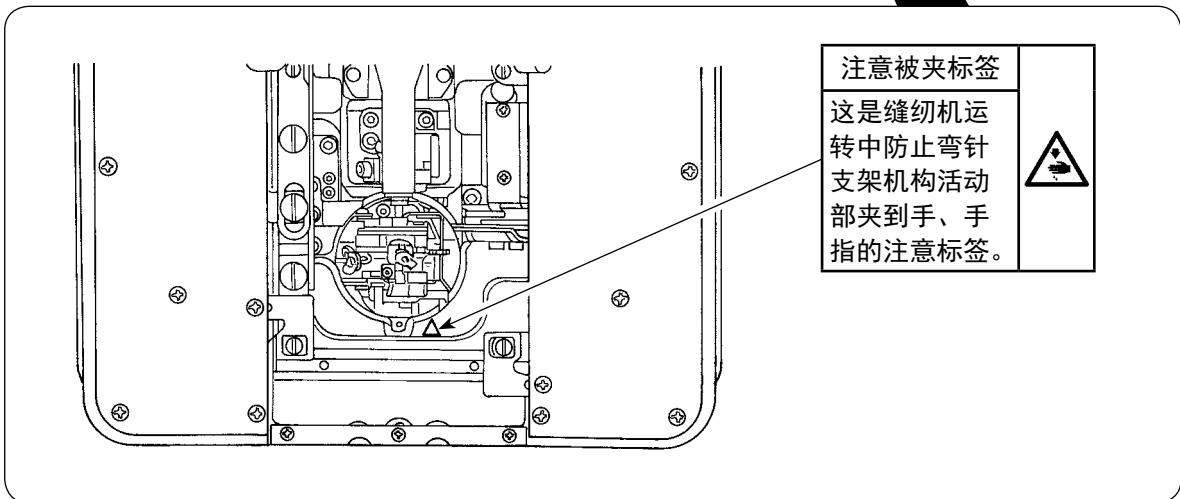
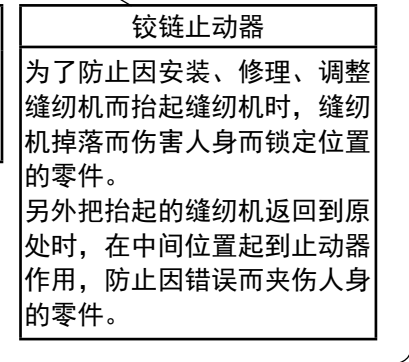
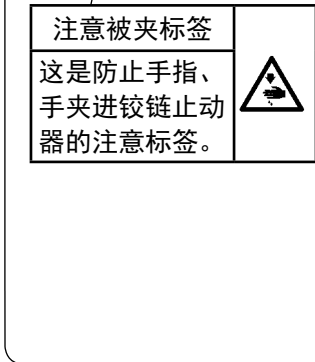
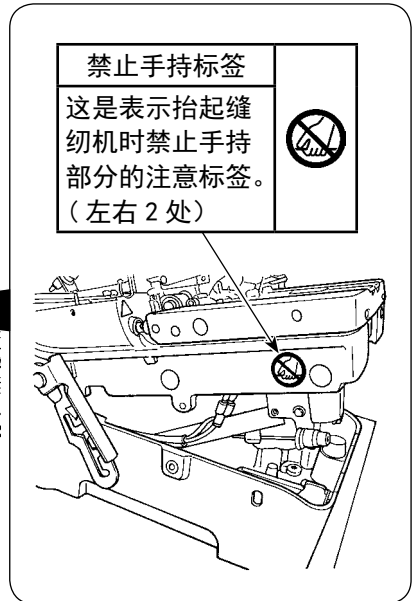
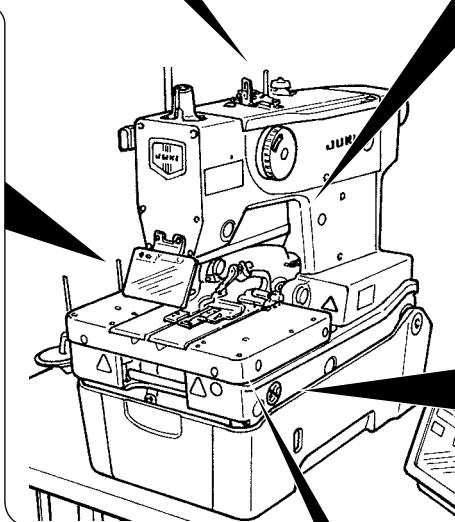
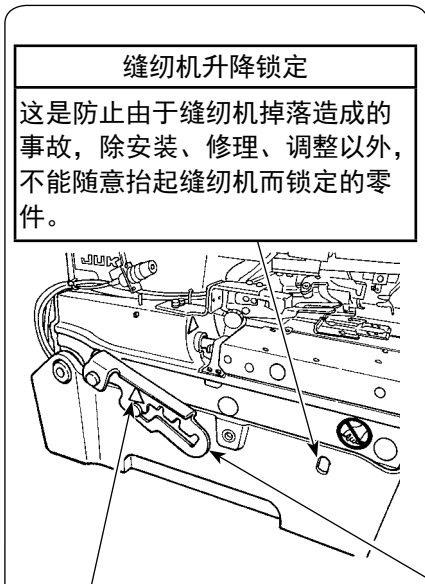
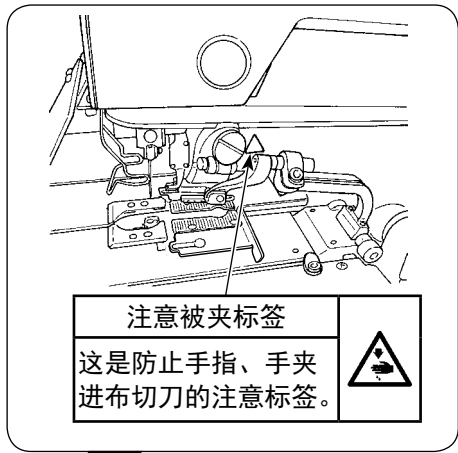
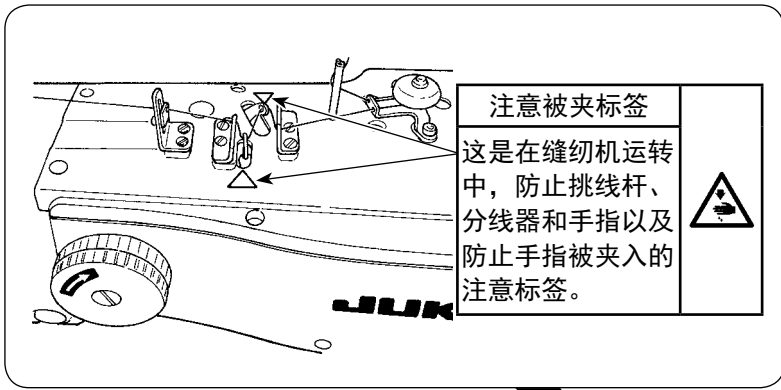

缝纫机的取出



1. 取出缝纫机时，请让接受过培训的技术人员进行操作。
2. 缝纫机约有 110kg 重的质量。请用 4 人以上来取出缝纫机。
3. 安装缝纫机完了之前，请不要给缝纫机施加过大的力量。否则机器的平衡破坏，发生缝纫机或缝纫机机台翻倒，因而发生人受伤或损坏缝纫机的事故。
4. 为了防止缝纫机突然的起动造成的事故，缝纫机安装完了之前，请不要连接电源插头。

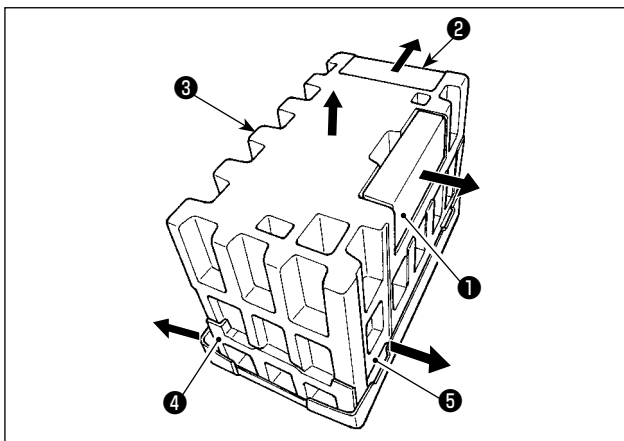

- 1) 向箭头方向移动卸下附属品箱①和②。
- 2) 向箭头方向移动卸下上泡沫塑料③。
- 3) 向箭头方向移动卸下左右的中泡沫塑料④⑤。

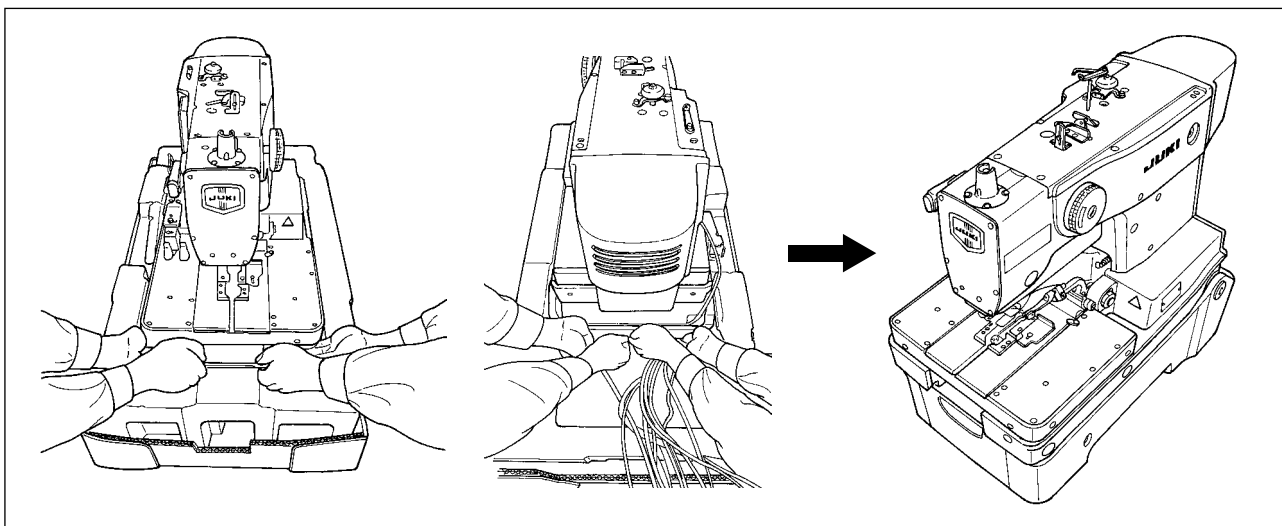

- 4) 用 4 个人一起手持图示的部位，从包装箱中取出缝纫机，放到地面上。

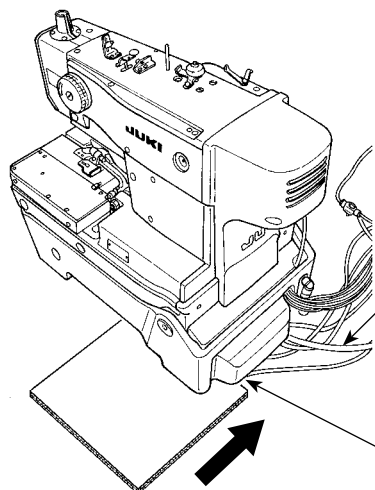

请用不使用的纸箱、包装材料铺到地面和缝纫机之间，以免损伤地面，另外还请注意不要把电线等夹到 INT 护罩和地面之间。

缝纫机的安装



搬运缝纫机时，请用 4 人以上来进行搬运。
操作请在地面水平的地点进行。

(1) 台式规格时

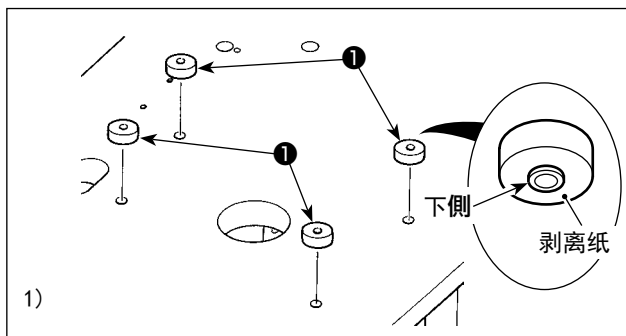

1) 剥下 4 个位置上的螺栓橡胶 B ① 的剥离纸，并排地黏贴到机台的各个孔上。（请让螺栓橡胶 B 的凸侧朝下方向。）

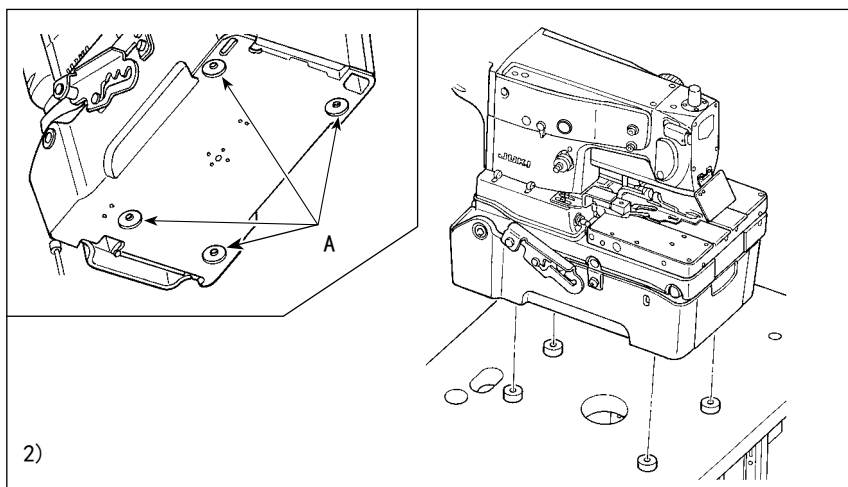

2) 把缝纫机放置到机台上面，让底座护罩的凹部 A 进入螺栓橡胶 B ① 的上方。
3) 卸下 4 个固定螺丝 ⑨，然后再卸下 INT 护罩 ⑩。
4) 把从缝纫机机头引出来的空气软管、电线插入到机台的孔里。
5) 用 4 个固定螺丝 ⑨ 安装好 INT 护罩 ⑩。

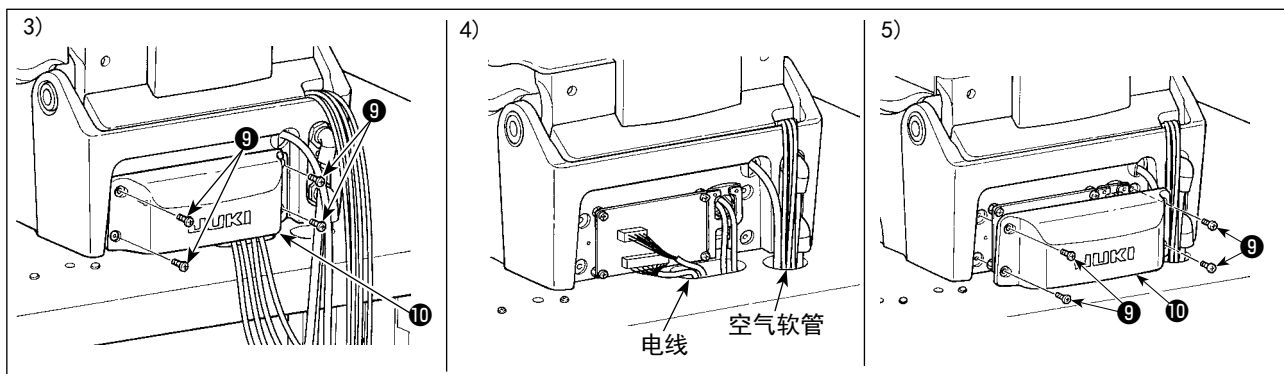

1. 抬起缝纫机机头时，请手持图中的虚线圆圈处，而且至少要 4 人以上来操作。
2. 请不要手持铰链止动器、底盘护罩的底面和传送台。

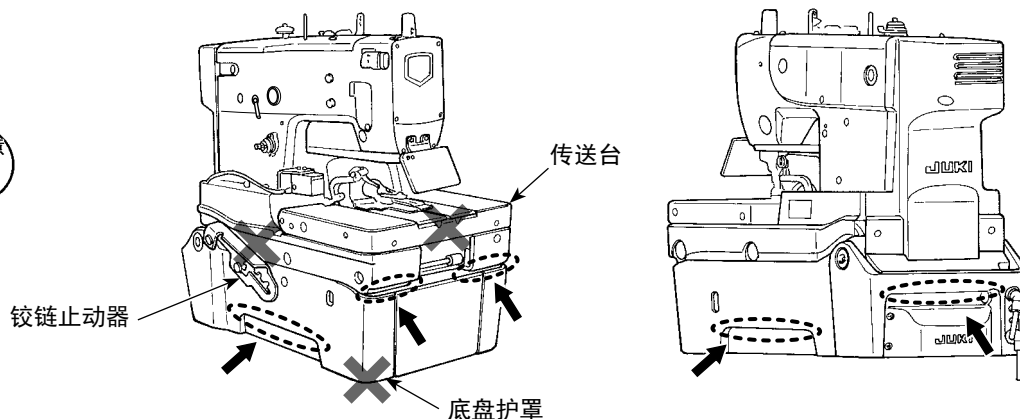

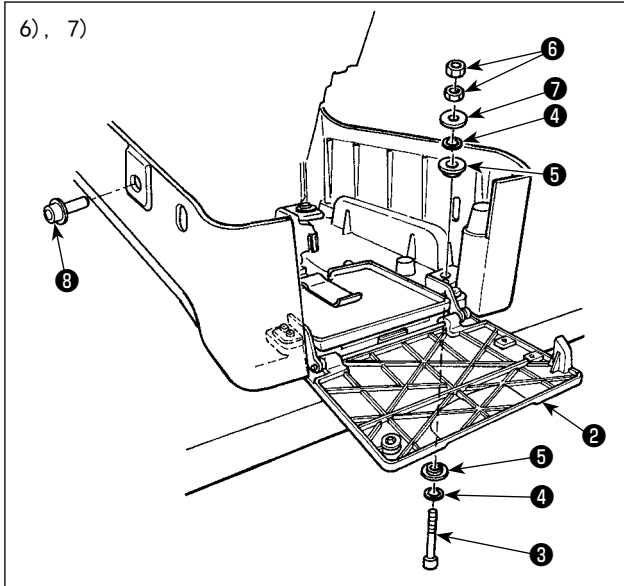

- 6) 卸下机头固定螺栓**8**，把缝纫机抬起到铰链止动器的第1段。抬起缝纫机时，请参照「3-6. 缝纫机的抬起方法和复原方法」p. 16 (MEB-3810N 使用说明书)。



请不要抬起到比第1段更高的位置。因为缝纫机翻倒、掉落，有发生负伤或缝纫机损坏的危险。

- 7) 打开前护罩**2**，把1个螺栓**3**、1个垫片**4**、1个螺栓胶垫**5**从机台下方插入缝纫机右手前侧，然后用1个螺栓胶垫**5**、1个垫片**4**、1个小垫片**7**和2个螺母**6**暂时进行固定。

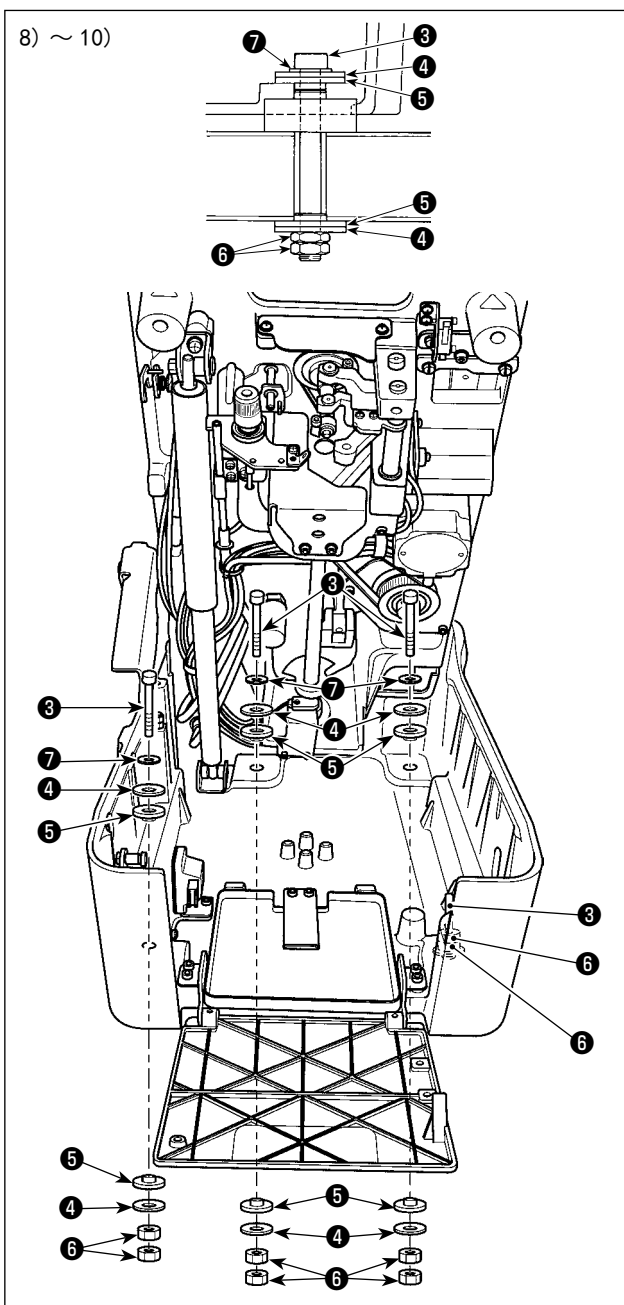

- 8) 一定把缝纫机抬起到第4级，然后用剩余的3个螺栓**3**、6个垫片**4**、6个螺栓橡胶**5**、3个垫圈**7**以及6个螺母**6**进行固定。

- 9) 卸下暂时固定的1个螺栓**3**和2个螺母**6**。



操作中，请充分注意不要让身体接触到横方向马达的连接器护罩**9**的角部，以免发生人身伤害事故。

- 10) 请按照相反的顺序把卸下的1个螺栓**3**和2个螺母**6**更换后固定好。



固定螺栓**3**和螺母**6**时，请让螺栓胶垫**5**稍稍有些挤瘪的程度。



1. 机头固定螺栓**8**在移动缝纫机时需要用，因此请妥善保管好。移动缝纫机时，请一定安装好。
2. 螺栓**3**是带六角孔螺栓 M8 长度为 85、螺母**6**为 M8。

(2) 半落地式规格时

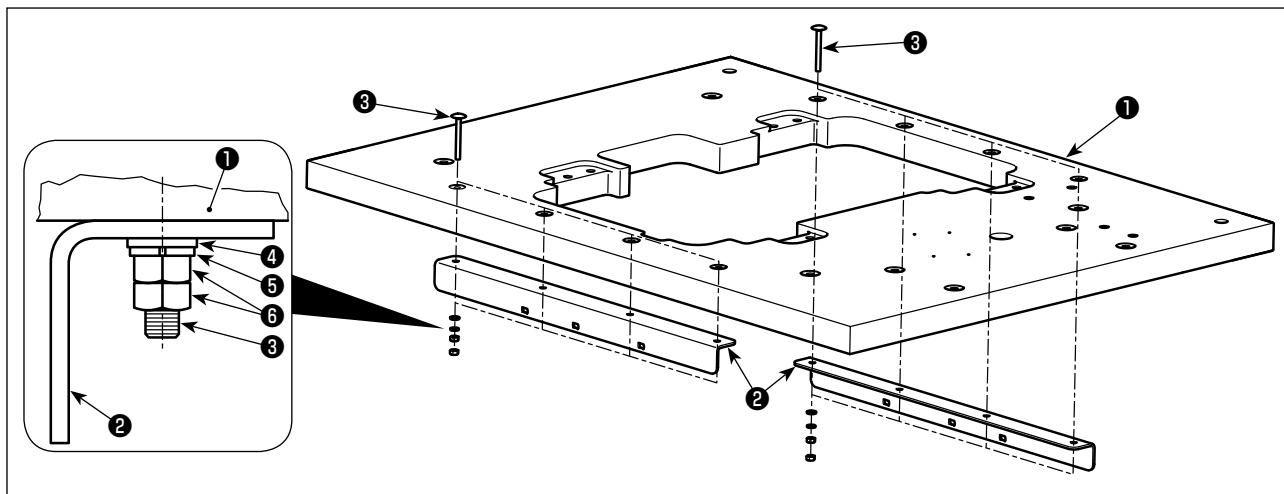

① 机台加固板的安装

- 1) 用 8 个螺栓③、8 个平垫片④、8 个弹簧垫片⑤、16 个螺母⑥把 2 个机台加固板②固定到机台①上。



螺栓③是圆头方颈螺栓 M6 长度 60、平垫片④是 $\phi 12.5 \times \phi 6.4 \times t1.6$ 、弹簧垫片⑤是 M6 用、螺母⑥是 M6 (1 种)。

螺栓③，平垫片④，弹簧垫片⑤，螺母⑥均是半落地式组件（货号：40157881）中同包装的零件。

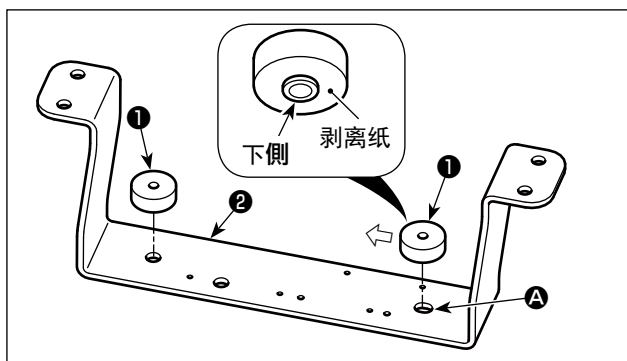

② 底座护罩支架（前）的组装

- 1) 卸下 2 个螺栓橡胶 B ①上的剥离纸③，贴到底座护罩支架②上。

※ 右侧的螺栓橡胶①对于底座护罩支架②的长孔 A 来将是靠近左侧（尖头方向）粘贴。

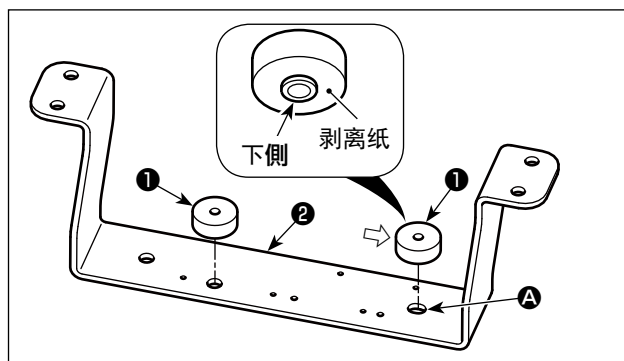

③ 底座护罩支架（后）的组装

- 1) 卸下 2 个螺栓橡胶 B ①上的剥离纸③，贴到底座护罩支架②上。

※ 右侧的螺栓橡胶①对于底座护罩支架②的长孔 A 来将是靠近右侧（尖头方向）粘贴。



1. 把螺栓橡胶 B ①的凸部朝向下侧，然后分别插入到底座护罩支架②的各个孔里。
2. 请注意左侧的螺栓橡胶 B ①的安装位置。



把螺栓橡胶 B ①均是头配件。同时，底座护罩支架②均是半落地式组件（货号：40157881）中同包装的零件。

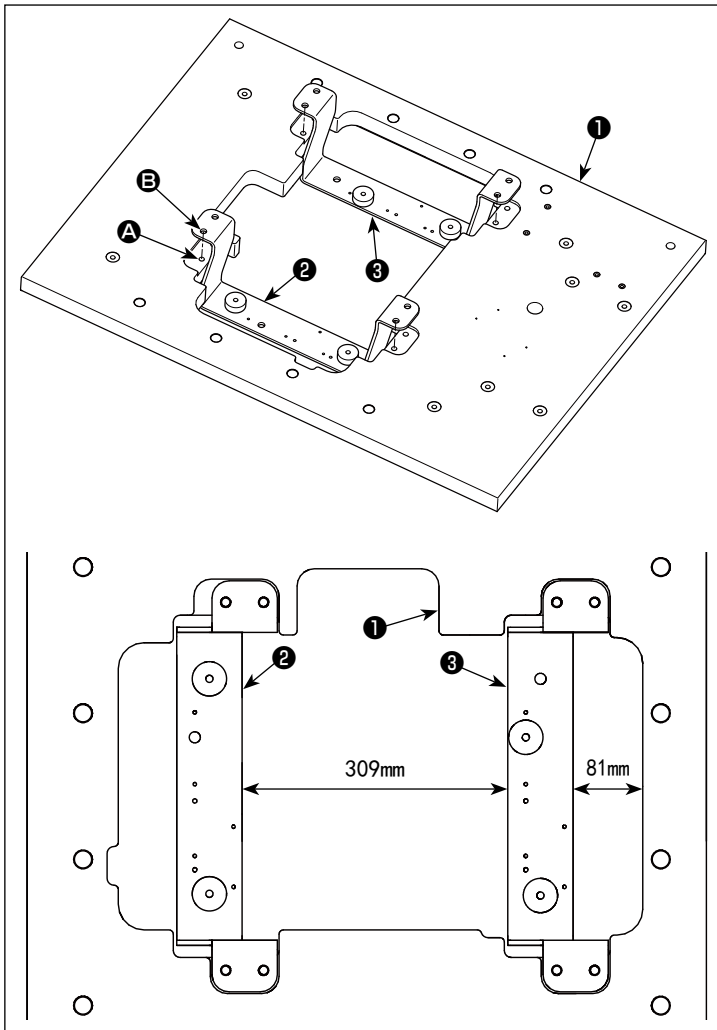

④ 安装

- 1) 把机台①、底座护罩支架（前）②、底座护罩支架（后）③放到地面上。
- 2) 把各个底座护罩支架的安装孔B对准机台①的底座护罩支架安装孔A。



此时，底座护罩支架之间的距离为309mm，底座护罩支架（后）③和机台①之间的距离为81mm。

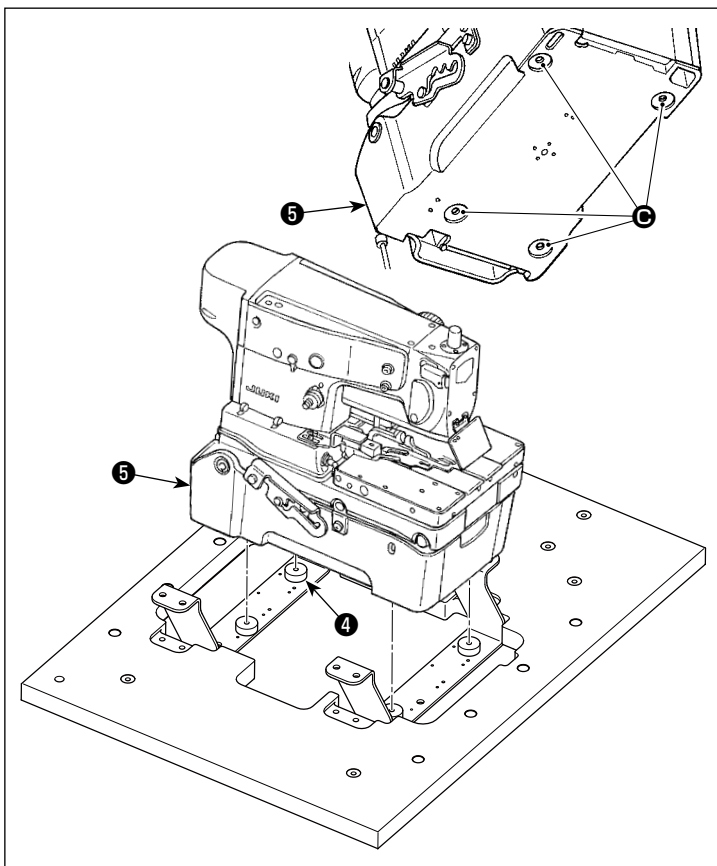

- 3) 把缝纫机机头安放到底座护罩支架上。此时，安放上缝纫机机头，并让螺栓橡胶B④进入到底座护罩⑤的凹部C。

1. 抬起缝纫机机头时，请手持图中的虚线圆圈处，而且至少要4人以上来操作。
2. 请不要手持铰链止动器⑥、底座护罩⑤的底面④以及侧面的凹部⑤。

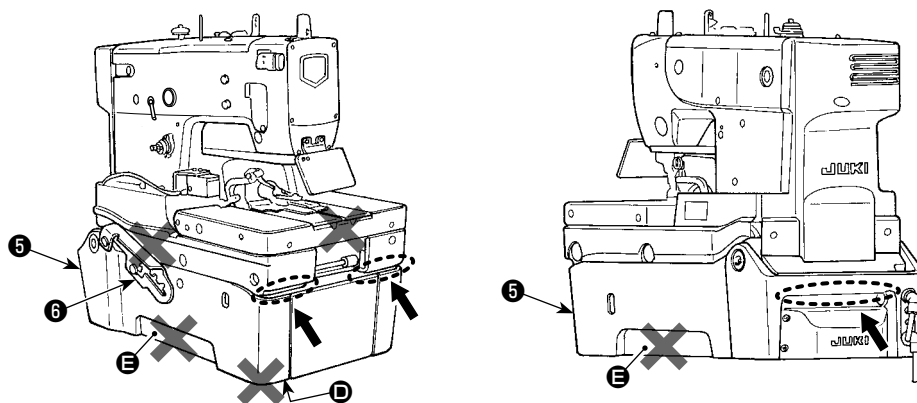

3. 安放缝纫机机头时，请不要让手柄⑦、INT 护罩⑧碰撞到机台①。同时，请注意不要把配线和配管夹到 INT 护罩⑧和机台①之间。

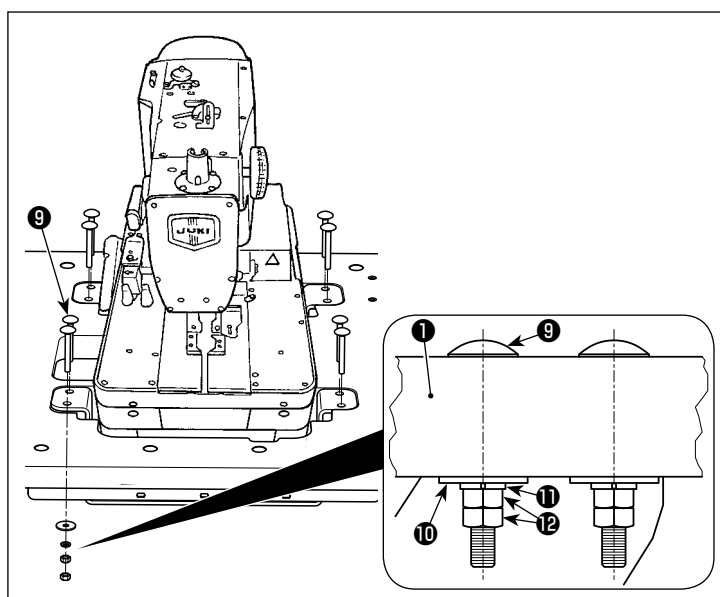
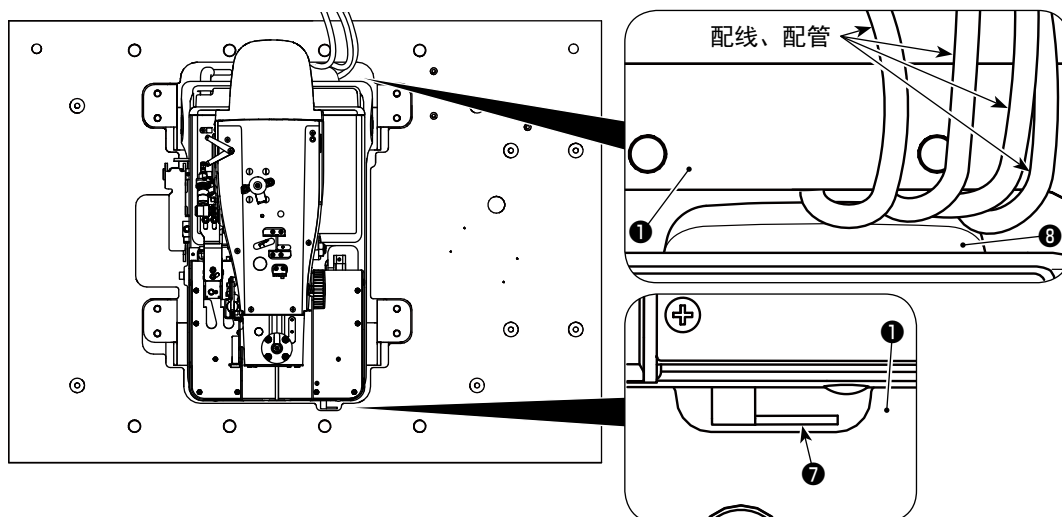

- 4) 向上抬起机①，请用8个螺栓⑨、8个平垫片⑩、8个弹簧垫片⑪、16个螺母⑫固定机台①和底座护罩支架（前）②、底座护罩支架（后）③。



螺栓⑨是圆头方颈螺栓
M8 长度 70、平垫片⑩是
 $\phi 30 \times \phi 8.5 \times t2$ 、弹簧垫片⑪是
M8 用、螺母⑫是 M8 (1 种)。
螺栓⑨，平垫片⑩，弹簧垫片⑪，
螺母⑫均是半落地式组件（货号：
40157881）中同包装的零件。

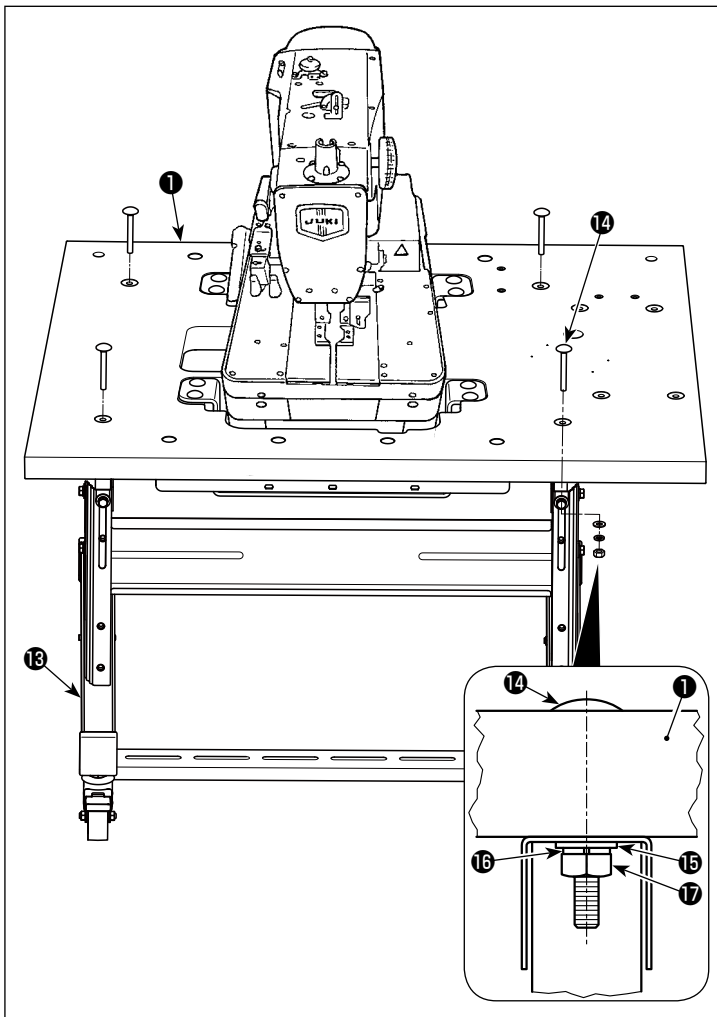

- 5) 用4人以上来抬起机台①的4角，放到组装起来的脚⑬上，然后用4个螺栓⑭、4个平垫片⑮、4个弹簧垫片⑯、4个螺母⑰固定起来。



1. 搬运机台①时，请用4人以上来进行搬运。
2. 请不要倾斜机台①，水平地抬起机台。



螺栓⑭为圆头方颈螺栓 5/16 齿 18 长度 70，平垫片⑮为 $\phi 18 \times \phi 8.5 \times t1.6$ ，弹簧垫片⑯为 $\phi 15 \times \phi 9 \times t2$ ，螺母⑰为 5/16 齿 18。
螺栓⑭，平垫片⑮，弹簧垫片⑯，螺母⑰均是头配件。

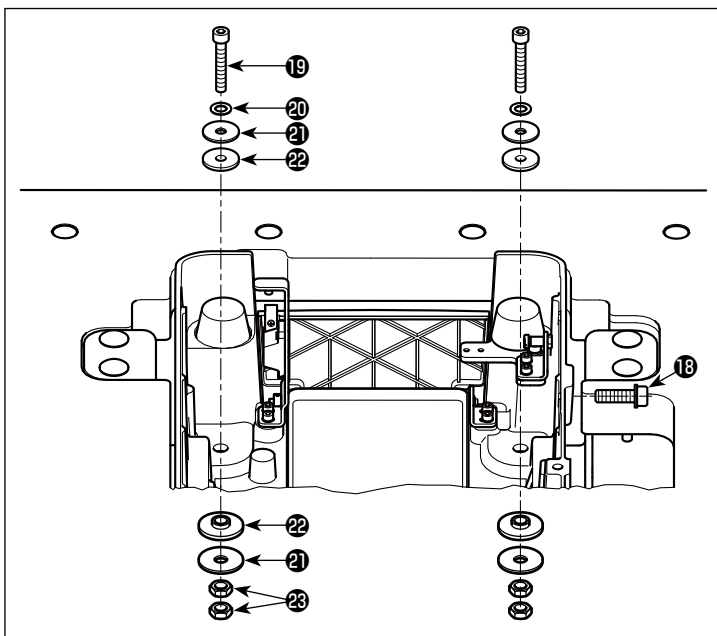

- 6) 卸下机头固定螺栓⑬，把缝纫机抬起到铰链止动器的第3段。抬起缝纫机时，请参照「3-6. 缝纫机的抬起方法和复原方法」p.16 (MEB-3810N 使用说明书)。
- 7) 用2个螺栓⑱、2个垫片⑲、4个平垫片⑳、4个螺栓橡胶㉑、4个螺栓橡胶㉒固定到缝纫机前侧的2处。



固定螺栓⑱和螺母㉒时，请让螺栓橡胶垫㉑稍稍有些挤瘪的程度。

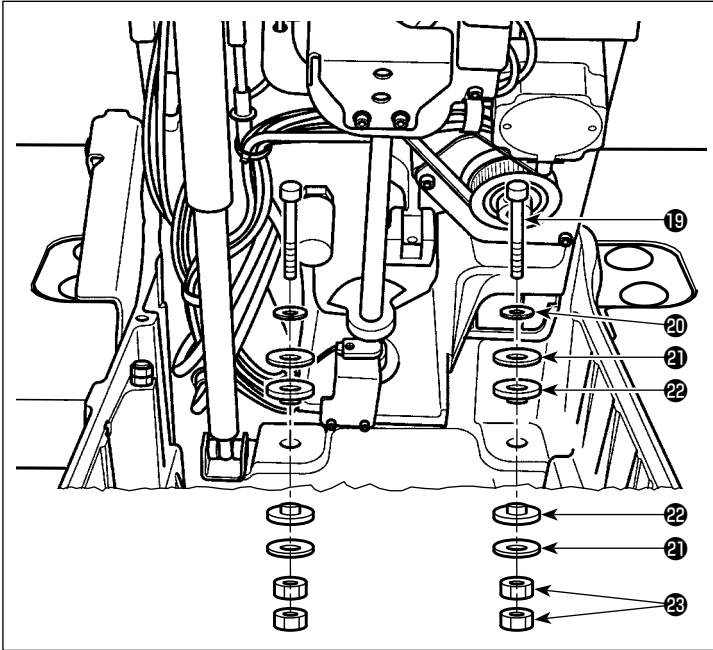

- 8) 把缝纫机抬起到铰链止动器的第 4 段。抬起缝纫机时，请参照「3-6. 缝纫机的抬起方法和复原方法」p. 16 (MEB-3810N 使用说明书)。
- 9) 用 2 个螺栓①9、2 个垫片②0、4 个平垫片②1、4 个螺栓橡胶②2、4 个螺母②3固定到缝纫机里面前侧的 2 处。

注意 固定螺栓①9和螺母②3时，请让螺栓橡胶垫②2稍稍有些挤瘪的程度。



1. 机头固定螺栓①9在移动缝纫机时需要用，因此请妥善保管好。移动缝纫机时，请一定安装好。
2. 固定螺栓①9是带六角孔螺栓 M8 长度 50、平垫片②1是 $\phi 30.5 \times \phi 8.5 \times t2$ 、螺母②3是 M8 (3 种)。固定螺栓①9，垫片②0，平垫片②1，平垫片②2，螺母②3均是头配件。

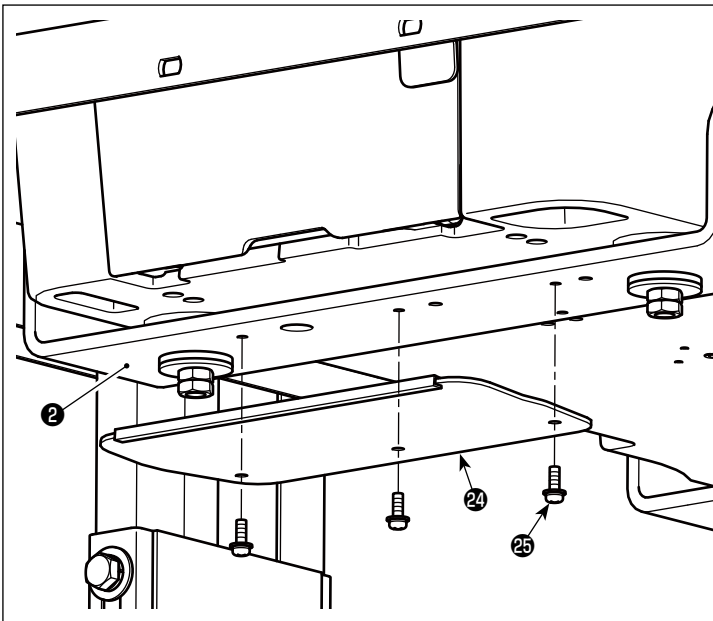

- 10) 用 3 个固定螺丝②5把托盘②4固定到底座护罩支架(前)②上。

参考 固定螺丝②5的带垫片盘小螺丝 M4 长度为 12。
托盘②4、固定螺丝②5均是半落地式组件(货号：40157881)中同包装的零件。