

TÜRKÇE

**LZ-2290A / IP-110A / SC-915
KULLANIM KILAVUZU**

* "CompactFlash(TM)", bir A.B.D şirketi olan SanDisk Corporation'a ait ticari bir markadır.

İÇİNDEKİLER

1. MAKİNE BİLEŞENLERİNİN ADLARI	1	(1) Özel desen ayarlaması	50
2. ÖZELLİKLER	2	(2) Yeni özel desen oluşturulması	51
2-1. Makine kafasının özellikleri	2	(3) Özel desen düzenlemesi	52
2-2. Elektrik kutusu özellikleri	2	(4) Özel desenin kaydedilmesi, kopyalanması ve silinmesi	52
3. DİKİŞ DESENİ TABLOSU	3	6-10. Özel yoğunlaştırma	54
4. MONTAJ	4	(1) Özel yoğunlaştırma ayarı	54
4-1. Dikiş makinesi kafasının montajı	4	(2) Özel yoğunlaştırma düzenleme	55
4-2. İğne mili durdurucusunun çıkarılması	5	6-11. Desen dikişi	56
4-3. Dizliğin takılması	5	(1) Desen dikme ayarları.....	56
4-4. Dizliğin yüksekliğinin ayarlanması	5	(2) Desen dikişinin kaydedilmesi	57
4-5. Elektrik kutusunun montajı	6	(3) Desen dikişinin kopyalanması ve silinmesi....	58
4-6. Güç anahtarı kablosunun bağlanması (Japonya ve genel ihracat alanı)	6	6-12. Devamlı dikiş	59
4-7. İşletim panelinin montajı (IP-110).....	6	(1) Yeni devamlı dikiş oluşturulması.....	60
4-8. Kabloların bağlanması	7	(2) Devamlı dikiş düzenlemesi	60
(1) Kabloların hazırlanması	7	(3) Devamlı dikişin kopyalanması ve silinmesi....	62
(2) Konektörlerin bağlanması	8	6-13. Çevrim dikişi	63
4-9. Bağlantı çubuğunun takılması	11	(1) Yeni çevrim dikişi oluşturulması	63
4-10. Pedalın ayarlanması.....	11	(2) Çevrim dikişi düzenleme.....	63
4-11. İplik çardağının montajı	12	(3) Çevrim dikişinin kopyalanması ve silinmesi	65
4-12. Kuş yuvası önleme (CB) tipi dikiş makinesinin montajı	12	(4) Öğretme.....	66
4-13. Yağlama (LZ-2290A-SS · A-SU (-7)).....	13	(5) Çevrim dikişi kullanarak sabit boyutlu dikiş yapma.....	67
4-14. Test çalıştırması	14	6-14. Sayaç	67
(1) Gücü açın	14	(1) İplik kesme sayacı	67
(2) Pedalın kullanımı	14	(2) Masura ipliği sayacı	67
5. DİKİŞ ÖNCESİ HAZIRLIKLAR	15	6-15. Bilgi	68
5-1. İğnenin takılması	15	(1) Dikme ortak verileri	69
5-2. Mekiğin çıkarılması	15	(2) Dikme yönetimi bilgisi	71
5-3. Masura ipliğinin sarılması	15	(3) İletişim modu.....	74
5-4. Mekiğin ve masuranın yerleştirilmesi.....	16	6-16. İşlevler için ayarlar	78
5-5. Makine kafasına iplik geçirme.....	17	(1) İşlev ayar modunun değiştirilmesi.....	78
5-6. Dikiş uzunluğunun ayarlanması	17	(2) İşlev ayarı listesi	81
5-7. Yoğun dikişin ayarlanması	17	(3) İşlevlerin seçiminin ayrıntılı açıklaması.....	85
6. İŞLETİM PANELİNİN KULLANIMI	18	6-17. Harici arayüz	91
6-1. Kısımların adları ve işlevleri	18	(1) Ortam giriş yeri	91
6-2. Desen ayarlardan önce	20	(2) RS-232C kapısı	91
(1) Zikzak genişliğinin sınırlandırılması	20	(3) Genel giriş kapısı (Üretim kontrol anahtarı bağlama konektörü)	91
(2) Dikiş temel hattı referansının ayarlanması	22	7. DİKME	92
6-3. Ana ekran	23	7-1. İplik gerilimini ayarlama	92
6-4. Her ekranda görünen piktogramların listesi.....	24	7-2. Bastırma ayağı basıncının ayarlanması	93
6-5. Dikme deseninin ayarı	35	7-3. Tek tuş tipi ters beslemeli dikiş mekanizması	93
(1) Zikzak deseninin seçilmesi	35	7-4. El anahtarı	95
6-6. Dikme biçiminin ayarlanması	37	8. STANDART AYARLAMA	96
(1) 2 kademeli zikzak, 3 kademeli zikzak ve 4 kademeli zikzak dikiş	37	8-1. Kancadaki yağ miktarının ayarlanması (LZ-2290A-SS · A-SU (-7))	96
(2) Fisto dikişi	38	8-2. Yüz plakası bölümünün yağlanma miktarının ayarlanması (LZ-2290A-SS · A-SU (-7)).....	96
(3) Gizli dikiş dikme	40	8-3. Bastırma ayağı çubuğu yüksekliğinin ayarlanması.....	97
(4) Özel desen dikme	41	8-4. Bastırma ayağının mikro-kaldırma mekanizmasının ayarlanması.....	97
6-7. Ters beslemeli dikiş	42	8-5. Transport dişlisinin yüksekliği ve eğimi	98
(1) Standart yoğunlaştırma.....	43	8-6. Kanca ayarlama modu	99
(2) 2 noktalı yoğunlaştırma.....	44	8-7. Kancanın takılması/çıkartılması	100
(3) Özel yoğunlaştırma.....	46	8-8. İğne mili yüksekliğinin ayarlanması	101
(4) Her bir biçimde ters beslemeli dikiş karşılaştırma tablosu	47	8-9. İğneden kancaya zamanlamasının ve iğne siperinin ayarlanması.....	101
6-8. Dikme türünün seçimi	48	8-10. İğnenin durma konumunun ayarlanması....	102
(1) Bindirme dikişi.....	48	8-11. İplik kesicinin ayarlanması	102
(2) Programlı dikiş	48		
6-9. Özel desen	50		

8-12. İğne ipliği besleme cihazının ayarlanması (Sadece iplik kesicili tip)	103	(5) Alt kapağa takılı soğutma fanının temizlenmesi	107
8-13. Kuş yuvası önleme (CB) tipi tokatlayıcının ayarlanması.....	104	(6) Kanca bölümünün temizlenmesi.....	108
8-14. Kuş yuvası önleme (CB) tipi bastırma ayağı bıçağının değiştirilme prosedürü	105	(7) Kontrol kutusunun arka kapağının temizlenmesi	108
9. BAKIM.....	106	(8) İşletim paneli ekranının temizlenmesi	108
(1) Elektrik sigortasının değiştirilmesi	106	(9) Kanca mili yağ fitilini değiştirme prosedürü	108
(2) İşletim paneli ekran gösterimi kontrastının ayarlanması	106	10. BUNUN GİBİ BİR DURUMDA !	109
(3) Suyu Boşaltma (Sadece kuş yuvası önleme (CB) tipi)	107	11. HATA GÖSTERİMİ	110
(4) Toz torbasını temizleme (Sadece kuş yuvası önleme (CB) tipi)	107	11-1. Hata kodu listesi (Panel üzerinde hata gösterimi)	111
		12. SORUNLAR VE DÜZELTİCİ ÖNLEMLER....	114

1. MAKİNE BİLEŞENLERİNİN ADLARI

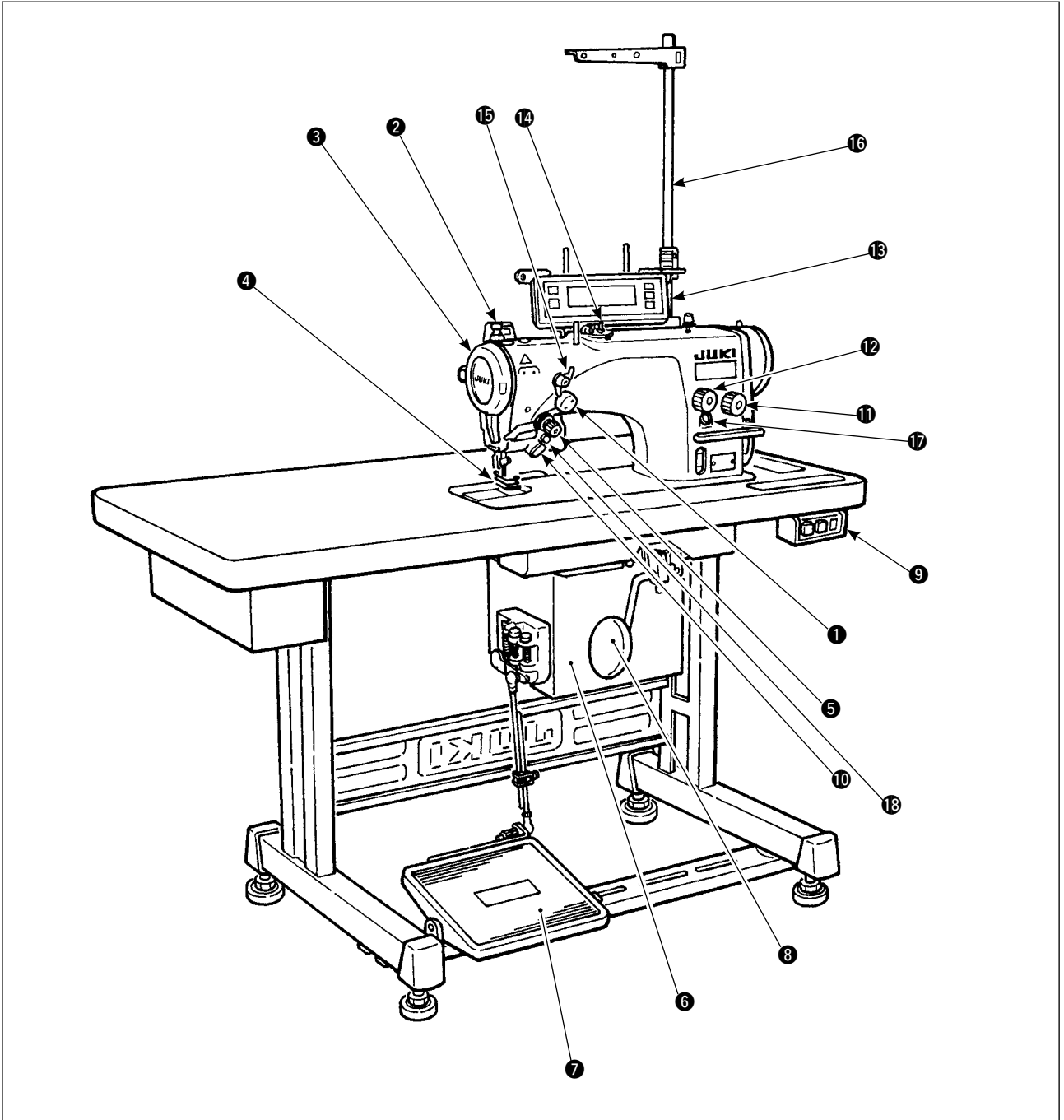

① İğne ipliği çekip çıkarma cihazı
(LZ-2290A(U)-7)

② Tokatlayıcı anahtarı (WB, CB tipi)

③ İplik verici kapağı

④ Parmak siperi

⑤ İplik gerilimi kontrolörü
(Döner gerilim)

⑥ Elektrik kutusu

⑦ Pedal

⑧ Dizlik kolu

⑨ Güç anahtarı

⑩ El anahtarı

⑪ Dikiş boyu kadranı

⑫ Yoğunlaştırma kadranı

⑬ Kontrol paneli

⑭ Bobin sarıcı

⑮ Gerilim kontrolörü No. 1
(Ön gerilim)

⑯ İplik çardağı

⑰ Yağlama deliği

⑱ Ayna ters çevirme anahtarı

2. ÖZELLİKLER

2-1. Makine kafasının özellikleri

Model (Dakika-miktar / yağlama tipi)	LZ-2290A-SS	LZ-2290A-SS-7	LZ-2290A-SU	LZ-2290A-SU-7
Uygulama	Hafif ağırlıklı malzemelerden orta ağırlıklı malzemelere kadar			
Maksimum dikiş hızı	5.000 sti/min (*1)		4.500 sti/min (*1)	
Maks. zikzak genişliği	10 mm (*2)			
Maks. besleme adımı	5 mm (kademersiz ince ayar)		2,5 mm (kademersiz ince ayar)	
Dikiş deseni	8 çeşit 14 desen (kişiye özel desen: En çok 500 dikiş, 20 çeşit kaydedilebilir.)			
İğne	SCHMETZ 438, ORGAN DPX5 : #65 ila #90			
Kullanılan yağ	JUKI New Defrix Oil No. 1			
İplik kesici	Yok	Var	Yok	Var
Besleme metodu	Standart besleme		Malzeme kayması önleme	
Gürültü	* İş istasyonunda sürekli ses basıncı seviyesinin (L_{pA}) yayılmasına denk : A-80,0 dBA'nın ağırlıklı değeri; ($K_{pA} = 2,5$ dBA dahil) ; ISO 10821- C.6.2 -ISO 11204 GR2 uyarınca 4.500 sti/min.			

Model (Kuru-kafalı tip)	LZ-2290A-DS	LZ-2290A-DS-7	LZ-2290A-DU	LZ-2290A-DU-7
Uygulama	Hafif ağırlıklı malzemelerden orta ağırlıklı malzemelere kadar			
Maksimum dikiş hızı	4.000 sti/min (*1)			
Maks. zikzak genişliği	10 mm (*2)			
Maks. besleme adımı	5 mm (kademersiz ince ayar)		2,5 mm (kademersiz ince ayar)	
Dikiş deseni	8 çeşit 14 desen (kişiye özel desen: En çok 500 dikiş, 20 çeşit kaydedilebilir.)			
İğne	SCHMETZ 438, ORGAN DPX5 : #65 ila #90			
İplik kesici	Yok	Var	Yok	Var
Besleme metodu	Standart besleme		Malzeme kayması önleme	
Gürültü	* İş istasyonunda sürekli ses basıncı seviyesinin (L_{pA}) yayılmasına denk : A-80,0 dBA'nın ağırlıklı değeri; ($K_{pA} = 2,5$ dBA dahil) ; ISO 10821- C.6.2 -ISO 11204 GR2 uyarınca 4.500 sti/min.			

- * 1. Maksimum dikme hızı dikiş başına zikzak genişliği miktarıyla sınırlıdır. En çok 4 mm: 5.000 sti/min (LZ-2290A-SU: 4.500 sti/min, LZ-2290A-DS • A-DU (-7): 4.000 sti/min), en çok 5 mm: 4.000 sti/min, en çok 6 mm: 3.500 sti/min, en çok 8 mm: 3.000 sti/min
• Dönüş sayısını dikilecek ürüne ve işleme göre doğru ayarlayın.
- * 2. Maks. zikzak genişliği standart besleme sırasında 8 mm ile sınırlıdır.

2-2. Elektrik kutusu özellikleri

■ Genel ihracat için

Besleme voltajı	Tek fazlı 200V / 220V / 240V	3 fazlı 200V / 220V / 240V
Frekans	50 Hz / 60 Hz	
Anma akımı	4.6A / 4.3A / 4.0A	3.0A / 2.7A / 2.3A
Çalışma ortamı	Sıcaklık: 0 ila 40°C Nem: %90 veya daha az	

■ CE için

Besleme voltajı	Tek fazlı 220V / 230V / 240V	
Frekans	50 Hz/60 Hz	
Anma akımı	4.3A / 4.2A / 4.0A	
Çalışma ortamı	Sıcaklık: 0 ila 40°C Nem: %90 veya daha az	

■ JUS için

Besleme voltajı	Tek fazlı 100V / 110V / 120V	3 fazlı 200V / 220V / 240V
Frekans	50 Hz / 60 Hz	
Anma akımı	8.0A / 7.5A / 7.0A	3.0A / 2.7A / 2.3A
Çalışma ortamı	Sıcaklık: 0 ila 40°C Nem: %90 veya daha az	

3. DİKİŞ DESENİ TABLOSU

Desenin adı		Dikiş deseni	Desen için dikiş sayısı	Maks. zikzak genişliği	Açıklamalar
Düz dikiş			1	—	
2 kademeli zikzak dikiş			2	10	
3 kademeli zikzak dikiş			4	10	
4 kademeli zikzak dikiş			6	10	
Fisto (sağ)	Standart fisto		24	10	
	Hilal fisto				
	Eşit genişlikte fisto				
	Eşit genişlikte fisto		12		
Fisto (sol)	Standart fisto		24	10	
	Hilal fisto				
	Eşit genişlikte fisto				
	Eşit genişlikte fisto		12		
Gizli dikiş (sağ)			2 + a	10	
Gizli dikiş (sol)					
Kişiyeye özel desen		—	500	12	

4. MONTAJ

UYARISI:



- Dikiş makinesinin montajını eğitimli teknik personele yaptırın.
- Bedensel hasarı önlemek için, elektrik tesisatını satıcımıza veya elektrik teknisyenine yaptırın.
- Dikiş makinesini aktarma işini mutlaka iki veya daha fazla kişiye yaptırın ve onu yük arabasıyla taşıyın.
- Dikiş makinesinin beklenmedik şekilde çalışmaya başlamasının neden olacağı bedensel hasarları önlemek için, makinenin kurulumu tamamlanmadan güç kablosunu prize takmayın.
- Elektrik kaçağından kaynaklanacak bedensel hasarları önlemek için, mutlaka topraklı hat kullanın.
- Güvenlik koruma kapağını, parmak siperini, vb mutlaka takın.

4-1. Dikiş makinesi kafasının montajı

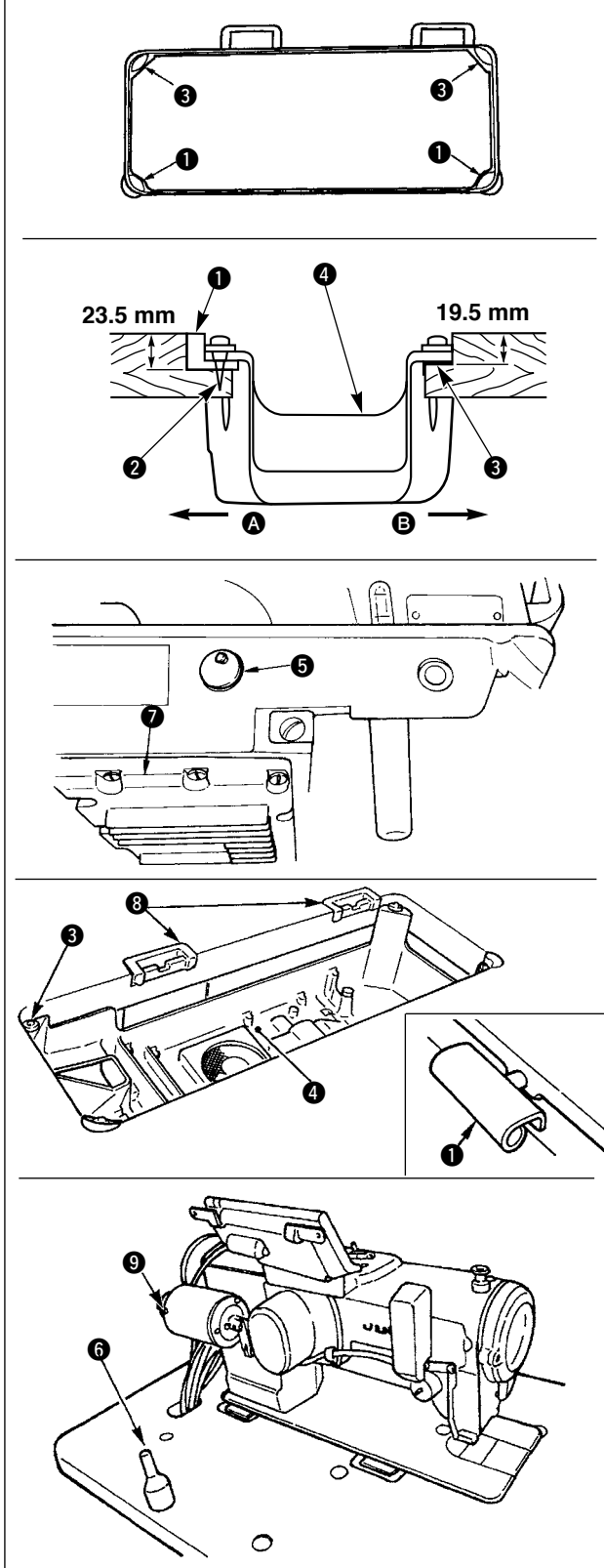

■ Alt kapağın takılması

1) Alt kapak makine tablası oyuğunun dört köşesine oturmalıdır.

2) Yukarıda gösterildiği gibi çivileri 2 kullanarak yan taraftaki A (operatör tarafı) iki kauçuk oturağı 1 sabitleyin. Kauçuk bazlı bir yapışkan kullanarak yan taraftaki B (menteşeli taraf) iki oturak yastığını 3 yapıştırın. Sonra alt kapağı 4 sabitlenen oturakların üstüne yerleştirin.

3) Makine yatağına takılı havalandırma kapağını 5 çıkarın. (Makine kafasının makine tablasından söküldüğü durumda makine kafasını taşıırken kapağı 5 mutlaka takın.)



DİKKAT Dikiş makinesi havalandırma kapağı 5 çıkarılmadan çalıştırılırsa, karter kısmından 7 yağ kaçağı olabilir.

4) Menteşeyi 1 makine yatağındaki açıklığa takın ve makine kafasını, dört köşedeki yastıklar 3 üstüne yerleştirmeden önce tabla kauçuğu menteşesine 8 takın.

5) Kafa destek milini 6 makine tablasına takın. (Ancak, bu adım AK 9 cihazlı makine için gerekli değildir.)

4-2. İğne mili durdurucusunun çıkarılması

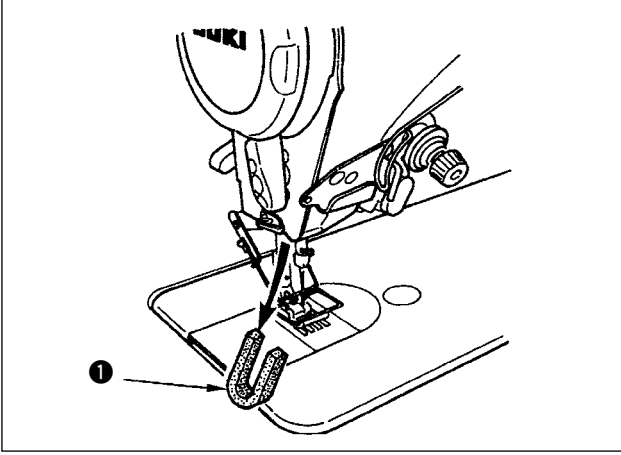

Taşıma için iğne mili durdurucusunu ① çıkarın.



Çıkarılan iğne mili durdurucusunu saklayın ve dikiş makinesini taşıdığınız zaman bu iğne mili durdurucusunu takın. İğne mili durdurucusu kuvvetle çekilip, çıkarılırsa kırılabilir. İğne milini hafifçe sağa veya sola hareket ettirin ve iğne mili durdurucusunu yavaşça dışarı çekin.

4-3. Dizliğin takılması

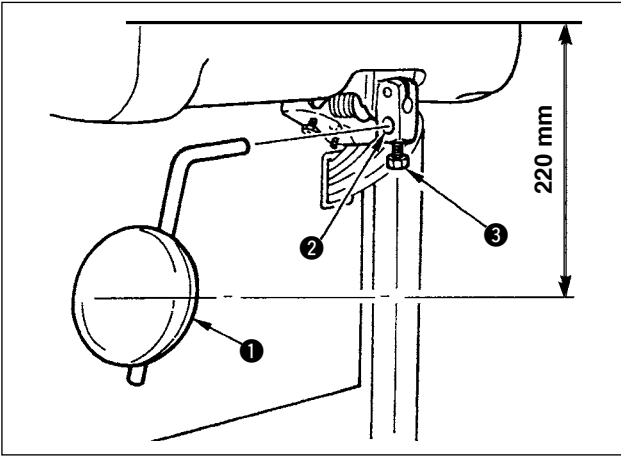

Dizliği takma deliğine ② geçirin ve civatayla ③ sabitleyin.

* Dizlik yastığının ① konumunu uygun bir yere ayarlayın. Referans boyut için, bu konum tablanın alt yüzünden 220 mm mesafededir.

4-4. Dizliğin yüksekliğinin ayarlanması

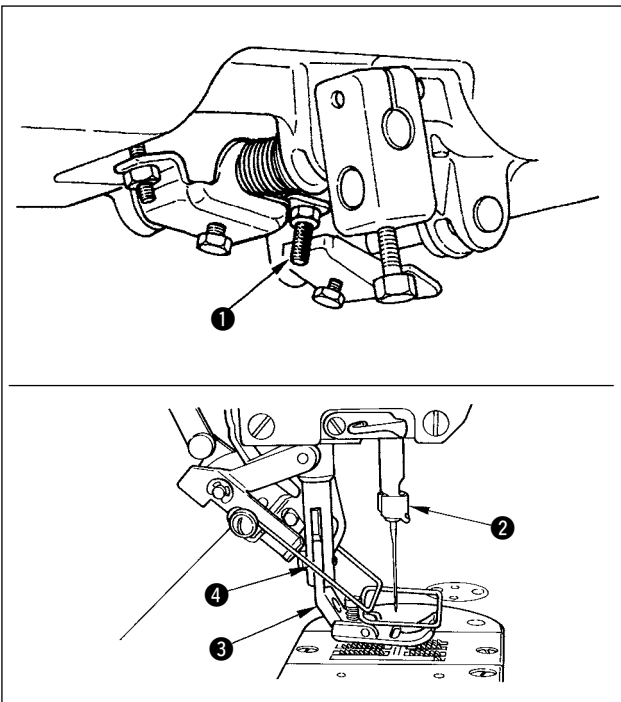

1) Dizlik kullanılarak kaldırılmış bastırma ayağının standart yüksekliği 10 mm'dir.

2) Bastırma ayağı yüksekliğini dizlik ayarlama vidasıyla ① ayarlayabilirsiniz.



İğne mili ② ve bastırma ayağı ③ veya tokatlayıcı ④ ve bastırma ayağı ③ birbirine temas ettiği için, dikiş makinesini bastırma ayağı ③ 10 mm veya daha fazla kaldırılmış olarak çalıştırmayın.

4-5. Elektrik kutusunun montajı

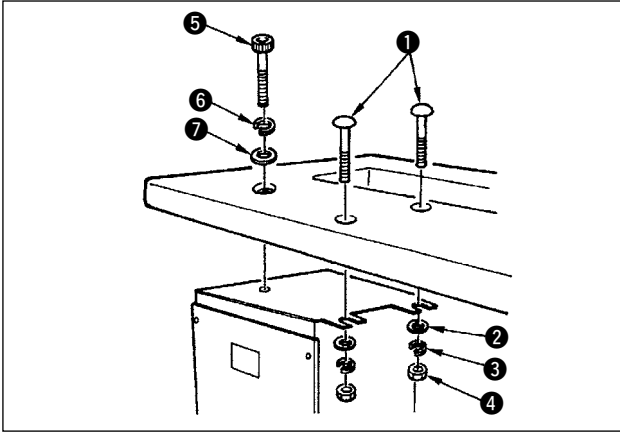

Makineyle birlikte temin edilen yuvarlak başlı cıvataları ①, düz rondelaları ②, yaylı rondelaları ③ ve somunları ④ kullanarak ve kafanın ⑤ üzerindeki altıgen girintili somunu, yaylı rondelayı ⑥ ve düz rondelayı ⑦ kullanarak, elektrik kutusu masanın altına şekilde gösterilen şekilde tespit edin.

4-6. Güç anahtarı kablosunun bağlanması (Japonya ve genel ihracat alanı)

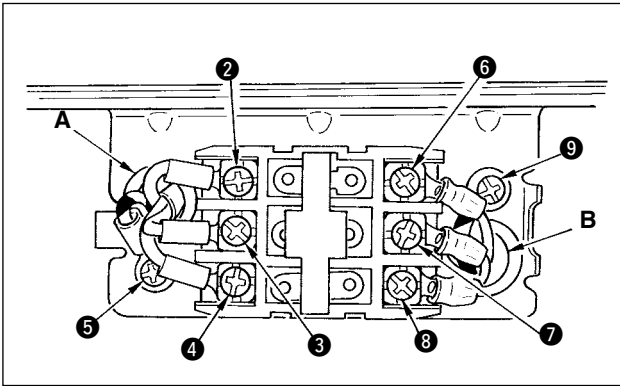
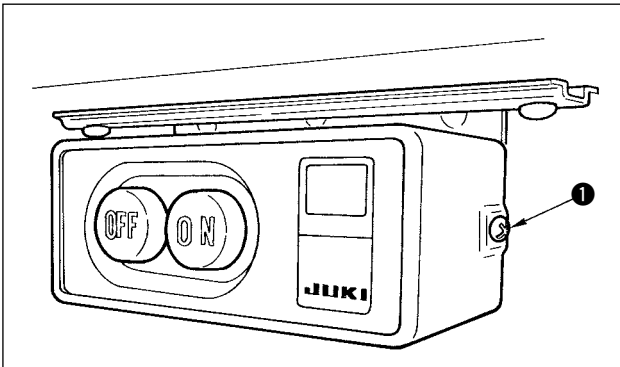

- 1) Aksesuar olarak sağlanan güç anahtarının yan tarafında bulunan vidayı ③ gevşetin ve güç anahtarının kapağını çıkarın.
- 2) Elektrik kutusunun giriş güç kablosunun bağlanması.
 - **Elektrik kutusunun giriş güç kablosu 4P ise**
4P kablosunu güç anahtarının A deliğinden geçirin ve yeşil/sarı teli ⑤ noktasına, beyaz teli ② noktasına, siyah teli ③ noktasına ve kırmızı teli ④ noktasına vidalarla iyice sabitleyin.
 - **Elektrik kutusunun giriş güç kablosu 3P ise**
3P kablosunu güç anahtarının A deliğinden geçirin ve yeşil/sarı teli ⑤ noktasına, kahverengi teli ② noktasına ve gök mavisi teli ③ noktasına vidalarla iyice sabitleyin.
- 3) Aksesuar olarak sağlanan güç kablosunun bağlanması.
 - **3 fazlı güç kablosu durumunda**
Güç kablosunu güç anahtarının B deliğinden geçirin ve yeşil/sarı teli ⑨ noktasına, beyaz teli ⑥ noktasına, siyah teli ⑦ noktasına ve kırmızı teli ⑧ noktasına vidalarla iyice sabitleyin.
 - **Tek fazlı güç kablosu durumunda**
Güç kablosunu güç anahtarının B deliğinden geçirin ve yeşil/sarı teli ⑨ noktasına ve diğer telleri ⑥ ve ⑦ noktalarına vidalarla iyice sabitleyin. ⑧ noktası kullanılmaz.
- 4) Güç anahtarı kapağının takılması
Güç anahtarının yan tarafındaki vidayı ① iyice sıkın.

4-7. İşletim panelinin montajı (IP-110)

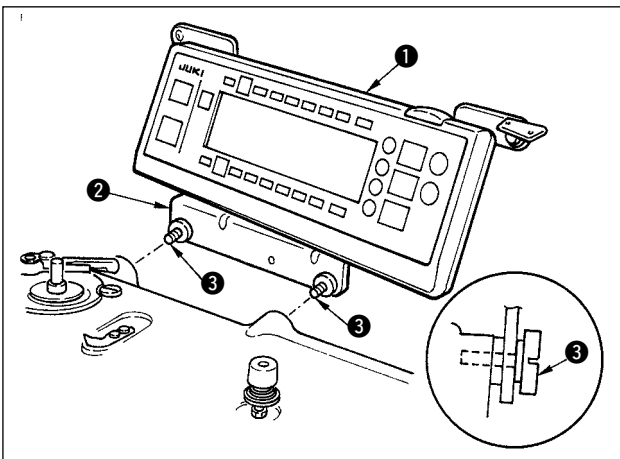

- 1) İşletim panelini ① panel montaj konsoluna ② takılmış bulunan vidaları ③ kullanarak makine kafasına monte edin.



Kırılmasını önlemek için işletim panelini sökmeyin.

4-8. Kabloların bağlanması



UYARI:

- Dikiş makinesinin beklenmedik şekilde çalışmaya başlamasının neden olacağı bedensel hasarları önlemek için, bu işi güç anahtarını kapattıktan ve en az 5 dakika bekledikten sonra yapın.
- Yanlış kullanımın ve yanlış özelliklerin neden olduğu bedensel hasarların önlenmesi için, karşılık gelen tüm konektörleri mutlaka belirtilen yerlere bağlayın.
- Yanlış kullanımın neden olduğu bedensel hasarları önlemek için, konektörü mutlaka kilitleyin.
- İlgili cihazların kullanımıyla ilgili ayrıntılar için, bu cihazları kullanmadan önce bunlarla birlikte verilen Kullanma Kılavuzlarını dikkatle okuyun.

(1) Kabloların hazırlanması

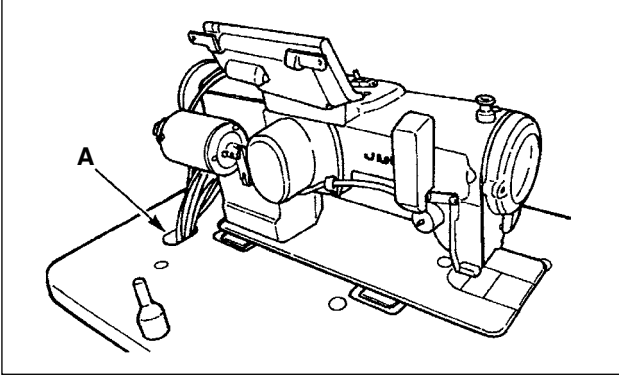

- 1) Makine kafasından tablanın alt tarafına gelen kabloları tabladaki A deliğinden geçirin.

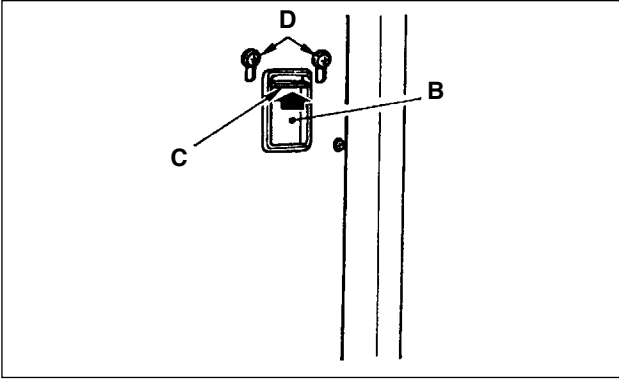

- 2) Vidaları D gevşetin ve ön kapakta bulunan B deliğinden geçen kabloların bastırıcı plakasını C kaldırın ve plakayı geçici olarak sıkın.

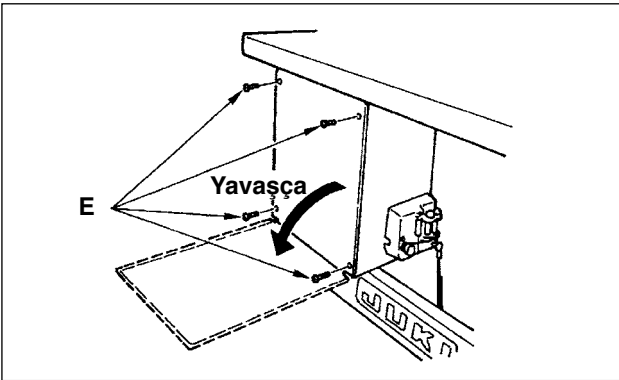

- 3) Elektrik kutusunun arka kapağını sabitleyen dört vidayı E çıkarın. Arka kapağı açarken, ona elinizle bastırarak, resimde gösterildiği gibi duruncaya kadar yavaşça yaklaşık 90° açın.



Arka kapağın düşmesini engellemek için mutlaka elinizle arka kapağı destekleyin. Ayrıca, açılmış arka kapağa kuvvet uygulamayın.

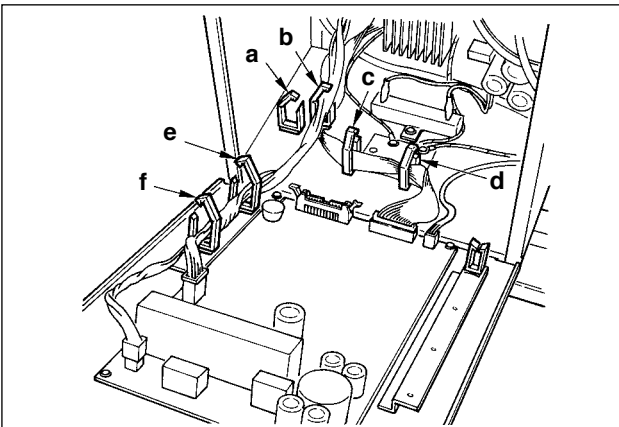

- 4) "a", "b", "c", "d", "e" ve "f" kablo kısaçlarının kilitlemelerini çıkarın.

Kablo kısaçlarının çıkarılması

- 1 Hafifçe bastırarak
- 2 Kısaç aşağı çekin.
- 3 Kısaç açılır.

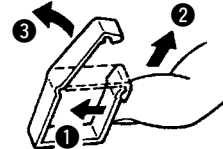
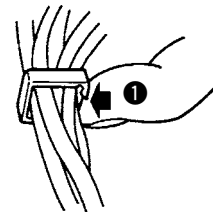

* Kablo kısaçının kilitlemesi için S. 11'e bakın.

(2) Konektörlerin bağlanması



- Her konektörün takılma yönü vardır. Bu yönü kontrol edip, sağlam şekilde takın. (Kilitli tiplerde, kilitlemeye kadar içeri itin.)
- Konektörün zorlayarak takılması soruna veya kazaya neden olur.
- Teslimat sırasında takılı olan konektörleri asla çıkarmayın.
- Konektörler doğru takılmazsa dikiş makinesi çalışmaz. Sadece hata uyarısı veya benzeri bir sorun değil dikiş makinesinde veya elektrik kutusunda bozulma meydana gelir.

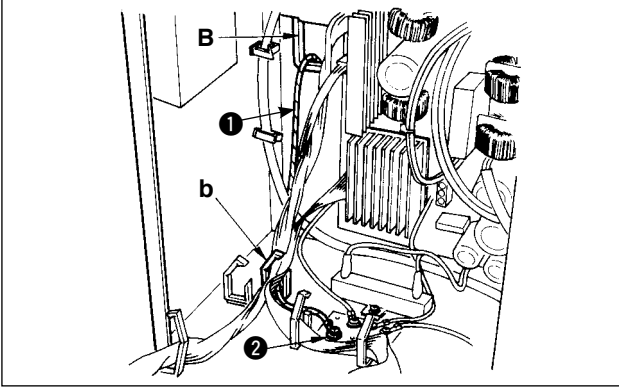

Kabloları aşağıdaki sırayla bağlayın.

- 5) Elektrik kutusu içine ön kapaktan geçerek makine kafasından gelen sarı/yeşil topraklama kablosunu ① B deliğinden ve resimde gösterildiği gibi "b" kablo kısaçları içinden geçirin ve resimdeki konumda ② vidayla sıkıştırın.

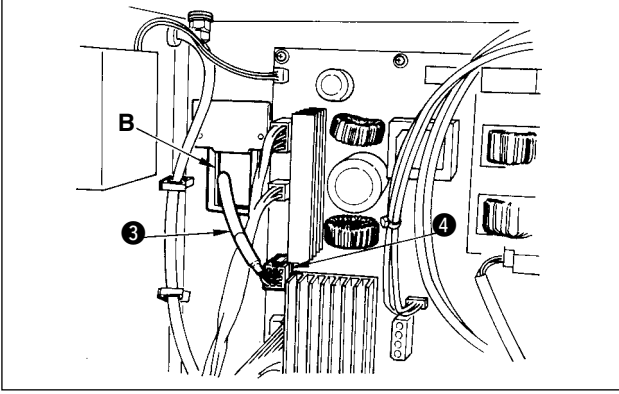

- 6) Elektrik kutusu içine ön kapaktan geçerek makine kafasından gelen beyaz kare konektörün 9P siyah kablosunu ③ B deliğinden geçirin ve bu konektörü ön kapağa takılı devre kartının CN38 konektörüne ④ takın.

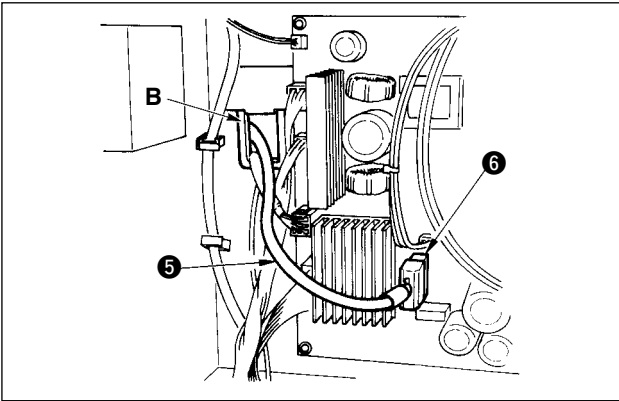

- 7) Elektrik kutusu içine ön kapaktan geçerek makine kafasından gelen beyaz konektörün 4P siyah kablosunu ⑤ B deliğinden geçirin ve ön kapağa takılı devre kartının CN21 konektörüne ⑥ takın.

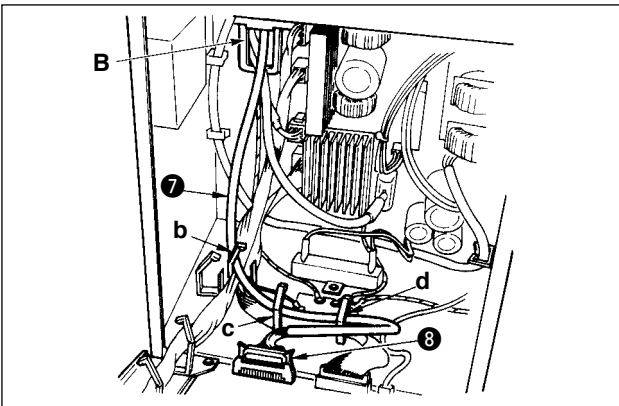

- 8) Elektrik kutusu içine ön kapaktan geçerek kontrol panelinden gelen beyaz konektörün 26P kablosunu ⑦ B deliğinden geçirin, "b", "c" ve "d" kablo kısaçlarından geçirin ve bu konektörü CN34 konektörüne ⑧ takıp, kilitleyin.

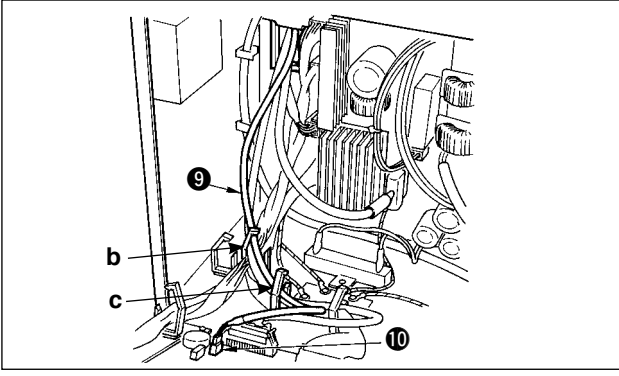

- 9) Elektrik kutusu içine ön kapaktan geçerek makine kafasından gelen siyah konektörün 4P beyaz kablosunu 9 B deliğinden geçirin ve bu konektörü CN31 konektörüne 10 takın.

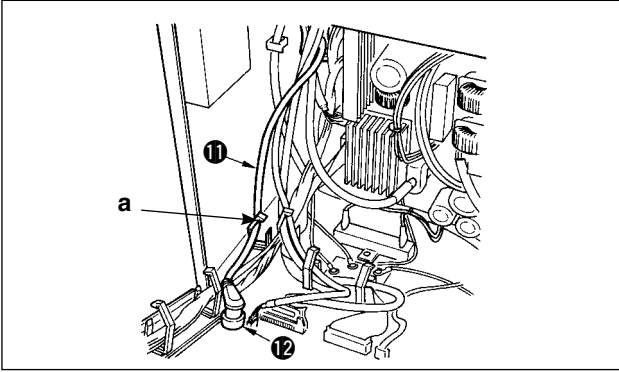

- 10) Elektrik kutusu içine ön kapaktan geçerek makine kafasından gelen gri yuvarlak konektörün 7P kablosunu 11 B deliğinden ve "a" kablo kısıkaçından geçirin ve bu konektörü CN30 konektörüne 12 takın.

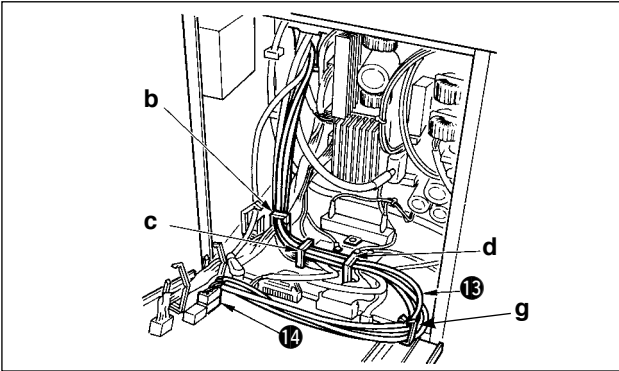

- 11) Elektrik kutusu içine ön kapaktan geçerek kontrol panelinden gelen beyaz konektörün 12P kablosunu 13 B deliğinden geçirin, "b", "c", "d" ve "g" kablo kısıkaçlarından geçirin ve bu konektörü CN53 konektörüne 14 takın. "b", "c" ve "d" kablo kısıkaçlarını kapatın.

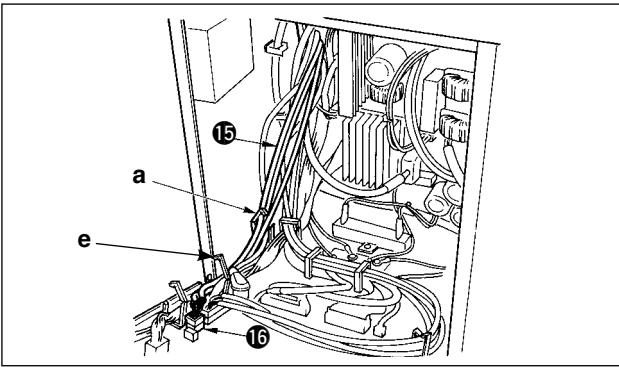

- 12) Elektrik kutusu içine ön kapaktan geçerek makine kafasından gelen beyaz konektörün 3 6P kablosunu 15 B deliğinden ve "a" ve "e" kablo kısıkaçlarından geçirin ve bu konektörü CN54 konektörüne 16 takın.

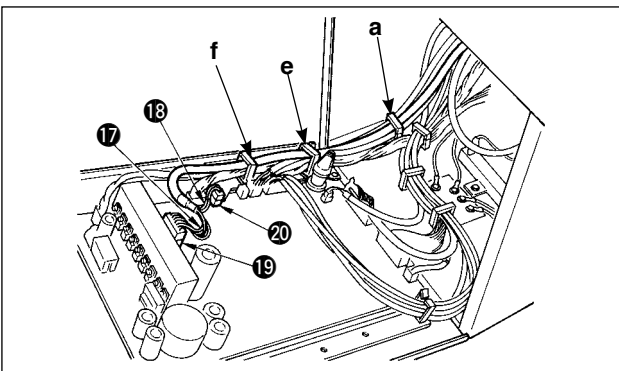

- 13) Elektrik kutusu içine ön kapaktan geçerek makine kafasından gelen beyaz konektörün 10P Kablosunu 17 ve mavi konektörün 2P kablosunu 18 B deliğinden ve "a", "e" ve "f" kablo kısıkaçlarından geçirin ve beyaz 10 P konektörünü CN51 19, mavi 2P konektörünü CN46 20 konektörüne takın.

DIKKAT Mavi 2P konektörü sadece iplik kesicili makede takılır.

"a", "e" ve "f" kablo kısıkaçlarını kapatın.

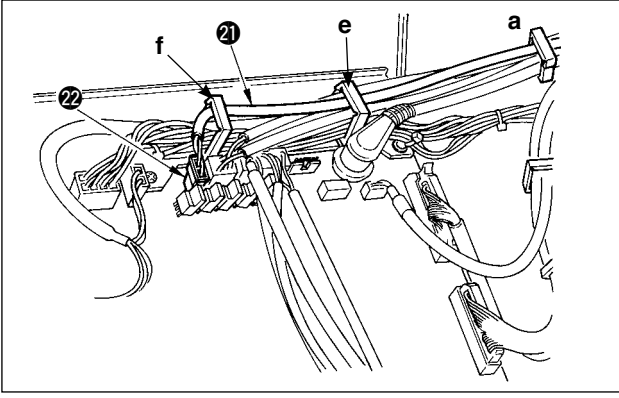

Otomatik kaldırıcı (AK121) kullanıldığı zaman:

- 14) Elektrik kutusu içine ön kapaktan geçerek kontrol panelinden gelen beyaz konektörün 2P kablosunu 21 B deliğinden geçirin, "a", "e" ve "f" kablo kısaçlarından geçirin ve bu konektörü CN40 konektörüne 22 takın.

[Tüm kurulum prosedürünü tamamladıktan sonra No. 23 işlev ayar değerini "0"dan "1"e değiştirin. Ayrıntılar için, bakınız s. 78 ve s. 81.]

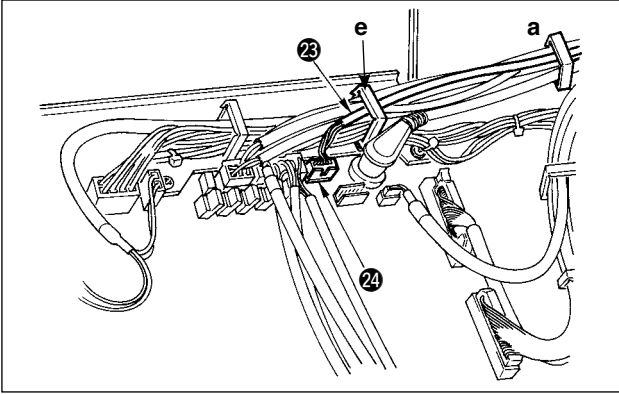

Kuş yuvası önleme cihazı (CB tipi) kullanıldığı zaman

- 15) Elektrik kutusu içine ön kapaktan geçerek makine kafasından gelen beyaz küçük konektörün 6P kablosunu 23 B deliğinden ve "a" ve "e" kablo kısaçlarından geçirin ve bu konektörü CN52 konektörüne 24 takın.

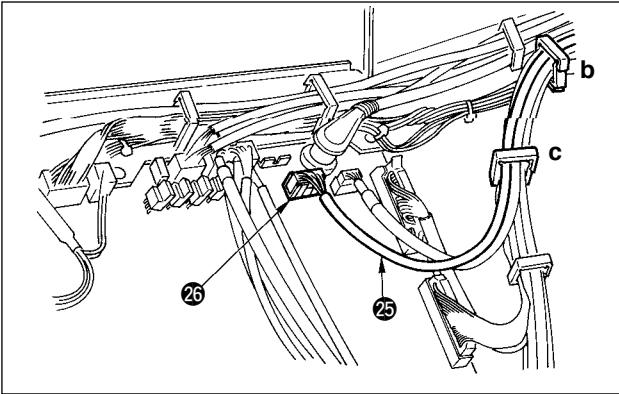

Sürekli çalışma için ayak pedalı (PK70 veya 71) kullanıldığı zaman:

- 16) Elektrik kutusu içine ön kapaktan geçerek kontrol panelinden gelen siyah konektörün 12P kablosunu 25 B deliğinden geçirin, "b" ve "c" kablo kısaçlarından geçirin ve bu konektörü CN32 konektörüne 26 takın.

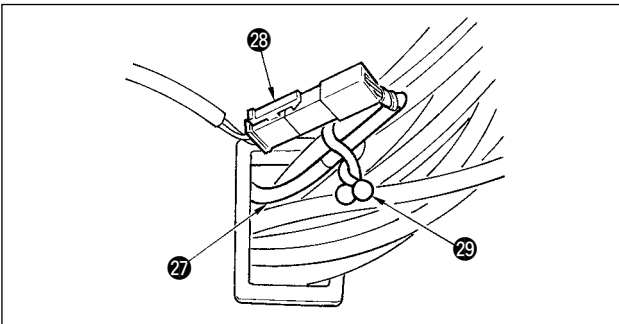

- 17) 2P kırmızı konektörün ve 2P beyaz konektörün takıldığı, aksesuar olarak verilen kablonun 27 2P beyaz konektörünü makine kafası kapağı altındaki 2P beyaz konektöre 28 bağlayın.

Aksesuar olarak verilen omega kilidi 29 komşu kablolarla ve şekilde gösterilen kabloya 27 takın.

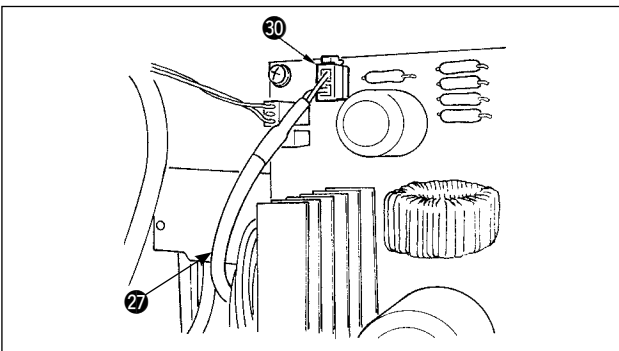

- 18) Elektrik kutusu içine ön kapaktan geçerek 2P kırmızı konektörün ve 2P beyaz konektörün takıldığı aksesuar olarak verilen kablonun 27 2P kırmızı konektör tarafını delikten geçirin ve kırmızı konektöre CN25 30 takın.

Kablo kiskacının kilitlemesi

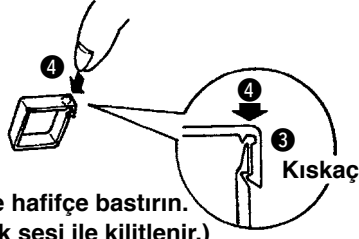

4 Kıskaçın köşesine hafifçe bastırın.
(Kablo kışacağı bir klik sesi ile kilitletir.)

Konektörün takılması tamamlandıktan sonra, kablo kışaklarını kilitleyin.

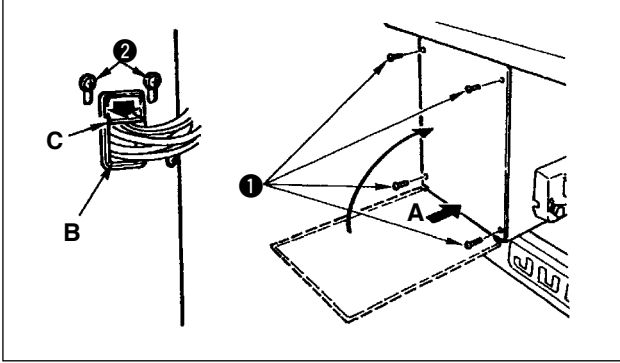

- 1) Kablonun arka kapak ve elektrik kutusu ana gövdesi arasına kısılmamasına dikkat edin, arka kapağın alt tarafında A kısmına bastırırken, arka kapağı kapatın ve dört vidayı 1 sıkın.
- 2) Kablonun bastırıcı C plakasını ön kapağın B deliğinden aşağı bastırın, kabloyu bastırın ve vidaları 2 sıkın.

4-9. Bağlantı çubuğunun takılması

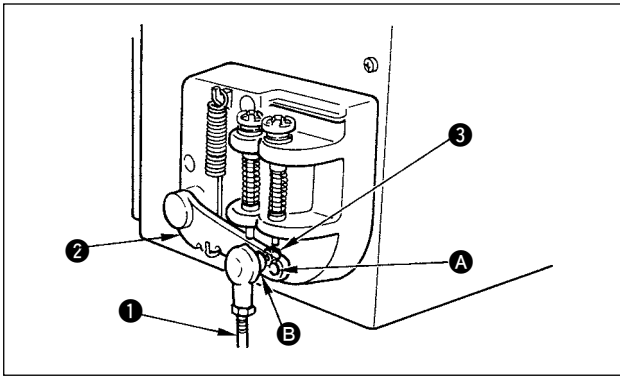

- 1) Bağlantı çubuğunu 1 pedal manivelasının 2 montaj deliğine B somunla 3 tespit edin.
- 2) Bağlantı çubuğunu 1 montaj deliğine A takmak pedalın bastırılma hatvesini uzatır ve orta bir hızda pedal işletimi kolaylaştırır.

4-10. Pedalın ayarlanması

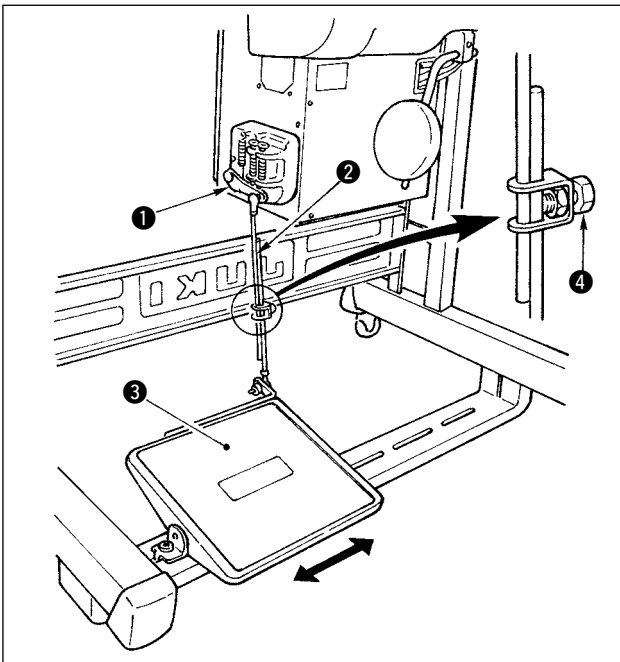

■ Bağlantı çubuğunun takılması

- 1) Pedalı 3 motor kontrol manivelası 1 ve bağlantı çubuğu 2 düzleşecek şekilde resimde oklarla gösterildiği gibi sağa veya sola hareket ettirin.

■ Pedal açısının ayarlanması

- 1) Pedalın eğikliği bağlantı çubuğunun uzunluğu değiştirilerek serbestçe ayarlanabilir.
- 2) Ayarlama vidasını 4 gevşetin ve bağlantı çubuğunun 2 uzunluğunu ayarlayın.

4-11. İplik çardağının montajı

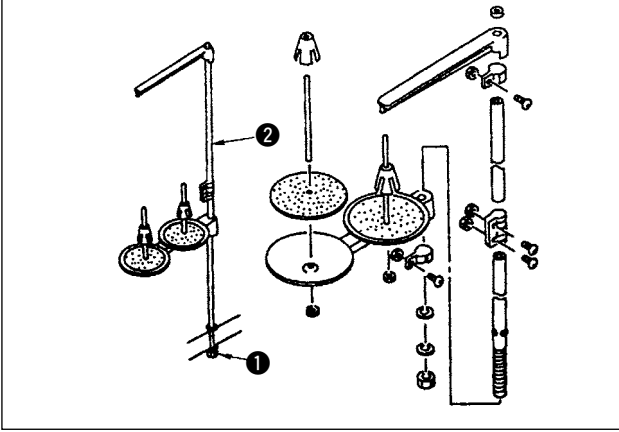

- 1) İplik çardağı ünitesi grubunu monte edin ve onu makine tablasındaki deliğe geçirin.
- 2) İplik çardağını sabitlemek için kilit somununu ① sıkın.
- 3) Tavan kabloları için, güç kablosunu masura destek çubuğunun ② içinden geçirin.

4-12. Kuş yuvası önleme (CB) tipi dikiş makinesinin montajı

(makine tablasının alt yüzeyi)

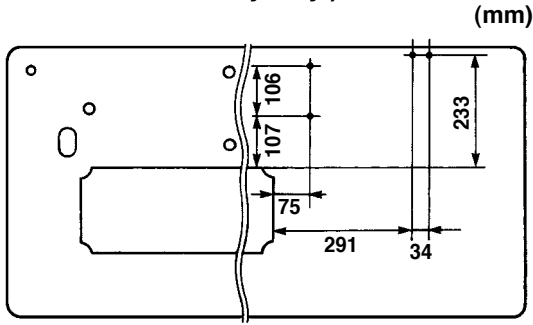

- 1) Makine tablasının alt yüzeyinde solenoid valfin (grup) ve regülatörün (grup) tespit vidalarının konumlarındaki noktaları delin.
Ayrıca, orijinal JUKI tablasında tığla delikler açılır.

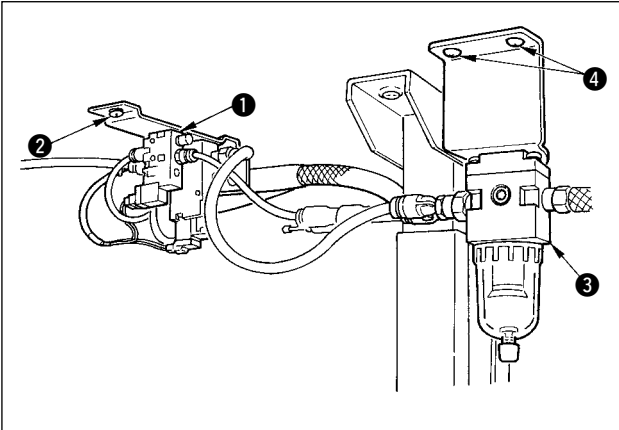

- 2) Solenoid valfi (grup) ① dikiş makinesiyle aksesuar olarak verilen ağaç vidasıyla ② takın.
- 3) Regülatörü (toplam grup) ③ dikiş makinesiyle aksesuar olarak verilen ağaç vidasıyla ④ takın.
- 4) Regülatöre (toplam grup) ③ takılı $\varnothing 6$ ve $\varnothing 8$ hortumlarını ilgili solenoid valflara bağlayın.

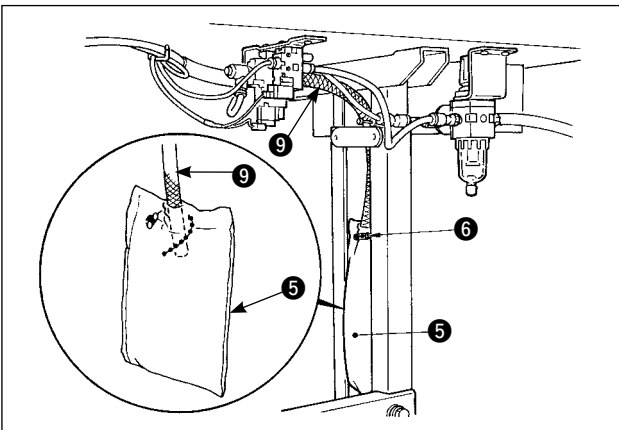

- 5) Toz torbasını ⑤ toz torbası hortumunun ⑨ üst ucuna geçirin ve dikiş makinesiyle aksesuar olarak verilen bant ⑥ ile sabitleyin.

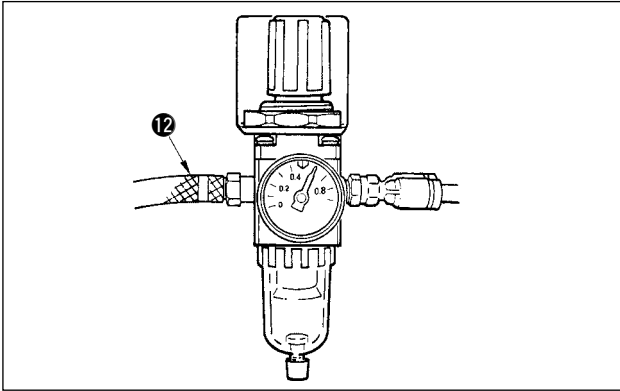
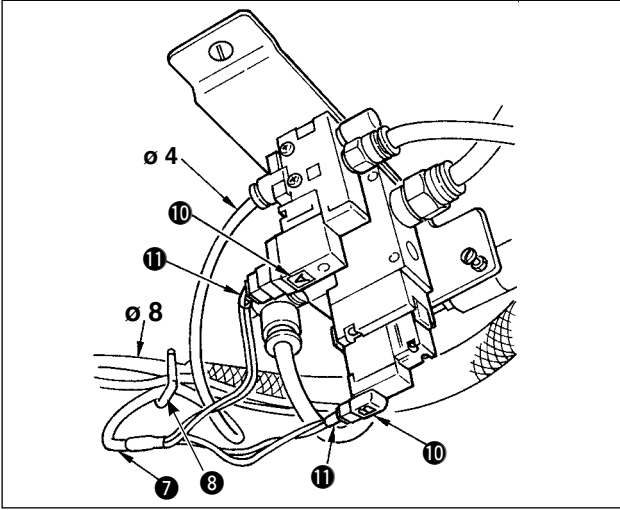

- 6) Solenoid valf kordonunu (grup) ⑦ solenoid valfa ve kordonun sıcak damgasına ayarlayın ve bağlayın. 6P konektörü ⑩ ⑪ elektrik kutusu içinde CM52 konektörüne bağlayın. (Bakınız “Kuş yuvası önleme cihazı kullanıldığı zaman, s. 10”.)
- 7) Sırasıyla makine kafasından gelen ø4 hava hortumunu solenoid valf kısmına ve ø8 hava hortumunu toz torbası emme ağzına bağlayın.
- 8) Solenoid valfı ve hava hortumunu aksesuar olarak verilen çatal çiviyle ⑧ tabla üzerine sabitleyin.



1. Çatal çiviye hava hortumu ezilmeyecek şekilde takın.
2. Çatal çivinin konumunu kordon ve hava hortumu tabladan sarkmayacak şekilde belirleyin.

- 9) Hava borusunu ⑫ bağlayın ve hava basıncını 0,6 Mpa değerine ayarlayın.

4-13. Yağlama (LZ-2290A-SS · A-SU (-7))



UYARI:

1. Makinenin beklenmedik şekilde çalışmaya başlamasının neden olacağı kazaları önlemek için yağlama tamamlanmadan güç kablosunu prize takmayın.
2. Bir yangı veya tahriş olasılığını önlemek için, gözünüze veya vücudunuzun başka kısımlarına yağ bulaşursa, bu kısımları derhal yıkayın.
3. Eğer yağ yanlışlıkla yutulursa, ishal veya kusma görülebilir. Yağı çocukların ulaşamayacağı bir yere koyun.

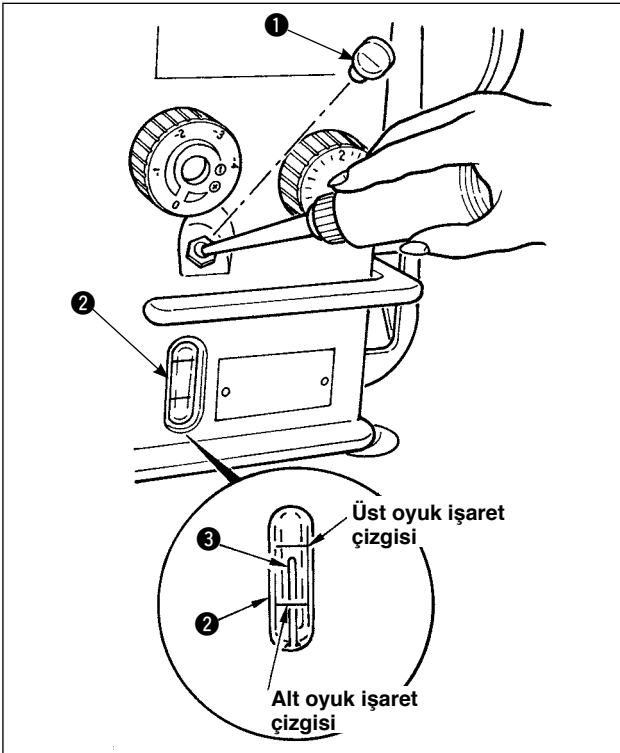

Dikiş makinesini kullanmadan önce kanca yağlaması için yağ tankına yağ doldurun.

- 1) Yağ deliği kapağını ① çıkarın ve makineyle birlikte verilen yağlayıcıyı kullanarak yağ tankını JUKI New Defrix Oil No. 1 ile doldurun.
- 2) Yağ tankını, yağ miktarı göstergesi çubuğunun tepesinin ③ yağ miktarı gösterme penceresine ② oyulmuş üst çizgi ile hizalandığı yere kadar yağla doldurun. Eğer aşırı miktarda yağ doldurulursa, yağ tankındaki havalandırma deliğinden akar veya doğru yağlama gerçekleşmez. Bu nedenle, dikkatli olun.
- 3) Dikiş makinesini kullandığınız zaman, yağ miktarı göstergesi çubuğunun ③ üst ucu yağ miktarı göstergesi penceresi ② alt oyuk işaret çizgisine kadar inerse tekrar yağ doldurun.



- Yeni veya uzun bir süre kullanılmamış bir dikiş makinesi kullandığınız zaman, alıştırmaya amacıyla makinenizi 3.000 ila 3.500 sti/min hızında çalıştırın.
- Kanca yağlama yağı olarak, JUKI New Defrix Oil No. 1 (Parça No.: MDFRX1600C0) satın alın.

4-14. Test çalıştırması

(1) Gücü açın



UYARI:

- Güç kablosunu prize takmadan önce elektrik voltajını tekrar kontrol edin. .
- Güç anahtarının kapalı olduğunu kontrol edin ve güç kablosunu prize takın.
- Toprak hattını mutlaka bağlayın.
- Gücü açar açmaz alarm düdüğünün sürekli çalması halinde, muhtemelen yanlış bir kablo bağlantısı vardır veya elektrik voltajı yanlıştır. Gücü kapatın.

1) İğne mili yukarı konumundayken, zikzak başlangıç noktası saptaması yapılır.

2) İğne mili yukarı konumunun dışındaki bir konumdayken:

Ekran görüntüsü aşağıdaki şekilde gösterildiği gibi olur. El çarkını döndürerek, iğne milini iğne yukarıda konumuna getirin ve ekran görüntüsü bir sonraki şekildeki gibi değişir. Sonra iğne sola ve sağa hareket eder ve zikzak başlangıç noktası saptaması yapılır.

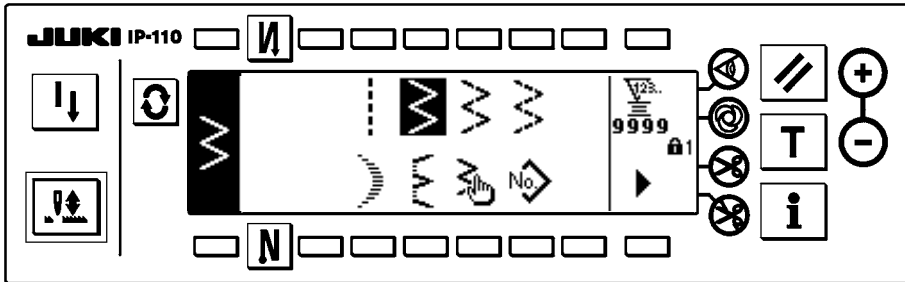
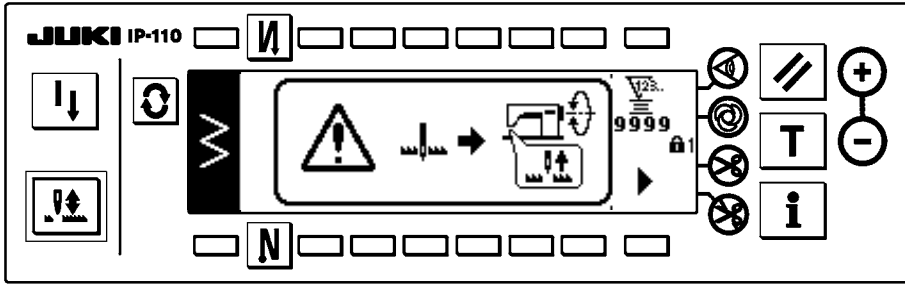

(2) Pedalın kullanımı

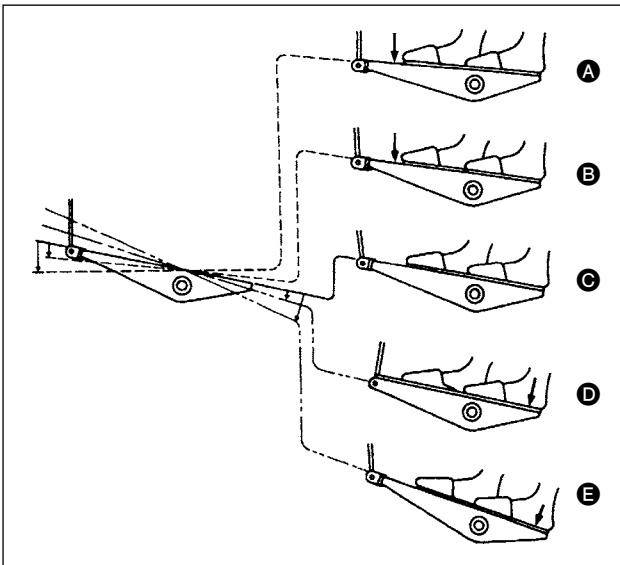

Pedal dört aşamalı olarak işler.

- 1) Düşük hızlı çalışma **B** için pedalın ön tarafına hafifçe bastırın.
- 2) Yüksek hızlı çalışma **A** için pedalın ön tarafına daha fazla bastırın. (İlgili anahtarla otomatik ters beslemeli dikiş işlevi belirlenmişse, ters beslemeli dikiş tamamlandıktan sonra dikiş makinesinin yüksek hızlı çalışma moduna gireceğine dikkat edin.)
- 3) Pedalı tekrar nötr konumuna döndürün ve dikiş makinesinin işlemesi durur **C**. (İğne en yüksek / en alçak konumda durur.)
- 4) Pedalın arka kısmına kuvvetle bastırın ve iplik kesici çalışır **E**.

Pedalın arka kısmına hafifçe bastırın ve bastırma ayağı yukarı kalkar **D**. Pedalın arka kısmına daha fazla bastırın ve iplik kesici çalışır.

5. DİKİŞ ÖNCESİ HAZIRLIKLAR

5-1. İğnenin takılması



UYARI:

Dikiş makinesinin beklenmedik şekilde çalışmaya başlamasının neden olabileceği bedensel hasarlardan korunmak için, aşağıdaki işlere mutlaka gücü kapattıktan ve motorun durduğundan emin olduktan sonra başlayın.

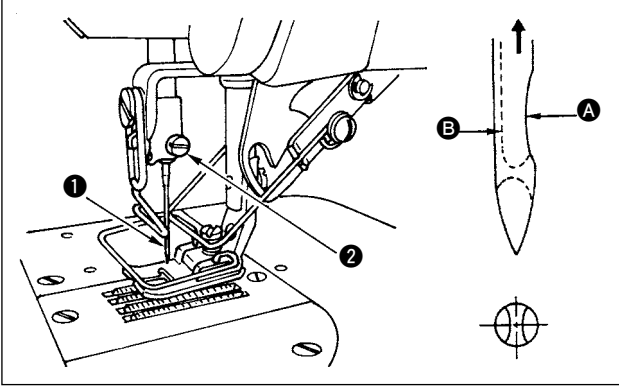

- 1) İğneyi en yüksek konuma yükseltmek için el çarkını elle döndürün.
- 2) İğne kaskacı vidasını 2 gevşetin. İğneyi 1, üstündeki uzun oyuk B tam size bakacak şekilde tutun.
- 3) İğneyi iğne mili deliğinin içine ok yönünde gidebildiği kadar derine sokun.
- 4) Vidayı 2 iyice sıkın.
- 5) İğne üstündeki uzun oyuğun B size doğru baktığını kontrol edin.

5-2. Mekiğin çıkarılması



UYARI:

Dikiş makinesinin beklenmedik şekilde çalışmaya başlamasının neden olabileceği bedensel hasarlardan korunmak için, aşağıdaki işlere mutlaka gücü kapattıktan ve motorun durduğundan emin olduktan sonra başlayın.

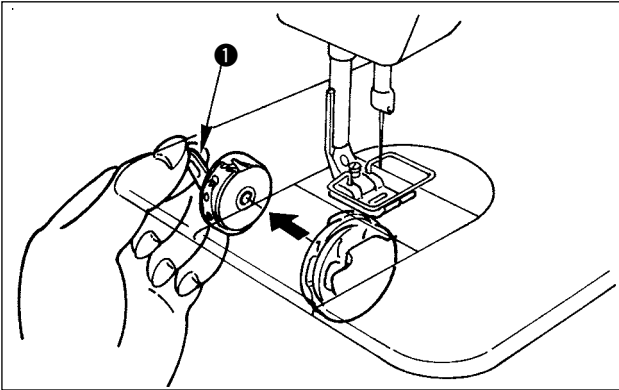

- 1) İğneyi en yüksek konuma yükseltmek için el çarkını elle döndürün.
- 2) Mekiği mandalını 1 kaldırın ve mekiği çıkarın.

5-3. Masura ipliğinin sarılması



UYARI:

Dikiş makinesinin beklenmedik şekilde çalışmaya başlamasının neden olabileceği bedensel hasarlardan korunmak için, aşağıdaki işlere mutlaka gücü kapattıktan ve motorun durduğundan emin olduktan sonra başlayın.

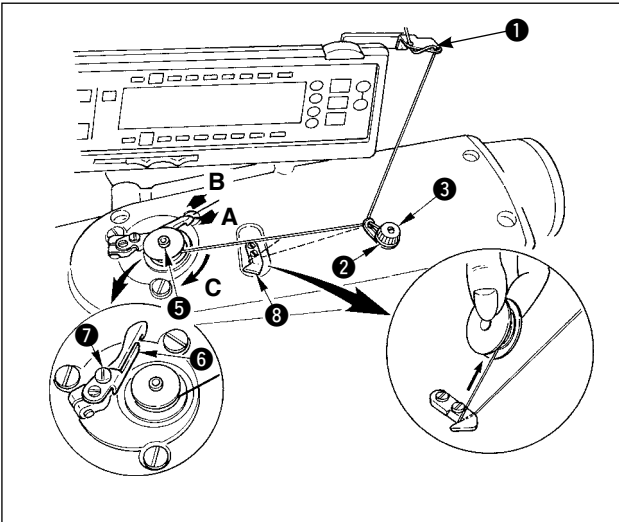

- 1) Masurayı girebildiği kadar bobin sarma miline 5 geçirin.
- 2) İplik çardağının sağ tarafına oturtulmuş makaradan çekilen masura ipliğini 1 den itibaren soldaki şekilde gösterilen sırayı izleyerek geçirin. Sonra, masura ipliğinin ucunu masuraya birkaç kez sarın.
- 3) Masura sarıcı ayarlama plakasına 6 A yönünde bastırın ve dikiş makinesini çalıştırın. Masura C yönünde döner ve iplik masuraya sarılır. Masura sarma mili 5 sarılma biter bitmez otomatik olarak durur.
- 4) Masurayı çıkarın ve masura ipliğini iplik kesme mandalıyla 8 kesin.
- 5) Masura ipliğinin sarılma miktarını ayarlamak için, tespit vidasını 7 gevşetin ve masura sarıcı ayarlama plakasını 6 A veya B yönünde kaydırın. Sonra tespit vidasını 7 sıkın.

A yönünde: Miktar azalır.

B yönünde: Miktar artar.

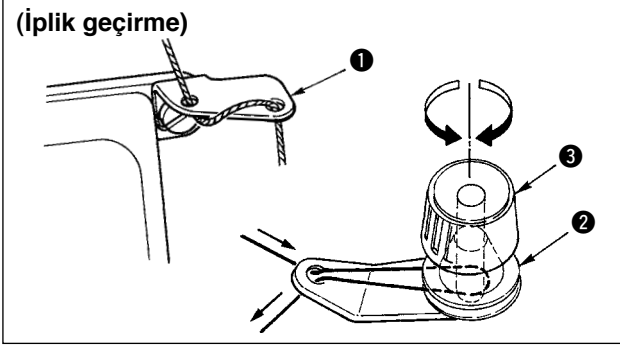
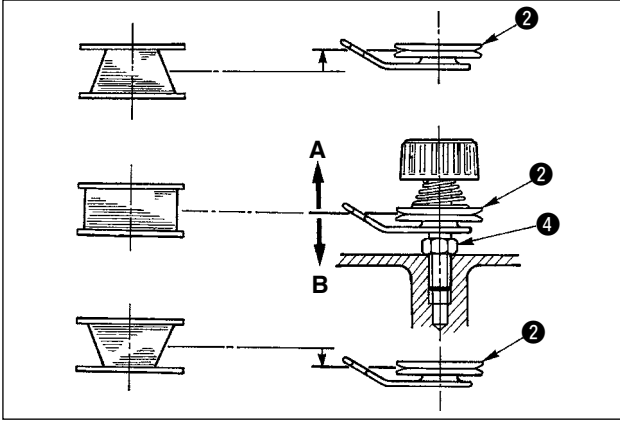

- 6) Masura ipliğinin masura üstüne düzgün sarılması halinde, somunu ④ gevşetin ve iplik germe diskinin ② yüksekliğini ayarlamak için masura ipliği gerilimini döndürün.
- Masura merkezinin iplik germe diskinin merkezi kadar yüksekte olması standarttır.
 - İplik germe diskinin ② konumunu, masuranın alt kısmında iplik sarılma miktarı çok fazla olduğu zaman şekilde gösterilen A yönünde, masuranın üst kısmında iplik sarılma miktarı çok fazla olduğu zaman ise şekilde gösterilen B yönünde kaydırın. Ayarlamadan sonra, somunu ④ sıkın.

- 7) Masura iplik sarıcısının gerilimini ayarlamak için iplik germe somununu ③ döndürün.

Not 1. Masuraya iplik sararken, masura ile iplik germe diski ② arasındaki iplik gergin durumda iken sarmaya başlayın.

2. Dikme işlemi yapılmadığı durumda masuraya iplik sararken, iplik vericinin (horozun) iplik yolundan gelen iğne ipliğini çıkarın ve masurayı kancadan çıkarın.

5-4. Mekiğin ve masuranın yerleştirilmesi



UYARI:

Dikiş makinesinin beklenmedik şekilde çalışmaya başlamasının neden olabileceği bedensel hasarlardan korunmak için, aşağıdaki işlere mutlaka gücü kapattıktan ve motorun durduğundan emin olduktan sonra başlayın.

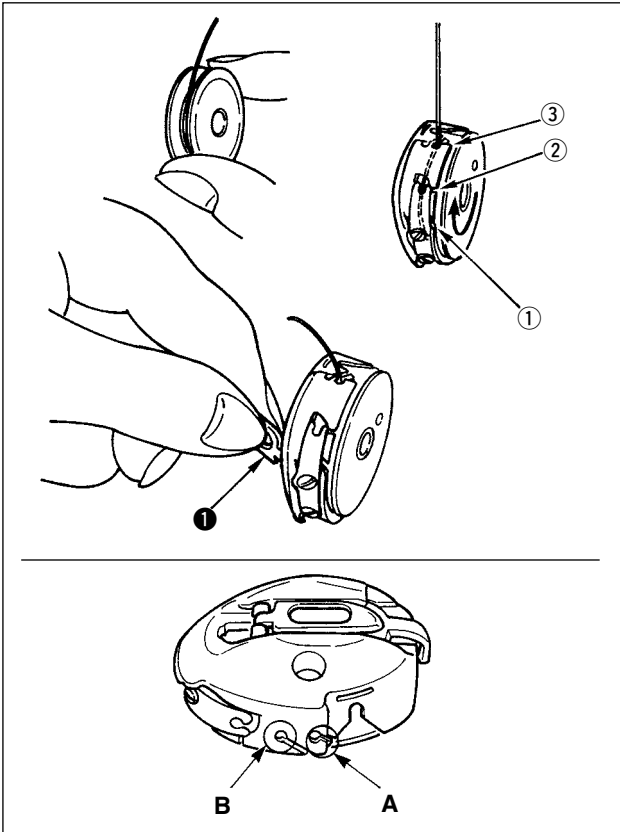

- 1) İğneyi en yüksek konuma yükseltmek için el çarkını elle döndürün.
- 2) İplik masuranın iplik ucundan yaklaşık 5 cm dışarı çekilmiş olarak masurayı sağ elinizle tutun ve onu şekilde gösterildiği gibi mekiğin içine yerleştirin.
- 3) Mekiğe şekilde numaralandırılan sırayla ipliği geçirin ve gösterilen yoldan dışarı çekin. Masura ipliği çekildiği zaman masura mekik içinde okla gösterilen yönde döner.
- 4) Mekik mandalını ① kaldırın ve soldaki şekilde gösterildiği gibi iki parmağınızın arasında tutun.
- 5) Elinizi iç kanca kapağının altından sokarak, mekiği dikiş kancası şaftına girebildiği kadar geçirin. (Klik sesi duyulur.)
- 6) Mekik kancasını serbest bırakıp, kapanma konumunda sabit kalmasını sağlayın.

■ Mekiğin iplik deliğinin kullanımı

- 1) A deliğini esas olarak 2 kademeli zikzak dikiş ve fisto zikzak dikiş dışındaki zikzak dikişler için kullanın.
- 2) B deliğini esas olarak 2 kademeli zikzak dikiş ve fisto zikzak dikiş için kullanın.



B deliği kullanılarak, (#50, #60 veya #80) gibi ince elyafli iplik ile iplik kesici kullanıldığı zaman, dikme işleminin başlangıcında birkaç ilmeğin atılmasının zor olduğu bir durum olabilir. Bu durumda, diğer deliği kullanın veya sağdan başlayarak dikişin.

5-5. Makine kafasına iplik geçirme



UYARI:

Dikiş makinesinin beklenmedik şekilde çalışmaya başlamasının neden olabileceği bedensel hasarlardan korunmak için, aşağıdaki işlere mutlaka gücü kapattıktan ve motorun durduğundan emin olduktan sonra başlayın.

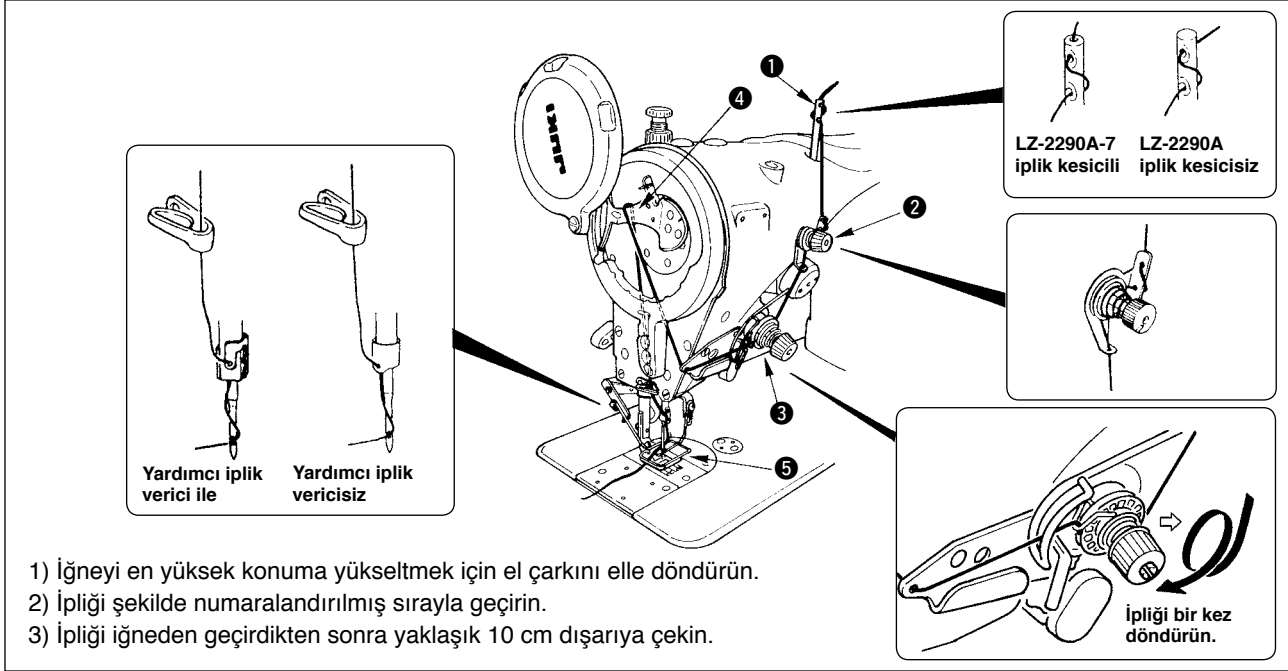

- 1) İğneyi en yüksek konuma yükseltmek için el çarkını elle döndürün.
- 2) İpliği şekilde numaralandırılmış sırayla geçirin.
- 3) İpliği iğneden geçirdikten sonra yaklaşık 10 cm dışarıya çekin.

5-6. Dikiş uzunluğunun ayarlanması

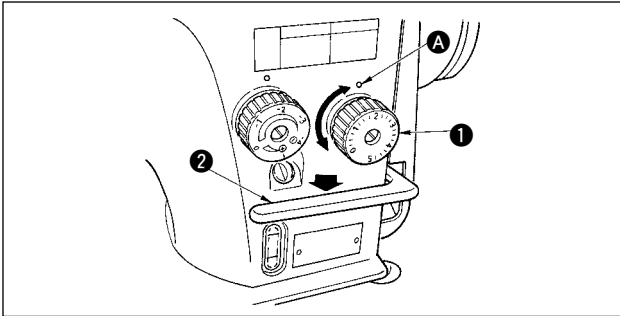

- 1) Dikiş uzunluğu kadranını ① istenilen dikiş uzunluğuna tekabül eden numara makine koluna oyulmuş işaret noktasına A karşılık gelecek şekilde ok yönünde döndürün.
- 2) Dikiş uzunluğu kadranındaki numaralar mm cinsinden derecelendirilmiştir.
- 3) Ters besleme dikişi yapmak için, besleme manivelasını ② aşağı bastırın. Dikiş makinesi besleme manivelasını aşağı basılı tuttuğunuz müddetçe ters besleme dikişi yapar. Besleme manivelasını serbest bıraktığınız zaman, manivela başlangıç konumuna döner ve dikiş makinesi normal dikiş yönünde çalışır.

5-7. Yoğun dikişin ayarlanması

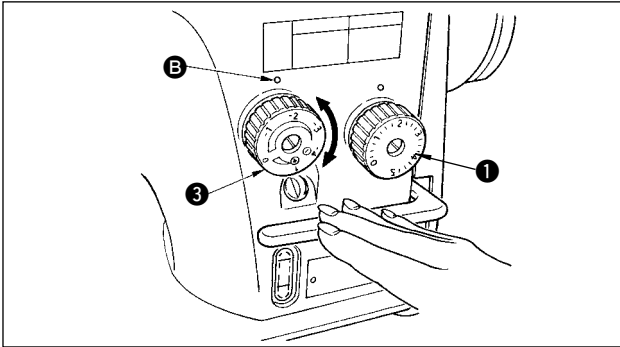

- Dikiş uzunluğu dikme işleminin başında veya sonunda azaltılabilir. Bu özellik sağlamlaştırma dikişi için kullanılır.
- 1) Yoğun dikiş ayarlama kadranını ③ ok işareti yönünde döndürün ve istenilen numarayı makine koluna oyulmuş nokta işaretine B hizalayın.
 - 2) Kadrandaki numaralar mm birimine göre derecelendirilmiştir.
 - 3) Yoğun dikiş ayarlama kadranını ③ ters besleme dikiş uzunluğunu azaltmak için + yönünde döndürün.
- Örnek: Dikiş uzunluğu kadranı ① +2 kademesi ile kullanıldığı zaman, yoğun dikiş ayarlama kadranının ③ maksimum ayarlama değeri -2 olur. (-2 ile +2 aralığında ayarlama yapmak mümkündür.)



Maksimum besleme miktarı verilen ölçüğe uygun olarak (besleme transport dişlisi: 22581508) ±2 ayarlanabilir. Ölçek (besleme transport dişlisi: 22540009) değiştirilerek maksimum +5 ile -4 aralığına kadar ayarlama yapılabilir.

- 4) Kadrandaki derecelendirmelerin sadece referans olduğuna dikkat edin. Yoğun dikişi fiilen bitirilmiş dikiş yerine bakarak ayarlayın.





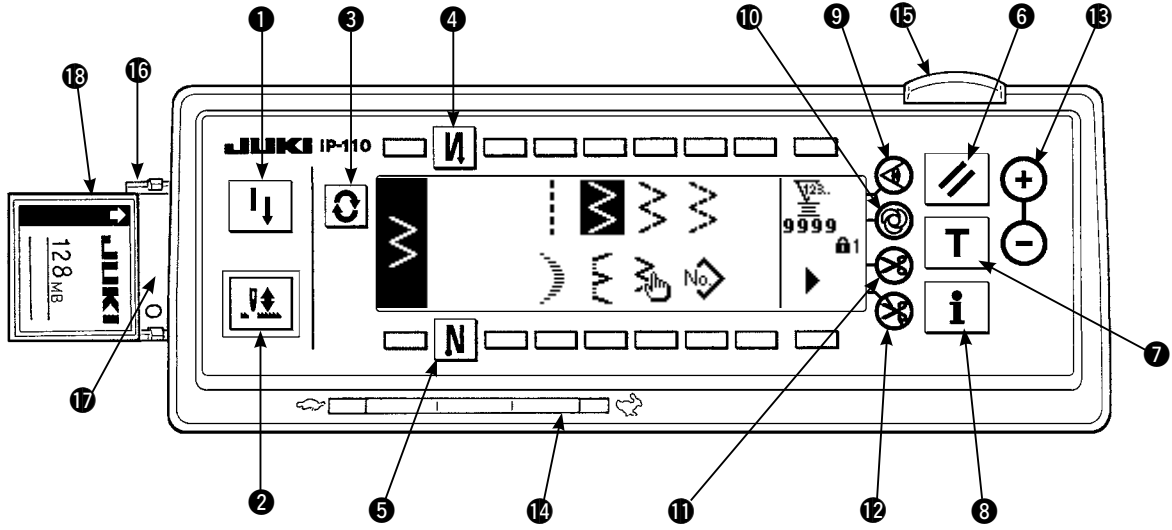

6. İŞLETİM PANELİNİN KULLANIMI

6-1. Kısımların adları ve işlevleri



- ① Yeniden dikiş anahtarı
- ② İğne yukarı/aşağı karşılama anahtarı
- ③ Ekran değiştirme anahtarı
- ④ Dikme başlangıcında ters beslemeli dikiş var/yok anahtarı
- ⑤ Dikme sonunda ters beslemeli dikiş var/yok anahtarı
- ⑥ Sıfırlama anahtarı
- ⑦ Öğretme anahtarı
- ⑧ Bilgi anahtarı
- ⑨ Kenar algılayıcı anahtarı
- ⑩ Tek adımda dikme anahtarı
- ⑪ Otomatik iplik kesme var/yok anahtarı
- ⑫ İplik kesmeyi yasaklama anahtarı
- ⑬ Sayaç değeri ayarlama anahtarı
- ⑭ Maksimum hız sınırlama değişken direnci
- ⑮ Güç göstere lambası
- ⑯ Ortam kapağı
- ⑰ Ortam giriş yeri (Ortam yerleştirme açıklığı)
- ⑱ CompactFlash (TM) (İsteğe bağlı donanım: Parça No. 40000100)

① Yeniden dikiş anahtarı		Bu anahtar program dikişi adımı sırasında masura ipliği bittiği zaman masura ipliği yenilendikten sonra dikişe kaldığı adımdan devam etmek için kullanılır.
② İğne yukarı/aşağı karşılama anahtarı		Bu anahtar iğne yukarı/aşağı karşılama dikişi yapmak içindir. (İğne yukarı/aşağı karşılama dikişi ve tek dikiş karşılama dikişi işlev ayarı No. 22 ile karşılıklı olarak değiştirilebilir.)
③ Ekran değiştirme anahtarı		Bu anahtarla ekran görünümünü değiştirilir.
④ Dikme başlangıcında ters beslemeli dikiş var/yok anahtarı		Bu anahtar dikme başlangıcında otomatik ters besleme dikişini açmak/kapamak içindir. * Bu anahtar otomatik ters besleme dikişi cihazı bulunmayan dikiş makinelerinde kullanılamaz. Ayrıntılar için, bakınız s. 42.
⑤ Dikme sonunda ters beslemeli dikiş var/yok anahtarı		Bu anahtar dikme sonunda otomatik ters besleme dikişini açmak/kapamak içindir. * Bu anahtar otomatik ters besleme dikişi cihazı bulunmayan dikiş makinelerinde kullanılamaz. Ayrıntılar için, bakınız s. 42.
⑥ Sıfırlama anahtarı		Bu anahtar masura ipliği sayacının veya dikme sayacının değerini ayar değeri yapmak içindir. Ayrıntılar için, bakınız s. 67.

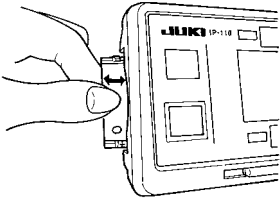
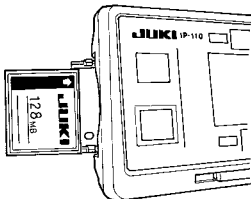
<p>7 Öğretme anahtarı</p> 	<p>Bu anahtar ilmek (dikiş) sayısı ayarını fiilen dikilmiş olan ilmek sayısı değeriyle ayarlamak içindir.</p>
<p>8 Bilgi anahtarı</p> 	<p>Bu anahtar çeşitli fonksiyon ayarları yapmak içindir.</p>
<p>9 Kenar algılayıcı anahtarı</p> 	<p>Bu anahtar LZ-2290A ile kullanılamaz.</p>
<p>10 Tek adımda dikme anahtarı</p> 	<p>Bu anahtar program dikişi sırasında etkin olarak ayarlandığı zaman, dikiş makinesi belirtilen ilmek sayısına kadar otomatik olarak işler.</p>
<p>11 Otomatik iplik kesme var/yok anahtarı</p> 	<p>Bu anahtar program dikişi sırasında etkin olarak ayarlandığı zaman, belirtilen ilmek sayısı tamamlanınca dikiş makinesi otomatik olarak iplik kesme yapar.</p>
<p>12 İplik kesmeyi yasaklama anahtarı</p> 	<p>Bu anahtar tüm iplik kesmeleri engeller. * Bu anahtar otomatik iplik kesme cihazı bulunmayan dikiş makinelerinde kullanılamaz.</p>
<p>13 Sayaç değeri ayarlama anahtarı</p> 	<p>Bu anahtar masura ipliği sayacının veya parça sayısı sayacının değerini ayarlamak içindir.</p>
<p>14 Maksimum hız sınırlama değışken direnci</p>	<p>Direnci sol yöne hareket ettirince, maksimum hız sınırlanır.</p>
<p>15 Güç gösterge lambası</p>	<p>Bu lamba güç anahtarı açılınca yanar.</p>
<p>16 Ortam giriş yeri kapağı</p> 	<p>Ortamın takıldığı açıklığa ait kapaktır. Kapağı açmak için, parmağınızı şekilde görüldüğü gibi kapağın yanındaki çentiğın üzerine yerleştirin ve kapağı arka sol eğim yönünde itin. * Bazı fonksiyonlar kapak açıkken kullanılamaz. CompactFlash (TM) tamamen yerleşmeden kapağı kapatmayın. Ayrıntılar için 75. sayfaya bakınız.</p>
<p>17 Ortam giriş yeri (Ortam yerleştirme açıklığı)</p> 	<p>CompactFlash (TM) ürününü yerleştirmek için, CompactFlash (TM) etiketli yüzünü öne doğru çevirin ve üzerinde küçük delik olan parçayı panele yerleştirin (kenardaki çentiği arkaya getirin). CompactFlash (TM) ürününü çıkarmak için, parmaklarınızın arasında tutarak dışarı çekin. Ayrıntılar için 75. sayfaya bakınız. * CompactFlash (TM) yanlış yönde takılırsa, panel ve Compact Flash (TM) hasar görebilir. CompactFlash (TM) dışında hiçbir şey takmayın.</p>

6-2. Desen ayarlamadan önce



UYARI:

Bastırma ayağı, plaka, vs gibi ölçekleri değiştirirken iğne ve ölçekler arasında 0,5 mm veya daha fazla bir açıklık bırakın. Bu açıklık belirtilen değerden az olursa, iğnenin kırılması veya benzeri tehlikeler oluşur.

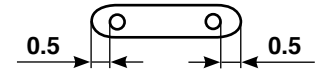

(1) Zikzak genişliğinin sınırlanması

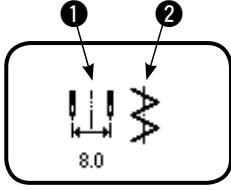

Güç açıldığı zaman maksimum zikzak genişliği sınırlaması ve dikiş temel hattı referansı görüntülenir.

① : Maksimum zikzak genişliği sınırlama değeri (Sol/sağ konumların belirlenmesi halinde ekran değişir.)

② : Dikiş temel hattı referansı

Maksimum zikzak genişliği sınırlama değeri ve dikiş temel hattı referansı açma/kapama ile yapılabilir.



• Maksimum zikzak genişliği ölçüğe göre sınırlandırılabilir.

• İki türlü maksimum zikzak genişliği sınırlaması vardır.

(1) Merkezde simetrik olan zikzak genişliği

(2) Sol/sağ konumların belirlenmesi

■ Maksimum zikzak genişliği sınırlama değeri belirleme prosedürünün değiştirilmesi

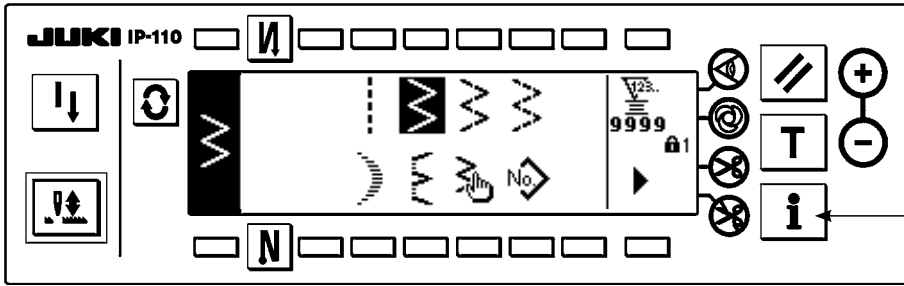

1) Anahtara ① basın.

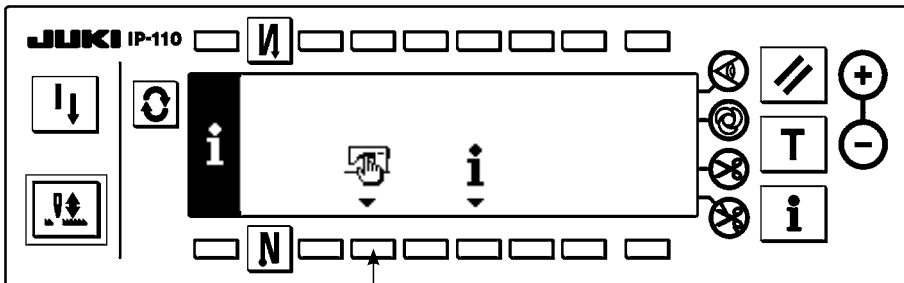

2) Anahtara ② basın.

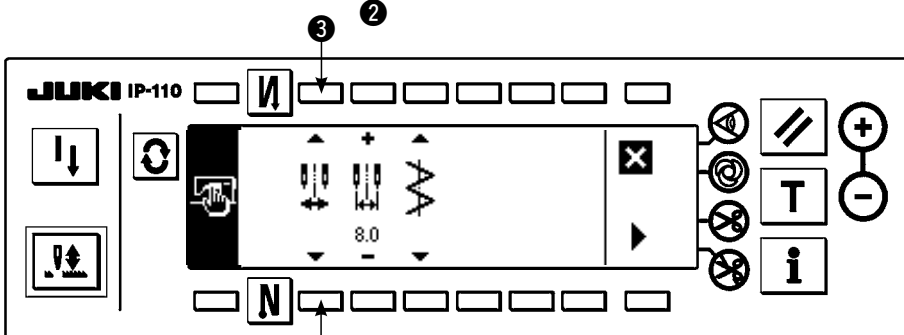

3) Soldaki resimde merkezde simetrik olan zikzak genişliği modu gösterilmektedir.

Anahtara ③ her basıldığında, sırayla sol/sağ konumları belirleme ve merkezde simetrik olan zikzak genişliği modları arasında geçiş yapılabilir.

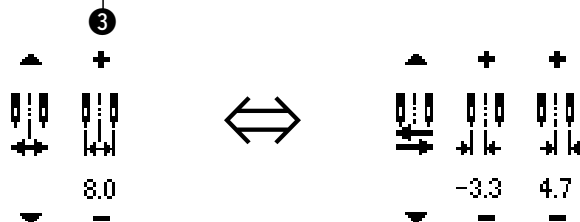

(1) Merkezde simetrik olan zikzak genişliği

(2) Sol/sağ konumların belirlenmesi

■ Maksimum zikzak genişliği sınırlama değerinin ayarlanması

Kullanılan ölçeğe göre önceki sayfadaki 1) ila 3) sırasıyla zikzak genişliği sınırlamasının merkezde simetrik mi, yoksa sol/sağ konumların sınırlanması mı olacağını belirleyin.

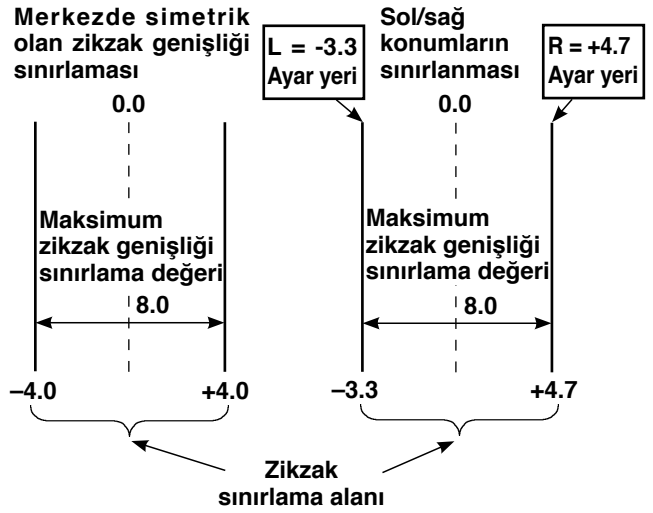

(A) Merkezde simetrik olan zikzak genişliği durumu

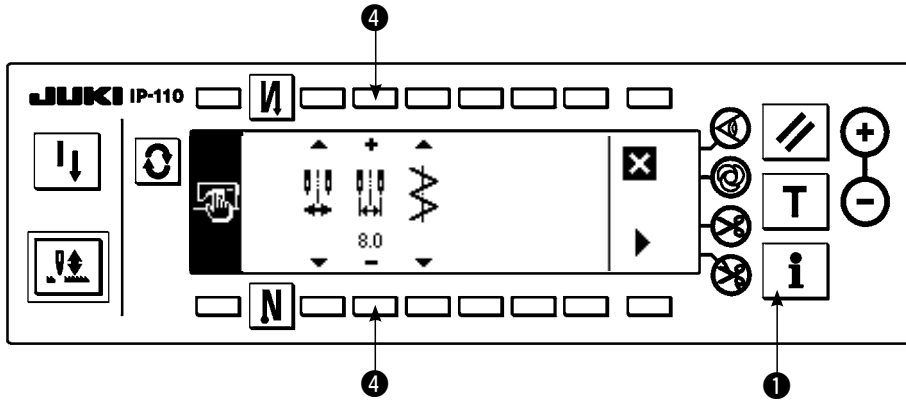

1) Anahtarda ④ +/-' ye basın ve sınırlama değerini ayarlayın.

Örnekteki durum için, değeri 8,0'a ayarlayın.

2) Anahtarda ① basın ve ekran önceki görünümüne döner.

(B) Sol/sağ konumları belirleme durumu

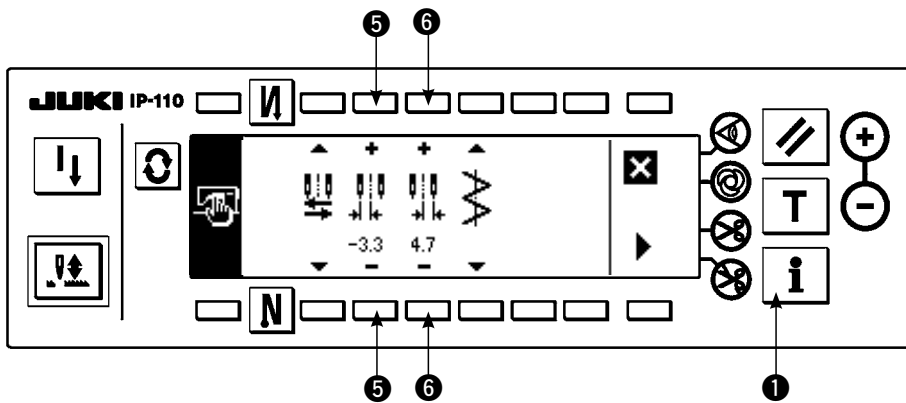

Sol taraf konumu sınırlamasının değiştirilmesi

1) Anahtarda ⑤ +/-' ye basın ve sol taraf sınırlama değerini ayarlayın.

Örnekteki durum için, değeri -3,3'e ayarlayın.

Sağ taraf konumu sınırlamasının değiştirilmesi

2) Anahtarda ⑥ +/-' ye basın ve sağ taraf sınırlama değerini ayarlayın.

Örnekteki durum için, değeri +4,7'ye ayarlayın.

3) Anahtarda ① basın ve ekran önceki görünümüne döner.

(2) Dikiş temel hattı referansının ayarlanması

- Dikiş temel hattı referans konumu sola, merkeze ve sağa ayarlanabilir.

Sol dikiş temel hattı referansı

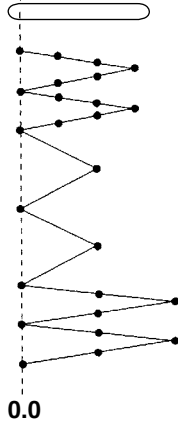

Merkez dikiş temel hattı referansı

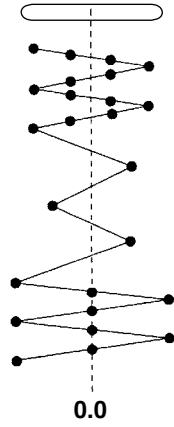

Sağ dikiş temel hattı referansı

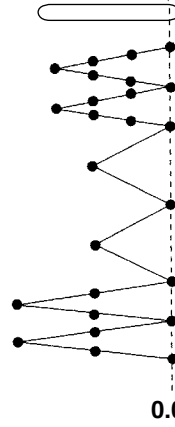

■ Ayarlama şekli

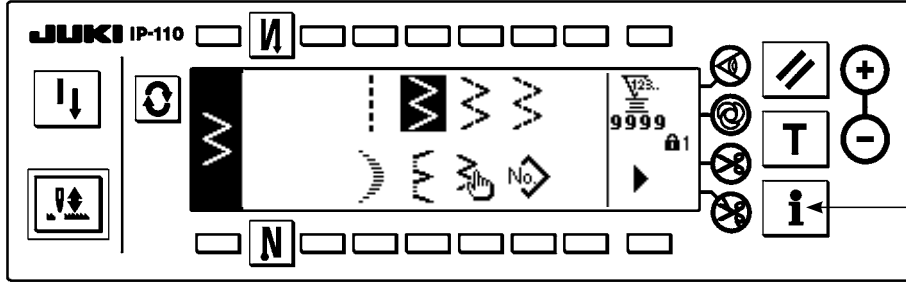

1) Anahtara ❶ basın.

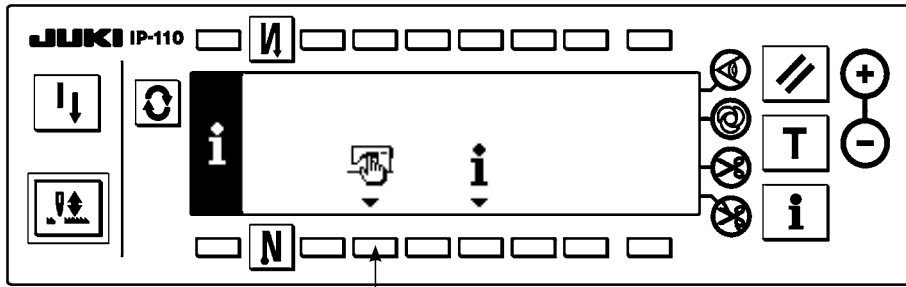

2) Anahtara ❷ basın.

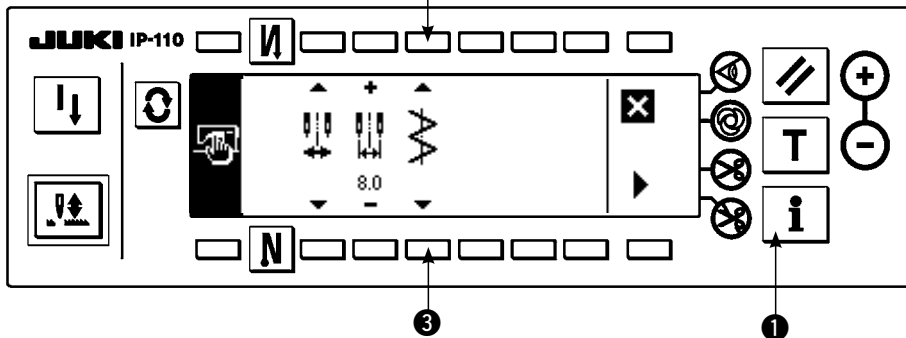

3) Soldaki şekil merkez dikiş temel hattı referansını göstermektedir.

Anahtara ❸ her basıldığında, sırasıyla sol dikiş temel hattı, sağ dikiş temel hattı ve merkez dikiş temel hattı referansına geçilip, ayarlanır.

4) Anahtara ❶ basın ve ekran önceki görünüme döner.



Sol dikiş temel hattı referansı



Merkez dikiş temel hattı referansı



Sağ dikiş temel hattı referansı

6-3. Ana ekran

Güç kaynağını açtıktan sonra göreceğiniz ekran, güç kaynağının en son kapatıldığı sıradaki ekran olur.

 anahtarına her basıldığında, ekran aşağıdaki gibi değişir:

Örnek) Ters beslemeli dikişle 2 kademeli zikzak dikişi (Ekran görüntüsünün içeriği ayar değerlerine bağlı olarak değişir.)

■ Dikiş biçimi listesi ilk ekranı

Herhangi bir biçim seçimi yapılır.

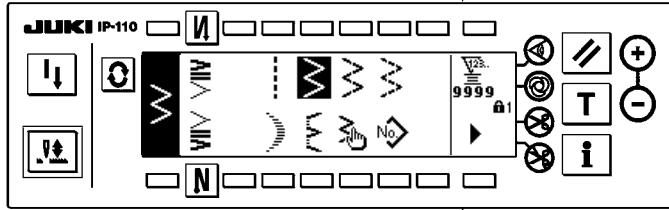

Basın ► .

Basın ◀ .

Basın  .

* Serbest dikiş genel dikiş anlamındadır.

■ Dikiş biçimi listesi ikinci ekranı

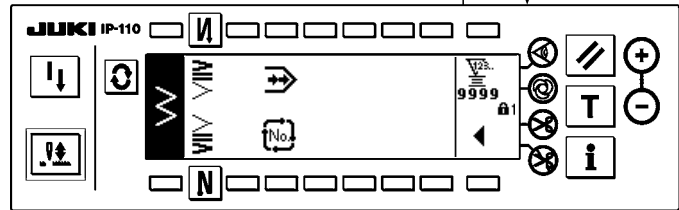

■ Dikiş biçimi ayar ekranı

Zikzak genişliği, dikiş temel hattının konumu, vs ayarlaması yapılır.

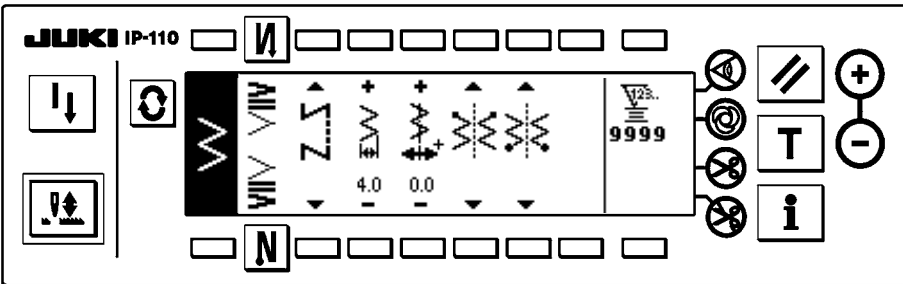

Basın  .

■ Ters besleme dikişi ayar ekranı

Yoğunlaştırma türü, dikiş (ilmek) sayısı, vs ayarlaması yapılır.

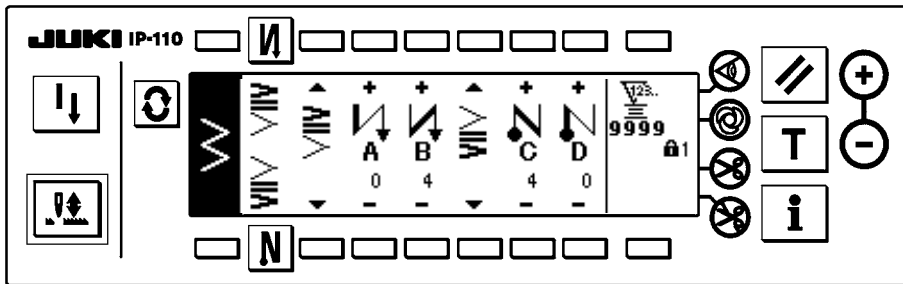

Basın  .



Önemli

Dikiş biçimi listesi ekranı haricindeki bir ekranda  anahtarına yaklaşık üç saniye basıldığında, ekran görünümü doğrudan dikiş biçimi listesi ekranına dönüşür.

6-4. Her ekranda görünen piktogramların listesi

■ Dikiş biçimi listesi ilk ekranı

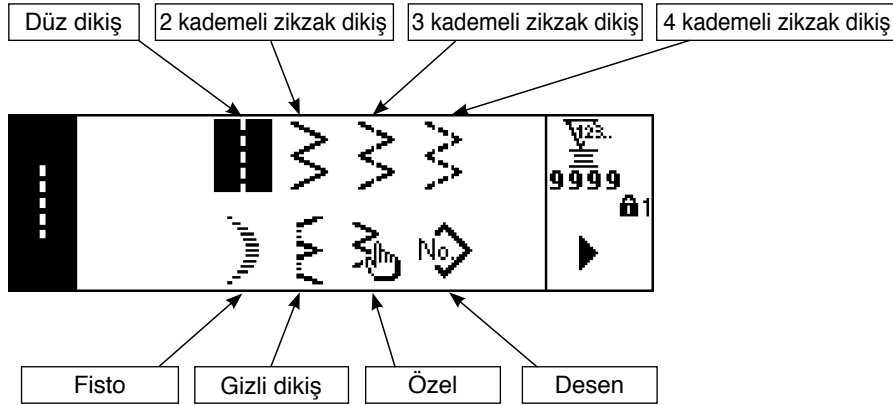

■ Dikiş biçimi listesi ikinci ekranı

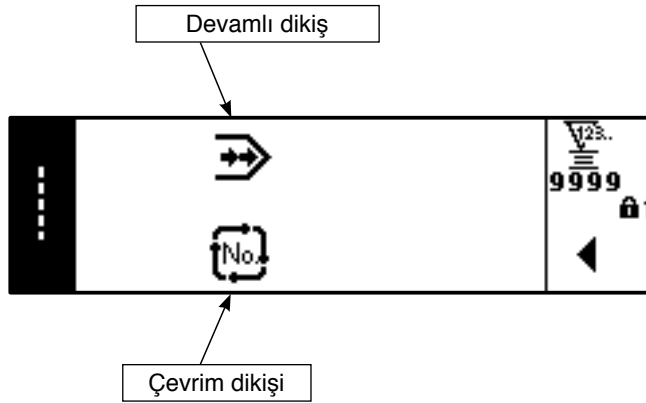

■ Fisto seçme açılan ekranı

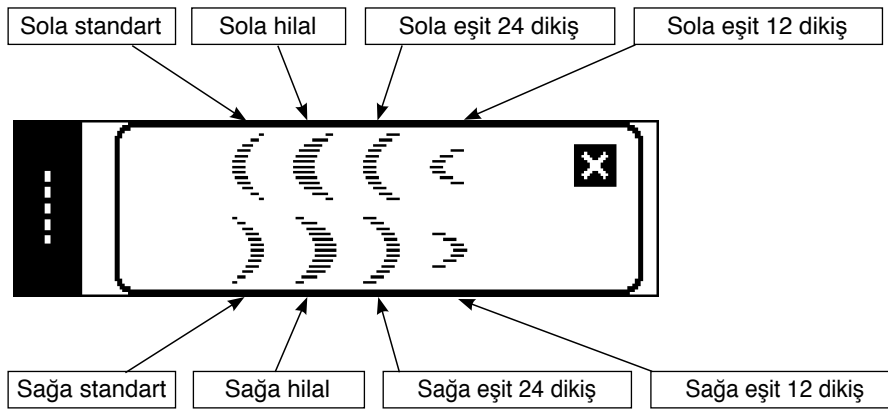

■ Gizli dikiş seçme açılan ekranı

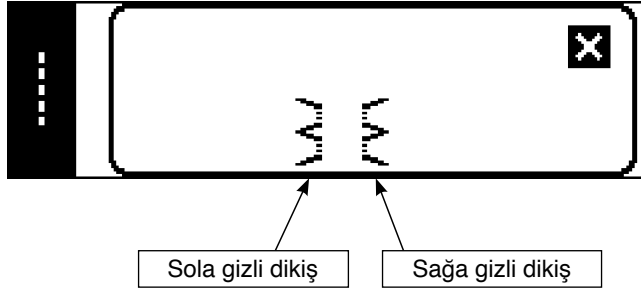

■ Özel desen seçme açılan ekranı



■ Devamlı dikiş seçme açılan ekranı

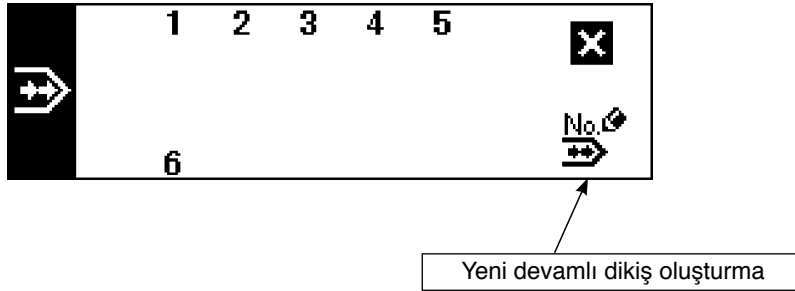

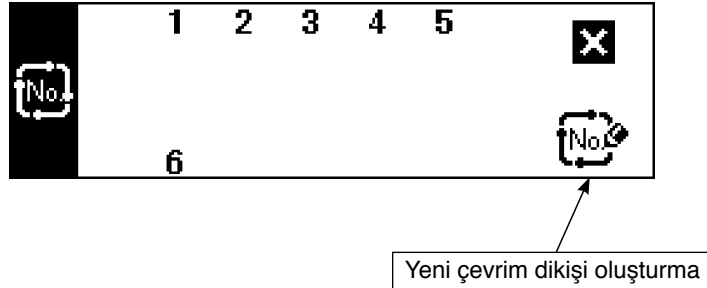

■ Çevrim dikişi seçme açılan ekranı



Teslimat sırasında anahtar kilidi düzeyi "1"e ayarlanmıştır ve yeni oluşturma piktogramları görüntülenmez. Her bir kipte yeni oluşturma yapılırken, anahtar kilidi düzeyini "0" olarak değiştirin. (6-15. Bilgi'nin (1) Ortak dikiş verilerinin ortak dikiş verileri ayarı ikinci ekranına bakın.) Ayrıca, teslimat sırasında desen No. Gösterimi sadece "1"dir.

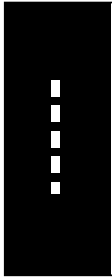
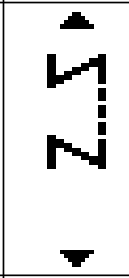
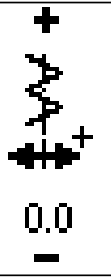



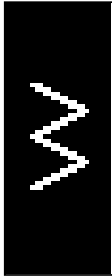
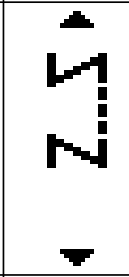
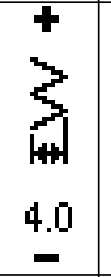
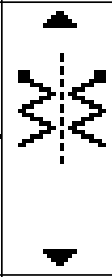
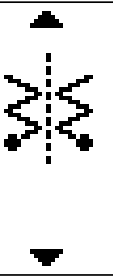
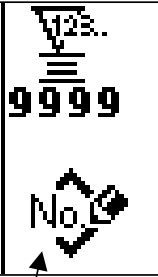

■ Düz dikiş dikme biçimi ayar ekranı

Dikme türü	Dikiş temel hattı konumu		
			
Serbest dikiş	-5,0		Desen kaydı
Programlı dikiş	ila		
Bindirme dikiş	5,0		

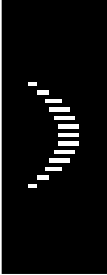
■ 2 kademeli zikzak dikiş/3 kademeli zikzak dikiş/4 kademeli zikzak dikiş dikme biçimi ayarlama ekranı

Dikme türü	Zikzak genişliği	Dikiş temel hattı konumu	Dikmeye başlama konumu	Dikmeyi bitirme konumu	
					
Serbest dikiş	0	-5,0	İsteğe bağlı	İsteğe bağlı	Desen kaydı
Programlı dikiş	10,0	ila	Sağ	Sağ	
Bindirme dikiş		5,0	Sol	Sol	



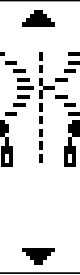

■ Fisto dikme biçimi ayar ekranı

	Dikme türü	Zikzak genişliği	Dikiş temel hattı konumu	Dikmeye başlama konumu Dip • Tepe	Dikmeyi bitirme konumu Sağ • Sol	Durma konumu Dip • Tepe
		 8.0	 0.0			 9999 No. 10
	Serbest dikiş			Dip	İsteğe bağlı	İsteğe bağlı
	Programlı dikiş	0 ila 10,0	-5,0 ila 5,0	Tepe		Tepe
	Bindirme dikiş				Sağ	Dip
					Sol	

Desen kaydı

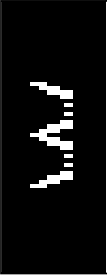
* Dikmeyi bitirme konumu isteğe bağlı olduğu zaman, durma konumu görüntülenir.



■ Gizli dikiş dikme biçimi ayar ekranı

Dikme türü	Zikzak genişliği	Dikiş temel hattı konumu	Dikiş (ilmek) sayısı
	 3.0	 0.0	 4
Serbest dikiş	0	-5,0	3
Programlı dikiş	10,0	5,0	250
Bindirme dikiş			



Desen kaydı

■ Özel desen dikme biçimi ayar ekranı

Dikme türü	Zikzak genişliği	Dikiş temel hattı konumu
	 8.0	 0.0
Serbest dikiş	0	-5,0
Programlı dikiş	10,0	5,0
Bindirme dikiş		

Özel desen iğne girişi görüntüsü

Düzenleme ekranı görünümü

Desen kaydı Kopyalama ve silme ekranı

No. 

Desen kaydı

No. 

Kopyalama



Silme

■ Özel desen düzenleme ekranı

	Adım	Zikzak konumunu girme	Besleme yönü Normal · Ters	Özel desen iğne girişi görüntüsü	Son iğne girişini girme
	+	+	▲		
	1	0.0	▼		
	1	-5,0	Normal	İğne giriş noktası bilgisini girme	İğne giriş noktası bilgisini silme
	500	5,0	Ters		Onaylama

■ Desen dikme biçimi ayar ekranı

	Dikme biçimi	Dikme türü	Ekran görünümü içeriği biçime bağlıdır. Her biçime bakın.
		 Serbest dikiş	
		 Bindirme dikiş	

Dikme biçimi seçimi

- Düz dikiş
- 2 kademeli zikzak dikiş
- 3 kademeli zikzak dikiş
- 4 kademeli zikzak dikiş
- Fisto (8 tür)
- Gizli dikiş (Sağa ve Sola)
- Özel (1 ila 20)









Kopyalama ve silme ekranı

No

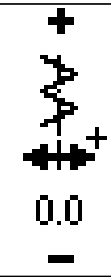
Kopyalama

Silme

■ Devamlı dikiş ayarlama ekranı

	Zikzak genişliği	Dikiş temel hattı konumu	Adım	Desen No.	Dikiş (ilmek) sayısı	
	 4.0	 0.0	 1	 3	 500	 9999 No.
	0,0 ila 10,0	-5,0 ila 5,0	1 ila 20			 







Düzenleme ekranı görünümü

Kopyalama ve silme ekranı

Kopyalama

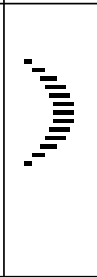
Silme

■ Devamlı dikiş düzenleme ekranı

	Adım	Desen No.	Dikme biçimi	Dikiş (ilmek) sayısı	
	 1	 3		 500	
	1 ila 20	1 ila 99		(0 dikiş) ila 500	 Onaylama

* Dikme biçimi için, desende kaydedilmiş biçim görüntülenir.

* İlmek sayısı "0" olarak ayarlanamaz. (Saptamayı engelleme düğmesi)

■ Çevrim dikişi ayarlama ekranı

	Adım	Desen No.	Dikiş (ilmek) sayısı	Durma durumu	Bastırma ayağının konumu	

Düzenleme ekranı görünümü

Kopyalama ve silme ekranı

* Dikiş sayısı (0 dikiş) olduğu zaman durma durumu görüntülenmez.

* Bastırma ayağının konumu, otomatik kaldırıcıyla dikiş sayısının (0 dikiş) olması durumu dışında görüntülenir.

* Bastırma ayağı kaldırma zamanı bastırma ayağının konumu yukarıda durma olduğu zaman görüntülenir.

Kopyalama

Silme

■ Çevrim dikişi düzenleme ekranı

	Adım	No.	Dikiş (ilmek) sayısı	Durma durumu	Bastırma ayağının konumu	Bastırma ayağı kaldırma zamanı	
		Desen No. 1 ila 99 ila Devamlı dikiş No. 1 ila 20	 (0 dikiş) ila 500 ila	 İğnenin aşağıda durması ila İplik kesme ila İğnenin yukarıda durması	 Bastırma ayağının yukarıda durması ila Bastırma ayağının aşağıda durması	0,1 ila 99,9	











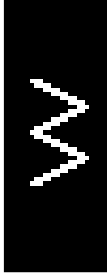
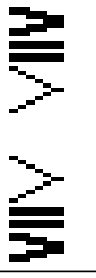
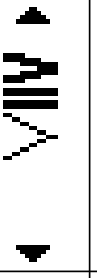
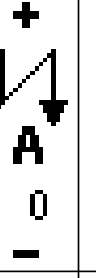

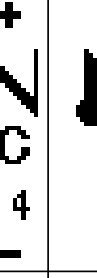
Onaylama

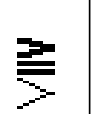
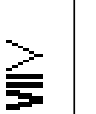
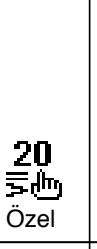
* Dikiş sayısı (0 dikiş) olduğu zaman durma durumu görüntülenmez.

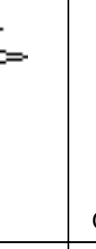
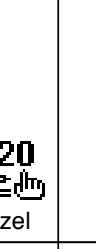
* Bastırma ayağının konumu, otomatik kaldırıcıyla dikiş sayısının (0 dikiş) olması durumu dışında görüntülenir.

* Bastırma ayağı kaldırma zamanı bastırma ayağının konumu yukarıda durma olduğu zaman görüntülenir.

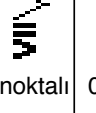





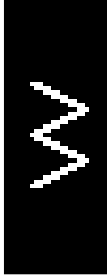

■ Ters dikiş ayarlama ilk ekranı

	Dikme başlangıcında ters dikiş var/yok	Dikme başlangıcı			Dikme sonu			
		Tür seçimi	Süreç A	Süreç B	Tür seçimi	Süreç C	Süreç D	
								
	Dikme sonunda ters dikiş var/yok							
	Normal	0 ila 19	0 ila 19	Normal	0 ila 19	0 ila 19		
								
								
	2 noktalı	0 ila 19	0 ila 19	2 noktalı	0 ila 19	0 ila 19		



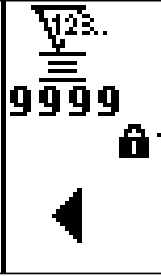



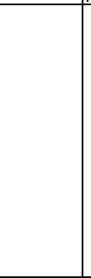

■ Ters dikiş ayarlama ikinci ekranı (2-noktalı yoğunlaştırma)

	Dikme başlangıcında genişlik ayarlaması	Dikme sonunda genişlik ayarlaması	
	0,0	0,0	
	ila	ila	
	-5,0	-5,0	

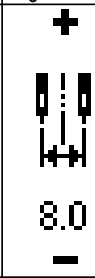
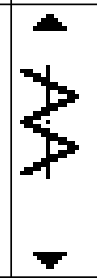
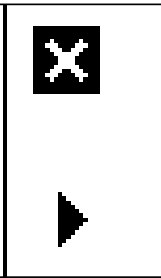
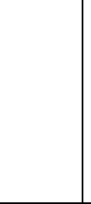
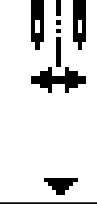
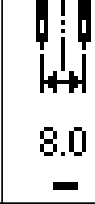
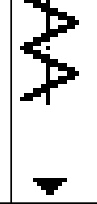
■ Ters dikiş ayarlama ikinci ekranı (Yoğunlaştırma özel)

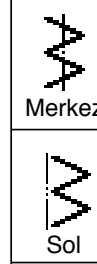





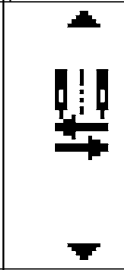
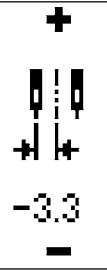

		Dikme başlangıcında genişlik ayarlaması	Dikme sonunda genişlik ayarlaması		
		 +	 +		
		 - 4.0	 - 4.0		
		0,0	0,0		
		ila	ila		
		10,0	10,0		

■ Dikme ortak verileri ayarlama ilk ekranı (Maksimum zikzak genişliği sınırlaması merkezde ayarlandığı zaman)

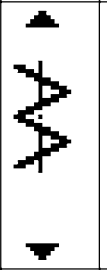
		Maksimum zikzak genişliği sınırlama prosedürü	Maksimum zikzak genişliği sınırlama değeri	Dikiş temel hattı referansı		
		 +	 8.0	 +		
		 -	 -	 -		
		 Merkez	0,0	 Merkez		
			ila	 Sol		
			10,0	 Sağ		
		 Sol/Sağ				



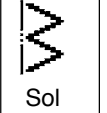







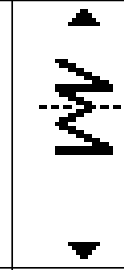

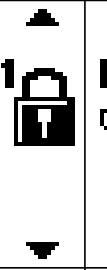
*Maksimum zikzak genişliği sınırlama prosedürü “Sol/Sağ”a ayarlandığı zaman, maksimum zikzak genişliği sınırlama değeri sol ve sağ olarak ayrı ayrı gösterilir.

■ Dikme ortak verileri ayarlama ilk ekranı (Maksimum zikzak genişliği sınırlama prosedürü sol/sağ'a ayarlandığı zaman)

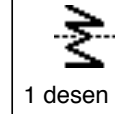
	Maksimum zikzak genişliği sınırlama prosedürü	Sol konumun belirlenmesi	Sağ konumun belirlenmesi	Dikiş temel hattı referansı	
		 -3.3	 4.7		 
	 Sol/Sağ	0,0 ila 10,0	0,0 ila 10,0	 Merkez  Sol  Sağ	
	 Merkez				

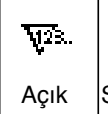
* Maksimum zikzak genişliği sınırlama prosedürü "Merkez"e ayarlandığı zaman, gösterilen maksimum zikzak genişliği sınırlama değeri merkezde simetrik olan değerdir.

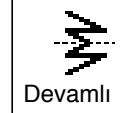
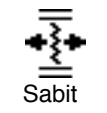
■ Dikme ortak verileri ayarlama ikinci ekranı

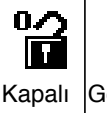
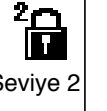
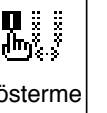
	Ayna işlevi ayarı	Yoğun özel dikiş temel hattı	Sayaç işlevi	Anahtar kilidi	Güç açıldığı zaman maksimum zikzak genişliği sınırlaması	
						 
	 1 desen	 İnterlok	 Açık	 Seviye 1	 Göster	
	 Devamlı	 Sabit	 Kapalı	 Kapalı  Seviye 2	 Gösterme	

6-5. Dikme deseninin ayarı



UYARI:

Zikzak desenini veya zikzak genişliğini değiştirdikten sonra dikişe başlamadan önce bastırma ayağını ve kullanılmakta olan ölçüğü mutlaka kontrol edin. Bastırma ayağıyla dikiş yapıldığı veya ölçüğün zikzak genişliğine uymadığı durumlarda, iğne kırılması veya benzeri kazalar olma tehlikesi vardır.

(1) Zikzak deseninin seçilmesi

- 1 : ► tuşuna basılınca, ikinci ekran görüntülenir.
- 2 : ◀ tuşuna basılınca, ilk ekran görüntülenir.

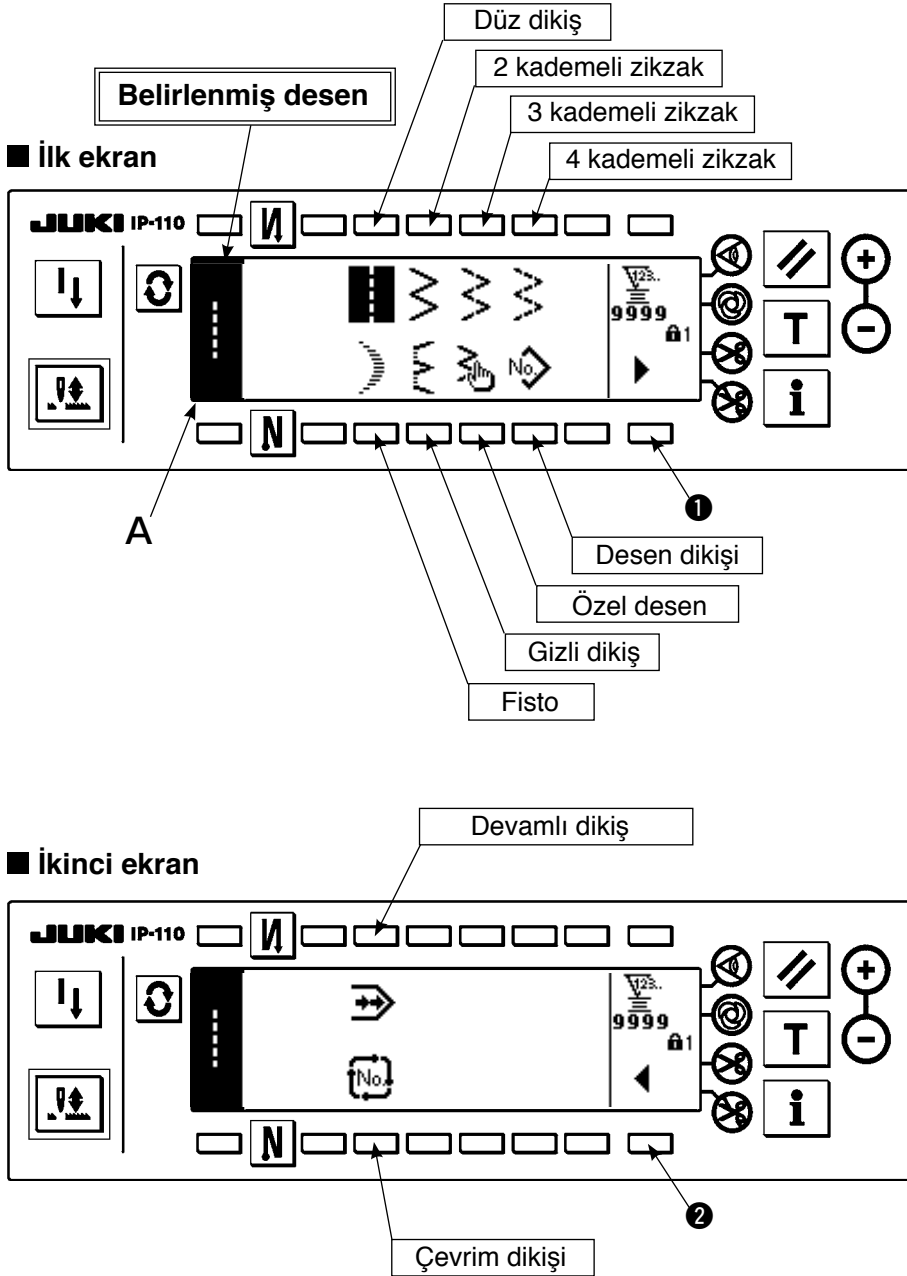

- 1) Ekran görünümü yukarıdaki şekildeki gibi olduğu zaman seçme anahtarıyla dikmek istediğiniz zikzak desenini seçin. Belirlenmiş desen A kısmında görüntülenir.
- 2) Fisto ve gizli dikiş için, biçimi bir sonraki ekranla seçin.

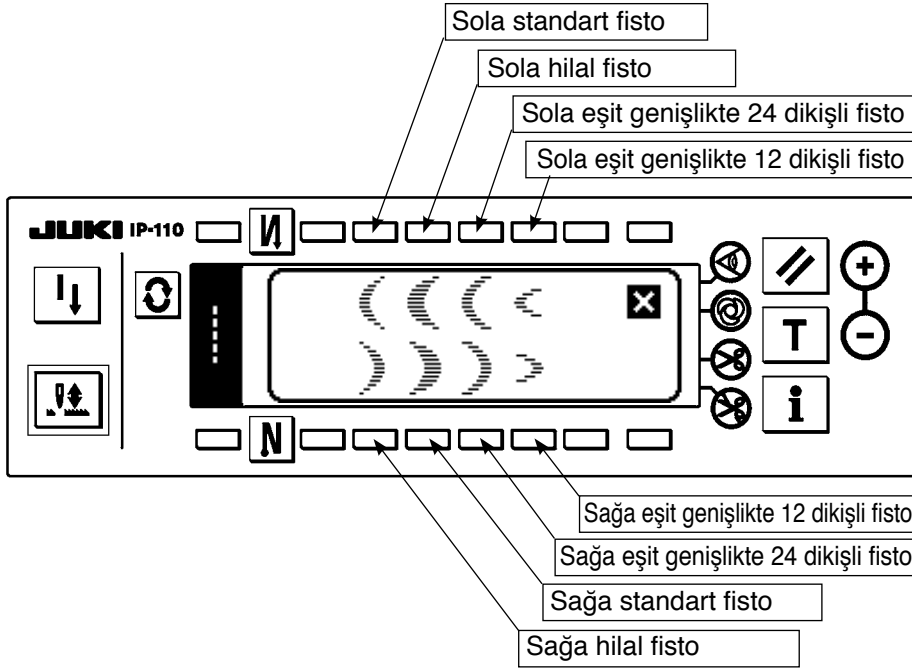

Fisto durumunda

1) Fisto tuşuna basın ve soldaki ekran görüntülenir.

Seçmek için istediğiniz desen anahtarına basın.

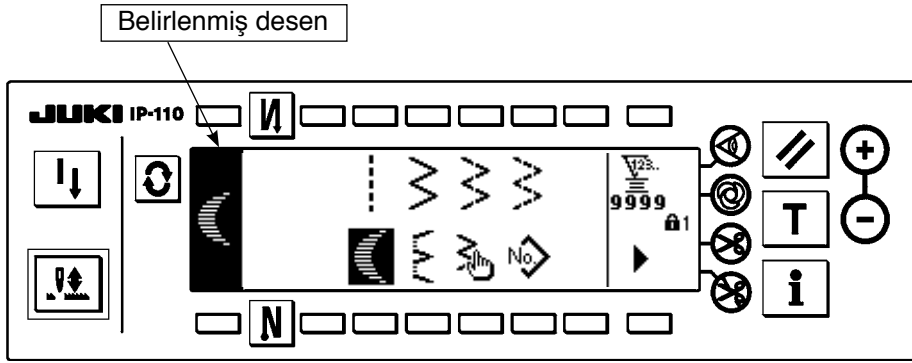

2) Örnek olarak, hilal fisto tuşuna basın ve deseni belirlemek için soldaki ekran görüntülenir.

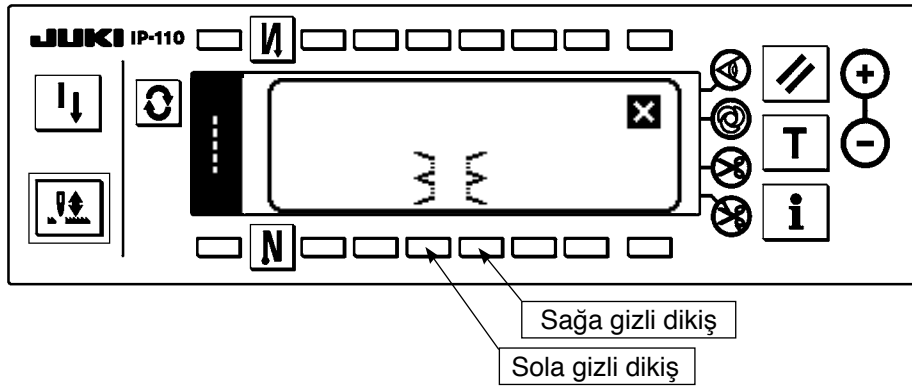

Gizli dikiş durumunda

1) Gizli dikiş tuşuna basın ve soldaki ekran görüntülenir.

Seçmek için istediğiniz desen anahtarına basın.

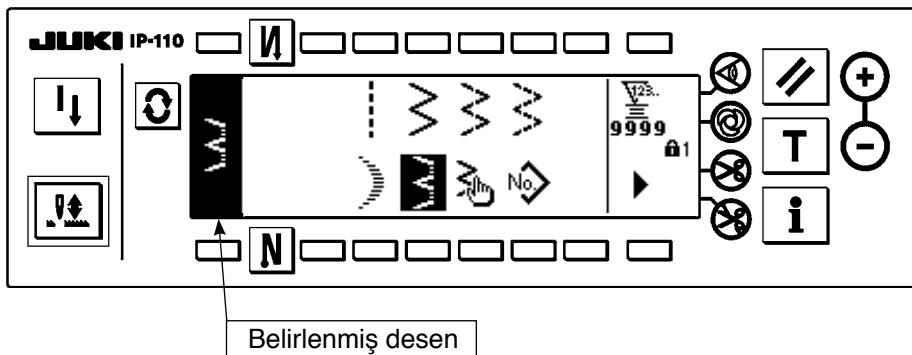

2) Örnek olarak, sola gizli dikiş tuşuna basın ve deseni belirlemek için soldaki ekran görüntülenir.

6-6. Dikme biçiminin ayarlanması

- Zikzak genişliği "0" ile 10 mm arasında ayarlanabilir. (Ayar değeri maksimum zikzak genişliği sınırlaması ile sınırlıdır.)
- Dikiş temel hattı aşağıdaki gibi ayarlanabilir. Zikzak merkezi "0,0" iken, Sağ taraf: "+" Sol taraf: "-".

(1) 2 kademeli zikzak, 3 kademeli zikzak ve 4 kademeli zikzak dikiş

■ Dikme biçimi listesi ilk ekranı

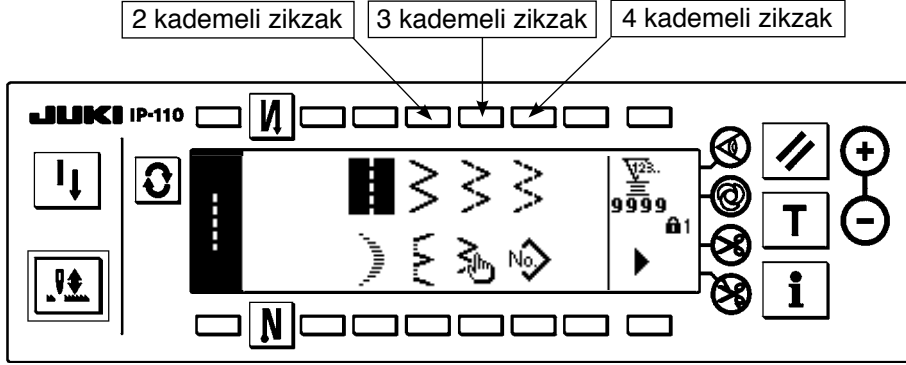

- 1) Dikme biçimi listesi ilk ekranında 2 kademeli (3 kademeli veya 4 kademeli) zikzak dikişi seçin.
- 2) Seçilen biçim ters döndürülür ve ekranın sol ucunda görüntülenir.
- 3) Dikme biçimi ayar ekranını görüntülemek için  tuşuna basın.

■ Dikiş biçimi ayar ekranı

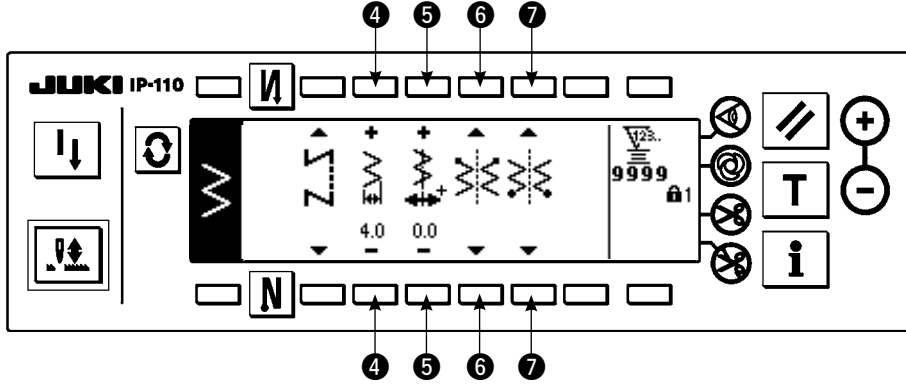

Zikzak genişliğinin ayarlanması

Zikzak genişliğini **4** anahtarında +/- ile değiştirin.

Dikiş temel hattı konumunun ayarlanması

Dikiş temel hattı konumunu **5** anahtarında +/- ile değiştirin.

Dikmeye başlangıç konumunun ayarlanması

Dikmeye başlama konumunu **6** anahtarında ▲/▼ ile ayarlayın.



Dikme başlangıcı



İsteğe bağlı Dikme başlangıcı



Sağ Dikme başlangıcı, sol

Durma konumunun ayarlanması

Durma konumunu **7** anahtarında ▲/▼ ile ayarlayın.



Durma konumu, isteğe bağlı



Durma konumu, sağ



Durma konumu, sol

(2) Fisto dikişi

■ Dikme biçimi listesi ilk ekranı

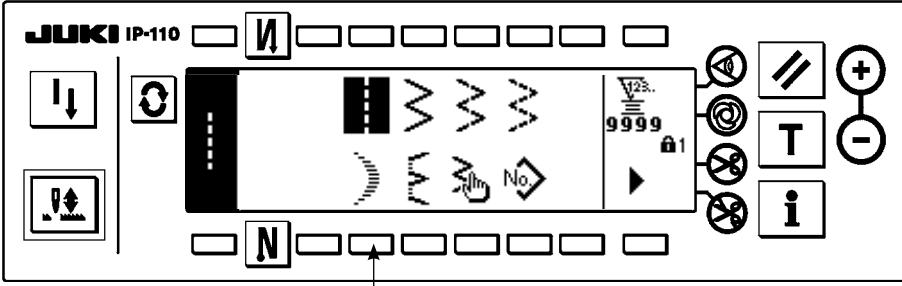

- 1) Dikme biçimi listesi ilk ekranında fisto dikişini ❶ seçin.

■ Fisto seçme açılan ekranı

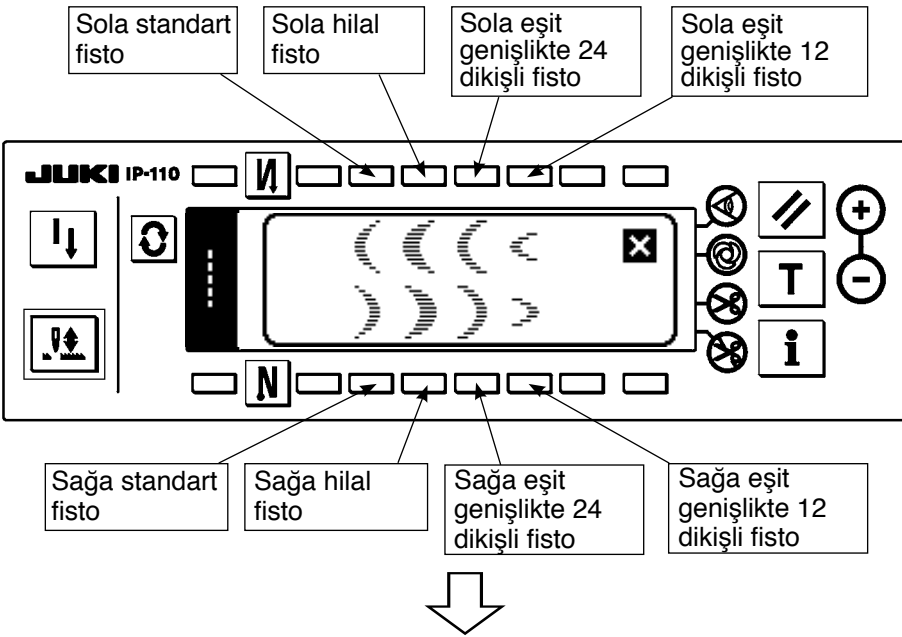

- 2) Solda gösterilen ekranda seçilecek desenin anahtarına basın.

■ Dikme biçimi listesi ilk ekranı

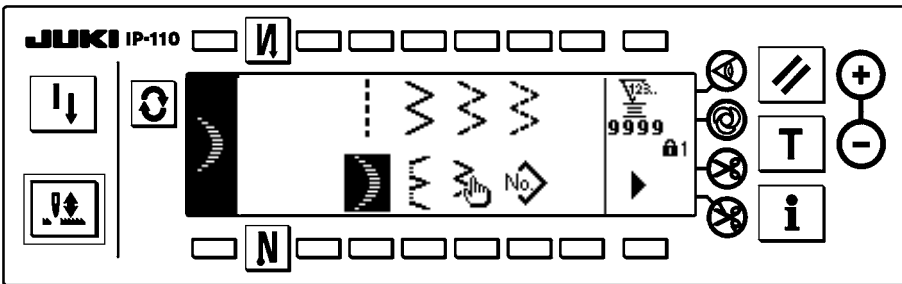

- 3) Seçilen biçim ters döndürülür ve ekranın sol ucunda görüntülenir.
- 4) Dikme biçimi ayar ekranını görüntülemek için  tuşuna basın.

■ Dikiş biçimi ayar ekranı

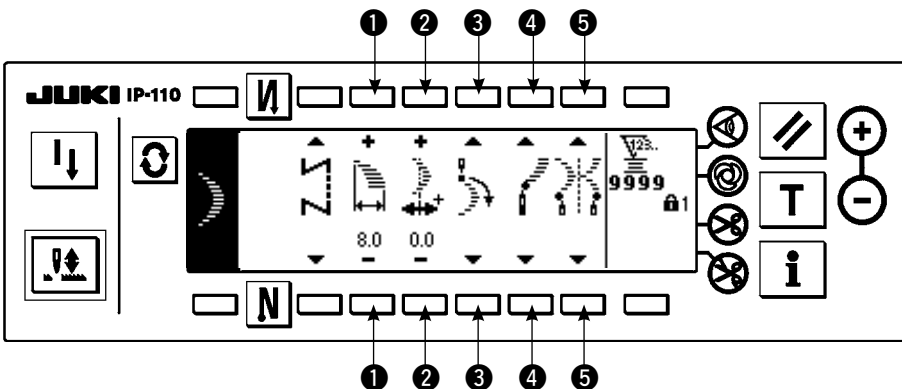

Zikzak genişliğinin ayarlanması

Zikzak genişliğini ❶ anahtarında +/- ile değiştirin.

Dikiş temel hattı konumunun ayarlanması

Dikiş temel hattı konumunu ❷ anahtarında +/- ile değiştirin.

Dikmeye başlangıç konumunun ayarlanması

Dikmeye başlama konumunu ③ anahtarında ▲ / ▼ ile ayarlayın.



Dikme başlangıcı, dip



Dikme başlangıcı, tepe

● Fistonun tepesinden ve dibinden başlama

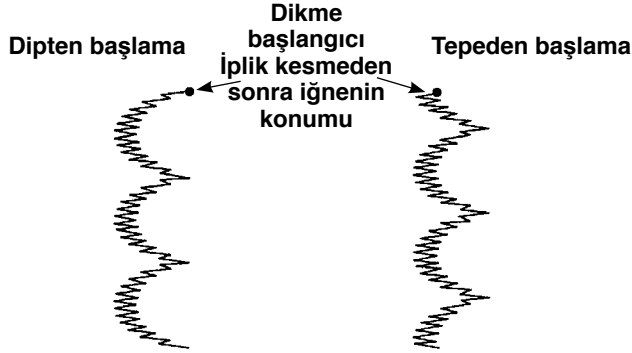

Normal olarak, fisto dikmeye dipten başlama deseniyle başlar. Ancak, ayar değiştirilerek tepeden başlama seçilebilir.

Durma konumunun ayarlanması sağ/sol

Durma konumunu ④ anahtarında ▲ / ▼ ile ayarlayın.



Durma konumu, isteğe bağlı



Durma konumu, sağ



Durma konumu, sol

Durma konumunun ayarlanması

Durma konumunu ⑤ anahtarında ▲ / ▼ ile ayarlayın.



Durma konumu, isteğe bağlı



Durma konumu, dip

(3) Gizli dikiş dikme

■ Dikme biçimi listesi ilk ekranı

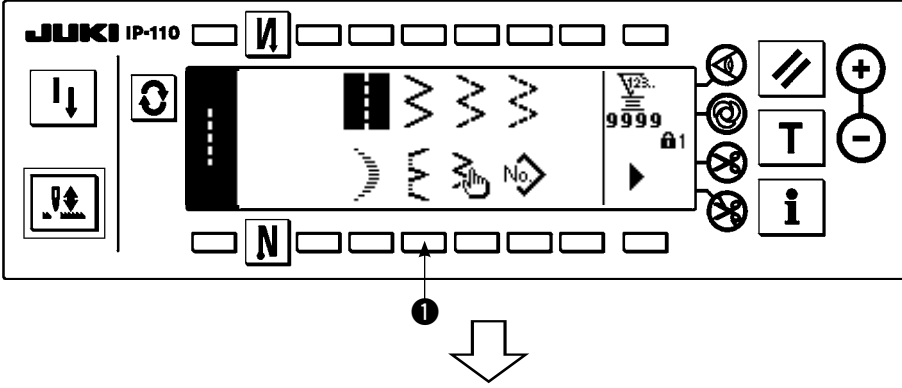

- 1) Dikme biçimi listesi ilk ekranında gizli dikiş dikmeyi seçin.

■ Gizli dikiş seçme açılan ekranı

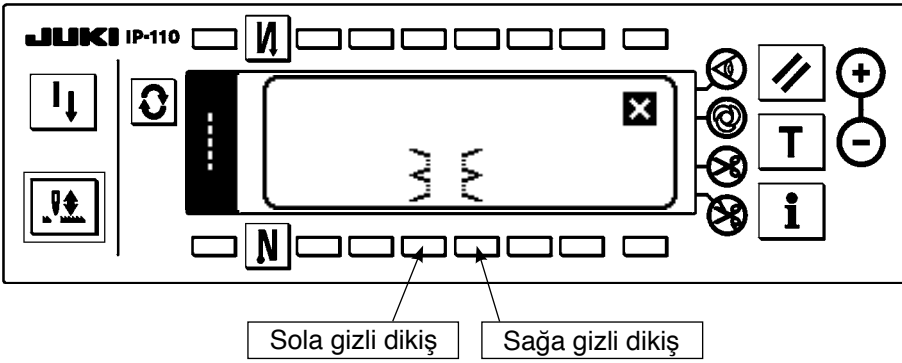

- 2) Solda gösterilen ekranda seçilecek desenin anahtarına basın.

■ Dikiş biçimi ilk ekranı

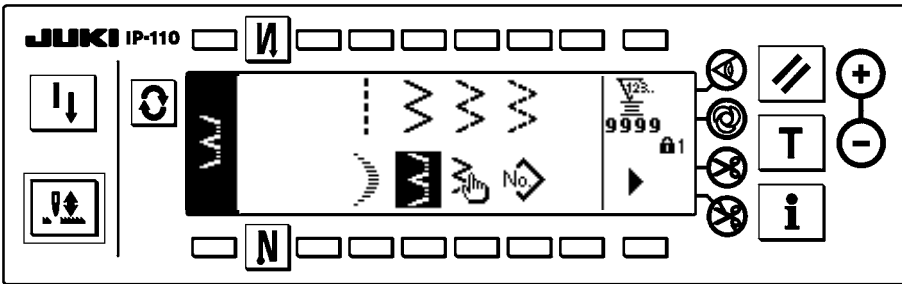

- 3) Seçilen biçim ters döndürülür ve ekranın sol ucunda görüntülenir.
- 4) Dikme biçimi ayar ekranını görüntülemek için  tuşuna basın.

■ Dikiş biçimi ayar ekranı

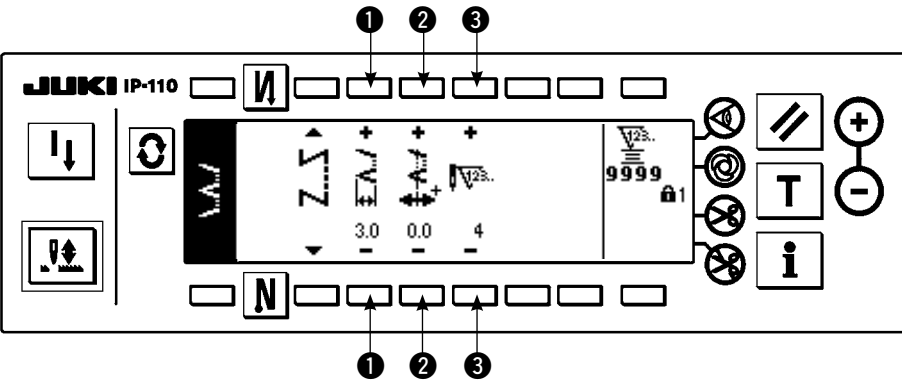

Zikzak genişliğinin ayarlanması

Zikzak genişliğini ① anahtarında +/- ile değiştirin.

Dikiş temel hattı konumunun ayarlanması

Dikiş temel hattı konumunu ② anahtarında +/- ile ayarlayın.

Dikiş sayısının değiştirilmesi

Dikiş sayısını anahtarla ③ değiştirin.

(4) Özel desen dikme

■ Dikme biçimi listesi ilk ekranı

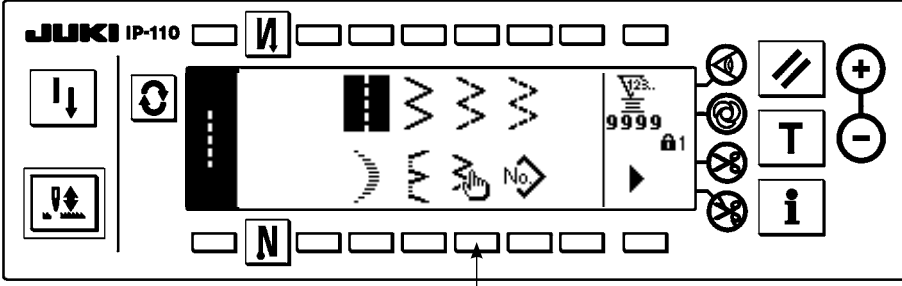

- 1) Dikme biçimi listesi ilk ekranında özel deseni ❶ seçin.



■ Özel desen seçme açılan ekranı

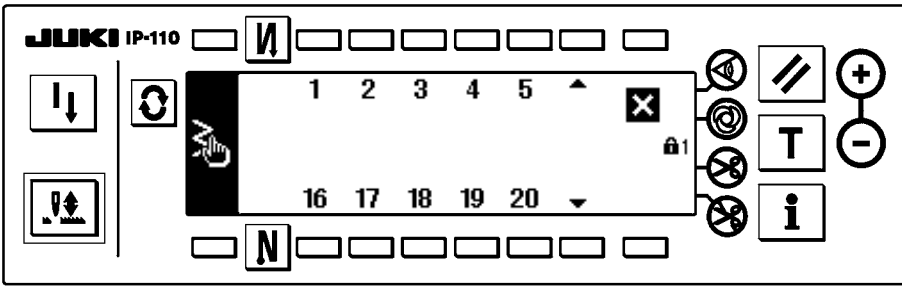

- 2) Seçilecek özel desen numarasına basın.



■ Dikme biçimi listesi ilk ekranı

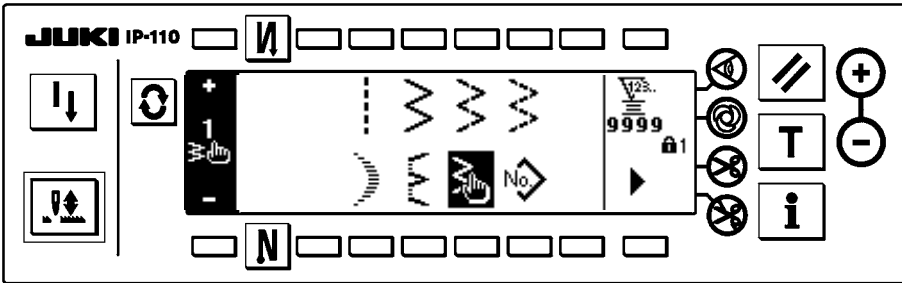

- 3) Seçilen biçim ters döndürülür ve ekranın sol ucunda görüntülenir.
- 4) Dikme biçimi ayar ekranını görüntülemek için  tuşuna basın.

■ Dikiş biçimi ayar ekranı

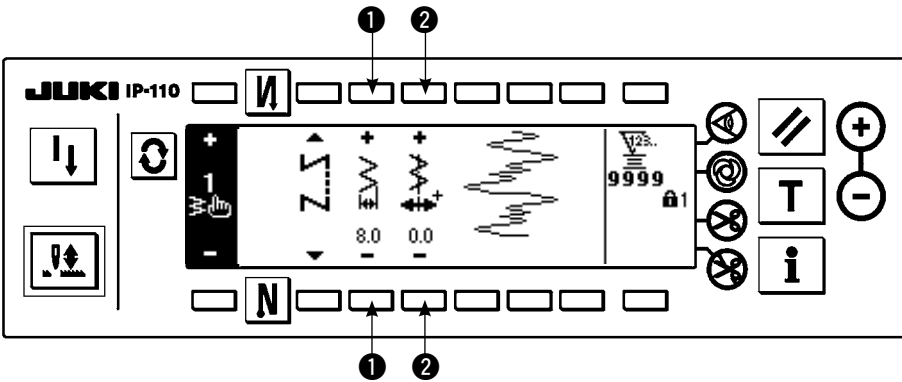









Zikzak genişliğinin ayarlanması

Zikzak genişliğini ❶ anahtarında +/- ile ayarlayın.

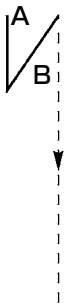
Dikiş temel hattı konumunun ayarlanması

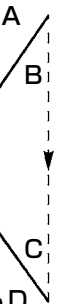
Dikiş temel hattı konumunu ❷ anahtarında +/- ile değiştirin.

6-7. Ters beslemeli dikiş

 ①	OFF	ON	OFF	ON
Dikme deseni				
 ②	OFF	OFF	ON	ON
				

Ters beslemeli dikiş her bir zikzak deseni ile ayarlanabilir. Ters beslemeli dikiş etkin/etkisiz dikme başlangıcı anahtarında ① ve dikme sonu anahtarında ② ters beslemeli dikiş tuşuna basılarak ayarlanabilir. Ters beslemeli dikişin etkin olması durumunda, ilgili ters beslemeli dikiş biçimleri görüntülenir. Etkisiz olması durumunda, biçim görüntülenmez.

■ Ters besleme dikişi ayar ekranı

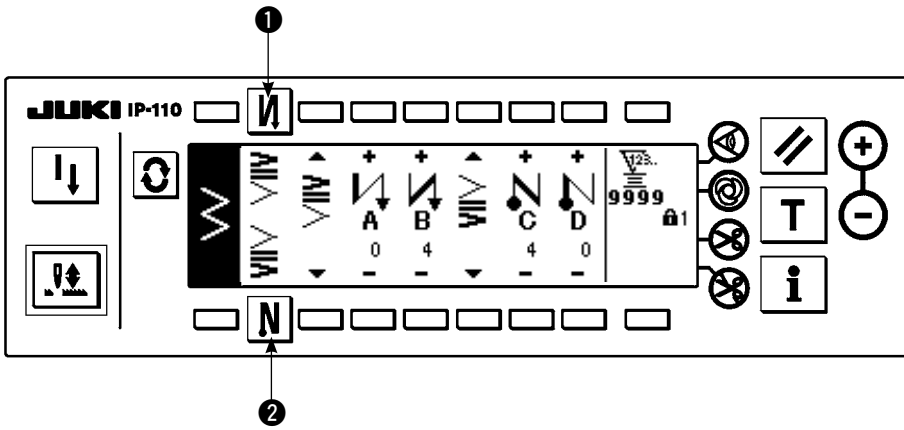

Ters beslemeli dikiş için, standart yoğunlaştırma, 2 noktalı yoğunlaştırma ve özel yoğunlaştırma vardır.

(1) Standart yoğunlaştırma

Standart yoğunlaştırma seçilmiş zikzak deseninin iğne girişi ile aynı iğne girişinde ters beslemeli dikiş yapar.

Örnek) Dikme sonunda ters beslemeli dikiş

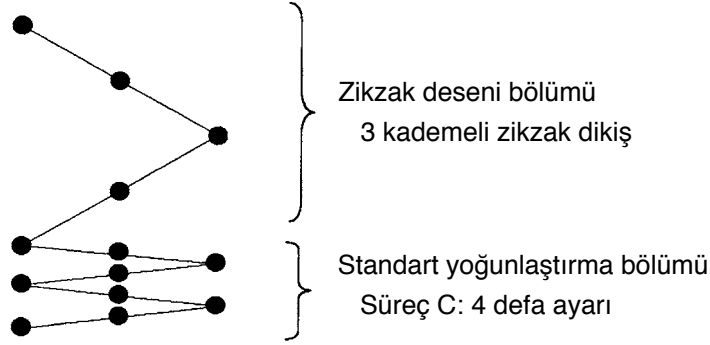

Örnek) 2 kademeli zikzak dikişinin serbest dikiş durumunda

1) Ters beslemeli dikiş ayar ekranını görüntülemek için tuşuna basın.

2) Yoğunlaştırma biçimini ve dikiş sayısını ayarlayın.

❶ : Dikme başlangıcında yoğunlaştırma biçimini seçin.

❷ : A sürecinin dikiş sayısını “+” ve “-” ile ayarlayın.

❸ : B sürecinin dikiş sayısını “+” ve “-” ile ayarlayın.

❹ : Dikme sonunda yoğunlaştırma biçimini seçin.

❺ : C sürecinin dikiş sayısını “+” ve “-” ile ayarlayın.

❻ : D sürecinin dikiş sayısını “+” ve “-” ile ayarlayın.

❶ ve ❹ bölümünü görüntüleyin: Standart yoğunlaştırma, 2 noktalı yoğunlaştırma ve özel yoğunlaştırma (20 desen) arasında geçiş yapılır ve görüntülenir.

■ Ters besleme dikişi ayar (standart yoğunlaştırma) ekranı

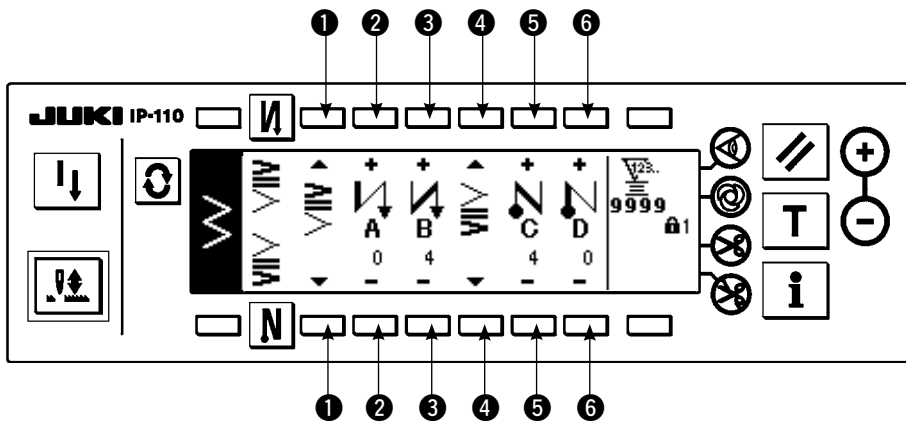

* Ters beslemeli dikiş ayarı için, zikzak desenine göre aşağıdaki iki tür metot vardır.

1) Düz dikiş, fisto dikiş, gizli dikiş, özel ve devamlı dikiş durumunda, ters beslemeli dikişi dikiş sayısı ile ayarlayın.

Dikme başlangıcında ters beslemeli dikiş → A (normal yönde besleme): 0 ila 19 dikiş ayarlanabilir. ②

B (ters yönde besleme): 0 ila 19 dikiş ayarlanabilir. ③

Dikme sonunda ters beslemeli dikiş → C (ters yönde besleme): 0 ila 19 dikiş ayarlanabilir. ⑤

D (normal yönde besleme): 0 ila 19 dikiş ayarlanabilir. ⑥

* Düz dikiş durumundaki resimler şunlardır: ① dikme başlangıcı  ve ④ dikme sonu .

2) 2 kademeli zikzak, 3 kademeli zikzak ve 4 kademeli zikzak durumunda, ters beslemeli dikişi zikzak deseninin tekrarlama sayısı ile ayarlayın. Zikzak deseni zikzak dönüş noktaları arasındaki mesafe anlamındadır.

Dikme başlangıcında ters beslemeli dikiş → A (normal yönde besleme): 0 ila 19 tekrar sayısı ayarlanabilir. ②

B (ters yönde besleme): 0 ila 19 tekrar sayısı ayarlanabilir. ③

Dikme sonunda ters beslemeli dikiş → C (ters yönde besleme): 0 ila 19 tekrar sayısı ayarlanabilir. ⑤

D (normal yönde besleme): 0 ila 19 tekrar sayısı ayarlanabilir. ⑥

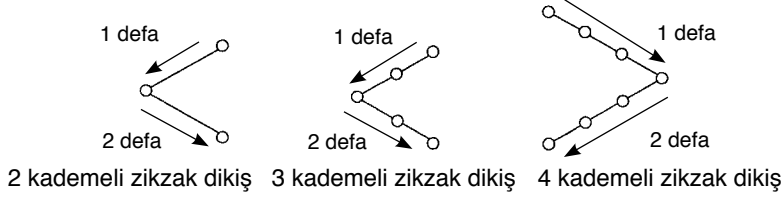

(2) 2 noktalı yoğunlaştırma

2 noktalı yoğunlaştırma seçilmiş zikzak deseninin mevcut iğne girişi ile bir sonraki iğne girişi arasındaki iki noktanın ters beslemeli dikilmesini gerçekleştirir.

İki nokta arasındaki genişlik “-” yönünde ayarlanabilir.

Örnek) Dikme sonunda ters beslemeli dikiş

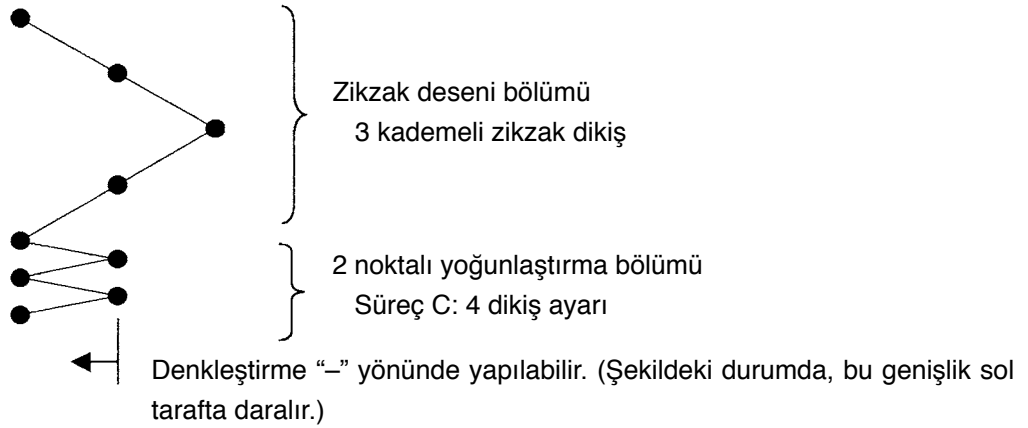

Örnek) 2 kademeli zikzak dikişinin serbest dikiş durumunda

1) Ters beslemeli dikiş ayar ekranını görüntülemek için  tuşuna basın.

2) Yoğunlaştırma biçimini ve dikiş sayısını ilk ekranda ayarlayın.

① : Dikme başlangıcında yoğunlaştırma biçimini seçin.

② : A sürecinin dikiş sayısını “+” ve “-” ile ayarlayın. 0 ila 19 dikiş ayarlanabilir.

③ : B sürecinin dikiş sayısını “+” ve “-” ile ayarlayın. 0 ila 19 dikiş ayarlanabilir.

④ : Dikme sonunda yoğunlaştırma biçimini seçin.

⑤ : C sürecinin dikiş sayısını “+” ve “-” ile ayarlayın. 0 ila 19 dikiş ayarlanabilir.

⑥ : D sürecinin dikiş sayısını “+” ve “-” ile ayarlayın. 0 ila 19 dikiş ayarlanabilir.

① ve ④ bölümünü görüntüleyin: Standart yoğunlaştırma, 2 noktalı yoğunlaştırma ve özel yoğunlaştırma (20 desen) arasında geçiş yapılır ve görüntülenir.

3) 2 noktalı yoğunlaştırma genişliği ayarlamasını ikinci ekranda yapın. (Genişlik maksimum -5 mm'ye kadar daraltılabilir.)

⑦ : 2 noktalı yoğunlaştırma genişliği ayarlamasını dikme başlangıcında yapın.

⑧ : 2 noktalı yoğunlaştırma genişliği ayarlamasını dikme sonunda yapın..

* 2 noktalı yoğunlaştırma genişliği ayarlaması ters beslemeli dikiş yapılırken ilk iğne girişi konumundan bir sonraki iğne girişi konumuna kadar olan genişliği daraltabilir. (Ayar değeri "0" iken, denkleştirme yoktur.)

* Genişlik ayarlaması yapıldığı zaman, 2 nokta arasındaki genişlik daraltılabilir ve ipliğin saçaklanması azalır.

■ Ters beslemeli dikiş ayarlamasının ilk ekranı (2 noktalı yoğunlaştırma)

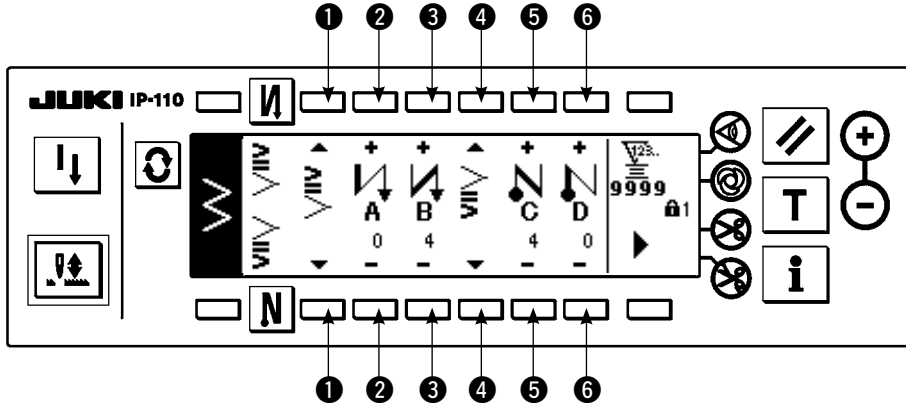

İkinci ekranı görüntülemek için ► tuşuna basın.

■ Ters beslemeli dikiş ayarlamasının ikinci ekranı (2 noktalı yoğunlaştırma)

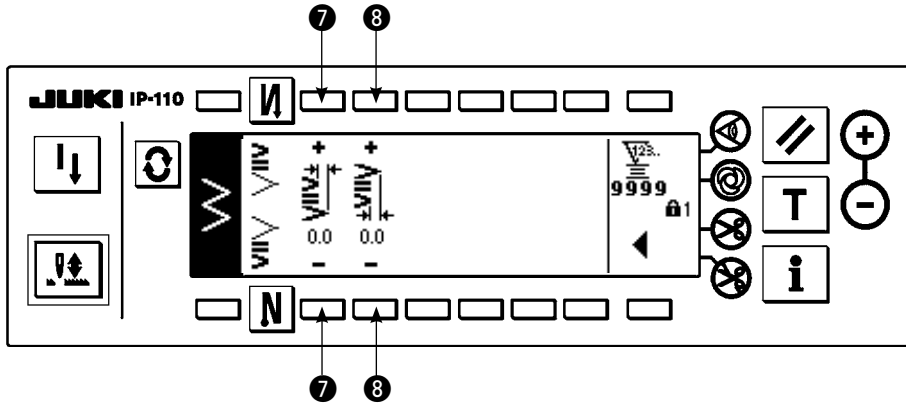

İlk ekranı görüntülemek için ◀ tuşuna basın.

(3) Özel yoğunlaştırma

Özel yoğunlaştırma sisteme girilmiş isteğe bağlı iğne giriş noktası ile ters beslemeli dikiş yapar.

1) Yoğunlaştırma biçimini ilk ekranda seçin.

- ❶ : Dikme başlangıcında yoğunlaştırma biçimini seçin.
- ❸ : Dikme sonunda yoğunlaştırma biçimini seçin.
- ❷, ❹ : İğne giriş konumu görüntülenir.

2) Özel desenli yoğunlaştırma genişliği ayarlamasını ikinci ekranda yapın.

- ❺ : Özel desenli yoğunlaştırma genişliği ayarlamasını dikiş başlangıcında yapın.
- ❻ : Özel desenli yoğunlaştırma genişliği ayarlamasını dikiş sonunda yapın.

* Sisteme girilmiş özel yoğunlaştırma genişliğini normal dikiş yönü için olandan farklı olarak kendiniz ayarlayın. Genişliği maksimum zikzak genişliği sınırlama aralığı içinde ayarlayın.

* Genişlik ayarlamasıyla, iğne girişi gerçekte sisteme girilmiş bulunan iğne giriş konumundan farklı olur.

■ Ters beslemeli dikiş ayarlamasının ilk ekranı (özel yoğunlaştırma)

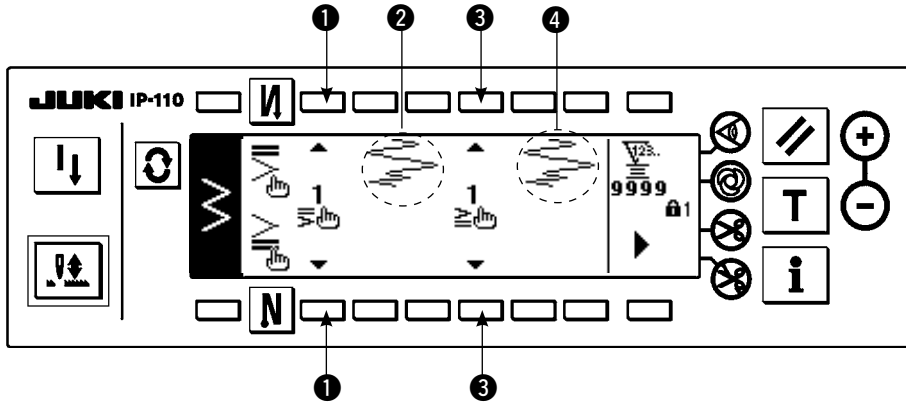

Ekran görünümünü düzenleme ekranına dönüştürmek için  tuşuna basın.

* Düzenleme prosedürü için "6-10. Özel yoğunlaştırma" bölümüne bakınız.





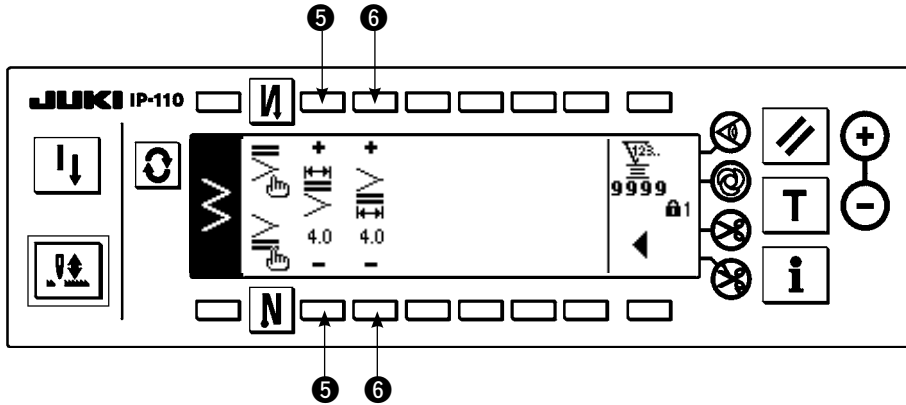







İkinci ekranı görüntülemek için  tuşuna basın.

■ Ters beslemeli dikiş ayarlamasının ikinci ekranı (özel yoğunlaştırma)



İlk ekranı görüntülemek için  tuşuna basın.

(4) Her bir biçimde ters beslemeli dikiş karşılaştırma tablosu

	Standart yoğunlaştırma		2 noktalı yoğunlaştırma		Özel yoğunlaştırma	
	Dikme başlangıcı	Dikme sonu	Dikme başlangıcı	Dikme sonu	Dikme başlangıcı	Dikme sonu
Düz dikiş						
2 kademeli zikzak dikiş						
3 kademeli zikzak dikiş						
4 kademeli zikzak dikiş						
Fisto						
Gizli dikiş						
Özel						
Devamlı dikiş						

6-8. Dikme türünün seçimi



Anahtar kilidinin standart çıkış düzeyi "1"dir. Anahtar kilidi düzeyi "0"dan farklı bir durumda olduğu zaman, aşağıdaki işlemi yapmak için bu düzeyi mutlaka "0" olarak değiştirin.

Örnek) 2 kademeli zikzak

■ Dikiş biçimi ayar ekranı

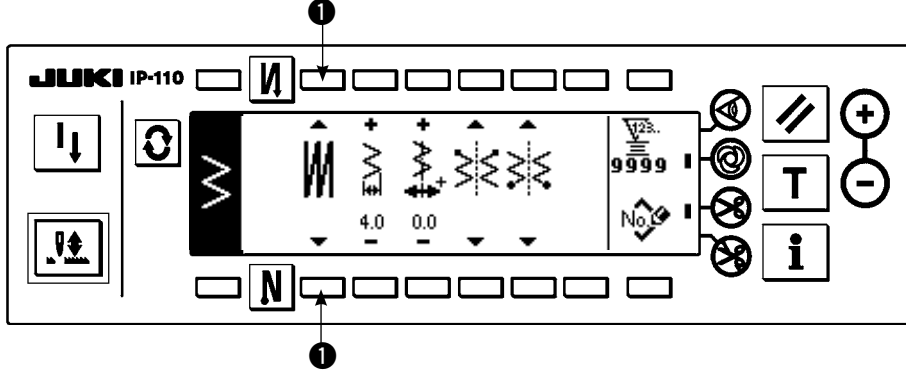

Serbest dikiş , bindirme dikişi ve programlı dikiş arasında dikiş türünü seçin. Bu türü seçmek için dikme biçimi ayar ekranı anahtarına 1 basın.

(1) Bindirme dikişi

■ Bindirme dikişi ayarlama ekranı

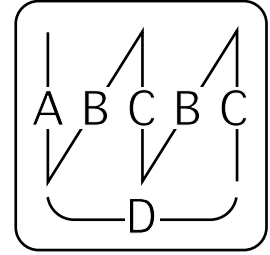
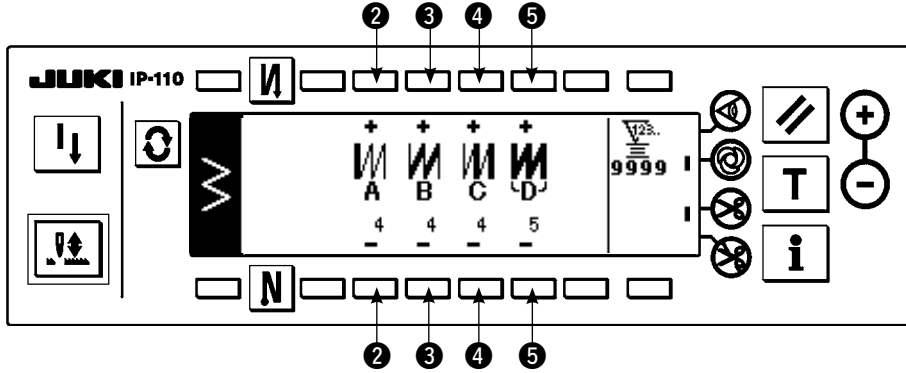

- 1) Dikme biçimi ayarlama ekranında 1 ile bindirme dikişini gösteren simgesini seçin.
- 2) Bindirme dikişi ayarlama ekranını görüntülemek için tuşuna basın.
- 3) Bindirme dikişi ayarlama ekranında ilgili süreçlerin dikiş sayısını ve süreç sayısını ayarlayın
 - 2 : A sürecinin dikiş sayısını "+" ve "-" ile ayarlayın. A bölümünün dikiş sayısı için 0 ila 19 dikiş ayarlanabilir.
 - 3 : B sürecinin dikiş sayısını "+" ve "-" ile ayarlayın. B bölümünün dikiş sayısı için 0 ila 19 dikiş ayarlanabilir.
 - 4 : C sürecinin dikiş sayısını "+" ve "-" ile ayarlayın. C bölümünün dikiş sayısı için 0 ila 19 dikiş ayarlanabilir.
 - 5 : Süreç sayısını "+" ve "-" ile ayarlayın. Süreç sayısı için 0 ila 9 defa tekrar ayarlanabilir.
- 4) Pedalın ön kısmına bastırılarak, dikiş makinesi normal ve ters besleme dikişini belirlenmiş sayı kadar tekrarlar, otomatik iplik kesme yapar ve durur.
 - * Dikiş makinesini bütün süreçler tamamlandıktan sonra iplik kesme yapmadan iğne yukarıda konumunda durdurmak isterseniz iplik kesme yasaklama anahtarını açık konumuna getirin.
 - * iplik kesme her tek adımda dikme ve süreç sonu durumunda yapılır. Tek adımda dikme kapatılamaz.

(2) Programlı dikiş

■ Programlı dikiş

Programlı dikiş sabit boyutlu dikiş sürecini 20 adıma kadar programlayabilir ve her bir adım için dikiş sayısını 500 dikişe kadar ayarlayabilir.

* Programlı dikiş için, desen kaydı yapılamaz.

Örnek) 2 kademeli zikzak

■ Dikiş biçimi ayar ekranı

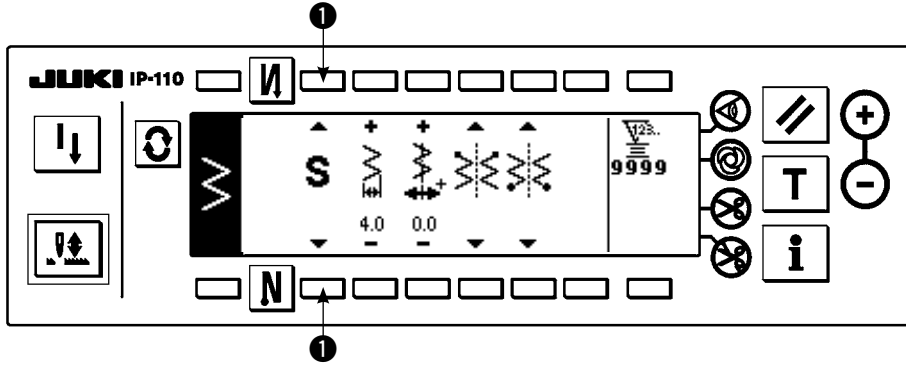

- 1) Dikiş biçimi ayarlama ekranında 1 ile programlı dikiş gösteren S simgesini seçin.

■ Programlı dikiş seçim ekranı

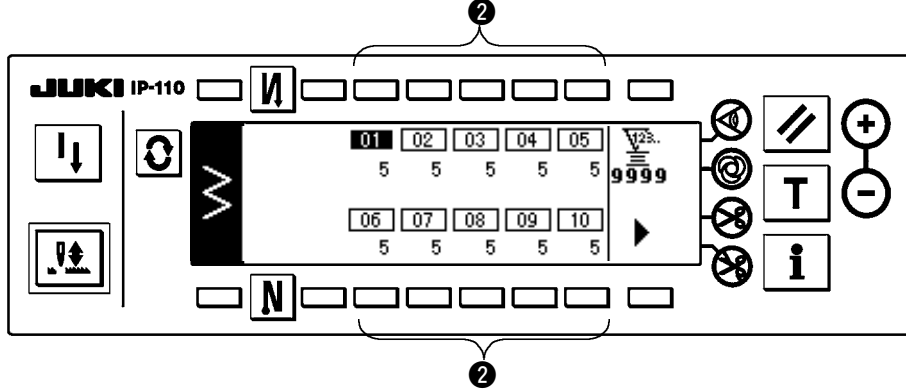

- 2) Programlı dikiş ayarlama ekranını görüntülemek için C tuşuna basın.
- 3) Programlı dikiş ayarlama ekranında her bir adım için dikiş sayısı görüntülenir. Her bir adımın ilgili 2 anahtarına basın ve ekran görünümü programlı dikiş düzenleme ekranına dönüşür.

10 adımdan fazlası durumunda ► tuşuna basın ve "11" ile "20" için programlı dikiş seçme ekranı görüntülenir.

◀ tuşuna basın ve ekran görünümü "01" ile "10" için programlı dikiş seçme ekranına dönüşür.



Önemli Otomatik iplik kesme seçildiği zaman, son adımda "0" görüntülenmez.

Adım sayısını arttırırken, otomatik iplik kesmeyi serbest bıraktıktan sonra bir sonraki adıma ilerleyin.

■ Programlı dikiş düzenleme ekranı

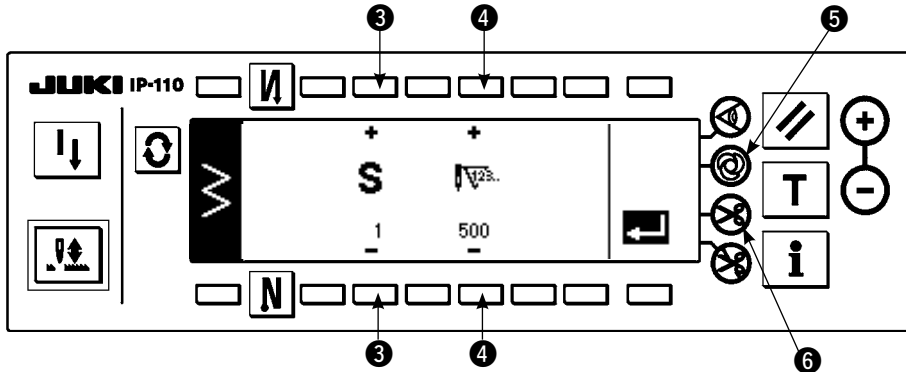

- 4) Programlı dikiş düzenleme ekranında her bir adım için dikiş sayısını ayarlayın.

3 : Adımı "+" ve "-" ile ayarlayın. 20 kadar adım ayarlanabilir.

4 : Dikiş sayısını "+" ve "-" ile ayarlayın. Dikiş sayısı 500'e kadar ayarlanabilir.

- 5) Tüm adımların ayarlaması tamamlandığı zaman, son adımda otomatik iplik kesmeyi 6 seçin veya bir sonraki adım olarak "0" dikiş ayarlayın.

Son adım "20" olduğu zaman, bir sonraki adımda "0" dikişe ayarlamak gerekli değildir.

- 6) Ayarlama tamamlandığı zaman, ayar içeriklerini kesinleştirmek için ◀ tuşuna basın.



DIKKAT ◀ tuşuna basmadan güç kaynağı kapatıldığı zaman, girilen veriler önceki verilere geri döner. Verileri kesinleştirmek istediğiniz zaman, mutlaka ◀ tuşuna basın.

■ Tek adımda otomatik dikiş

Tek adımda otomatik dikiş her adımla ayarlanabilir.

- 1) Programlı dikiş düzenleme ekranında, tek adımda otomatik dikmeyi seçmek için tek adımda otomatik dikme anahtarına **5** basın. (Seçilmiş durumdayken, anahtarın **5** yanında bir işaret görüntülenir.)
- 2) Tek adımda otomatik dikişin seçilmiş olduğu adımda, dikiş makinesi, makinenin çalışmaya başlamasından o adımın dikiş sayısına ulaşıncaya kadar otomatik olarak dikmeye devam eder.

■ Öğretme

Öğretme fiilen dikilmiş giriş sayısını girilen adımın dikiş sayısı olarak girebilir.

- 1) Programlı dikiş düzenleme ekranında anahtara **T** basınca öğretme modu seçilir.
- 2) Adımın son dikişine ulaşıncaya kadar dikmek için pedalın ön kısmına bastırın.
* Bu sırada, çarkı elle döndürerek veya iğne yukarı/aşağı denkleştirme anahtarını kullanarak dikiş sayısı girişi yapılamaz.
- 3) Dikiş makinesini pedalı nötr konuma getirerek, durdurun ve dikilmiş olan dikiş sayısı **2** alanında görüntülenir.
1 : Adımı "+" ile ayarlayın.
2 : Dikilmiş olan dikiş sayısı "+" ve "-" kullanılarak, elle düzeltilebilir.
- 4) **1** adımı bir sonraki adıma devam ettirin veya dikiş makinesine iplik kestirin. Sonra tamamlanan adım için dikiş sayısını girin.

■ Öğretme ekranı

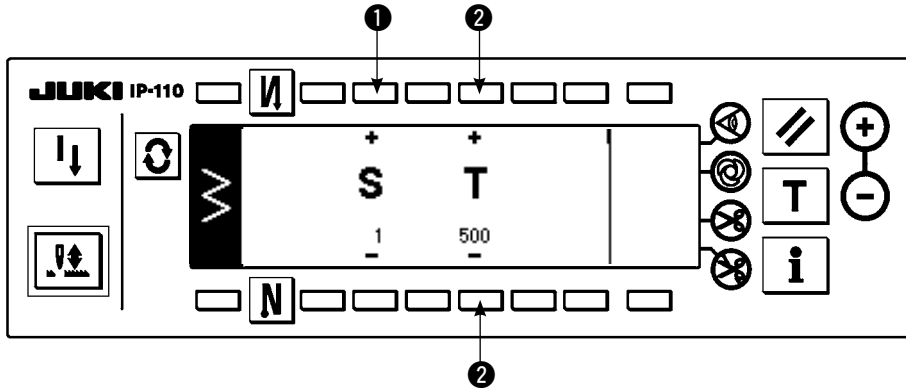

6-9. Özel desen



Önemli Anahtar kilidinin standart çıkış düzeyi "1"dir. Anahtar kilidi düzeyi "0"dan farklı bir durumda olduğu zaman, aşağıdaki işlemi yapmak için bu düzeyi mutlaka "0" olarak değiştirin.

Serbest iğne giriş konumu belirlenebilir ve isteğe bağlı zikzak deseni oluşturulabilir.

20 kadar desen oluşturulabilir ve her desende 500 kadar dikiş sayısı girilebilir.

(1) Özel desen ayarlaması

■ Dikme biçimi listesi ekranı

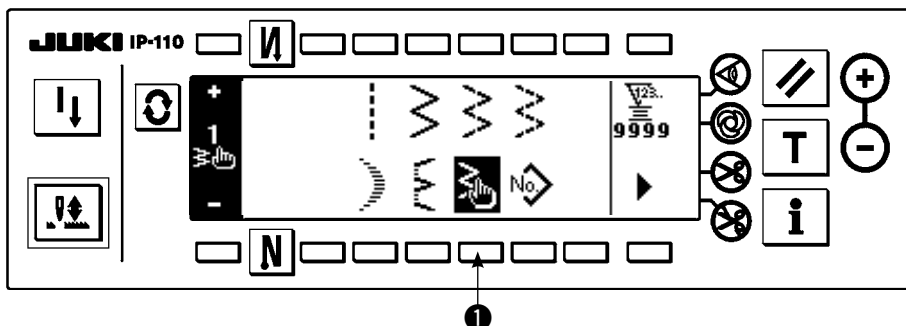

- 1) Dikme biçimi listesi ekranında **5** anahtarına **1** basın.

■ Özel desen seçme açılan ekranı

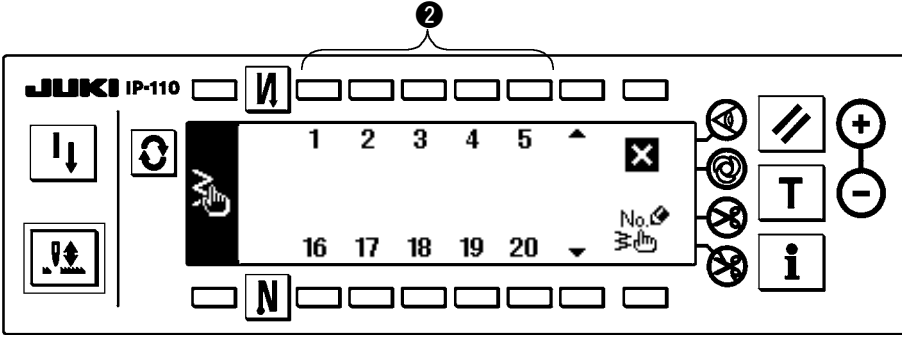

- 2) Özel desen seçme açılan ekranında kaydedilmiş desene karşılık gelen anahtara ② basın.

■ Dikme biçimi ayar ekranı

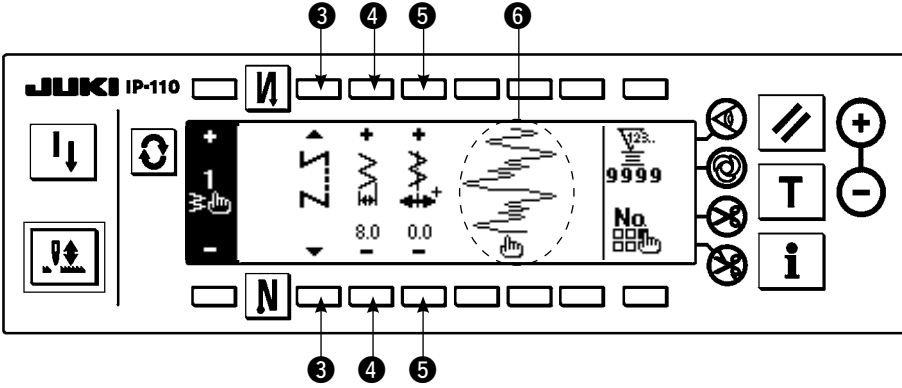

- 3) Dikme biçimi ayar ekranını görüntülemek için  tuşuna basın.

- 4) Özel desenin zikzak genişliği, dikiş temel hattı konumu, vs. dikme biçimi ayar ekranında ayarlanabilir.



- ③ : Serbest dikışı, bindirme dikışı veya programlı dikışı seçin.
- ④ : Zikzak genişliğini “+” ve “-” ile ayarlayın. (Girilen sol ve sağ konumlar referans alınarak, tamamı büyütülebilir veya azaltılabilir.)
- ⑤ : Dikmiş temel hattı konumunu “+” ve “-” ile ayarlayın.
- ⑥ : İğne giriş konumu görüntülenir.

(2) Yeni özel desen oluşturulması

Özel desen yeni oluşturulur.

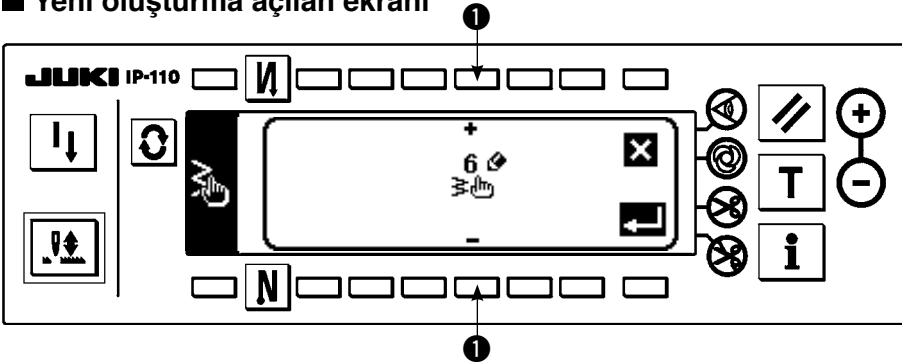
■ Yeni oluşturma açılan ekranı



- 1) Yeni oluşturma açılan ekranını görüntülemek için özel desen seçme açılan ekranında  simgesine basın.
- 2) Halen kaydedilmemiş olan numaralar ① alanında gösterilir. Elde etmek istediğiniz numarayı “+” ve “-” ile seçin.
- Burada  tuşuna basıldığı zaman, desen oluşturulmadan ekran görünümü öncekine döner.
- 3)  tuşuna basıldığı zaman, yeni desen oluşturulur.
- Oluşturulmuş numara seçilebilir durumdadır. Devam ederek, özel desenin düzenlemesini yapın.

(3) Özel desen düzenlemesi

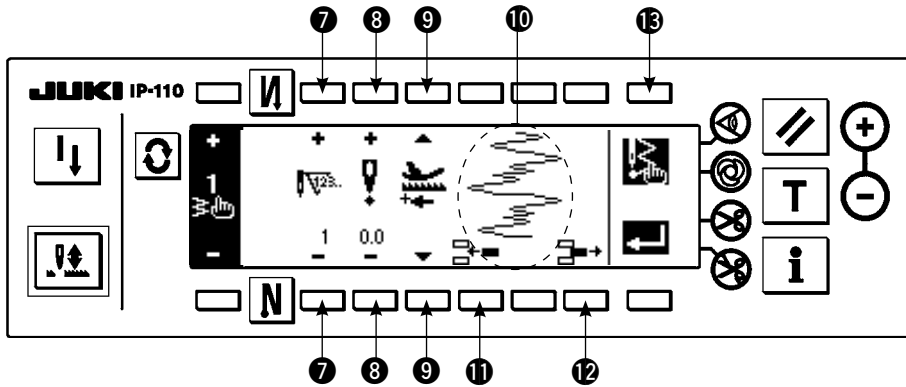

1) Özel desen düzenleme ekranına geçmek için dikme biçimi ayar ekranında  anahtarına basın.

■ Özel desen düzenleme ekranı



2) Özel desen düzenleme ekranında her bir adımın iğne giriş konumunu ve dikme yönünü ayarlayın



- ⑦ : Adımı "+" ve "-" ile ayarlayın.
- ⑧ : Zikzak merkezinden iğne giriş noktası değerini "+" ve "-" ile ayarlayın. "+" değeri sağ tarafa ve "-" değeri sol tarafa gelir.
- ⑨ : Besleme yönüyle normal yönü ve ters yönü seçin.
- ⑩ : İğne giriş konumu görüntülenir. (İğne giriş konumunun görünümünde, tüm konumlar normal yön olarak görüntülenir.)
- ⑪ : Mevcut adıma bir dikiş için iğne giriş noktasını 0,0 girin. Sonra dikişler geriye doğru birer birer hareket eder.
* Toplam dikiş sayısı 500 dikiş olduğu zaman bunu girmek mümkün değildir.
- ⑫ : Mevcut adımın iğne girişinin bir dikişini silin. Sonra dikişler ileri doğru birer birer hareket eder.
* Toplam dikiş sayısı "1" dikiş olduğu zaman bunu silmek mümkün değildir.

3) Ayarlama son adıma kadar tamamlandığı zaman, bir sonraki adıma ilerleyin, ⑬  tuşuna basın ve SON işaretini  koyun.

* Son adımın dikiş sayısı 500 dikiş olduğu zaman, "SON" işaretini  ayarlamak gerekli değildir.

4) Ayarlama tamamlandığı zaman, kesinleştirmek için  tuşa basın.



 tuşuna basmadan güç kaynağı kapatıldığı zaman, girilen veriler önceki verilere geri döner. Verileri kesinleştirmek istediğiniz zaman, mutlaka  tuşuna basın.



Özel desenin besleme yönü ayarlamasında ters yön ayarlaması yapıldığı zaman, maksimum hız 1.100 sti/min ile sınırlanır.

(4) Özel desenin kaydedilmesi, kopyalanması ve silinmesi

■ Özel desenin kaydedilmesi, kopyalanması ve silinmesi açılan ekranı

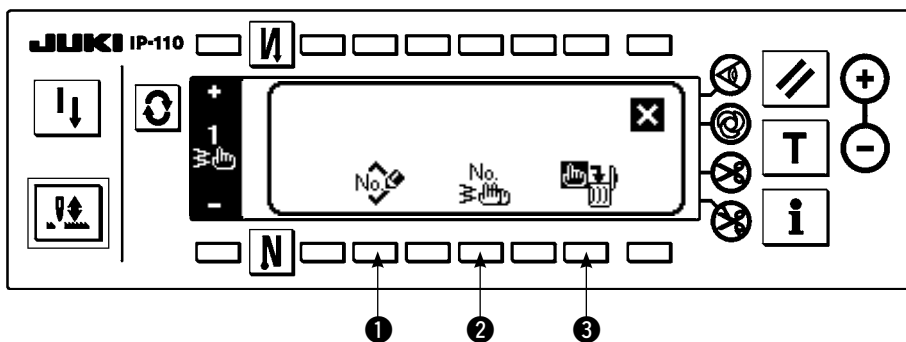

Dikme biçimi ayar ekranında  tuşuna basın ve özel desenin kaydedilmesi, kopyalanması ve silinmesi ekranı açılır. Sonra özel desenin kaydedilmesi, kopyalanması ve silinmesi yapılabilir.

○ Desenin kaydedilmesi

■ Kaydetme açılan ekranı

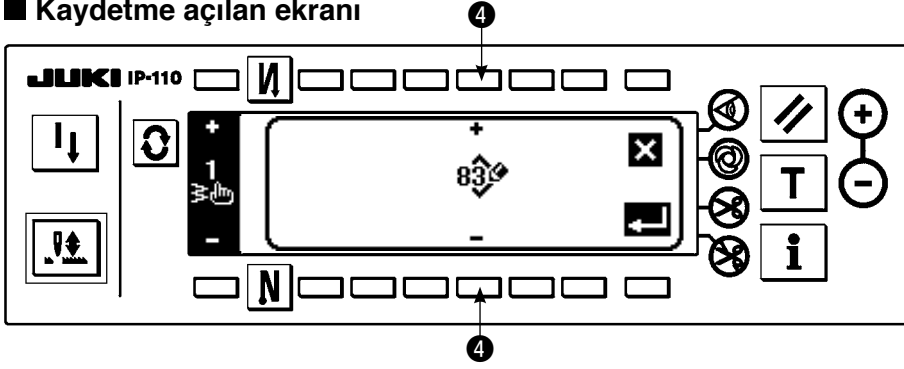

- 1) Özel desenin kaydedilmesi, kopyalanması ve silinmesi açılan ekranında No. tuşuna 1 basın.
- 2) Kaydetme açılan ekranında kaydetmek istediğiniz desen numarasını 4 ile seçin
Burada X tuşuna basıldığı zaman, desen kaydedilmeden ekran görünümü öncekine döner.
- 3) ↵ tuşuna basıldığı zaman, kaydetme gerçekleştirilir.
Kaydedildikten sonra, kaydedilen desen seçilebilir durumda olur.

○ Kopyalama şekli

■ Kopyalama açılan ekranı

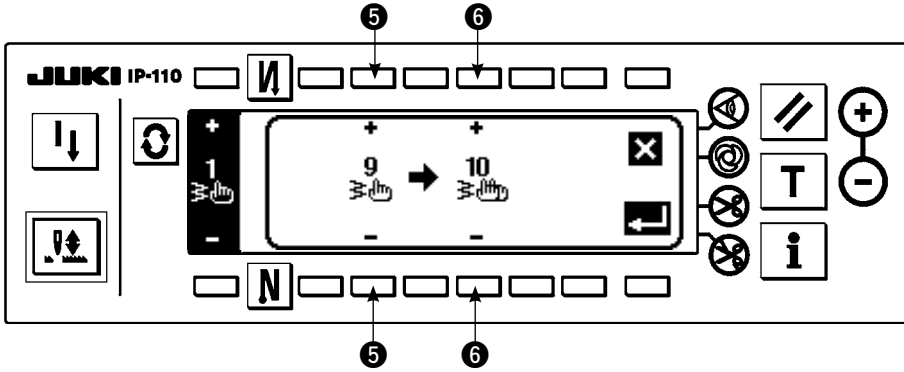



- 1) Özel desenin kaydedilmesi, kopyalanması ve silinmesi açılan ekranında No. tuşuna 2 basın.
- 2) Kopyalama açılan ekranı görüntülenir.
 - 5 : Özel desenin kopyalanacağı kaynağı "+" ve "-" ile seçin. (Sadece kaydedilmiş numarayı seçmek mümkündür.)
 - 6 : Özel desenin kopyalanacağı hedefi "+" ve "-" ile seçin. (Sadece kaydedilmemiş numarayı seçmek mümkündür.)Burada X tuşuna basıldığı zaman, kopyalama yapılmadan ekran görünümü öncekine döner..
- 3) ↵ tuşuna basıldığı zaman, kopyalama gerçekleştirilir.
Kopyalama yapıldığı zaman, kopyalama hedefi olarak seçilen numara seçilebilir durumda olur.

○ Silme şekli

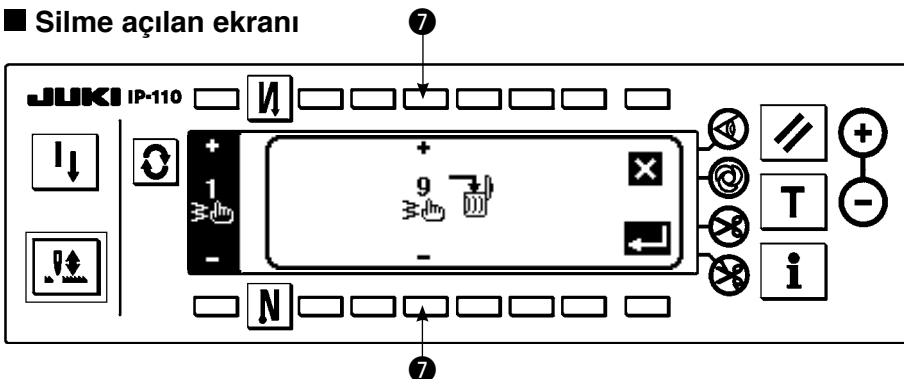
■ Silme açılan ekranı



- 1) Silme açılan ekranını görüntülemek için kopyalama açılan ekranında ve silme açılan ekranında  tuşuna **3** basın.
- 2) Silme açılan ekranında silmek istediğiniz desen numarasını seçin.
7 : Silinecek deseni “+” ve “-” ile seçin.
 Burada  tuşuna basıldığı zaman, silme yapılmadan ekran görünümü öncekine döner.
- 3)  tuşuna basıldığı zaman, silme gerçekleştirilir.



Veri silinince, öncekine dönmez  tuşuna mutlaka verileri dikkatle kontrol ettikten sonra basın.



Kayıtlı öğelerin sayısı bir olduğu zaman, silme yapılamaz. Bunu silmek istediğiniz zaman, bir başka numara oluşturduktan sonra silme yapın. Desende kaydedilmiş özel desen silinemez.

6-10. Özel yoğunlaştırma



Anahtar kilidinin standart çıkış düzeyi “1”dir. Anahtar kilidi düzeyi “0”dan farklı bir durumda olduğu zaman, aşağıdaki işlemi yapmak için bu düzeyi mutlaka “0” olarak değiştirin.







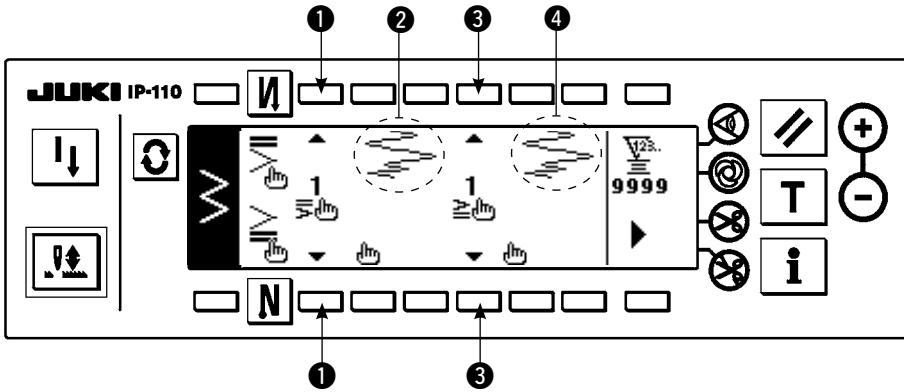

Özel yoğunlaştırma serbest iğne giriş konumunu belirleyerek, yoğunlaştırma yapabilir.

Özel yoğunlaştırma desenleri 64 adıma kadar oluşturulabilir. Sırasıyla dikme başlangıcında ve dikme sonunda 20'ye kadar desen kaydedilebilir.

(1) Özel yoğunlaştırma ayarı

■ Ters besleme dikişi ayar (özel yoğunlaştırma) ekranı



- 1) Ters beslemeli dikiş ayar ekranını görüntülemek için  tuşuna basın.
- 2) Ters beslemeli dikiş ekranında yoğunlaştırma biçimini seçin.
1 : Dikme başlangıcında yoğunlaştırma biçimini 1 ile 20 arasından seçin.
 Standart yoğunlaştırma , 2 noktalı yoğunlaştırma  ve özel yoğunlaştırmalar  **1** ile  **20** arasında geçiş yapılır ve görüntüleme alanında görüntülenir
- 3** : Dikme sonunda yoğunlaştırma biçimini 1 ile 20 arasından seçin.
 Standart yoğunlaştırma , 2 noktalı yoğunlaştırma  ve özel yoğunlaştırmalar  **1** ile  **20** arasında geçiş yapılır ve görüntüleme alanında görüntülenir.
- 2** ve **4** : Özel yoğunlaştırma seçilirken iğne giriş konumu görüntülenir.

(2) Özel yoğunlaştırma düzenleme

■ Özel yoğunlaştırma düzenleme ekranı

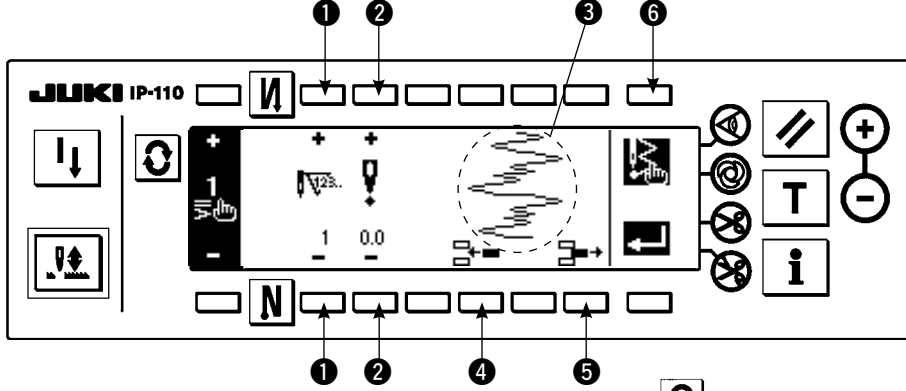

- 1) Ters beslemeli dikiş ayar ekranını görüntülemek için tuşuna basın.
- 2) Özel yoğunlaştırma düzenleme ekranına geçmek için ters beslemeli dikiş ayarlar ekranında tuşuna **4** veya **2** tuşuna basın.
- 3) Özel yoğunlaştırma düzenleme ekranında her adım için iğne giriş konumunu ayarlayın.
 - 1** : Adımı “+” ve “-” tuşu ile ayarlayın.
 - 2** : Zikzak merkezinden iğne giriş noktası değerini “+” ve “-” ile ayarlayın. “+” değeri sağ tarafa ve “-” değeri sol tarafa gelir.
 - 3** : İğne giriş konumu görüntülenir.
 - 4** : Mevcut adıma bir dikiş için iğne giriş noktasını 0,0 girin. Sonra dikişler geriye doğru birer birer hareket eder.
* Toplam dikiş sayısı 64 dikiş olduğu zaman bunu girmek mümkün değildir.
 - 5** : Mevcut adımın iğne girişinin bir dikişini silin. Sonra dikişler ileri doğru birer birer hareket eder.
* Toplam dikiş sayısı “1” dikiş olduğu zaman bunu silmek mümkün değildir.
- 4) Ayarlama son adıma kadar tamamlandığı zaman, bir sonraki adıma ilerleyin, **6** tuşuna basın ve SON işaretini koyun.
* Son adım 64 olduğu zaman, “SON” işaretini ayarlamak gerekli değildir.
- 5) Tüm giriş prosedürleri tamamlandığı zaman, kesinleştirmek için tuşuna basın.

■ Ters besleme dikişi ayar ekranı

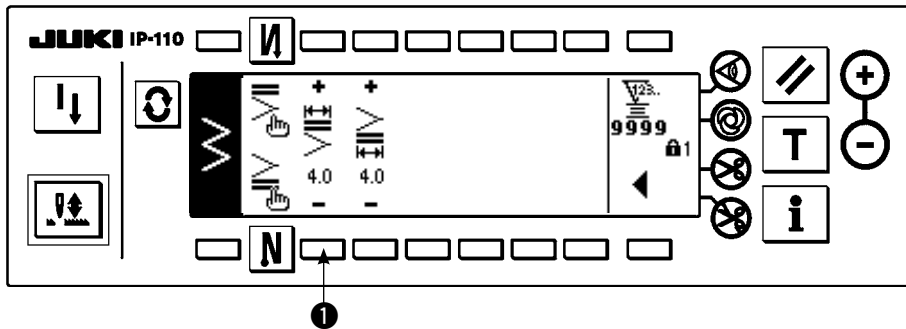

Örnek) 2 kademeli zikzak dikiş için dikme başlangıcında özel yoğunlaştırma genişliği 4 mm

	İğne girişi	1. dikiş	2. dikiş	3. dikiş	4. dikiş	5. dikiş	6. dikiş	7. dikiş	8. dikiş	9. dikiş	10. dikiş	11. dikiş
	Giriş değeri	-2.0	-0.7	0.6	2.0	0.6	-0.7	-2.0	-0.7	0.6	2.0	SON

- 1** Özel yoğunlaştırma düzenleme ekran görünümünde liste verilerini girin.
- 1** Geriye doğru beslemeli dikiş 2. ekran görünümünde, **1** üzerinde 4 mm olarak ayar yapın. **1** değiştiği zaman, iğne girişiyle ilgili veri giriş değeri artırılabilir/azaltılabilir.



tuşuna basmadan güç kaynağı kapatıldığı zaman, girilen veriler önceki verilere geri döner. Verileri kesinleştirmek istediğiniz zaman, mutlaka tuşuna basın.



Özel yoğunlaştırma desenlerinin tümünün besleme yönü ters besleme yönüdür.

6-11. Desen dikişi



Anahtar kilidinin standart çıkış düzeyi "1"dir. Anahtar kilidi düzeyi "0"dan farklı bir durumda olduğu zaman, aşağıdaki işlemi yapmak için bu düzeyi mutlaka "0" olarak değiştirin.

İlgili düz dikiş, 2 kademeli zikzak, 3 kademeli zikzak, 4 kademeli zikzak, fisto, gizli dikiş ve özel biçimler desen içinde kaydedilebilir.

Zikzak genişliği birbirinden farklı ve dikiş temel hattı konumları birbirinden farklı olan desenler arasında geçiş yapılabilir ve verileri yeniden ayarlamadan, desenler olarak kaydederek aynı zikzak biçimi durumunda bile kullanılabilirler.

99 desene kadar kayıt yapılabilir.

(1) Desen dikme ayarları

Örnek) Fisto dikme

■ Dikme biçimi listesinin ikinci ekranı

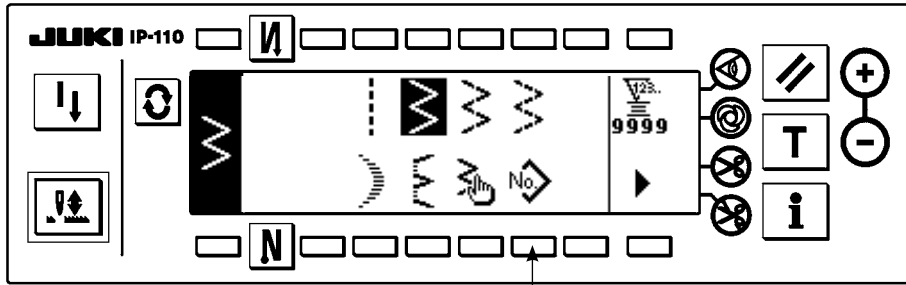

1) Dikme biçimi listesinin ikinci ekranında No. tuşunu 1 seçin.

■ Desen seçme açılan ekranı

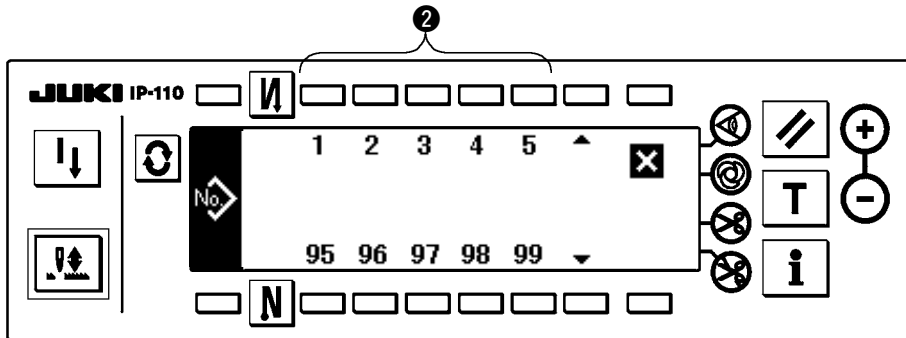

2) Desen seçme açılan ekranında, kaydedilmiş dikmeye veya düzenlemek istediğiniz desene karşılık gelen anahtara 2 basın.

3) Dikme biçimi ayar ekranını görüntülemek için tuşuna basın.

■ Dikme biçimi ayar ekranı

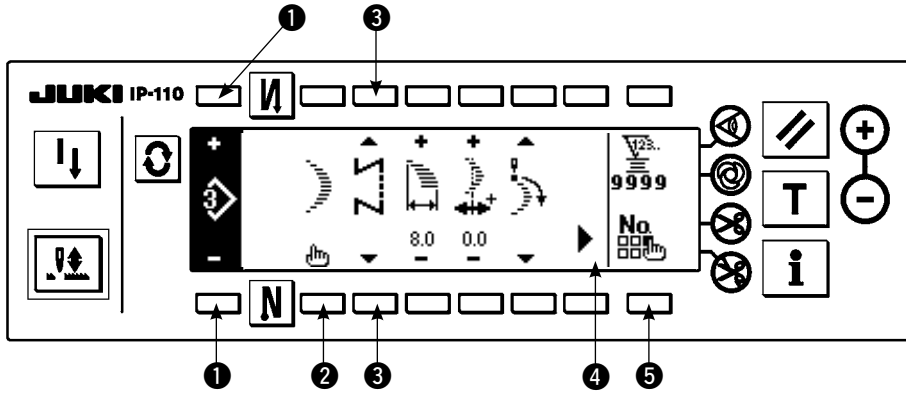

* İkinci ekran olduğu zaman, ► 4 görüntülenir.

4) Dikme biçimi ayar ekranında ilgili öğelerin ayarlaması yapılabilir.

Biçim	Zikzak genişliği	Dikiş temel hattı konumu	Dikmeye başlama konumu	Durma konumu	Gizli dikişin dikiş (ilmek) sayısı
Düz	—	○	—	—	—
2 kademeli zikzak	○	○	○	○	—
3 kademeli zikzak					
4 kademeli zikzak					
Fisto	○	○	○	○	—
Gizli dikiş	○	○	—	—	○
Özel	○	○	—	—	—

① : Kaydedilmiş desen No. "+" ve "-" ile seçilebilir.

② : Desen biçimini seçin. Dikme biçimi seçilen desen numarası tarafından değiştirilebilir.



Dikme biçimi değiştirildiği zaman, ilgili ayar verileri ilk değerlerine geri döner.

③ : Dikiş türünü seçin. Serbest dikiş ve bindirme dikiş seçilebilir.

(2) Desen dikişinin kaydedilmesi

Serbest dikiş ve bindirme dikiş sırasında kayıt yapmak mümkündür.

Kaydetmek istediğiniz biçimi önceden dikme biçimi listesi ekranında seçin.

Örnek) Fisto dikme

■ Dikme biçimi ayar ekranı

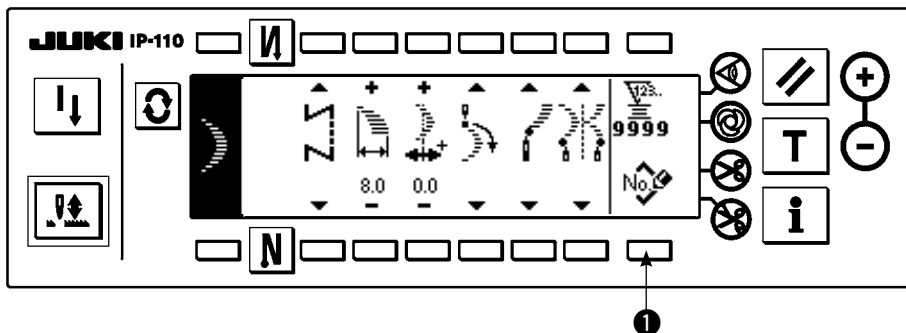

1) Dikme biçimi ayar ekranını görüntülemek için  tuşuna basın.

2) Dikme biçimi ayar ekranında yeni kayıt ekranını açmak için  tuşuna ① basın.

■ Yeni kayıt açılan ekranı

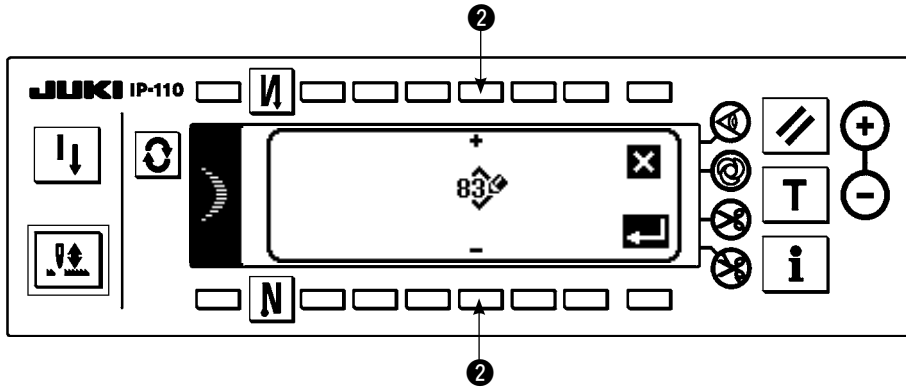

3) Yeni kayıt açılan ekranında kaydetmek istediğiniz desen numarasını ② ile seçin.

Burada **X** tuşuna basıldığı zaman, kayıt yapılmadan ekran görünümü öncekine döner.

4) **←** tuşuna basıldığı zaman, kaydetme gerçekleştirilir. Kayıt yapıldıktan sonra, kaydedilmiş desen seçilebilir durumda olur.

(3) Desen dikişinin kopyalanması ve silinmesi

Kopyalama ve silme açılan ekranını görüntülemek için dikme biçimi ayar ekranında **No** tuşuna ⑤ basın. Sonra desen dikişinin kopyalanması ve silinmesi yapılabilir.

○ Kopyalama şekli

■ Kopyalama ve silme açılan ekranı

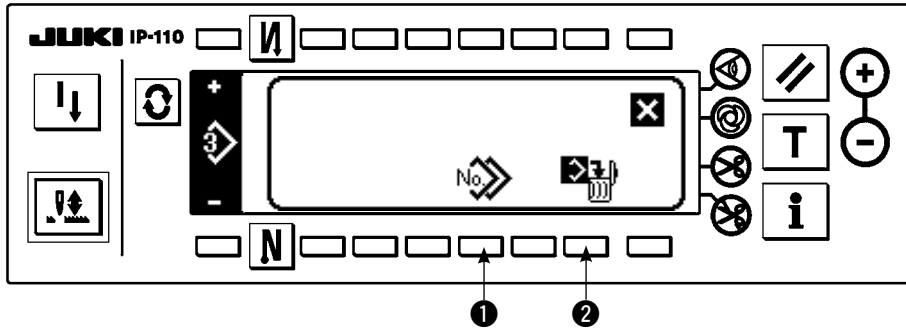

1) Kopyalama açılan ekranını görüntülemek için kopyalama ve silme açılan ekranında **No** tuşuna ① basın.

■ Kopyalama açılan ekranı

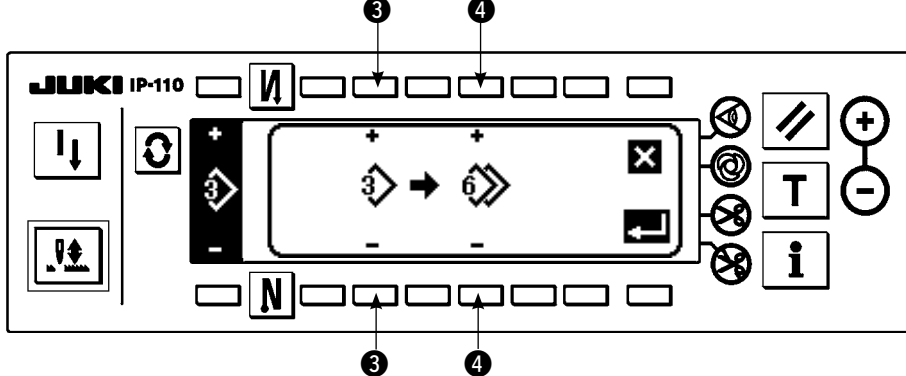

2) Kopyalama açılan ekranında kopyalama kaynağının ve kopyalama hedefinin desen numarasını ayarlayın.

③ : Kopyalama kaynağının desen numarasını "+" ve "-" ile seçin. (Sadece kayıtlı numaralar seçilebilir.)

④ : Kopyalama hedefinin desen numarasını "+" ve "-" ile seçin. (Sadece kayıtlı olmayan numaralar seçilebilir.)

Burada **X** tuşuna basıldığı zaman, kopyalama yapılmadan ekran görünümü öncekine döner.

3) When **←** tuşuna basıldığı zaman, kopyalama gerçekleştirilir.

Kayıt yapıldıktan sonra, kopyalama hedefinin numarası seçilebilir durumda olur.

○ Silme şekli

■ Silme açılan ekranı

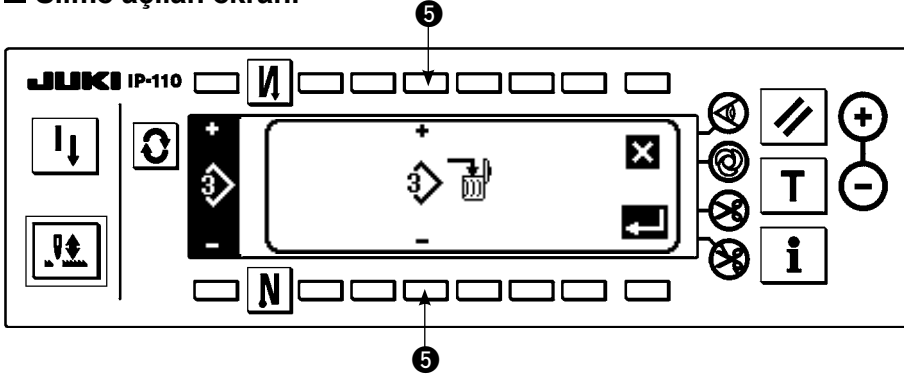

- 1) Silme açılan ekranını görüntülemek için kop-yalama ve silme açılan ekranında tuşuna **2** basın.
- 2) Silme açılan ekranında silmek istediğiniz desen numarasını seçin.
- 5**: Silinecek deseni “+” ve “-” ile seçin.

Burada tuşuna basıldığı zaman, ekran görünümü öncekine döner.

- 3) tuşuna basıldığı zaman, silme gerçekleştirilir.



Silme yapılırken, veriler geri yüklenmez.

tuşuna basmadan önce mutlaka dikkatle kontrol edin.



Kayıtlı öğelerin sayısı bir olduğu zaman, silme yapılamaz. Bunu silmek istediğiniz zaman, bir başka numara oluşturduktan sonra silme yapın. Devamlı dikişte veya çevrim dikişinde kullanılan desen silinemez.

6-12. Devamlı dikiş



Anahtar kilidinin standart çıkış düzeyi “1”dir. Anahtar kilidi düzeyi “0”dan farklı bir durumda olduğu zaman, aşağıdaki işlemi yapmak için bu düzeyi mutlaka “0” olarak değiştirin.

Sürekli dikiş farklı desenlerin bağlandığı ve dikildiği durum veya desen başına maksimum dikiş sayısı, 500 ötesinde dikiş yapıldığı durum varsayılarak, oluşturulmuş bir işlemdir. Bu nedenle, bağlanan desenler bir desen olarak tanınır.

Devamlı dikiş farklı zikzak desenlerini birlikte dikebilir.

Sırasıyla desenler arasında geçiş dikiş sayısı ile ayarlanabilir.

Her adımda 20'ye kadar adımı ve 500'e kadar dikişi birleştirebilen devamlı dikiş ayarlanabilir. Ayrıca, 10'a kadar desen kaydedilebilir.

Devamlı dikiş yapmak için, her adımda kullanılacak deseni önceden kaydetmek gereklidir.

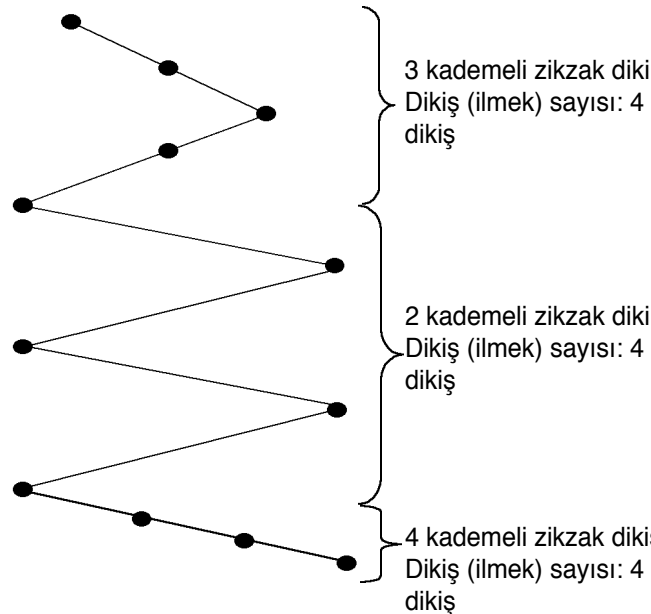

Örnek) Aşağıdaki şekilde gösterildiği gibi iğne girişi konumları oluşturmak istediğiniz zaman.

- 1) Desen 1'de 2 kademeli zikzak dikişi, desen 2'de 3 kademeli zikzak dikişi ve desen 3'te 4 kademeli zikzak dikişi önceden kaydedin.
- 2) Aşağıdaki tabloda gösterildiği gibi dikiş sayısını ayarlayın.

Adımın numarası	Desen No.	Dikiş (ilmek) sayısı
1	2	4
2	1	4
3	3	4



- 3) “SON” işareti 4. adıma ayarlandığı zaman, kayıt tamamlanır.

(1) Yeni devamlı dikiş oluşturulması

Yeni devamlı dikiş deseni oluşturulabilir.

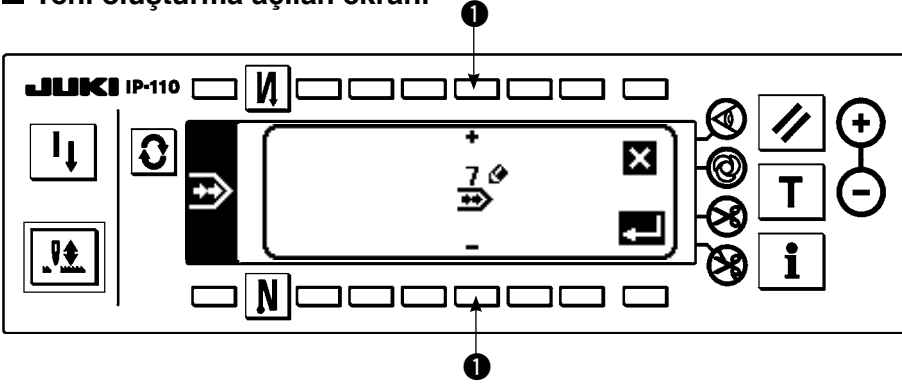
■ Yeni oluşturma açılan ekranı



- 1) Yeni oluşturma açılan ekranını görüntülemek için devamlı dikiş seçme açılan ekranında  simgesine basın.
- 2) Halen kaydedilmemiş olan numaralar ❶ alanında gösterilir. Elde etmek istediğiniz numarayı "+" ve "-" ile seçin. Burada  tuşuna basıldığı zaman, desen oluşturulmadan ekran görünümü öncekine döner.
- 3)  tuşuna basıldığı zaman, yeni desen oluşturulur. Oluşturulmuş numara seçilebilir durumdadır. Devamlı dikiş düzenlemesi yapmak için devam edin.

(2) Devamlı dikiş düzenlemesi

■ Dikme biçimi listesinin ikinci ekranı

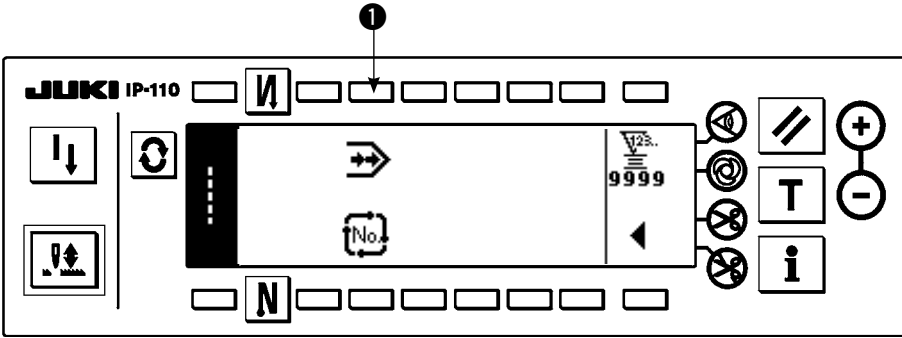

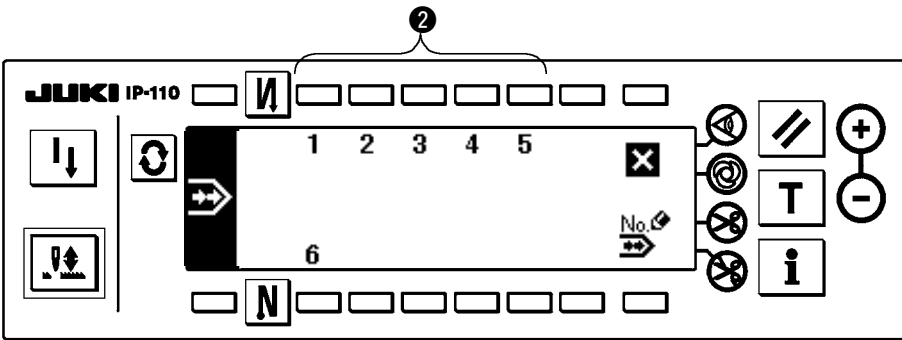

■ Devamlı dikiş seçme açılan ekranı

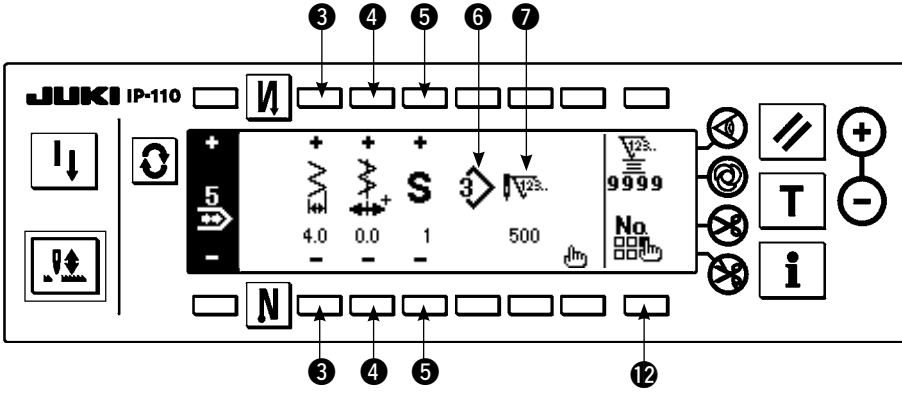

- 1) Dikme biçimi listesinin ikinci ekranında  tuşunu ❶ seçin.
- 2) Devamlı dikiş seçme açılan ekranında kaydedilmiş dikmeye veya düzenlemek istediğiniz desene karşılık gelen anahtara ❷ basın.

■ Devamlı dikiş ayarlama ekranı



3) Devamlı dikiş ayarlama ekranını görüntülemek için  tuşuna basın.

4) Zikzak genişliği ve dikiş temel hattının konumu devamlı dikiş ayar ekranında ayarlanabilir.

③ : Birleştirmeden sonra zikzak genişliğini “+” ve “-” ile ayarlayın.

④ : Dikiş temel hattı konumunu “+” ve “-” ile ayarlayın.

⑤ : Kaydedilmiş adımı “+” ve “-” ile seçin.

⑥ : Halihazırda seçilen adımın desen numarası görüntülenir. Düzenleme yapılamaz.

⑦ : Halihazırda seçilen adımın dikiş sayısı görüntülenir. Düzenleme yapılamaz.

⑫ : Sürekli dikiş kopyalama silme iletisi ekranına gelin. Çalışma prosedürü için, “(3) Sürekli dikişin kopyalanması ve silinmesi” bölümüne bakınız.

5) Devamlı dikiş düzenleme ekranına geçmek için  tuşuna basın.

■ Devamlı dikiş düzenleme ekranı

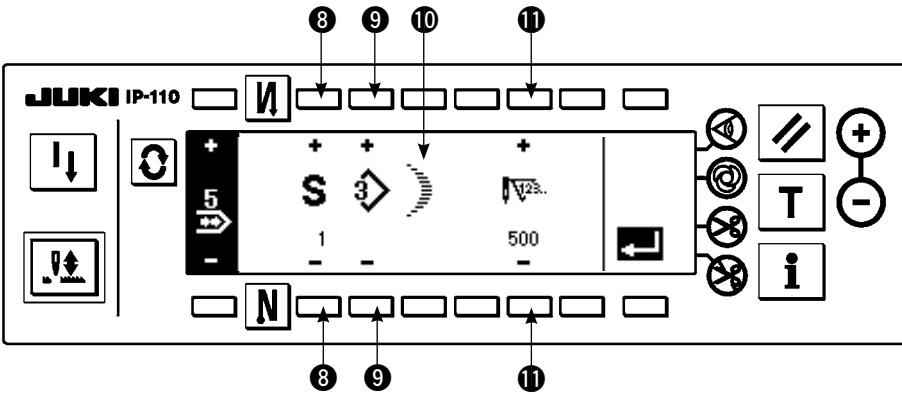

6) Devamlı dikiş düzenleme ekranında her bir adım için deseni seçin ve dikiş sayısını ayarlayın.

⑧ : Adımı “+” ve “-” ile ayarlayın. 20 kadar adım ayarlanabilir.

⑨ : Desen numarasını “+” ve “-” ile ayarlayın. (Sadece kayıtlı desen seçilebilir.)

⑩ : ⑨ alanında seçilmiş olan desenin dikme biçimi görüntülenir.



⑪ : Dikiş sayısını “+” ve “-” ile ayarlayın. Dikiş sayısı 500’e kadar ayarlanabilir.

7) Ayarlama son adıma kadar tamamlandığı zaman, bir sonraki adıma ilerleyin, ⑨ tuşuna basın ve SON işaretini  koyun.

* Son adım 20 olduğu zaman, “SON” işaretini  ayarlamak gerekli değildir.

8) Tüm ayarlamalar tamamlandığı zaman, kesinleştirmek için  tuşuna basın.



 tuşuna basmadan güç kaynağı kapatıldığı zaman, girilen veriler önceki verilere geri döner. Verileri kesinleştirmek istediğiniz zaman, mutlaka  tuşuna basın.

(3) Devamlı dikişin kopyalanması ve silinmesi

Devamlı dikiş ayarlama ekranında  tuşuna basın ve devamlı dikiş kopyalama ve silme açılan ekranı görüntülenir. Sonra devamlı dikiş deseninin kopyalanması ve silinmesi yapılabilir.

○ Kopyalama şekli

■ Devamlı dikiş kopyalama ve silme açılan ekranı

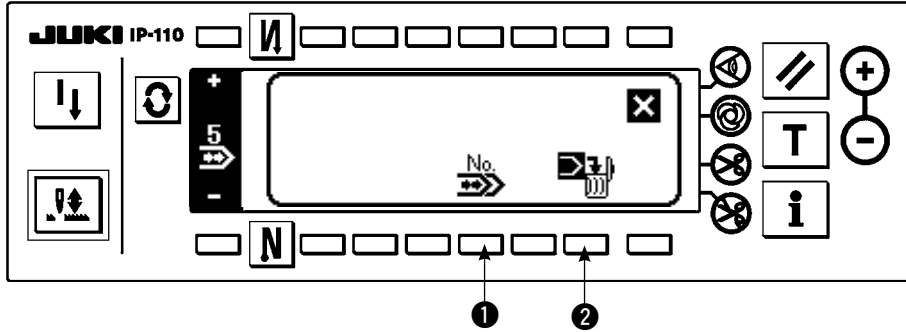



1) Devamlı dikiş kopyalama ve silme açılan ekranında  tuşuna 1) basın.

2) Kopyalama açılan ekranı görüntülenir.

3) : Kopyalama kaynağının devamlı dikiş desenini "+" ve "-" ile seçin.

4) : Kopyalama hedefinin devamlı dikiş desenini "+" ve "-" ile seçin.

Burada  tuşuna basıldığı zaman, kopyalama yapılmadan ekran görünümü öncekine döner.

3)  tuşuna basıldığı zaman, kopyalama gerçekleştirilir.

Kopyalama yapıldıktan sonra, kopyalama hedefinde seçilen numara seçilebilir durumda olur.

■ Silme açılan ekranı

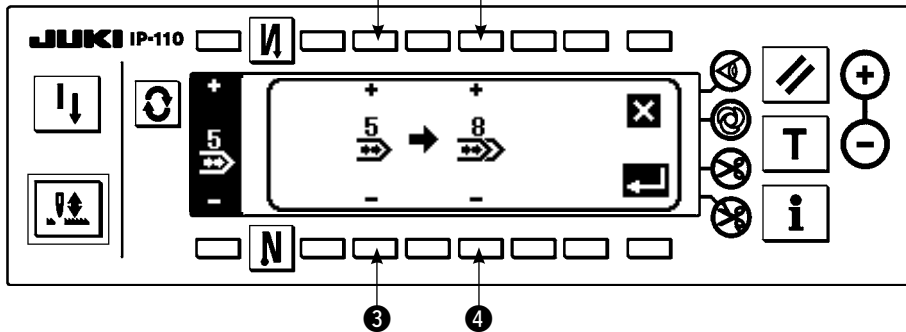

○ Silme şekli

■ Kopyalama açılan ekranı

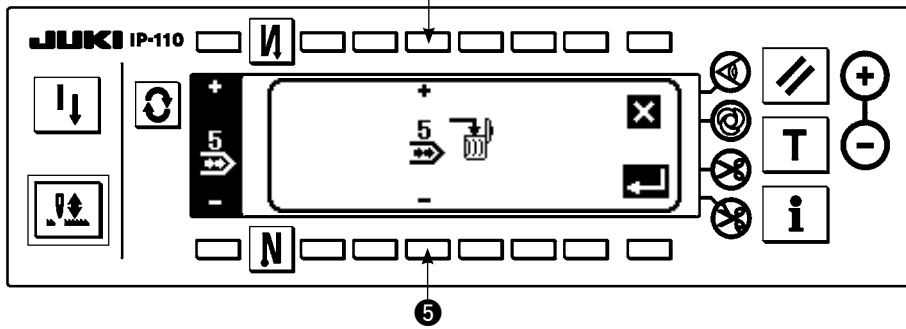

1) Devamlı dikiş kopyalama ve silme açılan ekranında  tuşuna 2) basın.

2) Silme açılan ekranı görüntülenir.

5) : Silinecek devamlı dikiş desenini "+" ve "-" ile seçin.

Burada  tuşuna basıldığı zaman, silme yapılmadan ekran görünümü öncekine döner.

3)  tuşuna basıldığı zaman, silme gerçekleştirilir.



Veri silinince, öncekine dönmez.  tuşuna mutlaka verileri dikkatle kontrol ettikten sonra basın.



Kayıtlı öğelerin sayısı bir olduğu zaman, silme yapılamaz. Bunu silmek istediğiniz zaman, bir başka numara oluşturduktan sonra silme yapın. Çevrim dikişinde kullanılan devamlı dikiş silinemez. "Sürekli dikiş" ilgili desenlere bir desen olarak işlem yapar ve devam eden desenden dikişe baştan başlamak veya yeniden dikmek mümkün değildir.

6-13. Çevrim dikişi



Anahtar kilidinin standart çıkış düzeyi "1"dir. Anahtar kilidi düzeyi "0"dan farklı bir durumda olduğu zaman, aşağıdaki işlemi yapmak için bu düzeyi mutlaka "0" olarak değiştirin.

Çevrim dikiş etiket takma ve benzeri gibi şekil dikmedir ve bir desenin, farklı olanın her bir tarafının, kaydedildiği ve dikildiği durum varsayılarak oluşturulmuş bir işlemdir.

Çevrim dikişi farklı desenleri sırayla değiştirebilir ve dikebilir. Ayrıca, dikiş sayısı ayarlanarak, her adım için farklı iğne giriş konumlarıyla programlı dikiş yapılabilir. Çevrim dikişi maksimum 20 adıma kadar ayarlanabilir ve 10 tür kaydedilebilir. Çevrim dikişi yapmak için, her adımda kullanılan desenleri önceden kaydetmek gereklidir.

(1) Yeni çevrim dikişi oluşturulması

Yeni çevrim dikişi deseni oluşturulabilir.

■ Yeni oluşturma açılan ekranı

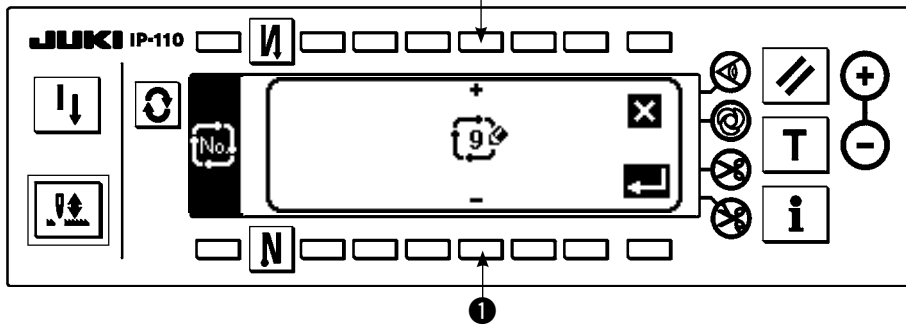

- 1) Yeni oluşturma açılan ekranını görüntülemek için çevrim dikişi seçme açılan ekranında simgesine basın.
- 2) Halen kaydedilmemiş olan numaralar **1** alanında gösterilir. Elde etmek istediğiniz numarayı "+" ve "-" ile seçin.

Burada **X** tuşuna basıldığı zaman, oluşturma yapılmadan ekran görünümü öncekine döner.

- 3) tuşuna basıldığı zaman, yeni oluşturma yapılır.

Oluşturulmuş numara seçilebilir durumdadır. Çevrim dikişi ayarlamasıyla devam edin.

(2) Çevrim dikişi düzenleme

■ Dikme biçimi listesinin ikinci ekranı

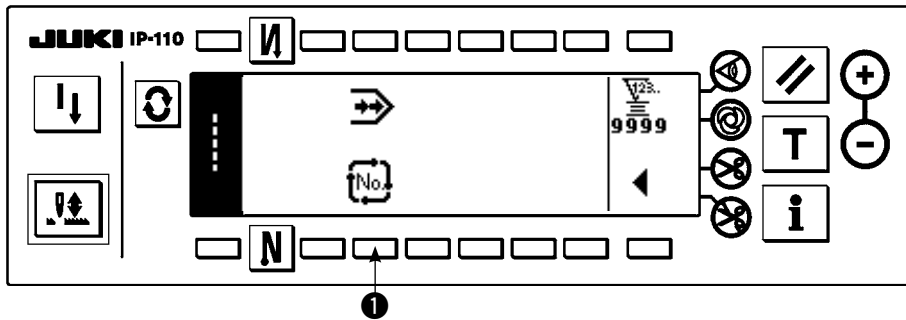

- 1) Dikme biçimi listesinin ikinci ekranında tuşunu **1** seçin.
- 2) Çevrim dikişi seçme açılan ekranında kaydedilmiş dikmeye veya düzenlemek istediğiniz desenlere karşılık gelen anahtara **2** basın.

■ Çevrim dikişi seçme açılan ekranı

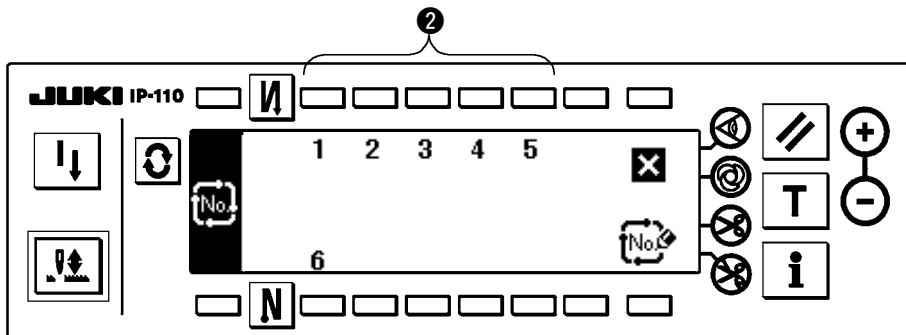

- 3) Çevrim dikişi ayarlama ekranını görüntülemek için tuşuna basın.

■ Çevrim dikişi ayarlama ekranı

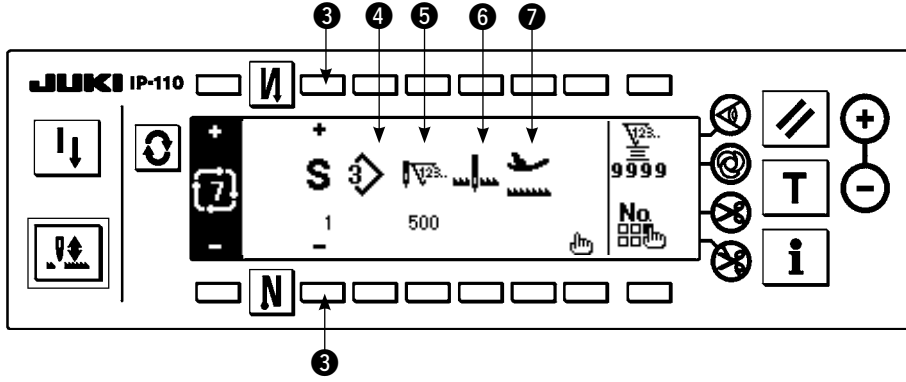

4) Çevrim dikişi ayarlama ekranında her adımın ayarları görüntülenebilir.

③ : Kaydedilmiş adımları “+” ve “-” ile seçin.

* İlemek sayısı belirlenmemiş olan ve otomatik iplik kesmenin belirlendiği adımlar ya da adımdan hemen önce ilmek sayısı belirlenmemiş olan adımlar, seçilebilen adımlar arasındadır ve başka adım seçilemez.

④ : Halihazırda seçilen desen numarası görüntülenir. Düzenleme yapılamaz.

⑤ : Halihazırda seçilen adımın durma durumu görüntülenir. Düzenleme yapılamaz.

⑥ : Halihazırda seçilen adımın dikiş sayısı görüntülenir. Düzenleme yapılamaz.

⑦ : Halihazırda seçilen adımın bastırma ayağı konumu görüntülenir. Düzenleme yapılamaz.

5) Çevrim dikişi düzenleme ekranını görüntülemek için  tuşuna basın.

■ Çevrim dikişi düzenleme ekranı

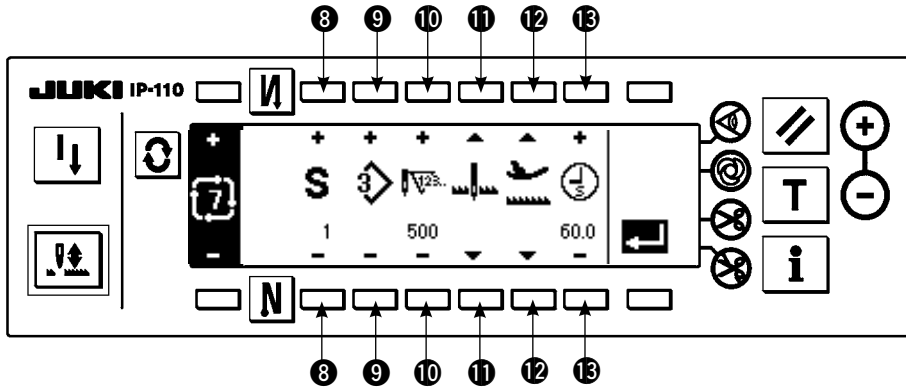

6) Çevrim dikişi düzenleme ekranında her adım için desen numarasını, dikiş sayısını, durma konumunu ve bastırma ayağının konumunu ayarlayın.

⑧ : Adımı “+” ve “-” ile ayarlayın. 20 kadar adım ayarlanabilir.

⑨ : Desen numarasını “+” ve “-” ile seçin. (Sadece desenlerin kaydedilmiş olduğu desen numaraları seçilebilir.)

⑩ : Dikiş sayısını “+” ve “-” ile ayarlayın. Dikiş sayısı 500’e kadar ayarlanabilir.

⑪ : Adımın durma durumunu seçin.

① İğne aşağıda durma 



② İğne yukarıda durma 

③ İplik kesme (Sadece iplik kesme cihazı varsa geçerlidir.) 

⑫ : Bastırma ayağının konumunu seçin. (Sadece otomatik kaldırıcı olduğu zaman.)

① Bastırma ayağı yukarıda durma 

② Bastırma ayağı aşağıda durma 

⑬ : ⑫ aşamasında bastırma ayağı yukarıda durma  seçildiği zaman, bastırma ayağı kaldırma zamanını  “+” ve “-” ile ayarlayın.

7) Ayarlama son adıma kadar tamamlandığı zaman, bir sonraki adıma ilerleyin, ⑨ tuşuna basın ve SON işaretini  koyun.

* Son adım 20 olduğu zaman, “SON” işaretini  ayarlamak gerekli değildir.

8) Tüm ayarlamalar tamamlandığı zaman, kesinleştirmek için  tuşuna basın.

(3) Çevrim dikişinin kopyalanması ve silinmesi

Çevrim dikişi kopyalama ve silme açılan ekranını görüntülemek için çevrim dikişi ayarlama ekranında  tuşuna basın. Sonra çevrim dikişini deseninin kopyalanması ve silinmesi yapılabilir.

○ Kopyalama şekli

■ Çevrim dikişi kopyalama ve silme açılan ekranı

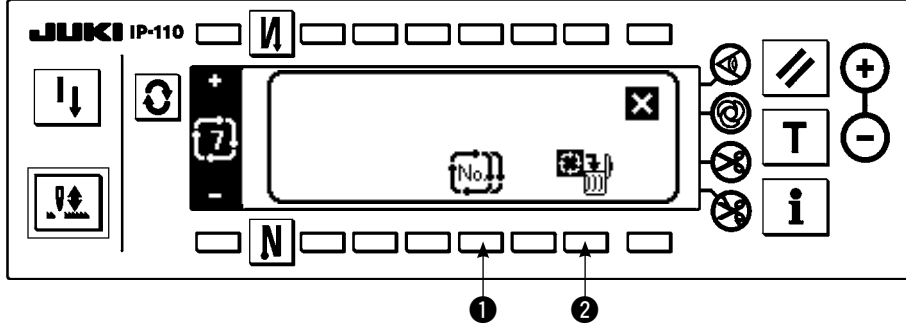

■ Kopyalama açılan ekranı

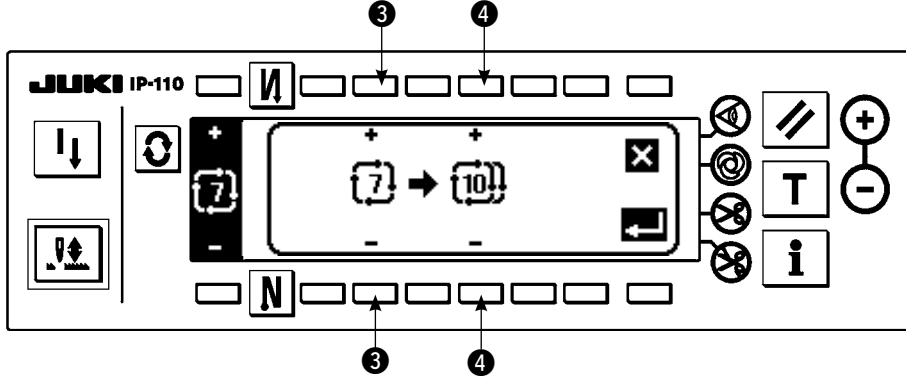



1) Çevrim dikişi kopyalama ve silme açılan ekranında  tuşuna **1** basın.

2) Kopyalama açılan ekranı görüntülenir.

3 : Kopyalama kaynağının çevrim dikişi desenini “+” ve “-” ile seçin. (Sadece kaydedilmiş numarayı seçmek mümkündür.)

4 : Kopyalama hedefinin çevrim dikişi desenini “+” ve “-” ile seçin. (Sadece kaydedilmemiş numarayı seçmek mümkündür.)

Burada  tuşuna basıldığı zaman, kopyalama yapılmadan ekran görünümü öncekine döner.

3)  tuşuna basıldığı zaman, kopyalama gerçekleştirilir. Kopyalama yapıldıktan sonra, kopyalama hedefinde seçilen numara seçilebilir durumda olur.

○ Silme şekli

■ Silme açılan ekranı

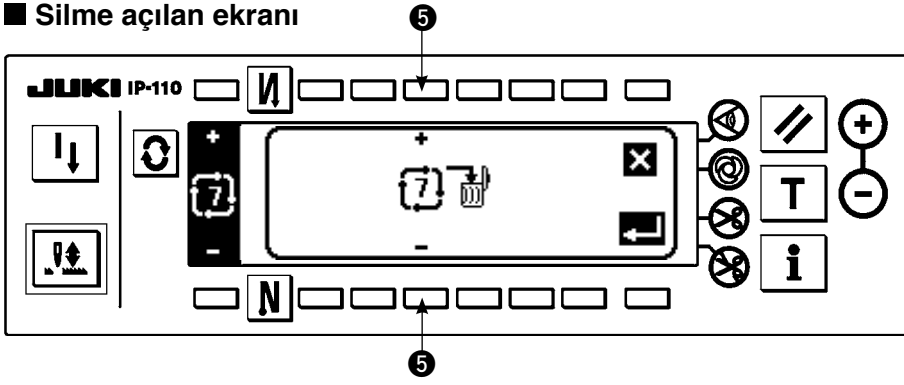

1) Çevrim dikişi kopyalama ve silme açılan ekranında  tuşuna ② basın.

2) Silme açılan ekranı görüntülenir.

⑤ : Silinecek çevrim dikişi desenini “+” ve “-” ile seçin.

Burada  tuşuna basıldığı zaman, silme yapılmadan ekran görünümü öncekine döner.

3)  tuşuna basıldığı zaman, silme gerçekleştirilir.



Silme yapılırken, veriler geri yüklenmez.  tuşuna basmadan önce mutlaka dikkatle kontrol edin.



Kayıtlı öğelerin sayısı bir olduğu zaman, silme yapılamaz. Bunu silmek istediğiniz zaman, bir başka numara oluşturduktan sonra silme yapın.
“Çevrim dikiş” ilgili desenlere bir desen olarak işlem yapar ve devam eden desenden dikişe baştan başlamak veya yeniden dikmek mümkün değildir.

(4) Öğretme

Öğretme fiilen dikilmiş olan dikiş sayısı ile girilen adımın dikiş sayısını girebilir.

1) Çevrim dikişi düzenleme ekranında anahtara  basın ve öğretme modu seçilir.

2) Adımın son dikişine ulaşıncaya kadar dikmek için pedalın ön kısmına bastırın.

* Bu sırada, çarkı elle döndürerek veya iğne yukarı/aşağı denkleştirme anahtarını kullanarak dikiş sayısı girişi yapılamaz.

3) Dikiş makinesini pedalı nötr konuma getirerek, durdurun ve dikilmiş olan dikiş sayısı ① alanında görüntülenir.

4) Dikiş makinesine iplik kesme yaptırın ve adım için dikiş sayısı girme tamamlanır.

(Bir sonraki adıma devam etme ve öğretme yapılamaz.)

İplik kesme hareketiyle adım “1”e geri dönlür. Öğretmeyle bir sonraki adım girildiği zaman, adımı tekrar ayarlayın.

■ Öğretme ekranı

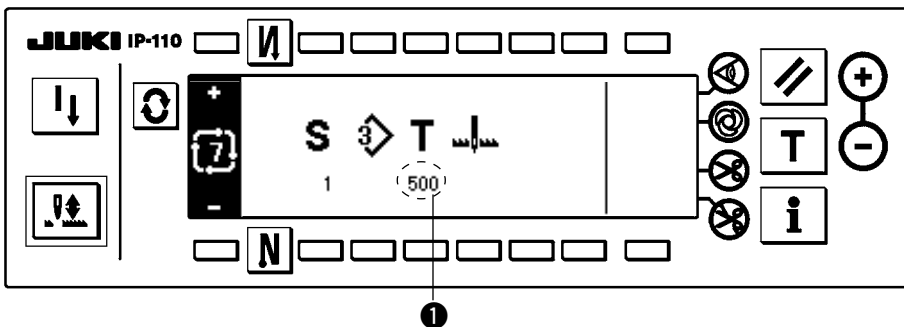

(5) Çevrim dikişi kullanarak sabit boyutlu dikiş yapma

Çevrim dikişinde dikiş sayısını ayarlayarak, sırayla adımlarda zikzak desenleri birbirinden farklı olan sabit boyutlu dikiş yapılabilir.

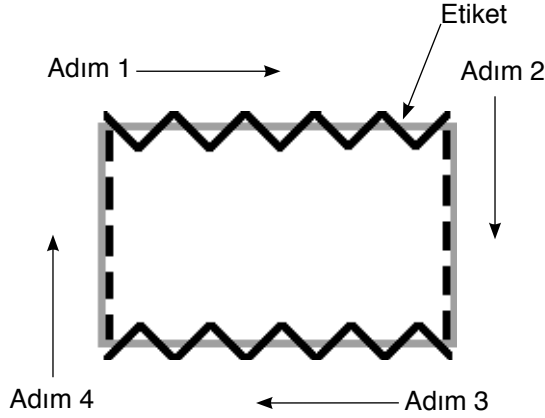

Örnek) Etiket takma sürecinde, 2 kademeli zikzak dikişin ve düz dikişin sabit boyutlu dikiş zikzak desenleri arasında şekilde gösterildiği gibi geçiş yapın ve sabit boyutlu dikişi uygulayın.

- 1) Desen 1 biçimi için 2 kademeli zikzak dikişi ve desen 2 biçimi için düz dikişi önceden kaydedin.
- 2) Tabloda gösterildiği gibi her adımdaki dikiş sayısını ayarlayın.

Adımın numarası	Desen No.	Dikiş (ilmek) sayısı
1	1	100
2	2	50
3	1	100
4	2	50

- 3) Kaydı tamamlamak için "SON" işaretini 5. adıma ayarlayın.

6-14. Sayaç

İplik kesme sayacı ve masura ipliği sayacı olmak üzere iki türlü sayaç vardır. Sayaç görünümü, **1** düğmesine basarak değiştirilir.

(1) İplik kesme sayacı

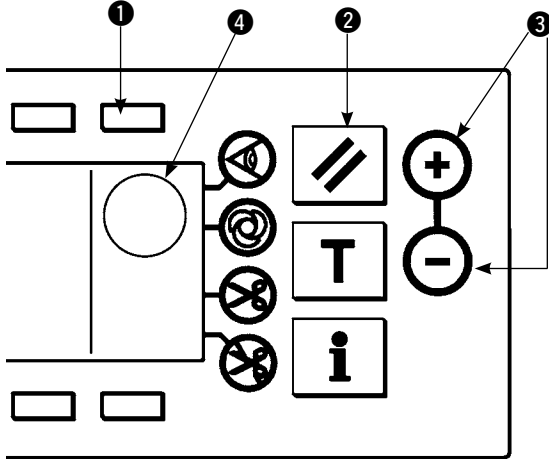

4 alanında resmi görüntülenir.

Her iplik kesme yapıldığında, bu değer 1 sayı artar. (0 → 1 → 2 → 9999)

Sayaç değeri, sayaç değeri ayarlama anahtarıyla **3** düzeltilebilir.

Ayrıca, sıfırlama anahtarına **2** basıldığı zaman iplik kesme sayacı değeri "0" a döner.

(2) Masura ipliği sayacı

4 alanında resmi görüntülenir.

Bu sayaç dikiş makinesinin attığı dikiş sayısına göre sayaç değeri ayarlama anahtarı **3** ile ayarlanmış önceden belirlenen değerden çıkarma yapar.

Sayaç değeri eksiye düştüğü zaman, bu durum bir alarm sesi ile bildirilir ve bobin ipliğinin değiştirilmesi istenir.

- 1) Masura ipliği sayacı göstere değerini başlangıçta ayarlanmış değere döndürmek için sıfırlama anahtarına basın.



Dikme sırasında sıfırlama yapılamaz. Bir kez iplik kesme yapın.

- 2) Başlangıç değerini “+” ve “-” anahtarıyla ayarlayın. Anahtar basılı tutulduğu ve ayar değeri 100 rakamını geçtiği zaman, ayar değeri 100 birimle artar/azalır. Ayar değeri 100 rakamına yaklaştığı zaman, anahtara tek tek basın.
- 3) Başlangıç değerinin ayarı yapılıncaya, dikmeye başlayın.
- 4) Masura sayacı değeri eksiye düştüğü ve alarm düdüğü çaldığı zaman, aşağıdaki masura ipliği değiştirme uyarı penceresi açılır.

■ Masura ipliği değiştirme uyarı penceresi

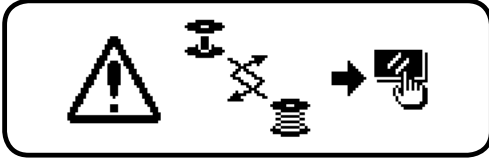

- 5) Açılan pencereyi kapatmak için sıfırlama anahtarına basın. Değeri başlangıç değerine döndürmek ve dikmeye yeniden başlamak için sıfırlama anahtarına tekrar basın.
- * Kalan iplik miktarı büyük olduğu veya masura ipliği masura ipliği sayacı eksiye düşmeden önce bittiği zaman, başlangıç ayarı değerini masura ipliği miktarı ayar anahtarında “+” veya “-” ile ayarlayın.
- * Aslında, masura ipliği miktarı kumaşın kalınlığına veya dikme hızına göre değişir. Sayacı dikme koşullarına göre ayarlayın.

6-15. Bilgi

Bilgi ile çeşitli verilerin ayarlanması ve kontrolü yapılabilir. Bilgi için, operatör düzeyi ve bakım personeli düzeyi vardır.

[Operatör düzeyi]

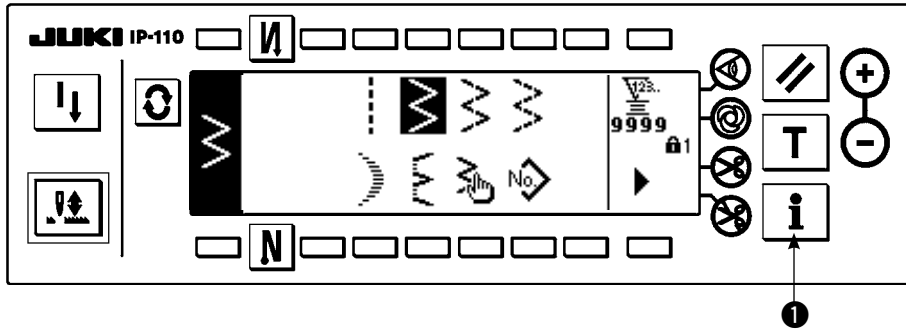

- 1) Gücü açın İğne mili yukarı konumunda değilse, iğne çubuğunu yukarı konumuna getirmek için el çarkını döndürün.
- 2) Bilgi ekranını görüntülemek için anahtara 1 basın.

■ Bilgi ekranı (operatör düzeyi)

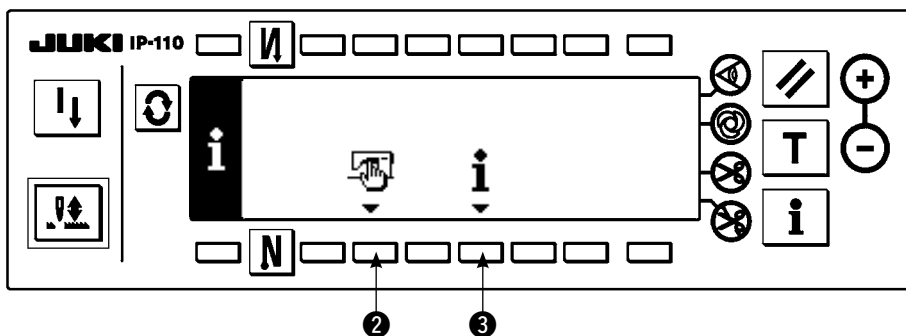

- 2: Dikme ortak verileri
- 3: Dikme yönetimi bilgisi

(1) Dikme ortak verileri

1) Bilgi ekranında 2 tuşuna basın.

■ Dikme ortak verileri ayarının ilk ekranı

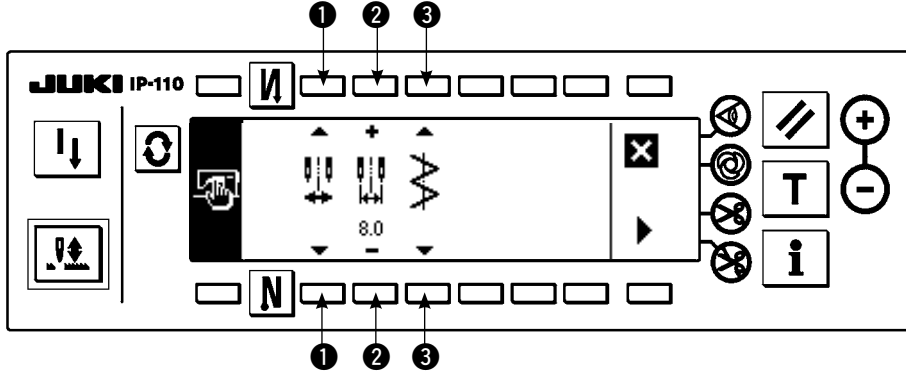

2) İlk ekranda aşağıdaki öğeleri ayarlayın.

1) : Maksimum zikzak genişliği sınırlama prosedürü

Maksimum zikzak genişliği

1) Merkez

2) Sol/sağ

sınırlama prosedürü için, aşağıdaki iki ayar vardır.



2) : Maksimum zikzak genişliği sınırlama değeri

Görünüm 1 aşamasında seçilmiş prosedüre göre değişir.

1) 1 aşamasında merkez ayarlandığı zaman: Maksimum zikzak genişliği sınırlama değeri



2) 1 aşamasında sol/sağ ayarlandığı zaman: Maksimum zikzak genişliği sınırlama değeri

1) Sol

2) Sağ



3) : Dikiş temel hattı referansı

Dikiş temel hattı referansı

için, aşağıdaki üç ayar vardır.

1) Merkez

2) Sağ

3) Sol



3) İkinci ekranda aşağıdaki öğeleri ayarlayın.

■ Dikme ortak verileri ayarının ikinci ekranı

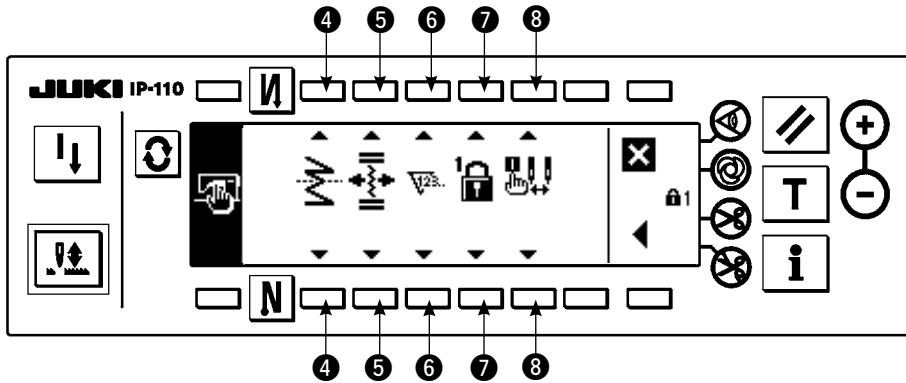



4) : Ayna işlevi ayarı

Ayna evirmesi, dikmenin geçici olarak durması sırasında ayna evirmesi anahtarına basıldıktan sonra ters desen dikişi yapılması işlevi anlamına gelir.

Ayna evirmesi işlevinin mümkün olduğu dikme desenleri fisto, özel, devamlı dikiş ve çevrim dikişidir.

Ayna evirmesi için, aşağıdaki iki ayar vardır.

1) 1 desen  : Ayna evirmesi sadece “1” dendir. Evirme deseninin tamamlanmasından sonra, desen orijinal olana döner.

2) Devamlı  : Evirmeden sonra iplik kesme yapılıncaya veya ayna evirmesi anahtarına tekrar basılıncaya kadar makine devamlı olarak evirme desenini işler.

* Ayrıntılar için, bakınız “Ayna anahtarı”, s. 95.

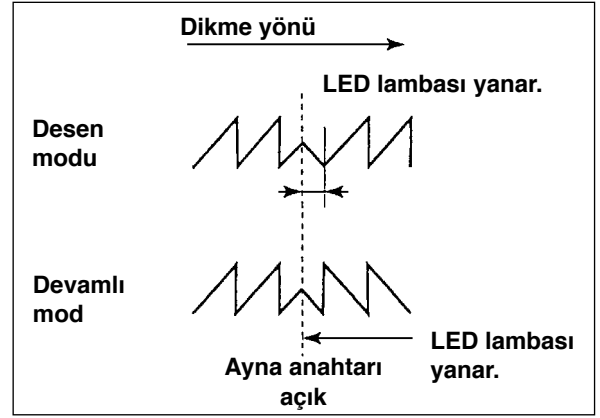

5 : Özel yoğunlaştırmanın dikiş temel hattı konumu



Dikiş temel hattı referansı merkez dikiş temel hattınıninkine ayarlandığı zaman mod, özel yoğunlaştırmanın dikiş temel hattı cinsinden işleme modudur.

Özel yoğunlaştırma için, aşağıdaki iki ayar vardır.

1) Birlikte yer değiştirme  : Bu, özel yoğunlaştırmanın ve zikzak deseninin dikiş temel hattı konumlarının birlikte yer değiştirdiği moddur.

2) Sabit  : Bu, özel yoğunlaştırmayı giriş verisi konumuna sabitleyen moddur.

6 : Sayaç işlevi



iplik kesme sayacının veya masura ipliği sayacı işlevinin sayaç işlevi açma  / kapama  ayar yapılıdır. Kapama ayarlandığı zaman, sayaç görüntülemesi bile yapılmaz.

7 : Anahtar kilidi

Ayarlanmış bulunan zikzak genişliğinin veya özel desen içeriğinin yanlışlıkla değiştirilmemesi için ayar anahtarı kilitlenebilir. Ancak, ters beslemeli dikişin, iplik kesmeyi yasaklama anahtarının, belirlenmiş zikzak durma konumunun ve masura ipliği sayacının açma/kapama durumunu değiştirmek mümkündür.

Anahtar kilidi için, aşağıdaki üç tür ayar vardır.

Seviye “0”  : Tüm öğeler değiştirilebilir.

Seviye “1”  : Ekranın sağ ucunda  1 görüntülenir.

Dikme türü



Desen: Desenin ve kaydın değiştirilmesi

Özel: Yeni oluşturma ve düzenleme

Özel yoğunlaştırma: Düzenleme

Devamlı dikiş: Yeni oluşturma, kopyalama, silme ve düzenleme

Çevrim: Yeni oluşturma, kopyalama, silme ve düzenleme değiştirilemez.

Seviye “2”  : Ekranın sağ ucunda  2 görüntülenir.

Ters beslemeli dikiş açma/kapama, iplik kesme yasaklama anahtarı, zikzak durma konumunun belirlenmesi ve masura ipliği sayacı dışındaki öğeler değiştirilemez.





Standart çıkış düzeyi “1” dir. Düzey “1” in kilitli içeriğini değiştirirken, önce düzeyi Düzey “0” a ayarlamak gereklidir.

8 : Güç açıldığı zaman maksimum zikzak genişliği sınırlaması görünümünün seçimi

Güç açıldığı zaman maksimum zikzak genişliği sınırlama değerinin görüntülenip görüntülenmeyeceği seçilebilir.

Ayar anahtarına her basıldığında, sırasıyla görüntüleme/görüntülenme arasında geçiş yapılır.

1) Görüntüleme 

2) Görüntülenmeme 

(2) Dikme yönetimi bilgisi

Dikme yönetimi bilgisi için, bakım yönetimi bilgileri olarak iğne değiştirme zamanı, temizlik zamanı ve yağ değiştirme zamanı uyarıları vardır.

[Bakım yönetimi işlevi]

■ Dikme yönetimi bilgisi ekranı

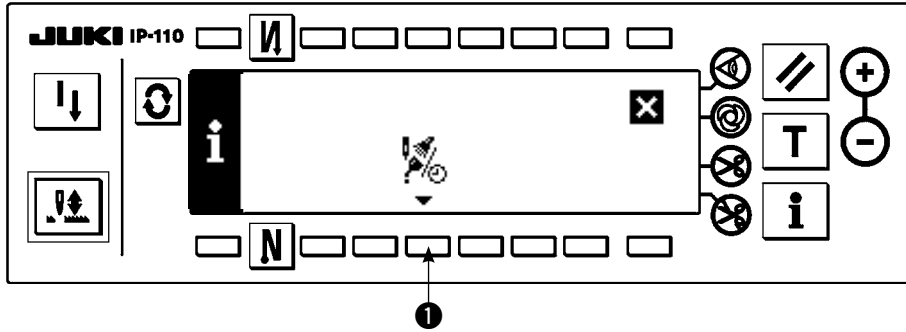

1) Bakım işlevi ekranını görüntülemek için anahtara ❶ basın.

■ Bakım işlevi ekranı

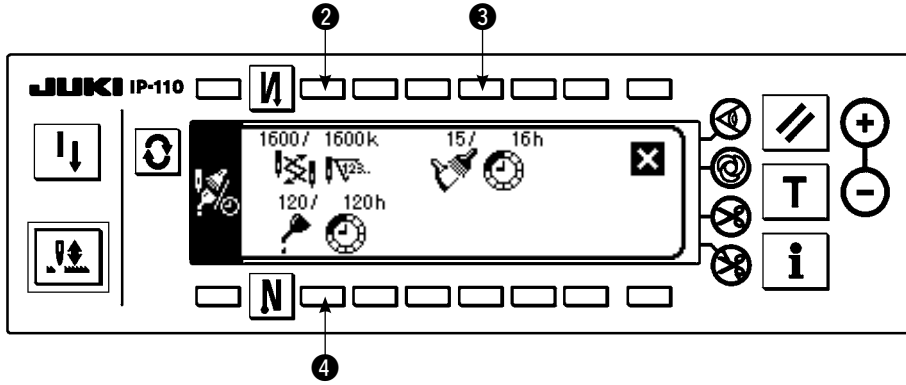

[Sırasıyla öğelerin açıklanması]

❷  İğne değiştirme zamanı Birim: x 1.000 dikiş

❸  Temizlik zamanı Birim: Saat

❹  Yağ değiştirme zamanı Birim: Saat

[Ekran görünümü içeriğinin açıklanması]

(Pay/payda)

* Kalan dikiş sayısı *bin dikiş/**bin dikiş'e kadar

Örnek) İğne değiştirme

100 / 1600 k

↑ İğne değiştirme zamanı her 1.600 bin dikişte bir bildirilir.

↑ İğne değiştirme zamanı her 100 bin dikişte bir bildirilir.

❷, ❸ ve ❹ anahtarlarına basıldığı zaman, boş kontrol ekranı görüntülenir.

■ Boş ekran

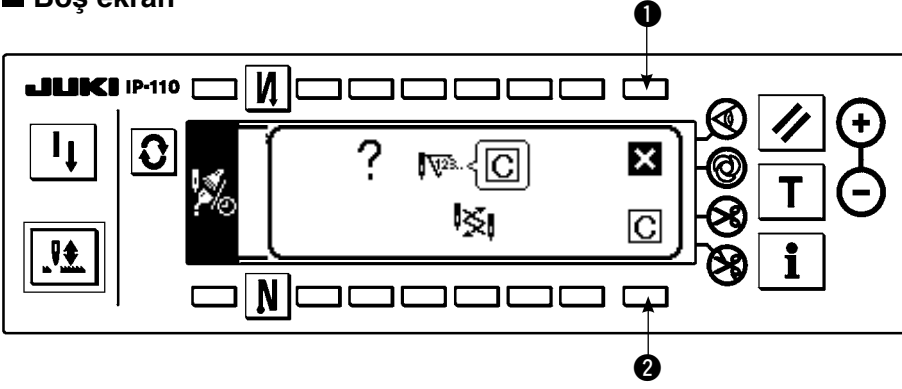

- ❶ : Ekran, silme yapılmadan bakım işlevi ekranına döner.
- ❷ : Ekran, silme yapıldıktan sonra bakım işlevi ekranına döner.

■ Uyarı ekranı

Uyarı zamanına ulaşıldığında uyarı ekranı görüntülenir.

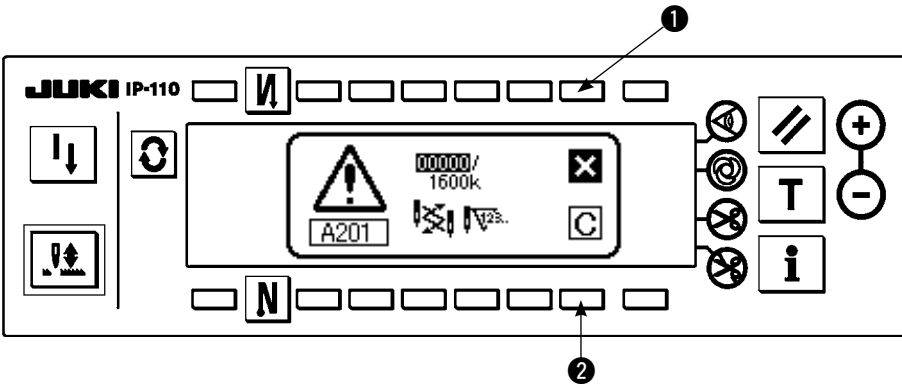

- ❶ : ❶ tuşuna basılınca, ekran silinebilir. Ancak, sayacın kendisi silinemez. İğne değiştirme durumunda, silme yapılıncaya kadar uyarı ekranı 10 dakika arayla görüntülenir. Diğer uyarılarda, uyarı ekranı sayaç silininceye kadar güç açıldığı zaman görüntülenir.
- ❷ : ❷ tuşuna basılınca, ekran silinir ve sayaç değeri de silinir. Bundan sonra, sayma yeniden başlar.

[Uyarı ayar zamanının ayarlanması]

■ Bilgi ekranı

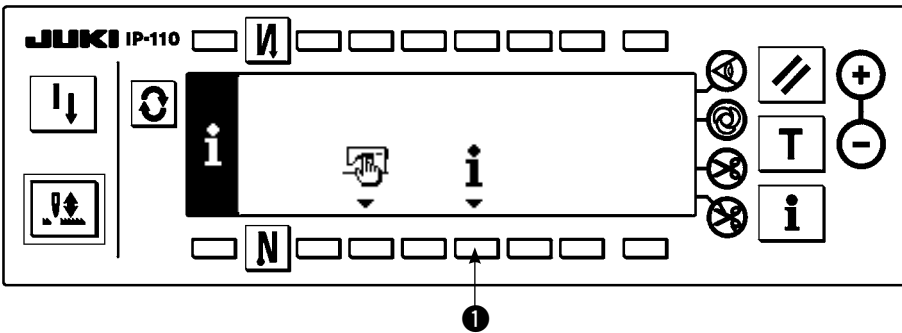

- 1) Bilgi ekranında yaklaşık üç saniye anahtara ❶ basın.

■ Dikme yönetimi bilgisi seçme ekranı

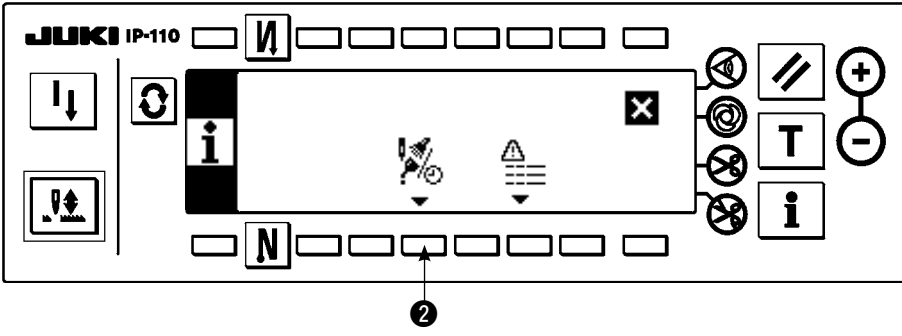

2) Bakım işlevi ekranını görüntülemek için anahtara 2 basın. (Diğer işlevler için, Mühendis'in El Kitabına bakın.)

■ Bakım işlevi ekranı

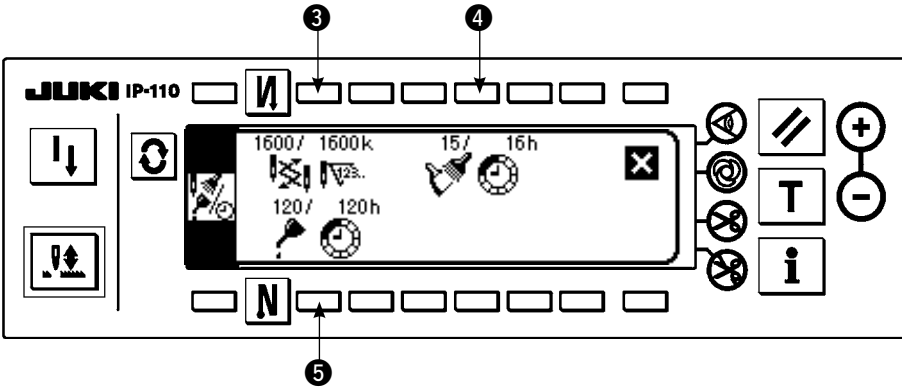

3 4 ve 5 : Uyarı zamanı giriş ekranı görüntülenir.

3) Uyarı zamanını 2 tuşuyla ayarlayın. Girilmiş ayar zamanı 4 alanında ters görüntüde gösterilir.

■ Uyarı zamanı giriş ekranı

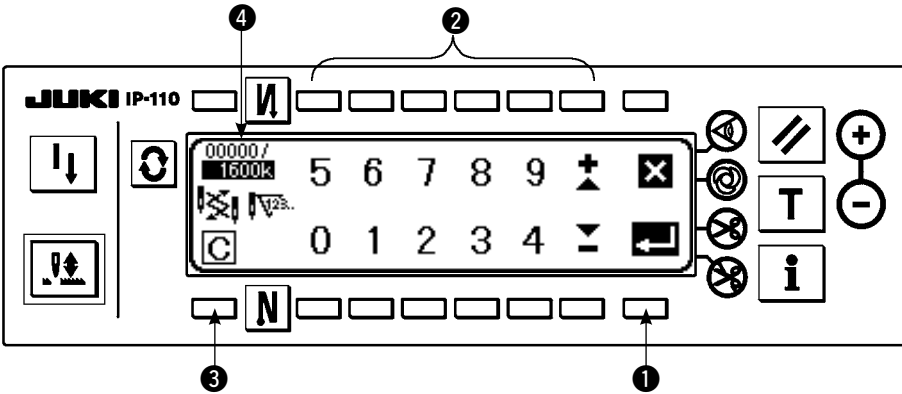

3 Boş ekran görüntülenir.

Ayar zamanını girdikten sonra, 1 tuşuyla bu zamanı kesinleştirin.



Uyarı işlevini durdurma durumunda, ayar değerini "0" a ayarlayın.

Sırasıyla iğne değişimini, temizliği ve yağ değişimini ayrı ayrı ayarlamak mümkündür.

Tümünü durdurma durumunda, her biri için "0" ayarlayın.



Uyarı ayar zamanının başlangıç değeri

1 İğne değiştirme zamanı: 0 bin dikiş (k)

2 Temizlik zamanı: 0 saat (h) (geçerli taşıma zamanı)

3 Yağ değiştirme zamanı: 0 saat (h) (Bulunma zamanı)

[Bakım personeli düzeyi]

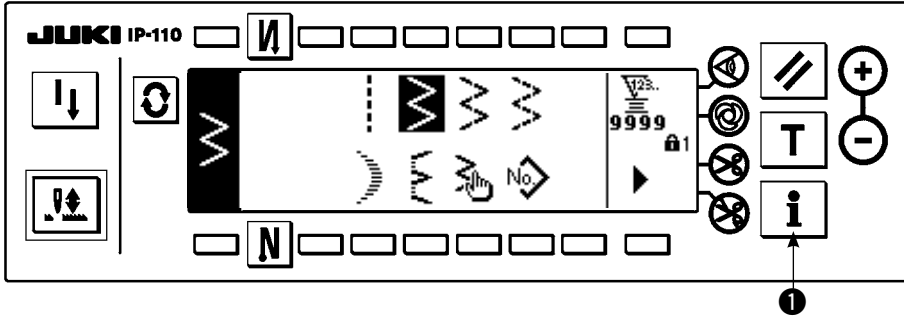

- 1) Gücü açın İğne mili yukarı konumunda değilse, iğne çubuğunu yukarı konumuna getirmek için el çarkını döndürün.
- 2) Bilgi ekranını görüntülemek için yaklaşık üç saniye anahtara ❶ basın.

■ Bilgi ekranı (Bakım personeli düzeyi)

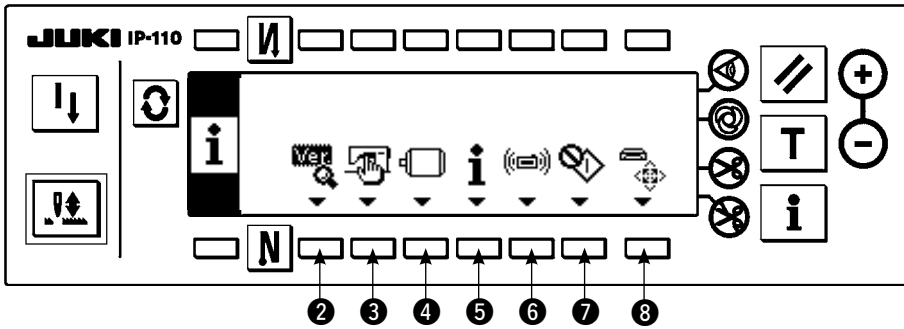

- ❷ : Ver görünümü Ayrıntılar için, Mühendis'in El Kitabına bakın.
- ❸ : Dikme ortak verileri
- ❹ : İşlev ayarı Bakınız, 6-16 İşlev ayar prosedürü
- ❺ : Dikme yönetimi bilgisi
- ❻ : İletişim modu
- ❼ : Kanca ayarlama modu Bakınız, 8-6 Kanca ayarlama modu
- ❽ : Ortam formatı Ayrıntılar için, Mühendis'in El Kitabına bakın.

* Ortam formatlandığı zaman, kaydedilmiş verilerin tamamı kaybolur.
Ortamı kullanıma hazırlamanın dışında formatlamamaya dikkat edin.

(3) İletişim modu

İletişim modunda aşağıdakiler yapılabilir.

- 1) Dikiş makinesi veri sunucusu hizmeti (bundan sonra SU-1 olarak anılacaktır) ya da ortamdaki vektör formunda (VDT) veriler, kayıt edilmemiş olan özel dikiş çeşidi numarasına kaydedilebilir.
- 2) Özel dikiş çeşidi, vektör formuna dönüştürülüp SU-1 ya da ortama yüklenebilir.
- 3) Parametre verilerinin (EPD) üzerine yazdırmak ve SU-1 ya da ortamdan özel yoğunlaştırma dikiş çeşidine kaydetmek mümkündür.
- 4) Özel yoğunlaştırma dikiş çeşidi SU-1 ya da kompakt flaşa yüklenebilir.

* SU-1 ile iletişim ayarı için, SU-1 Kullanma Kılavuzuna bakın.

■ İletişim ayarları ekran görünümü (indirme)

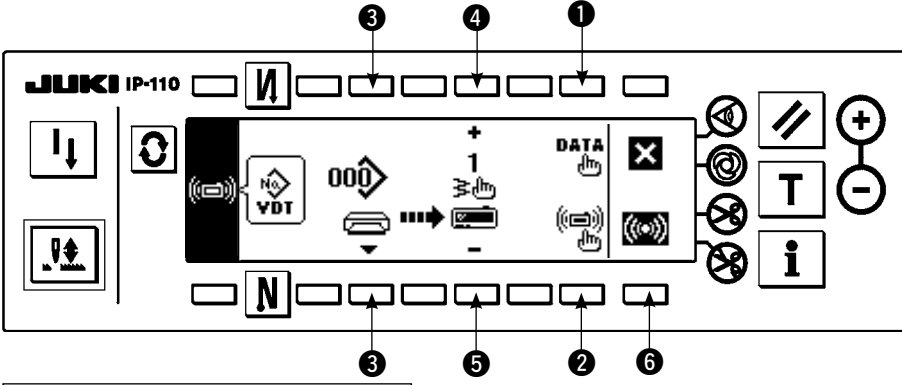

Karşıdan yükleme örneği

Örnek) Ortamdaki 70 numaralı parametre dosyası, 10 numaralı dikiş sonunda özel yoğunlaştırma çeşidine indirilir.

- 1) Ortam kapağını açın ve CompactFlash (TM) ürününü (İsteğe Bağlı Parça Numarası: 40000100) takma açıklığına yerleştirin.
* Kapak açıkken panel işlevi çalışmaz.
- 2) Veri seçimi
Veri seçimi ekran görünümüne geçmek için, iletişim ayarları ekran görünümünde ❶ üzerine basın. Halihazırda seçilmiş bulunan veri biçimi ters görüntüde gösterilir.

■ Veri seçme ekranı

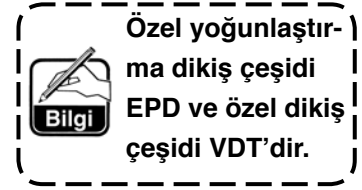
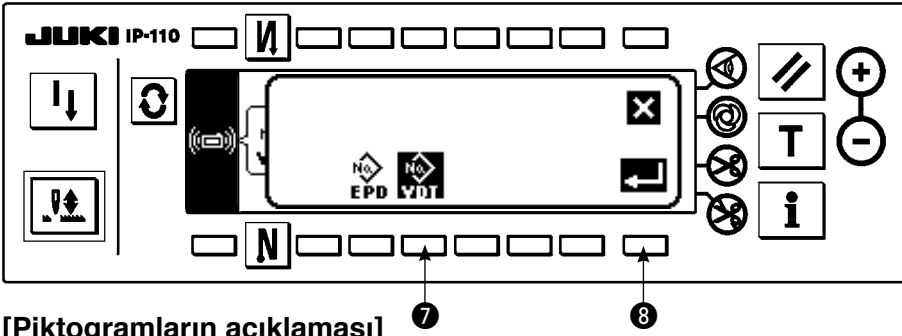

[Piktogramların açıklaması]

EPD : Parametre verisi VDT : Vektör biçimi veri

❷ anahtarına basın ve parametreyi seçtikten sonra ❸ ile kesinleştirin.

3) İletişim metodunun seçilmesi

İletişim metodu ayar ekranını görüntülemek için iletişim ayar ekranında ❷ tuşuna basın.

■ İletişim ayar ekranı

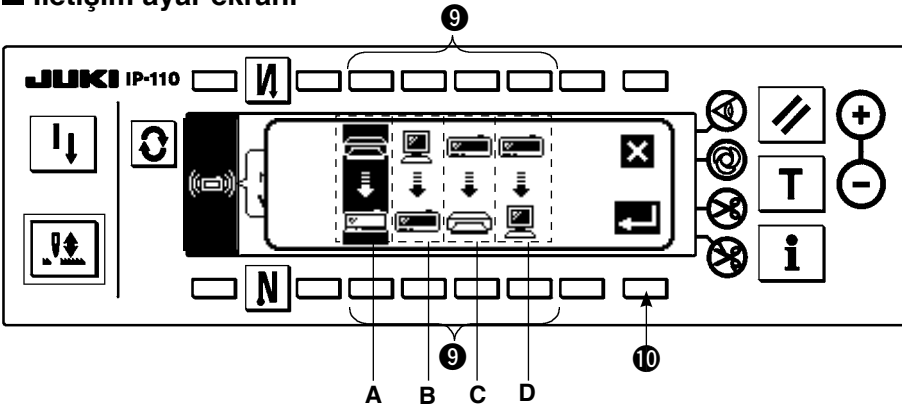

Halihazırda seçilmiş bulunan iletişim metodu ters görüntüde gösterilir.

[Piktogramların açıklaması]

A : Ortamdan indirin. B : SU-1'den yükleme
C : Ortama yükleyin. D : SU-1'e yükleme

Ortamdan indirmeyi seçmek için ❹ üzerine basın. Ardından kabul etmek için ❺ üzerine basın.

4) Ortam dosya numarasını seçmek

■ Dosya numarası giriş ekranı

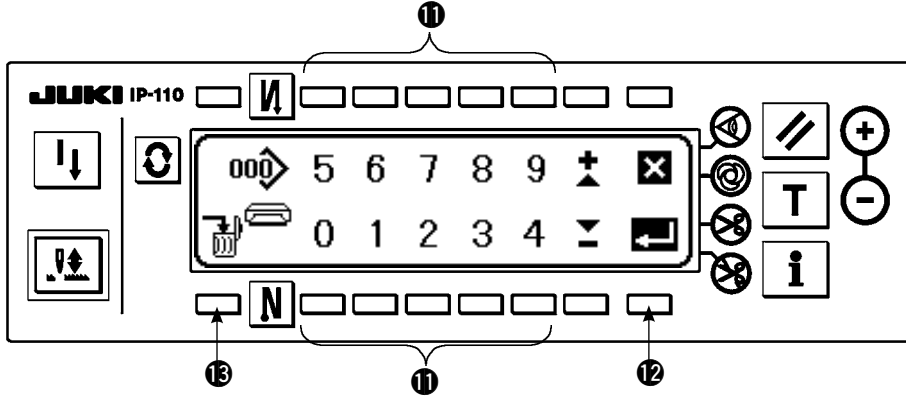

Ortam giriş ekranı dosya numarasını görüntülemek için, iletişim ayarları ekran görünümünde 3 üzerine basın. 1 ile ortam dosya numarasını girin. Girilen dosya numarası > içinde görülür. Numaraya, dosya numarası girildikten sonra 12 ile onay verilir.

* Örnekteki dosya numarası 070 olduğu için, dosya girişi ekran görünümünde (on tuşlu ekran görünümü) 1 ile 070 olarak giriş yapın ve 12 ile onay verin.

5) Özel desen No. ayarı

■ İletişim ayar ekranı

* 070 ve 10 numaralı dosyalar seçili iken ekran görünümü.

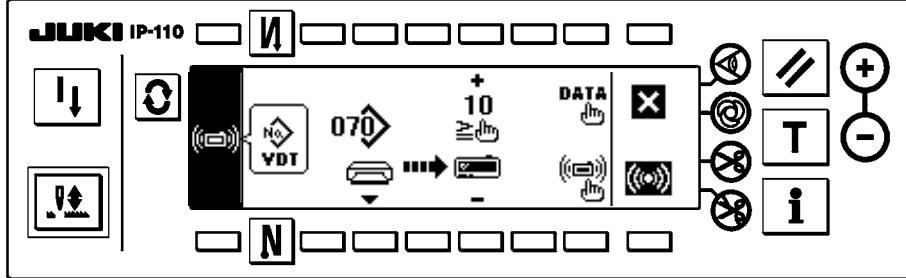

Özel desen numarasını ayarlamak için iletişim ayar ekranında 4 ve 5 anahtarlarına basın.

6) Yüklemenin başlaması

■ Devam eden iletişim ekranı

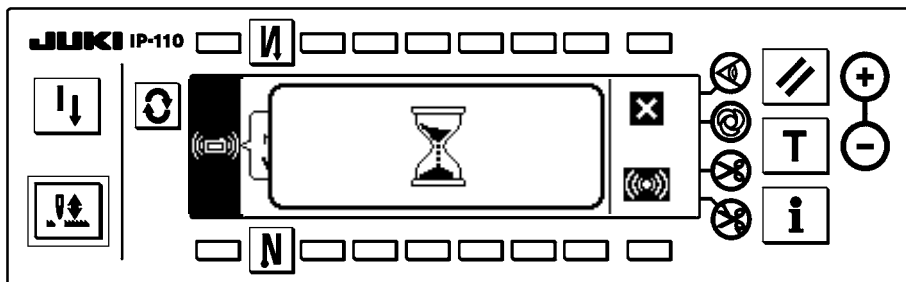

Tüm ayar prosedürleri tamamlandığı zaman, yüklemeyi başlatmak için iletişim ayar ekranında 6 tuşuna basın. Ekran görünümü, iletişim devam ediyor ekranı görüntülendikten sonra iletişim ayar ekranına döndüğü zaman, iletişim tamamlanır.

■ İletişim ayarları ekran görünümü (yükleme)

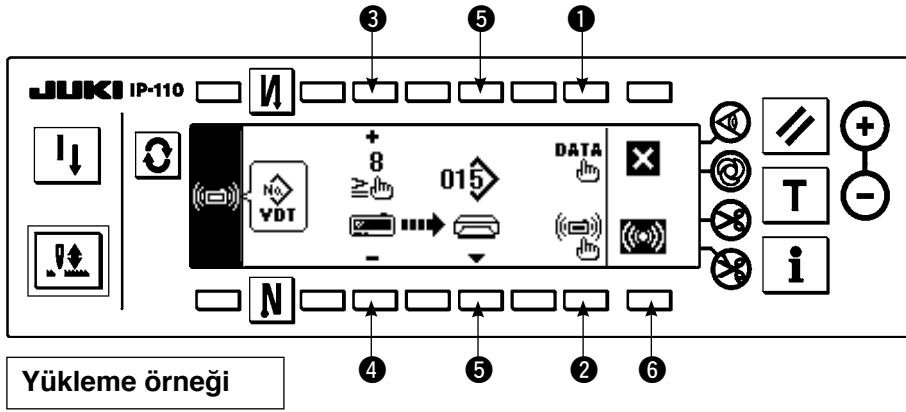

Örnek) 8 numaralı özel dikiş çeşidi, ortamın vektör formundaki 15 numaralı dosyası olarak yüklenir.

1) Ortam kapağını açın ve CompactFlash(TM) ürününü (İsteğe Bağlı Parça Numarası: 40000100) takma açıklığına yerleştirin.

* Kapak açıkken panel fonksiyonları çalışmaz.

2) Veri seçimi

Veri seçimi ekran görünümüne geçmek için, iletişim ayarları ekran görünümünde ❶ üzerine basın (75. sayfaya bakınız). Parametre verilerini seçtikten sonra verilere onay verin.

3) İletişim yönteminin seçimi

İletişim yöntemi ayarları ekran görünümüne geçmek için, iletişim ayarları ekran görünümünde ❷ üzerine basın (75. sayfaya bakınız).

İletişim yöntemi ayarları ekran görünümünde ❸ üzerine basın ve ortamdaki yüklemeyi seçtikten sonra onay vermek için ❹ üzerine basın.

4) Özel dikiş çeşidi numarasının belirlenmesi

Özel dikiş çeşidi numarasını belirlemek için, iletişim ayarları ekran görünümünde (yükleme) ❸ ve ❹ üzerine basın.

5) Ortam dosya numarasını seçmek

Ortam girişi ekran görünümü dosya numarasını görüntülemek için, iletişim ayarları ekran görünümünde (yükleme) ❸ üzerine basın (76. sayfaya bakınız). Ortam dosya numarasını ❶ ile girin. Girilen dosya Numarası

➤ içinde görülür. Dosya numarasını girdikten sonra ❺ ile onay verin.

6) Yüklemeyi başlatmak

Tüm ayar işlemleri tamamlandıktan sonra, yükleme işlemi başlatmak için iletişim ayarları ekran görünümünde ❻ üzerine basın. İletişim devam ediyor ekran görünümünün ardından iletişim ayarları ekran görünümüne (yükleme) dönünce (76. sayfaya bakınız) iletişim tamamlanmış olur.

[Ortam dosyasının silinmesi]

Silmek istediğiniz dosya numarasını, ortam girişi ekran görünümündeki dosya numarasında seçtikten sonra (76. sayfaya bakınız) düğmeye ❻ basınca, ekran görünümü silme işlemi için onay ekran görünümüne geçer.

■ Silme onay ekranı

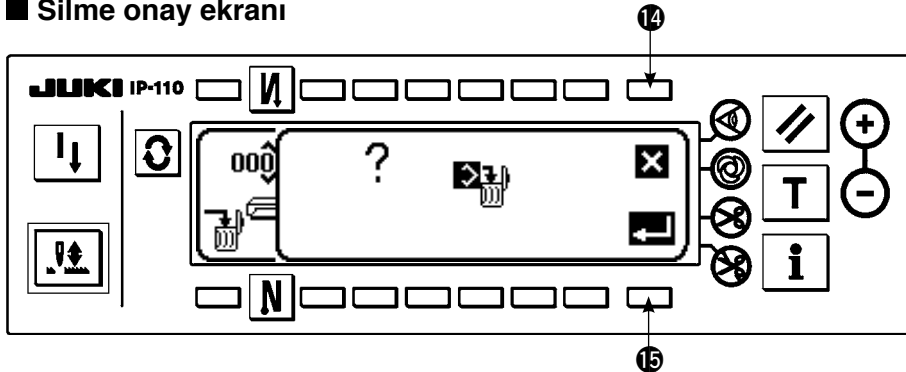

❻ tuşuna basın ve silme işlemine devam edilmez. Sonra ekran görünümü dosya numarası giriş ekranına döner. ❺ tuşuna basın ve silme işlemi uygulanır. Sonra ekran görünümü dosya numarası giriş ekranına döner.



Silinen dosyalar geri yüklenmez. Silme yaparken dikkatli olun.

6-16. İşlevler için ayarlar

(1) İşlev ayar modunun değiştirilmesi



Aşağıdaki açıklamalarda tarif edilenler dışında anahtar işletimi yapmayın. Güç anahtarını kapatıldıktan sonra mutlaka en az bir saniye geçtikten sonra tekrar açın. Eğer güç kapatıldıktan hemen sonra tekrar açılırsa, dikiş makinesi normal çalışmayabilir. Bu durumda, gücü tekrar açın.



UYARI:

Arzu ettiğinizden farklı hareketlerin neden olabileceği bedensel hazarları önlemek için, anahtarları, yukarıda açıklanan şekilde, işlevleri belirlemek için gerekli olan prosedürden farklı şekilde işletmeyin.

İki türlü işlev ayarları vardır, Düzey 1 ve Düzey 2.

Düzey 1: Ayar değişikliği güç anahtarı kapatılmadan yapılabilir.

Düzey 2: Ayar değiştirildikten sonra güç anahtarını kapatmak gereklidir.

Ayar No. ayrıntıları için, bakınız s. 81.

[Düzey 2 ayarlama prosedürü]

1) Gücü açın İğne mili yukarı konumunda değilse, iğne çubuğunu yukarı konumuna getirmek için el çarkını döndürün.

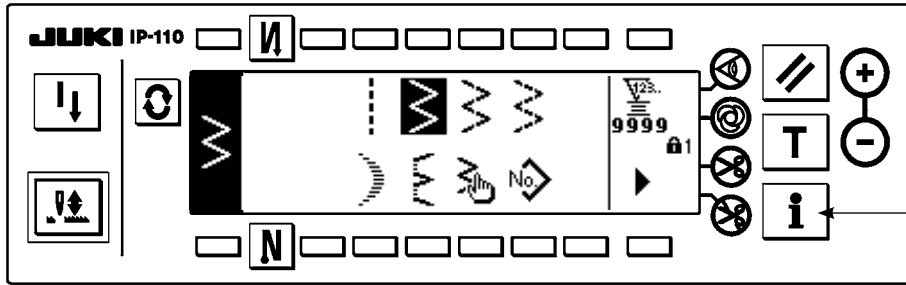

2) Anahtara ① yaklaşık üç saniye basın.

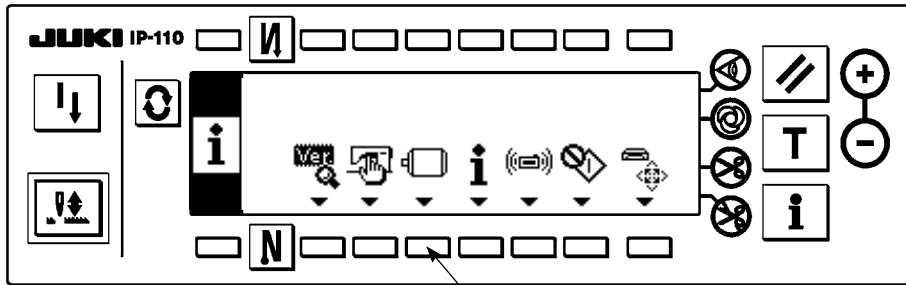

3) Anahtara ② yaklaşık üç saniye basın.

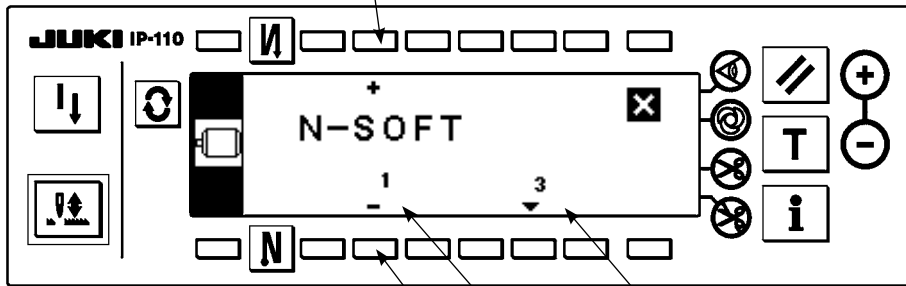

4) Bu ekran işlev ayar ekranıdır. Ayar numarasını anahtar-
da ③ "+/-" tuşuyla de-
ğiştirin. Ayar No. ayrıntıları
için, bakınız s. 81.

Örnek) Titreşim azaltma işle-
vinin değiştirilmesi
(Ayar No. 5)

Ayar numarasını yukarıdaki
şekilde gösterilen anahtarda
③ "+" tuşuyla "5" e getirin.

• Anahtara basın ④.

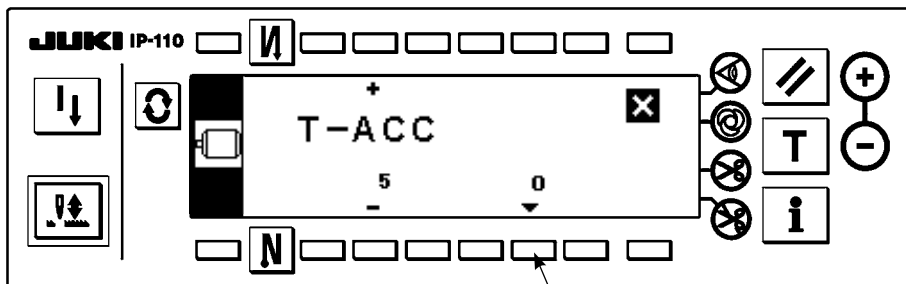

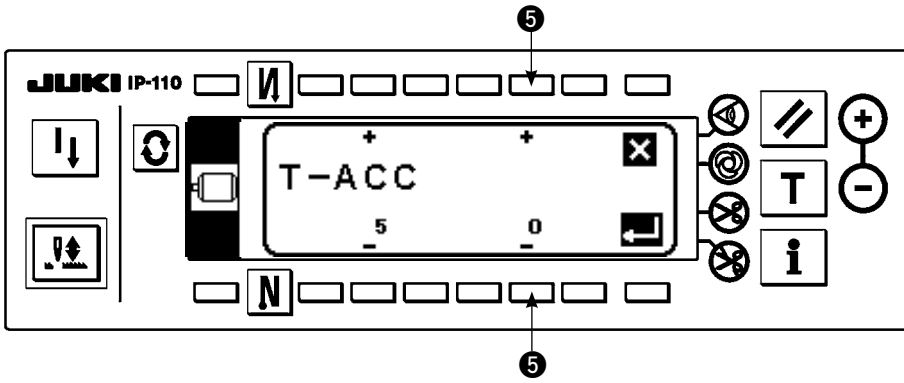

- Ayar değerini anahtarda **5** "+/-" tuşuyla değiştirin.

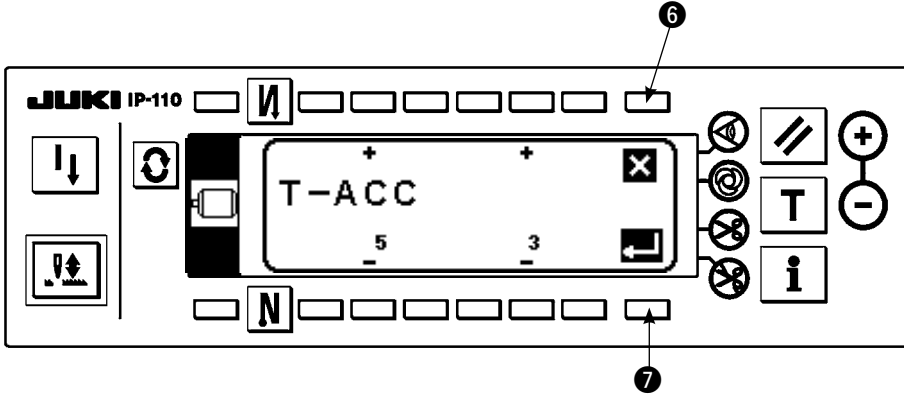

Ayar değeri "0" dan "3" e değiştirildi.

- Bu değeri kabul ediyorsanız, anahtara **7** basın. Değeri öncekine döndürmek isterseniz, anahtara **6** basın.

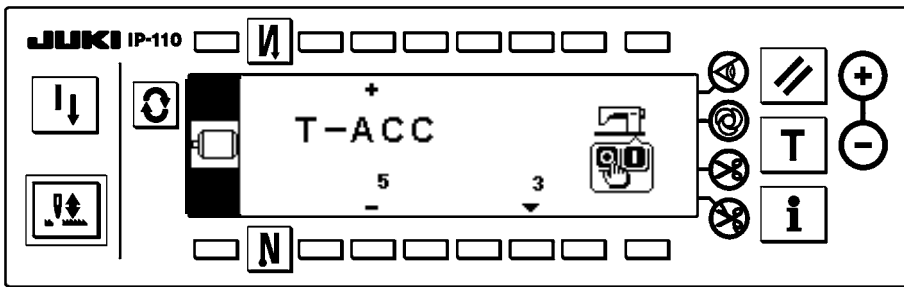

- Güç anahtarını kapatıp, yaklaşık bir saniye sonra tekrar açın.
- Ayar değerinin değiştirilmesi güç anahtarı kapatılarak kesinleştirilir.

[Düzey 1 ayarlama prosedürü]

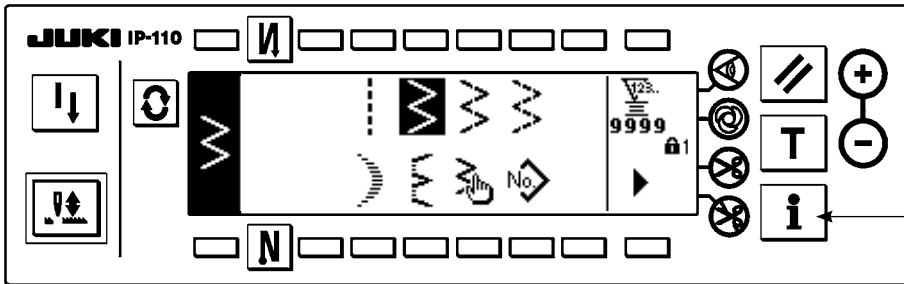

- 1) Anahtara **1** yaklaşık üç saniye basın.

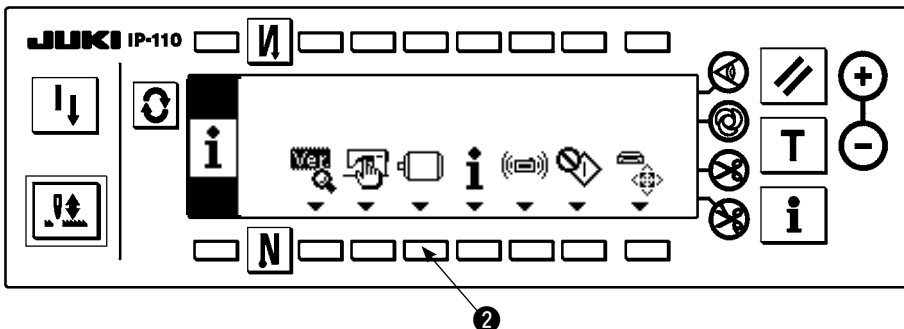

- 2) Anahtara **2** basın.

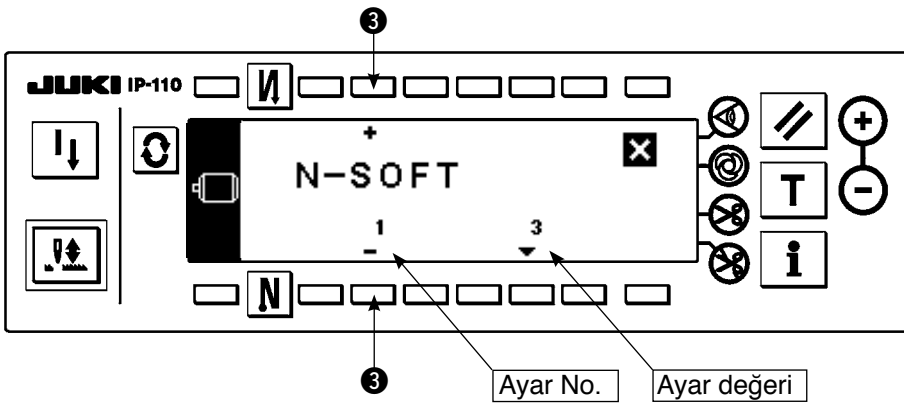

- 3) Bu ekran işlev ayar ekranıdır.
Ayar numarasını anahtarlar **3** "+/-" tuşuyla değiştirin.

Ayar No. ayrıntıları için, bakınız sayfa 81.

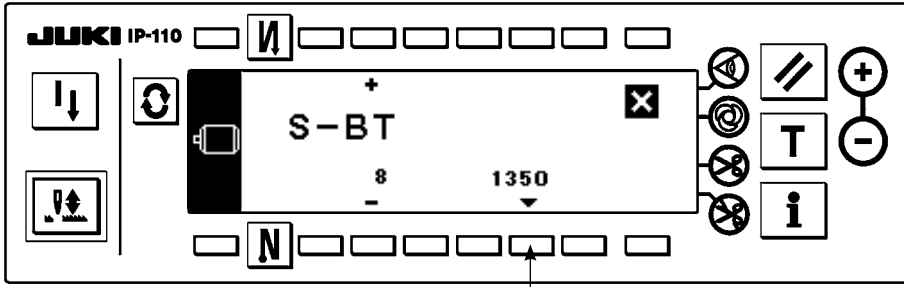

Örnek) Ters beslemeli dikiş dönüş numarasını değiştirme (Ayar No. 8)

- Ayar numarasını yukarıdaki şekilde gösterilen anahtarlar **4** "+" tuşuyla "8" e getirin.

• Anahtarlar **4**.

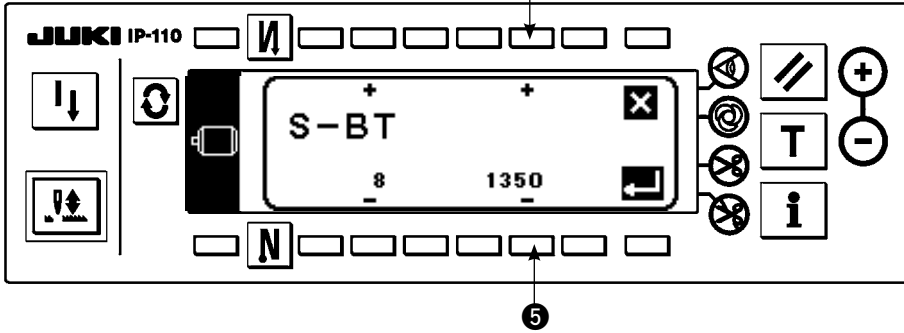

- Ayar değerini anahtarlar **5** "+/-" tuşuyla değiştirin.

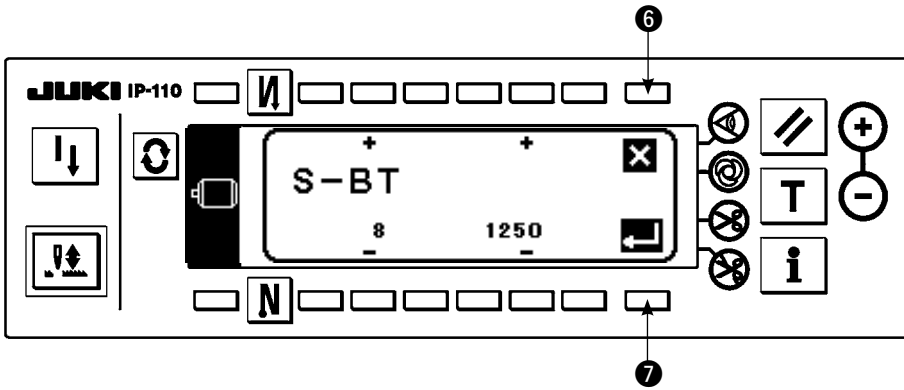

- Ayar değeri "1350" den "1250" ye değiştirildi.
• Bu değeri kabul ediyorsanız, anahtarlar **7** basın. Değeri öncekine döndürmek istediğiniz zaman anahtarlar **6** basın.

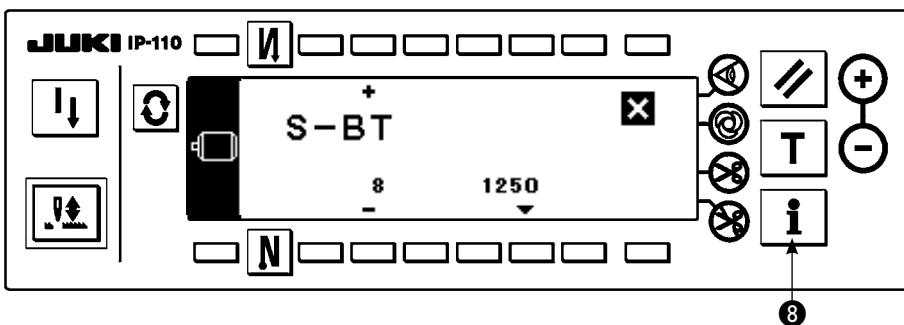

- Dikme durumunda anahtarlar **8** basın.

(2) İşlev ayarı listesi

No.	Öge	Açıklama	Ayar düzeyi	Ayar aralığı	Panel görünümü Standart ayar değeri	Ref. Sayfa
1	Yumuşak başlangıç işlevi	Dikme başlangıcında yumuşak başlangıç işlevi kullanıldığı zaman düşük bir hızda dikilen dikiş sayısı. 0 : Yumuşak başlangıç işlevi etkin değil	1	0 ila 9	N-SOFT 3	85
5	Titreşim azaltma işlevi	Titreşim azaltma işlevi (el lambasının ışığı titriyorsa.) 0 : Titreşim azaltma işlevi etkin değil 1 : Az etkili → 8: Çok etkili	2	0 ila 8	T-ACC 0	85
* 7	Masura ipliği geri sayma birimi	Masura ipliği geri sayma birimi 0 : Sayma sayısı/10 dikiş 1 : Sayma sayısı/15 dikiş 2 : Sayma sayısı/20 dikiş	1	0/1/2	RATIO 0	
* 8	Geri beslemeli dikiş dönüş sayısı	Geri beslemeli dikiş dikme hızı	1	150 ila 3000	S-BT 1350	
10	Dikiş makinesi durduğu zaman iğne mili durma konumunun ayarı.	Dikiş makinesi durduğu zaman iğne mili durma konumu belirlenir. 0 : Önceden belirlenmiş en alçak konum 1 : Önceden belirlenmiş en yüksek konum	2	1/0	NPS 0	85
11	Panel anahtarının klik sesi	Panel anahtarının klik sesi belirlenir. 0 : Klik sesi yok 1 : Klik sesi var	2	1/0	SOUND 1	85
12	İsteğe bağlı anahtar işlevi seçimi	İsteğe bağlı anahtar işlevlerinin değişimi 0 : İşlev yok 1 : İğne yukarı/aşağı dengeleme dikişi 2 : İşlev yok 3 : İşlev yok 4 : İplik kesme işlevi 5 : Bastırma ayağı kaldırma işlevi 6 : Tek dikiş dengeleme dikişi 7 : İşlev yok 8 : Pedal nötr bastırma ayağı kaldırma işlevi seçimi 2'ye, 3'e ve 7'ye ayarlamayın. Bu sayılar seçilirse, soruna veya kazaya neden olur.	2	0 ila 8	SW2 0	86
* 13	Dikiş makinesinin masura ipliği sayacı tarafından başlatılmasını engelleme işlevi	Dikiş makinesinin masura ipliği sayacı tarafından başlatılmasını engelleme işlevi (İplik kesmeden sonra) 0 : Sayma bittiği zaman (-1 veya daha az), dikmeye başlamayı engelleme işlevi etkin değildir. 1 : Sayma bittiği zaman (-1 veya daha az), dikmeye başlamayı engelleme işlevi etkindir. 2 : "1" + sayaç (-1 veya daha az) durma (geçici durma) işlevi	2	0/1/2	ASCNT 0	
18	Kuş yuvası önleme işlevi	Makine kafası ile kuş yuvası önleme işleviyle birlikte etkili 0 : Kuş yuvası önleme işlevi yok 1 : Kuş yuvası önleme işlevi var 2 : Kısaçtan sonra iğne ipliği serbest bırakma işleviyle kuş yuvası önleme işlevi var	2	0/1/2	BNC 0	
19	İğne ipliğini dikme başlangıcında serbest bırakma işlevi	Makine kafası ile kuş yuvası önleme işleviyle birlikte etkili 0 : İğne ipliği serbest bırakma işlevi yok 1 : İğne ipliği serbest bırakma işlevi var	2	1/0	THOLD 0	
21	Nötr bastırma ayağı kaldırma işlevi	Pedal nötr konumdayken bastırma ayağı kaldırma işlevi. 0 : Nötr otomatik bastırma ayağı kaldırma işlevi etkin değil. 1 : Nötr bastırma ayağı kaldırma işlevi seçimi.	2	1/0	N-NPL 0	86
22	İşletim paneli işlevinde dengeleme anahtarı değiştirme işlevi	İşletim panelinde iğne yukarı/aşağı dengeleme anahtarı değiştirilebilir. 0 : İğne yukarı/aşağı dengelenmesi 1 : Tek dikiş dengelenmesi	2	1/0	F-CMSP 0	86
23	Bastırma ayağı kaldırma işlevi seçimi	Bastırma ayağı kaldırma işlevi seçimi 0 : Etkili değil 1 : Etkili	2	1/0	F-AFL 0	
* 24	Dönüş sayısının ince ayar işlevi	Dönüş sayısı dengelenebilir. Bu işlevi normal olarak mutlaka "0" ile kullanın.	2	±15	F-FAS 0	
28	Kuş yuvası iğne ipliği serbest bırakma dikiş sayısı	Makine kafası ile kuş yuvası önleme işleviyle birlikte etkili Dikme başlangıcından iğne ipliği serbest bırakılıncaya kadar dikiş sayısı ayarlanabilir.	1	0 ila 30	F-UTHR 1	

* Bakım işlevleri oldukları için yıldız (*) işaretli ayar değerlerini değiştirmeyin. Çıkış sırasında ayarlanmış standart ayar değeri değiştirilirse, makinenin bozulmasına veya performansının kötüleşmesine neden olma tehlikesi doğar. Eğer ayar değerini değiştirmek gerekirse, lütfen Mühendis'in El Kitabını satın alın ve talimatları izleyin. (Bu listede açıklanan ayarlar LZ-2290A makinesinin teslimatı sırasındaki standart değerlerdir.)
Ancak, işlev ayarlarının içeriği işlevin ve performansın iyileştirilmesi amacıyla önceden haber verilmeden değiştirilebilir.

No.	Öge	Açıklama	Ayar düzeyi	Ayar aralığı	Panel görünümü Standart ayar değeri	Ref. Sayfa
30	Devam eden ters beslemeli dikiş işlevi	Devam eden ters beslemeli dikiş işlevi 0 : Devam eden ters beslemeli dikiş işlevi etkin değil. 1 : Devam eden ters beslemeli dikiş işlevi etkin.	2	1/0	OBT 0	87
31	Devam eden ters beslemeli dikişin dikiş sayısı	Devam eden ters beslemeli dikişin dikiş sayısı	2	0 ila 19	N-OBT 4	87
32	Dikiş makinesi durduğu zaman devam eden ters beslemeli dikişin etkili durumu.	Devam eden ters beslemeli dikişin etkili durumu 0 : Dikiş makinesi durduğu zaman işlev etkin değildir. 1 : Dikiş makinesi durduğu zaman işlev etkindir.	2	1/0	OBTS 0	87
33	Devam eden ters beslemeli dikişle iplik kesme işlevi	Devam eden ters beslemeli dikişle iplik kesme işlevi 0 : Devam eden ters beslemeli dikişin tamamlanmasından sonra otomatik iplik kesme işlevi etkin değildir. 1 : Devam eden ters beslemeli dikişin tamamlanmasından sonra otomatik iplik kesme yapılır.	2	1/0	OBTT 0	87
* 35	Düşük bir hızda dönüş sayısı	Pedalla en düşük hız	1	20 ila 400	S-POS 200	
* 36	İplik kesmenin dönüş sayısı	İplik kesme hızı	2	20 ila 250	S-TRM 180	
37	Yumuşak başlangıcın dönüş sayısı	Dikme başlangıcındaki (yumuşak başlangıç) dikme hızı	1	150 ila 5500	S-SOFT 1200	
38	Tek adım hızı	Tek adımda otomatik dikme sırasında dönüş sayısının ayarı	1	200 ila 5500	S-ASS 2000	
* 39	Dönme başlangıcında pedal stroku	Dikiş makinesinin pedal nötr konumundan dönmeye başladığı konum (Pedal stroku)	2	10 ila 50	P-SSP 30	
* 40	Pedalın düşük hız bölümü	Dikiş makinesinin pedal nötr konumundan hızlanmaya başladığı konum (Pedal stroku)	2	10 ila 100	P-LSA 60	
* 41	Bastırma ayağının pedalla kaldırılmaya başlama konumu	Kumaş bastırıcısının pedal nötr konumundan kalkmaya başladığı konum (Pedal stroku)	2	-60 ila -10	P-FLW -21	
* 42	Bastırma ayağının alçalmaya başlama konumu	Bastırma ayağının alçalmaya başlama konumu Nötr konumdan itibaren strok	2	8 ila 50	P-FLD 10	
* 43	İplik kesmeye başlamak için pedal stroku 2	Pedal nötr konumundan iplik kesmenin başladığı konum 2 (Pedalla bastırma ayağını kaldırma işlevi sağlandığı zaman) (Pedal stroku)	2	-60 ila -110	P-TRM2 -51	
* 44	Maksimum dönüş sayısına ulaşmak için pedal stroku	Dikiş makinesinin pedal nötr konumundan en yüksek dikme hızına ulaştığı konum (Pedal stroku)	2	10 ila 150	P-MAX 150	
* 45	Pedalın nötr noktasının karşılanması	Pedal algılayıcısının karşılama değeri	2	-15 ila 15	P-ANP 0	
* 46	Otomatik kaldırıcı seçme işlevi	Otomatik kaldırıcı seçimi 0 : Solenoid tahrik sistemi 1 : Pnömatik tahrik sistemi	2	1/0	FLSEL 0	88
* 47	Otomatik kaldırıcı kaldırmasının bekleme süresi	Solenoid tipi otomatik kaldırma cihazı kaldırması bekleme süresinin sınırlanması	2	10 ila 600	T-FL 60	88
* 48	İplik kesmeye başlamak için pedal stroku 1	Pedal nötr konumundan (Standart pedal) iplik kesmenin başladığı konum (Pedal stroku)	2	-60 ila -10	P-TRM1 -51	
* 49	Bastırma ayağının alçalma zamanı	Pedala basıldıktan sonra bastırma ayağının alçalma zamanı. (Bu süre sırasında dikiş makinesinin dönmeye başlaması geciktirilir.)	2	0 ila 250	T-FLWT 140	89

* Bakım işlevleri oldukları için yıldız (*) işaretli ayar değerlerini değiştirmeyin. Çıkış sırasında ayarlanmış standart ayar değeri değiştirilirse, makinenin bozulmasına veya performansının kötüleşmesine neden olma tehlikesi doğar. Eğer ayar değerini değiştirmek gerekiyorsa, lütfen Mühendis'in El Kitabını satın alın ve talimatları izleyin. (Bu listede açıklanan ayarlar LZ-2290A makinesinin teslimatı sırasındaki standart değerlerdir.)
Ancak, işlev ayarlarının içeriği işlevin ve performansın iyileştirilmesi amacıyla önceden haber verilmeden değiştirilebilir.

No.	Öge	Açıklama	Ayar düzeyi	Ayar aralığı	Panel görünümü Standart ayar değeri	Ref. Sayfa
* 51	Dikme başlangıcında ters beslemeli dikiş solenoid açma zamanlamasının dengelenmesi	Dikme başlangıcında ters beslemeli dikiş yapıldığı zaman ters beslemeli dikiş için solenoidin başlamasını dengeleme.	1	-36 ila 36	T-SON 0	88
* 52	Dikme başlangıcında ters beslemeli dikiş solenoid kapama zamanlamasının dengelenmesi	Dikme başlangıcında ters beslemeli dikiş yapıldığı zaman ters beslemeli dikiş için solenoidin serbest bırakılmasını dengeleme.	1	-36 ila 36	T-SOFF 0	88
* 53	Dikme sonunda ters beslemeli dikiş solenoid kapama zamanlamasının dengelenmesi	Dikme sonunda ters beslemeli dikiş yapıldığı zaman ters beslemeli dikiş için solenoidin serbest bırakılmasını dengeleme.	1	-36 ila 36	T-EOFF 0	88
55	İplik kesmeden sonra ayak kaldırma	İplik kesme sırasında (sonra) bastırma ayağını kaldırma işlevi 0 : İplik kesmeden sonra bastırma ayağı kaldırma işlevi sağlanmamış 1 : İplik kesmeden sonra bastırma ayağı kaldırma işlevi sağlanmış	2	1/0	FLAT 1	89
56	İplik kesmeden sonra iğneyi kaldırmak için tersine dönüş	İplik kesme sırasında (sonra) iğneyi kaldırmak için tersine dönüş işlevi 0 : İplik kesmeden sonra iğneyi kaldırmak için tersine dönüş işlevi sağlanmamış 1 : İplik kesmeden sonra iğneyi kaldırmak için tersine dönüş işlevi sağlanmış	2	1/0	RATRM 0	89
58	İğne milini önceden belirlenmiş yukarı/aşağı konumunda tutma işlevi	İğne milini önceden belirlenmiş yukarı/aşağı konumunda tutma işlevi 0 : İğne milini önceden belirlenmiş yukarı/aşağı konumunda tutma işlevi sağlanmamış 1 : İğne milini önceden belirlenmiş yukarı/aşağı konumunda tutma işlevi sağlanmış	2	1/0	HPOS 0	89
59	Dikme başlangıcında ters beslemeli dikişin Otomatik/ Manuel değişme işlevi	Bu işlev, dikme başlangıcındaki ters beslemeli dikişin dikme hızını belirleyebilir. 0 : Bu hız pedalla manuel işleme, vs. bağlı olacaktır. 1 : Bu hız belirlenmiş ters beslemeli dikiş hızına (No. 8) bağlı olacaktır.	2	1/0	SBTO 1	89
60	Dikme başlangıcında ters beslemeli dikişten hemen sonra durma işlevi	Dikme başlangıcında ters beslemeli dikişin tamamlanması sırasındaki işlev 0 : Dikme başlangıcında ters beslemeli dikişin tamamlanması sırasında dikiş makinesini geçici olarak durdurma işlevi sağlanmamış. 1 : Dikme başlangıcında ters beslemeli dikişin tamamlanması sırasında dikiş makinesini geçici olarak durdurma işlevi sağlanmış.	2	1/0	SBTQ 0	89
* 64	Yoğunlaştırma dikişi veya dikme sonunda iğneardı takviye dikişi (EBT) hızının değiştirilmesi	EBT başladığı zaman ilk hız	2	0 ila 250	S-WAIT 170	
67	Baskı ayağı kaldırıcı solenoid çıkış işi ayarları	Baskı ayağı kaldırıcı solenoidi çıkış işi [%]	2	Da 5 a 40	FLDTY 20	
70	Bastırma ayağının yavaş inme işlevi	Bastırma ayağı yavaşça alçaltılır. 0 : Bastırma ayağı hızla alçaltılır. 1 : Bastırma ayağı yavaşça alçaltılır.	2	0/1	F-SDFL 0	89
71	Azalan hızdan tekrar hızlanmayı sınırlama işlevi	Dikiş makinesinin azalan hızından tekrar hızlanırken hız sınırlaması yapılır. Adım adım dikiş yapılırken etkilidir.	2	0 ila 5	F-ACRA 0	90
72	Dönme başlangıcında hızlanmayı sınırlama işlevi	Dikiş makinesinin çalışmaya başlaması sırasında (dikmeye başlama sırasında değil) hız sınırlaması yapılır. Adım adım dikiş yapılırken etkilidir.	1	0 ila 5	F-ACR 1	90
73	Tekrar deneme işlevi	Bu işlev iğne malzemeyi delemeye zaman kullanılır. 0 : Normal 1 : Tekrar deneme işlevi sağlanmıştır.	1	1/0	F-RET 1	90
76	Dikiş makinesinin çalışmaya başlama hızını seçme işlevi	Dikiş makinesinin çalışmaya başlama eğrisi seçilir. 0 : Normal eğri 1 : Daha dik eğri	2	1/0	F-SCS 0	90

* Bakım işlevleri oldukları için yıldız (*) işaretli ayar değerlerini değiştirmeyin. Çıkış sırasında ayarlanmış standart ayar değeri değiştirilirse, makinenin bozulmasına veya performansının kötüleşmesine neden olma tehlikesi doğar. Eğer ayar değerini değiştirmek gerekirse, lütfen Mühendis'in El Kitabını satın alın ve talimatları izleyin. (Bu listede açıklanan ayarlar LZ-2290A makinesinin teslimatı sırasındaki standart değerlerdir.)
Ancak, işlev ayarlarının içeriği işlevin ve performansın iyileştirilmesi amacıyla önceden haber verilmeden değiştirilebilir.

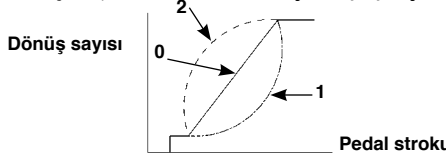
No.	Öge	Açıklama	Ayar düzeyi	Ayar aralığı	Panel görünümü Standart ayar değeri	Ref. Sayfa
84	Baskı ayağı kaldırıcı solenoidi ilk harekette emme süresi	Baskı ayağı kaldırıcı solenoidi emme hareketi süresi [milisaniye]	2	40 ila 300	T-PUT 100	
87	Pedal eğrisi seçimi işlevi	Pedal eğrisi seçilir. (Pedalla adım adım işlemeyi iyileştirir) <div style="text-align: center;">  <p>Dönüş sayısı</p> <p>Pedal stroku</p> </div>	2	0/1/2	F-PCS 0	90
89	İğneye iplik besleyicisinin geri dönüşü	Besleme geri dönüşü işlevi 0 : İşlevle 1 : İşlevsiz	2	1/0	TRS 1	
* 91	Çarkı elle döndürdükten sonra dengeleme işlemini engelleme işlevi	Sabit boyutlu dikiş tamamlandığı sırada çark elle döndürüldüğü zaman yoğunlaştırma dikişi işlevi 0 : Yoğunlaştırma dikişi işlevi etkin. 1 : Yoğunlaştırma dikişi işlevi engellenmiş.	2	1/0	F-PMAT 1	
92	Dikme başlangıcında ters beslemeli dikiş hızını azaltma işlevi	Dikme başlangıcında ters beslemeli dikiş sırasında hızı azaltma işlevi. 0 : Hız azaltılmaz. 1 : Hız azaltılır.	2	1/0	F-DSBT 0	90
93	İğne yukarı/aşağı dengeleme anahtarına eklenen işlev	Gücü açtıktan veya iplik kesmeden sonra iğne yukarı/aşağı dengeleme anahtarının işleyişi değiştirilir. 0 : Normal (sadece iğne yukarı/aşağı dengeleme dikişi) 1 : Sadece yukarıda belirtilen değiştirme yapıldığı zaman tek dikişli dengeleme dikişi yapılır. (Yukarıda durma i ^a yukarıda durma)	2	1/0	F-MADF 0	91
96	Maksimum dönme sayısı ayarı	Dikiş makinesi kafasının maksimum dönme sayısı ayarlanabilir. * Ayar, bağlanacak direnç paketine göre değişir.	2	50 ila MAX	S-MAX 4000	91
100	İpliği dikme başlangıcında serbest bırakma işlevi	Dikme başlangıcında iplik serbest bırakma işlevini etkinleştirmek için dikiş sayısının ayarlanması	2	0 ila 9	F-THLS 0	
101	Sayaç işlevi seçimi	Sayacın manuel olarak mı, yoksa her iplik kesmede mi işletileceği seçilir. 0 : Her iplik kesildiğinde 1 : Manuel anahtarla	2	1/0	F-MAC 0	
103	Pedal algılayıcısı nötr dengeleme işlevi	Pedal algılayıcısı nötr dengeleme işlevi 0 : Pedal algılayıcısı nötr dengeleme işlevi etkisiz 1 : Pedal algılayıcısı nötr dengeleme işlevi etkin	2	1/0	F-ANP 0	

* Bakım işlevleri oldukları için yıldız (*) işaretli ayar değerlerini değiştirmeyin. Çıkış sırasında ayarlanmış standart ayar değeri değiştirilirse, makinenin bozulmasına veya performansının kötüleşmesine neden olma tehlikesi doğar. Eğer ayar değerini değiştirmek gerekiyorsa, lütfen Mühendis'in El Kitabını satın alın ve talimatları izleyin. (Bu listede açıklanan ayarlar LZ-2290A makinesinin teslimatı sırasındaki standart değerlerdir.)
Ancak, işlev ayarlarının içeriği işlevin ve performansın iyileştirilmesi amacıyla önceden haber verilmeden değiştirilebilir.

(3) İşlevlerin seçiminin ayrıntılı açıklaması

① Yumuşak başlangıç işlevinin seçimi (İşlev ayar No. 1 N-SOFT)

Dikiş adımı (dikiş uzunluğu) küçük olduğu veya kalın bir iplik kullanıldığı zaman dikme başlangıcında iğne ipliği ile masura ipliği birbirine geçmeyebilir. Bu sorunu çözmek için, dikme hızını sınırlayan ve böylece başlangıç ilmeklerinin başarıyla atılmasını garanti eden bu işlev ("yumuşak başlangıç" diye adlandırılır) kullanılır.

0 : İşlev seçilmemiş.

1 ila 9 : Yumuşak başlangıç modunda atılacak dikiş sayısı.

Yumuşak başlangıç işleviyle sınırlandırılan dikme hızı değiştirilebilir. (İşlev ayar No. 37 S-SOFT)

Veri ayarlama aralığı

150 ila 5.500 sti/min <50 sti/min>

② Titreşim azaltma işlevi (İşlev ayar No. 5 T-ACC)

Bu işlev, dikme başlangıcında el lambası ışığının titremesini azaltır. Ayar değeri yükseldikçe, bu işlev daha etkili çalışır.

Ayar aralığı

0 ila 8

0 : Titreşim azaltma işlevi etkin değil.

ila

8 : Titreşim etkili şekilde azaltılır.



Titreşim azaltma işlevi ne kadar çok etkili çalışırsa (ayar değeri ne kadar yüksekse), dikiş makinesinin çalışmaya başlama hızı o kadar düşük olur.

③ Dikiş makinesi durduğu zaman iğne mili durma konumunun ayarlanması (İşlev ayar No. 10 NPS)

Pedal nötr konumdayken iğne milinin konumu belirlenir.

0 : Aşağı İğne mili, hatvesinin en alt konumunda durur.

1 : Yukarı İğne mili, hatvesinin en üst konumunda durur.



İğne milinin durma konumu en üst konuma ayarlandığı zaman, iplik kesme işi iğne mili en düşük konumuna indikten sonra yapılır.

④ PSC kutusuna monte edilmiş tuşlu anahtarın klik sesi (İşlev ayar No. 11 SOUND)

Bu işlev, PSC kutusu üstüne monte edilmiş dört tuşlu anahtar işletildiği zaman ses çıkıp çıkmayacağını seçer.

0 : kapalı Klik sesi kapalıdır.

1 : açık Klik sesi açıktır.

- ⑤ **İsteğe bağlı anahtar işlevi seçimi (İşlev ayar No.12 SW 2):** Sadece isteğe bağlı anahtarı bulunan makine kafası ile kullanılır. (İsteğe bağlı anahtar takımı Parça No.: 40003640)

A. Yardımcı iplik verici kolu (horozu) bulunan makine durumunda

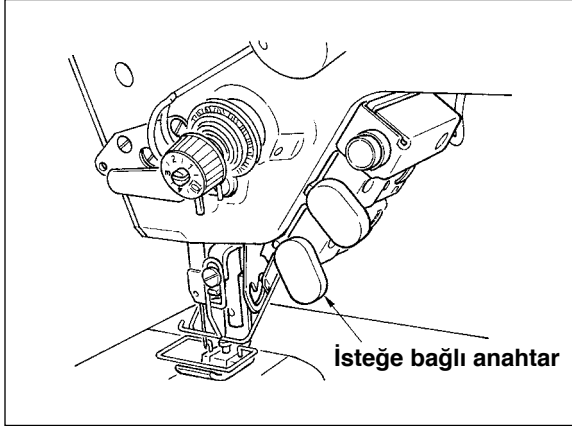

B. Yardımcı iplik verici kolu (horozu) olmayan makine durumunda

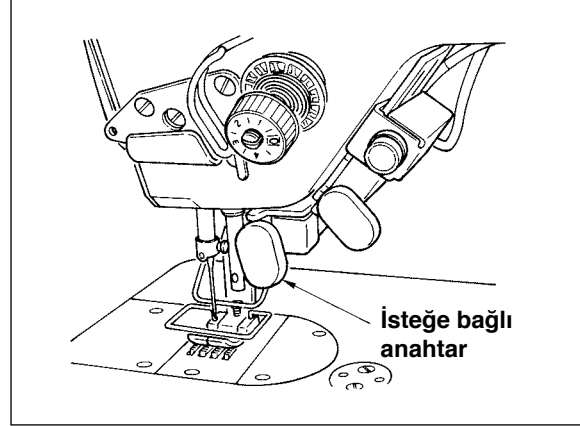

İsteğe bağlı anahtara atanacak işlevler aşağıdakiler arasından seçilebilir.

- 0 : İşlev yok (Standart ayar)
 - 1 : İğne yukarı/aşağı dengeleme dikişi: Anahtara her basıldığında, yarım dikiş boyu normal beslemeli dikiş yapılır. (Paneldeki yukarı/aşağı dengeleme dikişi anahtarının işleyişi ile aynı.)
 - 2 : İşlev yok
 - 3 : İşlev yok
 - 4 : İplik kesme işlevi: Bu işlev iplik kesme anahtarı gibi çalışır.
 - 5 : Bastırma ayağı kaldırma işlevi: Bu işlev ayak kaldırma anahtarı gibi çalışır.
 - 6 : Tek dikiş dengeleme dikişi: Bu anahtara her basıldığında, tek dikişle dikme işlemi yapılır.
 - 7 : İşlev yok
 - 8 : Pedal nötr bastırma ayağı kaldırma işlevi seçimi
- 2'ye, 3'e ve 7'ye ayarlamayın. Bu sayılar seçilirse, soruna veya kazaya neden olur.

- ⑥ **Nötr otomatik bastırma ayağı kaldırma işlevi (sadece AK cihazı ile) (İşlev ayar No. 21 N-NPL)**

Bu işlev, pedal nötr konumda olduğu zaman bastırma ayağını otomatik olarak kaldırabilir.

Pedalın otomatik kalkma zamanı iplik kesmeden sonraki otomatik kaldırma zamanına bağlıdır ve bastırma ayağı otomatik olarak alçaldığı zaman, pedal önceki nötr konumdan çıktıktan sonra otomatik olarak ikinci nötr konuma yükselir.

- 0 : Kapalı Nötr otomatik bastırma ayağı kaldırma işlevi etkin değil.
- 1 : Açık Nötr otomatik bastırma ayağı kaldırma işlevi seçimi.

- ⑦ **İşletim paneli işlevinde iğne yukarı/aşağı dengeleme anahtarı değiştirme işlevi (İşlev ayar No. 22 F-CMSP)**

IP-110 panelindeki iğne yukarı/aşağı dengeleme anahtarı işlevi, iğne yukarı/aşağı dengeleme dikişi veya tek dikişli dengeleme dikişi arasında değiştirilebilir.

- 0 : İğne yukarı/aşağı dengeleme dikişi
- 1 : Tek dikişli dengeleme dikişi

⑧ **Devam eden ters beslemeli dikiş işlevi (İşlev ayar numaraları 30 ila 33 OBT, OBTS, OBTT)**

Dikiş sayısı sınırı ve iplik kesme komutu işlevleri dikiş makinesi kafasındaki dokunmatik anahtara eklenebilir.

İşlev ayar No. 30 Devam eden ters beslemeli dikiş işlevi seçilir.

0 : kapalı Normal iğneardı dikiş işlevi

1 : açık Devam eden ters beslemeli dikiş işlevi

İşlev ayar No. 31 Devam eden ters beslemeli dikişi oluşturan dikiş (ilmek) sayısı ayarlanır.

0 ila 19 dikiş <1/dikiş>

İşlev ayar No. 32 Devam eden ters beslemeli dikişin etkili durumu

0 : kapalı Dikiş makinesi durduğu zaman işlev etkisizdir..

(Reverse feed stitching on the way functions only when the sewing machine is running.)

1 : açık Dikiş makinesi durduğu zaman işlev etkindir.

(Devam eden ters beslemeli dikiş işlevi sadece dikiş makinesi hem çalıştığı hem de durduğu zaman kullanılır.)



Dikiş makinesi çalışırken yukarıdaki durumlardan biri geçerlidir.

İşlev ayar No. 33 İplik kesme devam eden ters beslemeli dikiş tamamlandığı zaman yapılır.

0 : kapalı İplik kesme yapılmaz

1 : açık İplik kesme yapılır.

Her bir ayar durumundaki işlemler

Uygulama	İşlev ayarı			Çıkış fonksiyonu
	No.30	No.32	No.33	
①	0	0 veya 1	0 veya 1	Normal dokunmatik anahtar gibi çalışır.
②	1	0	0	Pedalın ön kısmına bastırırken dokunmatik anahtar işletildiği zaman, işlev ayarı No. 31 tarafından belirlenmiş dikiş sayısı ile ters beslemeli dikiş yapılabilir.
③	1	1	0	Pedalın ön kısmına bastırırken veya dikiş makinesi durduğu sırada dokunmatik anahtar işletildiği zaman, işlev ayarı No. 31 tarafından belirlenmiş dikiş sayısı ile ters beslemeli dikiş yapılabilir.
④	1	0	1	Pedalın ön kısmına bastırırken dokunmatik anahtar işletildiği zaman, işlev ayarı No. 31 tarafından belirlenmiş dikiş sayısı ile ters beslemeli dikiş yapıldıktan sonra otomatik iplik kesme yapılır.
⑤	1	1	1	Pedalın ön kısmına bastırırken veya dikiş makinesi durduğu sırada dokunmatik anahtar işletildiği zaman, işlev ayarı No. 31 tarafından belirlenmiş dikiş sayısı ile ters beslemeli dikiş yapıldıktan sonra otomatik iplik kesme yapılır.

- ① Normal ters beslemeli dikiş dokunmatik anahtarı olarak kullanılır.
- ② Dikme sırasında takviye dikişi (kenet dikişi) için kullanılır. (Sadece dikiş makinesi işlerken çalışır.)
- ③ Dikme sırasında takviye dikişi (kenet dikişi) için kullanılır. (Dikiş makinesi durmuşken veya işlerken çalışır.)
- ④ Dikme sonunda ters beslemeli dikiş için başlangıç dikişi olarak kullanılır. (Pedalın arka kısmına basılarak iplik kesme yerine geçecek şekilde kullanılır. Sadece dikiş makinesi işlerken çalışır. Özellikle dikiş makinesi bir ayakta çalışma makinesi olarak kullanıldığı zaman etkilidir.)
- ⑤ Dikme sonunda ters beslemeli dikiş için başlangıç dikişi olarak kullanılır. (Pedalın arka kısmına basılarak iplik kesme yerine geçecek şekilde kullanılır. Dikiş makinesi durmuşken veya işlerken çalışır. Özellikle dikiş makinesi bir ayakta çalışma makinesi olarak kullanıldığı zaman etkilidir.)



**WB, CB ve OB tipleri dışındaki makinelerde mümkün değildir.
Dokunmatik kit (ayrı satılır, Parça No. 40010795) gereklidir.**

⑨ **Bastırma ayağı kaldırmanın bekleme zamanı (İşlev ayar No. 47 T-FL)**

Solenoid tipi bastırma ayağı kaldırıcı (No. 46 0) bastırma ayağı kaldırmanın bekleme zamanı ayarlayabilir. Bu işlev, bastırma ayağı kaldırıldıktan sonra ayar No. 47 ile ayarlanmış süre geçtiği zaman bastırma ayağını otomatik olarak indirir.

Pnömatik tip bastırma ayağı kaldırıcı (No. 46 1) seçildiği zaman, bastırma ayağı kaldırmanın bekleme zamanı kontrolü, ayar değeri ne olursa olsun sınırsızdır.

Ayar aralığı

10 ila 600 sn <10/sn>

⑩ **Ters beslemeli dikiş için solenoid zamanlamasının dengelenmesi (İşlev ayar numaraları 51 ila 53 T-SON, T-SOFF, T-EOFF)**

Otomatik ters beslemeli dikiş işlemi altında normal ve ters beslemeli dikişler eşit olmadığı zaman, bu işlev iğneardı dikiş için solenoid zamanlaması açma/kapamayı değiştirebilir ve zamanlamayı dengeleyebilir.

① Dikme başlangıcında ters beslemeli dikiş solenoid açma zamanlamasının dengelenmesi (İşlev ayarı No. 51)

Dikme başlangıcında ters beslemeli dikiş solenoid açma zamanlaması 10° artışlarla dengelenebilir.

Ayarlama aralığı

- 36 ila 36 <1/10°>

Ayar değeri	Dengeleme açısı	Dengeleme dikiş sayısı
- 36	- 360°	- 1
- 18	- 180°	- 0.5
0	0°	0
18	180°	0.5
36	360°	1

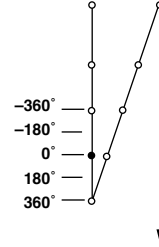

※ 1 dikiş önceki nokta 0° kabul edildiği zaman, önde ve arkada 360°(1 dikiş) ile dengeleme mümkündür.

② Dikme başlangıcında ters beslemeli dikiş solenoid kapama zamanlamasının dengelenmesi (İşlev ayarı No. 52)

Dikme başlangıcında ters beslemeli dikiş solenoid kapama zamanlaması 10° artışlarla dengelenebilir.

Ayarlama aralığı

- 36 ila 36 <1/10°>

Ayar değeri	Dengeleme açısı	Dengeleme dikiş sayısı
- 36	- 360°	- 1
- 18	- 180°	- 0.5
0	0°	0
18	180°	0.5
36	360°	1

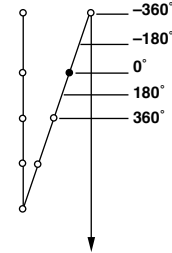

③ Dikme sonunda ters beslemeli dikiş solenoid kapama zamanlamasının dengelenmesi (İşlev ayarı No. 53)

Dikme sonunda ters beslemeli dikiş solenoid kapama zamanlaması 10° artışlarla dengelenebilir.

Ayarlama aralığı

- 36 ila 36 <1/10°>

Ayar değeri	Dengeleme açısı	Dengeleme dikiş sayısı
- 36	- 360°	- 1
- 18	- 180°	- 0.5
0	0°	0
18	180°	0.5
36	360°	1

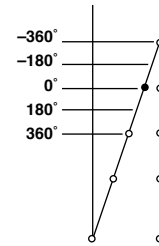

⑪ **İplik kesmeden sonra ayak kaldırma işlevi (İşlev ayar No. 55 FLAT)**

Bu işlev iplik kesmeden sonra bastırma ayağını otomatik olarak kaldırabilir. Bu işlev sadece AK cihazıyla birlikte kullanıldığı zaman etkilidir.

- 0 : kapalı Bastırma ayağını otomatik olarak kaldırma işlevi kullanılmaz.
(Bastırma ayağı iplik kesmeden sonra otomatik olarak yukarı kalkmaz.)
1 : açık Bastırma ayağını otomatik olarak kaldırma işlevi kullanılır.
(Bastırma ayağı iplik kesmeden sonra otomatik olarak yukarı kalkar.)

⑫ **İplik kesmeden sonra iğneyi kaldırmak için tersine dönüş (İşlev ayar No. 56 RATRM)**

Bu işlev iplik kesmeden sonra iğne milini neredeyse en üst konumuna kaldırmak üzere dikiş makinesini ters yönde döndürmek için kullanılır. Bu işlevi iğne bastırma ayağının altında gözüktüğü ve ağır malzemeli ve benzeri dikiş ürünlerinin üzerini çizebileceği durumlarda kullanın.

- 0 : kapalı İplik kesmeden sonra iğne milini neredeyse en üst konumuna kaldırmak üzere dikiş makinesini ters yönde döndürme işlevi kullanılmaz.
1 : açık İplik kesmeden sonra iğne milini neredeyse en üst konumuna kaldırmak üzere dikiş makinesini ters yönde döndürme işlevi kullanılır.



İğne mili, dikiş makinesi ters yönde döndürülerek, hemen hemen en yüksek ölü noktaya yükseltilir. Bunun sonucunda iğne ipliği sıyrılıp, çıkabilir. Bu nedenle iplik kesmeden sonra kalan iplik uzunluğu gerektiği gibi ayarlanmalıdır.



İplik kesmeden sonra iğneyi kaldırmak için tersine döndürme işlevi ayarlandığı zaman, iğne mili iplik kesmeden sonra yukarı konumundan çıkar. Bir dahaki sefere güç açıldığı zaman çarkı elle döndürmek gereklidir. İplik kesmeden sonra iğneyi kaldırmak için tersine dönüş sırasında düzenleme ekranına giriş yapmak mümkün değildir. Düzenleme ekranına giriş yapmak için çarkı elle döndürerek, konumu yukarı konumuna ayarlamak gereklidir.

⑬ **İğne milini önceden belirlenmiş yukarı/aşağı konumunda tutma işlevi (İşlev ayar No. 58 HPOS)**

İğne mili üst konumda veya alt konumda olduğu zaman, bu işlev hafifçe bir fren uygulayarak iğne milini bekletir.

- 0 : kapalı İğne milini önceden belirlenmiş yukarı/aşağı konumunda tutma işlevi etkisizdir.
1 : açık İğne milini önceden belirlenmiş yukarı/aşağı konumunda tutma işlevi etkilidir.

⑭ **Dikme başlangıcında ters beslemeli dikişin dikme hızı için OTOMATİK/Pedal değiştirme işlevi (İşlev ayar No. 59 SBTO)**

Bu işlev dikme başlangıcında ters beslemeli dikişin kesintisiz olarak işlev ayarı No. 8 ile ayarlanan hızda mı yoksa pedal hareketiyle ayarlanan hızda mı yapılacağını seçer.

- 0 : Manuel Hız pedal hareketiyle gösterilir.
1 : Otomatik Belirlenen hızda otomatik dikiş



- Dikme başlangıcında ters beslemeli dikişin maksimum dikme hızı, pedala bakılmaksızın işlev ayar No. 8 ile ayarlanmış hızla sınırlanır.**
- “0” seçildiği zaman, ters beslemeli dikişin dikişleri (ilmekleri) normal beslemeli dikişin dikişlerine uymayabilir.**

⑮ **Dikme başlangıcında ters beslemeli dikişten hemen sonra durma işlevi (İşlev ayarı No. 60 SBTQ)**

Bu işlev, dikme başlangıcında ters beslemeli dikişin tamamlanma süreci sırasında pedalın ön kısmına basmaya devam edilse bile dikiş makinesini geçici olarak durdurur.

Dikme başlangıcında ters beslemeli dikişle kısa bir mesafe dikildiği zaman kullanılır.

- 0 : Dikme başlangıcında ters beslemeli dikişten hemen sonra dikiş makinesini geçici olarak durdurma işlevi kullanılmaz.
1 : Dikme başlangıcında ters beslemeli dikişten hemen sonra dikiş makinesini geçici olarak durdurma işlevi kullanılır.

Dikme ürünlerinin yönünü değiştirmek için dikiş makinesini geçici olarak durdurun.

⑩ **Bastırma ayağının yavaş inme işlevi (sadece AK cihazıyla) (işlev ayar numaraları 70 ve 49 F-SDFL, T-FLWT)**

Bu işlev bastırma ayağını yavaşça indirebilir.

Bu işlev bastırma ayağını indirme sırasında temas gürültüsünü, kumaş sakatlanmasını veya kumaşın kaymasını azaltmak için gerekli olduğu zaman kullanılabilir.



Yavaş indirme işlevini seçme sırasında işlev ayar No. 49'un zamanını da değiştirin çünkü pedala basılarak bastırma ayağı indirilirken işlev ayar No. 49'un zamanı daha uzun ayarlanmadıkça yeterli etki elde edilemez.

0 ila 250 msn

10 msn/Adım

0 : Bastırma ayağının yavaş inme işlevi etkili değildir. (Bastırma ayağı hızla alçaltılır.)

1 : Bastırma ayağının yavaş inme işlevi seçimi

⑪ **Adım adım işlemeyi iyileştirme işlevi (işlev ayar numaraları 71 ve 72 F-ACRA, F-ACR)**

Bu işlev ayakta çalışma için pedal veya dikiş makinesi için yüksek hız anahtarını işleterek tek dikişle dikme kullanılabilirliğini iyileştirir.

Ayar değeri ne kadar fazla olursa, dönme başlangıcındaki hız sınırlaması o kadar dikkate değer ölçüde artar ve tek dikişle dikme iyileştirilir.

İşlev ayar No. 71 hız azaltma devamında yeniden hızlanma sırasında hızı sınırlar.

İşlev ayar No. 72 durma halinden hızlanmayı sınırlar.



Bu işlev iplik kesmeden hemen sonra dikmeye başlarken veya gücü açarken çalışmaz.

0 ila 5
1/Adım

0 ila 5
1/Adım

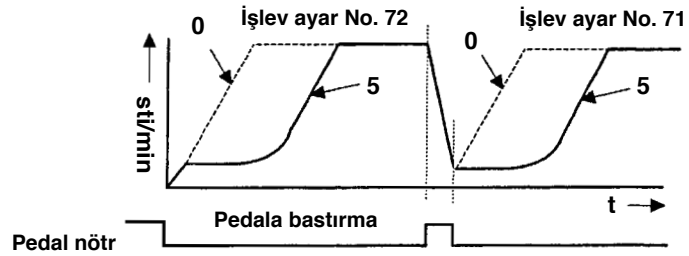

⑫ **Dikme başlangıcında ters beslemeli dikiş hızını azaltma işlevi (işlev ayar No. 92 F-DSBT)**

Dikme başlangıcında ters beslemeli dikiş sırasında hızı azaltma işlevi: Pedal durumuna bağlı normal kullanım (Hız kesintisiz olarak en yükseğe çıkar.)

Bu işlev geçici olarak durdurma doğru şekilde kullanıldığı zaman kullanılır. (Manşet ve manşet takma)

0 : Hız azaltılmaz.

1 : Hız azaltılır.

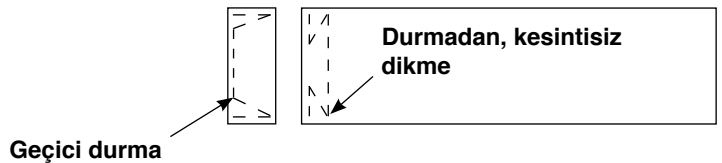

⑬ **Tekrar deneme işlevi (işlev ayar No. 73 F-RET)**

Tekrar deneme işlevi kullanıldığı zaman, dikme malzemesi kalınsa ve iğneyle delinmezse, bu işlev iğnenin malzemeyi kolayca delmesini sağlar.

0 : Normal

1 : Tekrar deneme işlevi sağlanmıştır.

⑭ **Dikiş makinesinin çalışmaya başlama hızını seçme işlevi (işlev ayar No. 76 F-SCS)**

Bu işlev dikiş makinesi hızının çalışmaya başlama sırasında daha fazla olmasının istendiği durumda seçilir. (Başlangıç için gerekli zaman yaklaşık %10 kısaltılır.)

0 : Normal eğri

1 : Daha dik eğri



Eğer "1" seçilirse, motor düzensiz hareket edebilir. Ayrıca, dikiş makinesi çalışırken gürültü çıkabilir veya fazlalaşabilir.

②1 Pedal eğrisi seçimi işlevi (İşlev ayar No. 87 F-PCS)

Bu işlev pedalın basılma miktarına karşı dikiş makinesinin dönüş sayısı eğrisinin seçimini yapabilir. Adım adım işletmenin zor olduğunu veya pedal tepkisinin yavaş olduğunu hissettiğiniz zaman bu işlevi değiştirin.

- 0 : Pedalın basılma miktarı cinsinden dikiş makinesinin dönüş sayısı doğrusal olarak artar.
- 1 : Pedalın basılma miktarı cinsinden ani hızlanma tepkisi gecikir.
- 2 : Pedalın basılma miktarı cinsinden ani hızlanma tepkisi çabuklaşır.

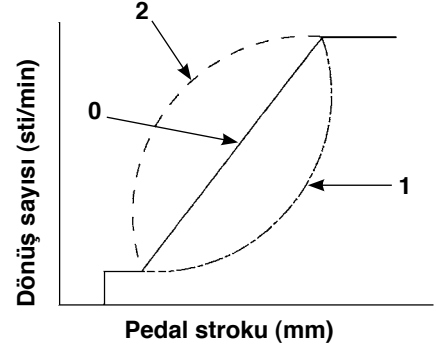

②2 İğne yukarı/aşağı dengeleme anahtarına eklenen işlev (İşlev ayar No.93 F-MADF)

Tek dikiş işletimi sadece iplik kesmeden veya güç anahtarını açmadan hemen sonra yukarıda durma sırasında iğne yukarı/aşağı dengeleme anahtarına basıldığı zaman yapılabilir.

- 0 : Normal (sadece iğne yukarı/aşağı dengeleme dikişi işletimi)
- 1 : Sadece yukarıda belirtilen değiştirme yapıldığı zaman tek dikişli dengeleme dikişi işletimi (yukarıda durma → yukarıda durma) yapılır.

②3 Dikiş makinesi kafasının maksimum dönüş sayısını ayarlama (İşlev ayar No. 96 S-MAX)

Bu işlev kullanmak istediğiniz dikiş makinesi kafasının maksimum dönüş sayısını ayarlayabilir. Ayar değerinin üst sınırı bağlanacak dikiş makinesi kafasına göre değişir.

50 ila Maksimum [sti/min]

6-17. Harici arayüz

Harici arabirim işletim paneline bağlanacak kısım ve işletim panelinden farklı olan sistem anlamına gelir. İşlevin kullanımı ve ayrıntıları için, lütfen ticari ofisimizden sorunuz.

(1) ORTAM GİRİŞ YERİ

ORTAM GİRİŞ YERİ, ÇALIŞMA PANELİNİN SOL TARAFINDA BULUNAN KAPAK İÇİNE TAKILIDIR.

(2) RS-232C kapısı

RS-232C konektörü işletim panelinin arka tarafında bulunan kauçuk kapağa takılıdır.

(3) Genel giriş kapısı (Üretim kontrol anahtarı bağlama konektörü)

Genel giriş konektörü, CN105 işletim panelinin arka tarafında bulunan kablo çıkış kapağına takılıdır.

7. DİKME

7-1. İplik gerilimini ayarlama



UYARI:

İplik kopması durumunda, iplik verici kolda (horozda) iplik dolaşması olabilir. Bu durumda, horoz kapağını kaldırarak horoz etrafındaki iplik dolaşmasını giderin. Bu sırada, bıçağın elinizi kesmemesine dikkat edin.

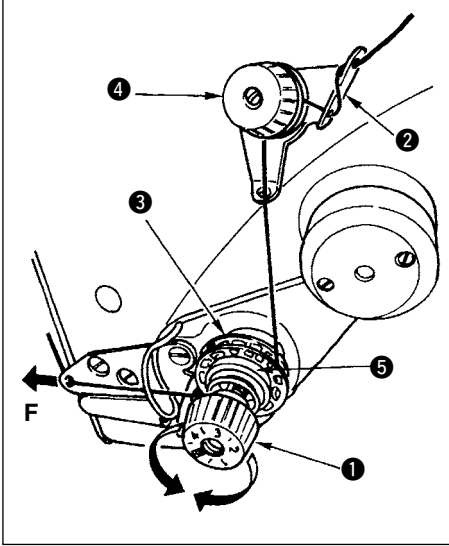

(1) İğne ipliği geriliminin ayarlanması

- 1) İğne ipliği gerilimini germe somununu ① kullanarak ayarlayın. İğne ipliği gerilimi, germe somunu saat yönünde döndürüldüğünde artar, saat yönünün tersine döndürüldüğünde azalır.



1. Eğer ön-gerdiricinin ② iplik gerilimi çok düşükse, iplik döner diskten ③ kayıp, çıkabilir. Ön-gerdirme ayar somunuyla ④, ön-gerdirici ve döner disk arasında gerginlik dengesine dikkat ederek, ön-gerdiricinin iplik gerginliğini ayarlayın.
2. İğne ipliği gerginliğini ayarlarken, döner diskin ③ sıyırma olmadan, düzgün döndüğünü kontrol etmek için ipliği F yönünde çekin. İplik döner diski sıyırıyorsa, ön-gerdirme ayar somununu ④ sıkın.
3. İplik germe diski keçesi ⑤ bir sarf parçasıdır. İplik döner diski ③ sıyırdığı zaman, iplik germe diski ⑤ keçesinin kullanılmayacak kadar eskimiş olma olasılığı vardır. Keçeyi yenisiyle değiştirin (Parça No.: 22528509 x 4 adet).

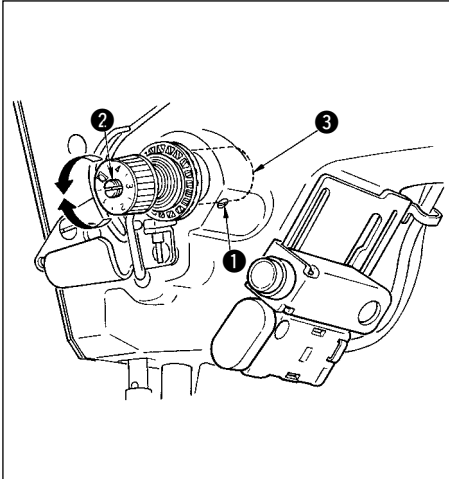

(2) İplik horozu yayının ayarlanması

- 1) İplik horozu yayının gerilimini değiştirmek için, germe kolunu yuvasını makine koluna bağlayan vidayı ① iyice sıkın ve bir tornavidanın ucunu germe kolundaki ② yarığa geçirerek, iplik horozu yayının gerilimini ayarlayın.

Gerilimi arttırmak için saat yönünde döndürün.

Gerilimi azaltmak için saat yönünün tersine döndürün.

- 2) Horoz yayının çektiği iplik miktarını değiştirmek için, germe kolunu yuvasının sıkma vidasını ① gevşetin ve germe kolunu yuvasını ③ döndürün.

Horoz yayı tarafından çekilen iplik miktarının ayarlanma aralığı: 6 ila 10 mm

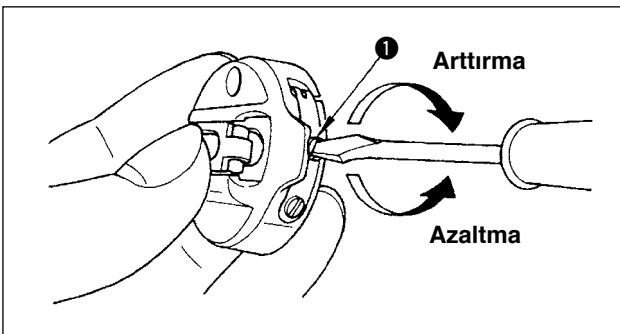

(3) Masura ipliği gerginliğinin ayarlanması

- 1) Masura ipliği gerginliği, gerilim ayarlama vidası ① döndürülerek ayarlanır.

Gerilimi arttırmak için saat yönünde döndürün.

Gerilimi azaltmak için saat yönünün tersine döndürün.

7-2. Bastırma ayağı basıncının ayarlanması



UYARI:

Dikiş makinesinin beklenmedik şekilde çalışmaya başlamasının neden olabileceği bedensel hasarlardan korunmak için, aşağıdaki işlere mutlaka gücü kapattıktan ve motorun durduğundan emin olduktan sonra başlayın.

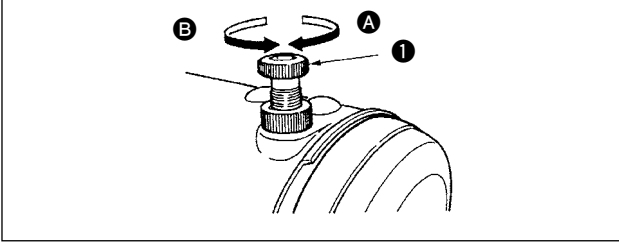

- 1) Bastırma ayağının yaptığı basıncı arttırmak için bastırma ayağı yay regülatörünü **1** saat yönünde **A** döndürün.
- 2) Basıncı azaltmak için bastırma ayağı yay regülatörünü saat yönünün tersine **B** döndürün.

7-3. Tek tuş tipi ters beslemeli dikiş mekanizması

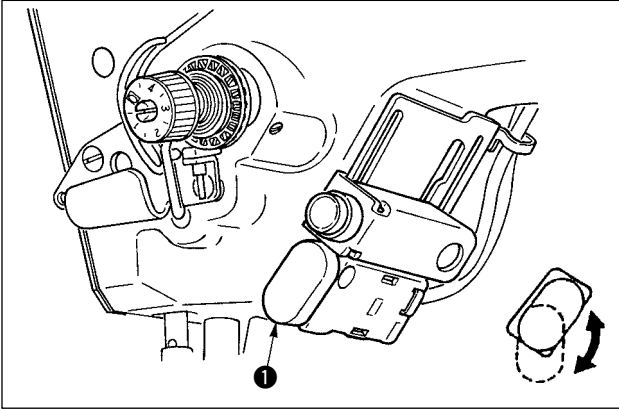

(1) Ters beslemeli anahtar kolunun kullanılması

- 1) Ters besleme anahtarına **1** basılınca, dikiş makinesi ters beslemeli dikiş yapmak için derhal ters yönde çalışır.
- 2) Kolu basılı tuttuğunuz sürece ters beslemeli dikiş yapılır.
- 3) Anahtar kolunu serbest bırakınca, makine derhal normal yönde çalışır.
- 4) Ters besleme anahtarı **1** döndürülerek, iki konumda kullanılabilir.



WB, CB ve 0B dışındaki tiplerde, dokunmatik kit (ayrıca satılır, Parça No. 40010795) gereklidir.

(2) Anahtarın yüksekliği



UYARI:

Dikiş makinesinin beklenmedik şekilde çalışmaya başlamasının neden olabileceği bedensel hasarlardan korunmak için, aşağıdaki işlere mutlaka gücü kapattıktan ve motorun durduğundan emin olduktan sonra başlayın.

A. Yardımcı iplik verici kolu (horozu) bulunan makine durumunda

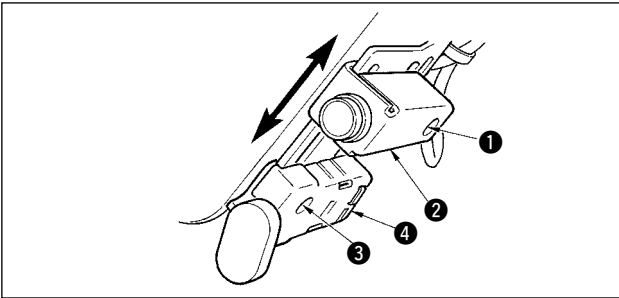

- 1) Tespit vidasını **1** gevşetin ve ayna anahtarını **2** aşağı veya yukarı ayarlayın.
- 2) Tespit vidasını **3** gevşetin ve yüksekliği ayarlamak için ters besleme anahtarını **4** yukarı veya aşağı hareket ettirin.

* Ters besleme anahtarının **4** ve ayna anahtarının **2** konumu tersine çevrilebilir.

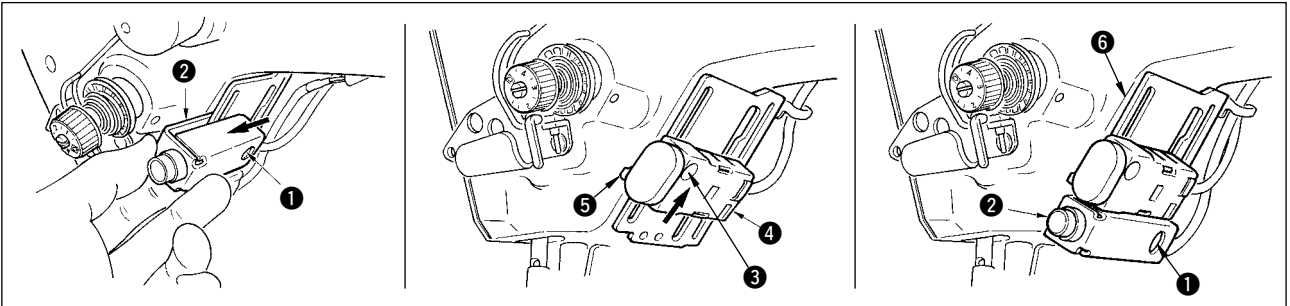

3) Tespit vidasını gevşetin **1** ve ayna anahtarını **2** çıkarın.

4) Tespit vidasını **3** hafifçe gevşetin, ters besleme anahtarını **4** ve kılavuzu **5** yukarı hareket ettirin ve kılavuzla **5** anahtarı ve tespit vidasını **3** sabitleyin.

5) Ayna anahtarını 2 montaj yerine 6 koyun ve tespit vidasıyla 1 sabitleyin. (Ayna anahtarını 2 montaj yerine 6 montaj yeri 6 ayna anahtarı 2 içine geçecek şekilde yerleştirin.)

(Not) Sırasıyla anahtarların yüksekliğini serbestçe ayarlayın.

B. Yardımcı iplik verici kolu (horozu) olan makinede

Sürece göre ters besleme anahtarı 4 aşağıda olduğu zaman, yüksekliği ayarlayın.

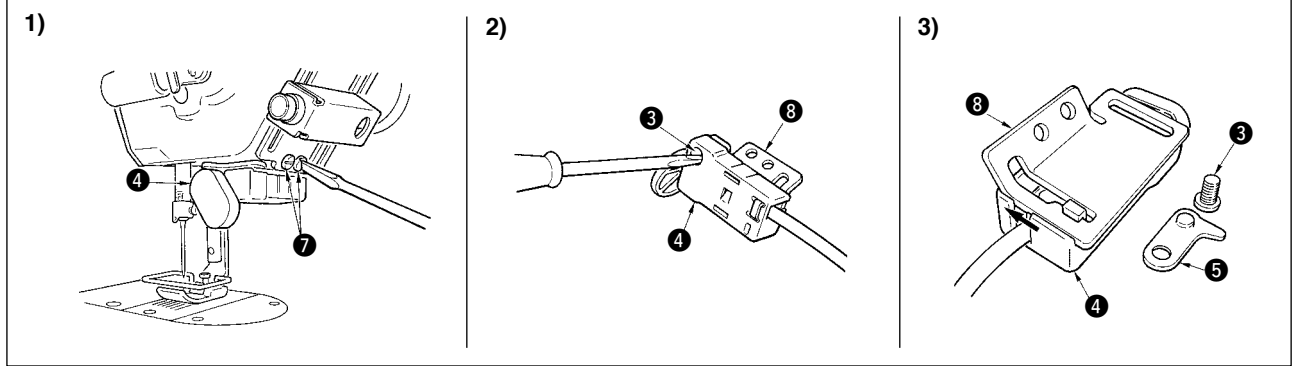

1) İki tespit vidasını 7 gevşetin ve ters besleme anahtarını 4 çıkarın.

2) Tespit vidasını 3 gevşetin ve ters besleme anahtarını 4 montaj kaidesinden 8 çıkarın.

3) Ters besleme anahtarını 4 montaj kaidesinden 8 kaydırarak, çıkarın.

(Ters besleme anahtarının mandalını montaj kaidesinin yivinden çıkarın. Anahtarı monte ederken kılavuz 5 kullanılır.)

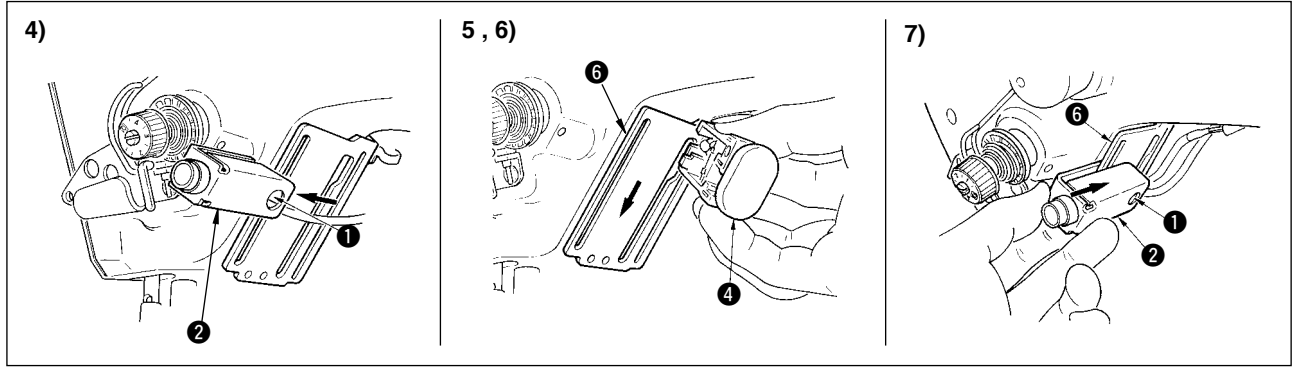

4) Tespit vidasını gevşetin 1 ve ayna anahtarını 2 çıkarın.

5) Ters besleme anahtarının 4 mandalını montaj kaidesindeki 6 yive takın.

6) Ters besleme anahtarını 4 kılavuz 5 ve tespit vidası 3 ile sabitleyin.

7) Ayna anahtarını 2 montaj yerine 6 koyun ve tespit vidasıyla 1 sabitleyin.

(Ayna anahtarını 2 montaj yerine 6 montaj yeri 8 ayna anahtarı 2 içine geçecek şekilde yerleştirin.)

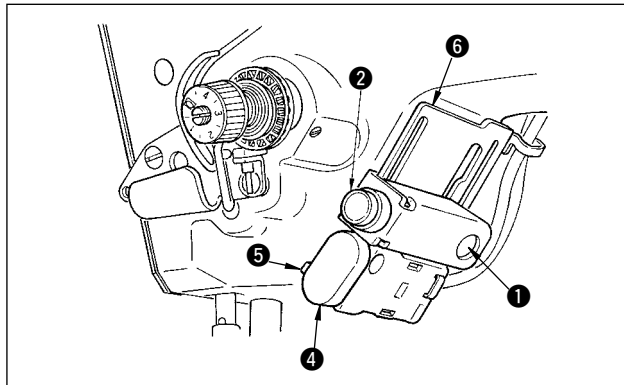

* Ters besleme anahtarının 4 ve ayna anahtarının 2 konumu tersine çevrilebilir.

Anahtarın konumunu "A. Yardımcı iplik verici kolu (horozu) olan makine" durumunda değiştirirken, 3) ile 5) şıklarına bakın.

(Not) Sırasıyla anahtarların yüksekliğini serbestçe ayarlayın.

7-4. El anahtarı

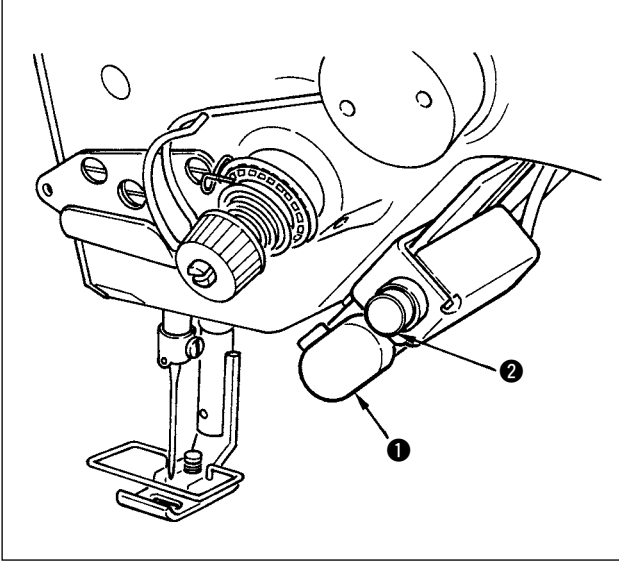

- 1) Ters besleme anahtarı ①
Ters besleme anahtarına ① basılınca ters besleme yapılır.
Serbest bırakıldığında, normal besleme yapılır.
* Ters besleme anahtarı WB, CB ve 0B tipleri dışındaki makinelere takılı değildir.
(Dokunmatik cihaz (ayrı satılır), Parça No. 40010795 gereklidir.)
- 2) Ayna evirmesi anahtarı ②
Fisto, özel desen veya devamlı dikiş seçildiği zaman, bu anahtar bir ayna evirmesi anahtarı olur.

Ayna evirmesi, dikmenin geçici olarak durması sırasında ayna evirmesi anahtarına basıldıktan sonra ters desen dikişi yapılması işlevi anlamına gelir.

(Ayrıntılar için, s. 69'da ayna işlevi ayarına bakın. ④)

Yükseklik ayarlaması için, bakınız s. 93.

■ Dikme prosedürü (Fisto)

- 1) Dikme sırasında ayna evirmesi yapmak istediğiniz noktada dikiş makinesini durdurun.
- 2) Ayna evirmesi anahtarına ② basın. Ayna evirmesi anahtarı seçildiği zaman, LED lambası yanar. (Bu anahtar sadece dikiş makinesi durduğu zaman işletilebilir, makine çalışırken işletilemez.)
- 3) Dikiş makinesiyle ayna evirmesi dikişi yapın.
- 4) İplik kesme yapın ve evirme dikişini tamamlamak için ayna evirmesi anahtarına tekrar basın.

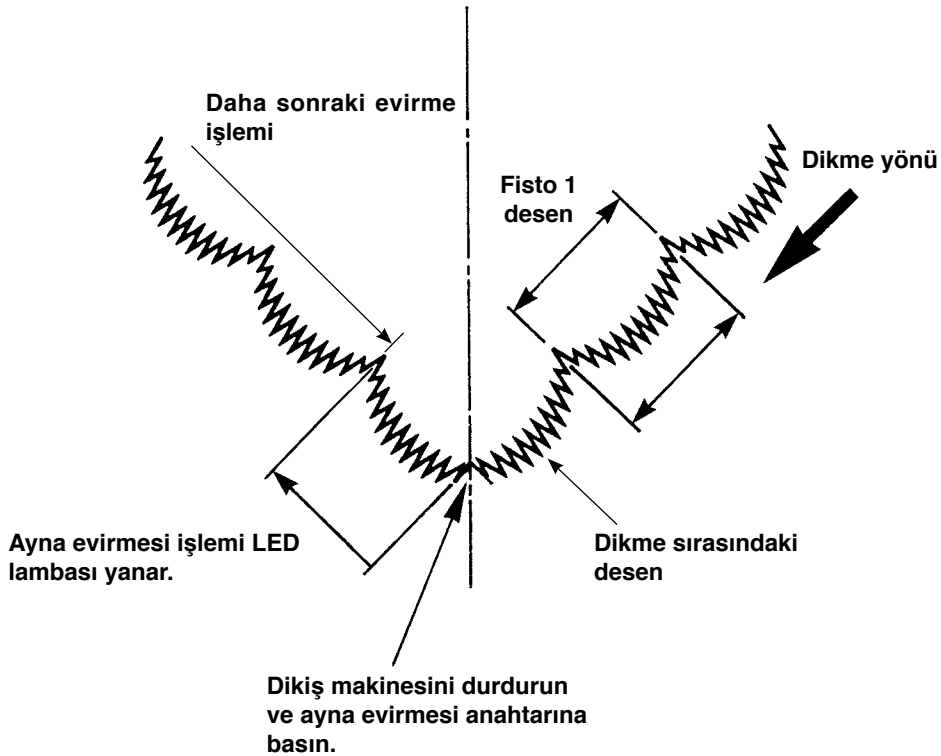

8. STANDART AYARLAMA

8-1. Kancadaki yağ miktarının ayarlanması (LZ-2290A-SS · A-SU (-7))



UYARI:

Dikiş makinesinin beklenmedik şekilde çalışmaya başlamasının neden olduğu kazaları önlemek için çalışmaya başlamadan önce gücü kapatın.

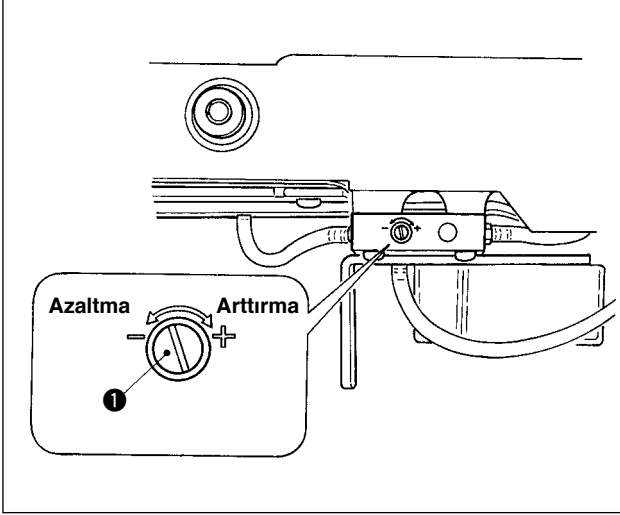

Kancadaki yağ miktarının ayarlanması yağ miktarı ayarlama vidasıyla ① yapılır.

(1) Ayarlama prosedürü

Yağ miktarı ayarlama vidasını ①, kancadaki yağ miktarını arttırmak için sıkın (saat yönünde döndürün), azaltmak için ise gevşetin (saat yönünün tersine döndürün).

1. Kancadaki yağ miktarını ayarlarken, ayarlamayı yağ miktarını biraz arttırdıktan sonra azaltarak yapın.
2. Kancadaki yağ miktarı teslimat sırasında maksimum dönüş sayısına ayarlanmıştır. Dikiş makinesini daima düşük hızda kullandığınız zaman, kancadaki yağ miktarının eksilmesine bağlı olarak sorun çıkma olasılığı vardır. Dikiş makinesi daima düşük hızda kullanıldığı zaman, kancadaki yağ miktarı ayarlamasını yapın.



3. Yağ miktarı ayarlama vidası ① tam sıkılmış durumda kullanıldığı zaman yağın, yağ tankına dönmemesi nedeniyle kanca mili bölümünden yağ kaçağı olma olasılığı vardır. Bu vidayı tam sıkılı durumda kullanmayın. Ayrıca, yağ miktarı ayarlama vidası ① tam sıkılmış duruma yakın değilse kanca içindeki yağ miktarı elde edilmediği zaman, kanca mili yağ fitilinin (JUKI Parça No. 11015906) tıkanıp veya benzeri bir durum düşünülür. Kanca mili yağ fitilini değiştirin. Değiştirme prosedürü için, 9. BAKIM bölümünde (10) Kanca mili yağ fitilinin değiştirilmesi konusuna bakınız.

8-2. Yüz plakası bölümünün yağlanma miktarının ayarlanması (LZ-2290A-SS · A-SU (-7))



UYARI:

Dikiş makinesinin beklenmedik şekilde çalışmaya başlamasının neden olduğu kazaları önlemek için çalışmaya başlamadan önce gücü kapatın.

Yüz plakası bölümünün yağlanma miktarının ayarlanması, teslimat sırasında fabrikada ayarlanmış olduğu için gerekli değildir. (Ayarlanması gerekmediği için, yüz plakası bölümü yağlama tankındaki yağ miktarı ayarlama vidası ② tıkaç ① ile gizlenmiştir)

Yanlışlıkla (kancadaki yağ miktarı ayarlaması yerine) bu ayarlama yapıldığı zaman, aşağıdaki gibi tekrar ayarlayın.

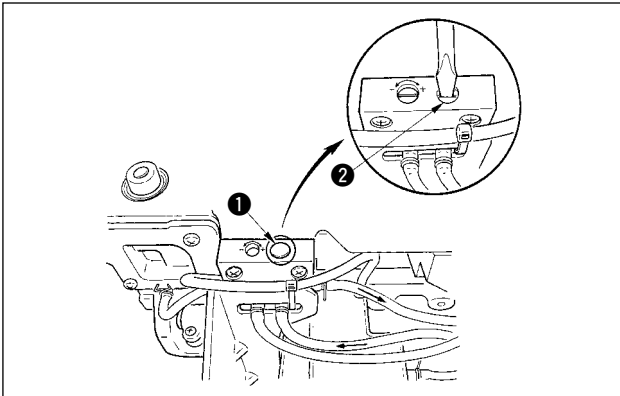

- 1) Tıkaçı ① çıkarın ve ayarlama vidası ② hafifçe sıkıldığında zaman, vidayı durma konumundan yaklaşık 0,6 tur geriye döndürün.



Vidayı ② hafifçe sıkın. Vidanın aşırı sıkılmamasına dikkat edin.

- 2) Normal durumda, yağ akışı (şekildeki ok yönünde) olduğu kontrol edilebilir. Yağ akışının durması halinde, mutlaka ayarlama yapın. (Aksi takdirde, yüz plakası bölümü mekanizması aşınır.)

8-3. Bastırma ayağı çubuğu yüksekliğinin ayarlanması

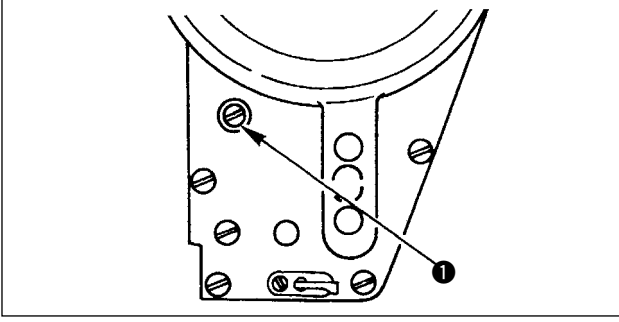

- 1) Bastırma ayağı çubuğunun yüksekliğini veya bastırma ayağının eğimini değiştirmek için, bastırma ayağı çubuğu bağlantı vidasını ❶ gevşetin ve gerekli ayarlamayı yapın.
- 2) Ayarlardan sonra, vidayı iyice sıkın.

8-4. Bastırma ayağının mikro-kaldırma mekanizmasının ayarlanması



UYARI:

Dikiş makinesinin beklenmedik şekilde çalışmaya başlamasının neden olabileceği bedensel hasarlardan korunmak için, aşağıdaki işlere mutlaka gücü kapattıktan ve motorun durduğundan emin olduktan sonra başlayın.

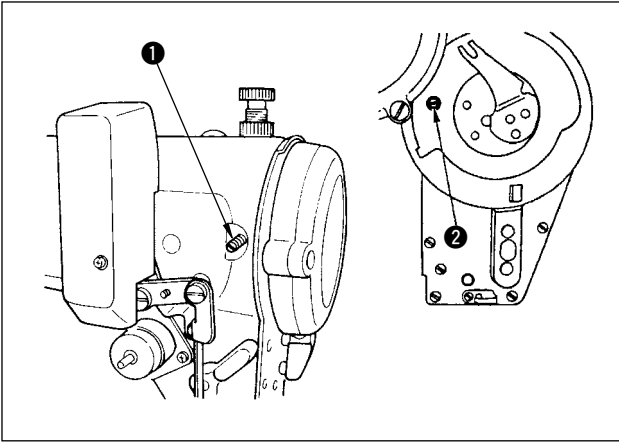

Bazı malzeme tiplerinin, bastırma ayağı hafifçe kaldırılmış olarak dikilmesi gerekir. Bu durumda, bu ayarlamayı aşağıda açıklanan prosedüre göre yapın.

- 1) Bastırma ayağı mikro-kaldırıcısındaki tespit vidasını ❶ gevşetin.
- 2) Bastırma ayağı mikro-kaldırma vidasını ❷ bastırma ayağı istenildiği kadar kalkıncaya dek yüz plakasındaki delik içinde saat yönünde döndürün. Sonra, vidayı ❶ sıkın.



Bastırma ayağının mikro-kaldırma mekanizmasını kullanmıyorsanız, bastırma ayağı mikro-kaldırma vidasını ❷ tam başlangıç konumuna döndürün.

Bastırma ayağının standart kaldırılma miktarı bir kağıt tabakası kalınlığı kadardır.

8-5. Transport dişlisinin yüksekliği ve eğimi



UYARI:

Dikiş makinesinin beklenmedik şekilde çalışmaya başlamasının neden olabileceği bedensel hasarlardan korunmak için, aşağıdaki işlere mutlaka gücü kapattıktan ve motorun durduğundan emin olduktan sonra başlayın.

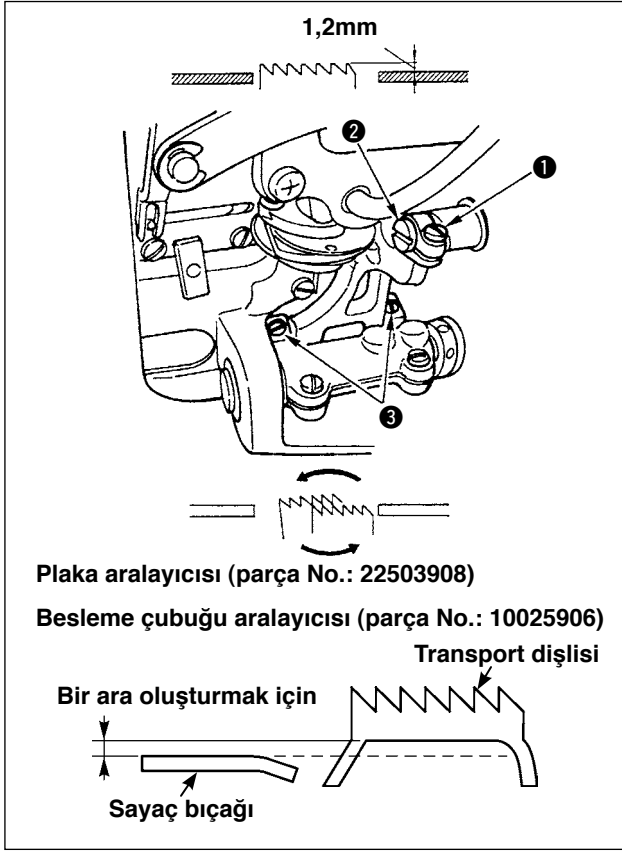

(1) LZ-2290A*S

- 1) Transport dişlisinin yüksekliğini ayarlamak için, vidayı ① gevşetin ve bir tornavida kullanarak besleme tahriki bağlantı pimini ② döndürün.
- 2) Transport dişlisinin standart yüksekliği 1,2 mm'dir.
- 3) Transport dişlisinin eğimini ayarlamak için, iki vidayı ③ gevşetin ve makine yatağındaki ayarlama deliğine bir tornavida sokarak, eksantrik milini döndürün.
- 4) İplik kesicili makine için, besleme mekanizması ayarlandığı (yükseklik ve zamanlama değiştirildiği) veya piyasada bulunan bir transport dişlisi kullanıldığı zaman sayaç bıçağı ve transport dişlisinin alt tarafı arasında boşluk olmayabilir. Bu durumda, sayaç bıçağı ve transport dişlisi alt tarafı arasında bir boşluk olmasını sağlamak için besleme mekanizması altına bir besleme çubuğu aralayıcısı (parça No.: 10025906) ve plaka altına bir plaka aralayıcısı (parça No.: 22503908) yerleştirin.

Transport dişlisinin standart eğimi, transport dişlisini plakanın üst yüzeyinin üzerine yükseldiği zaman yatac olacağı şekilde ayarlayarak, elde edilir.

(2) LZ2290A*U

- 1) Transport dişlisinin yüksekliğini ve eğimini ayarlamak için, vidaları ① gevşetin ve bir tornavida kullanarak besleme tahriki bağlantı pimlerini ② ve ③ şeklinde gösterildiği gibi döndürün.
- 2) Transport dişlisinin standart eğimi, besleme tahriki bağlantı pimi ② üstüne oyulmuş nokta işareti saat 9 konumuna ve besleme tahriki bağlantı pimi ③ üstüne oyulmuş nokta işareti saat 9 konumuna bakacak şekilde ayarlayarak, elde edilir.
- 3) Transport dişlisinin standart yüksekliği 1,4 mm'dir.
- 4) Düzgün olmayan malzeme beslemesini ayarlamak için esas olarak besleme tahriki bağlantı pimini ③ ayarlayın. Düzensiz malzeme beslemesi transport dişlisinin eğim açısını θ ayarlayarak, düzeltilebilir.
- 5) Sadece iplik kesicili dikiş makinesinin transport dişlisi ve plakası arasına bir aralayıcı sokulur.

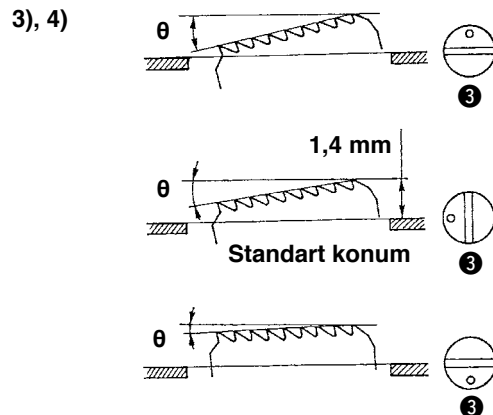
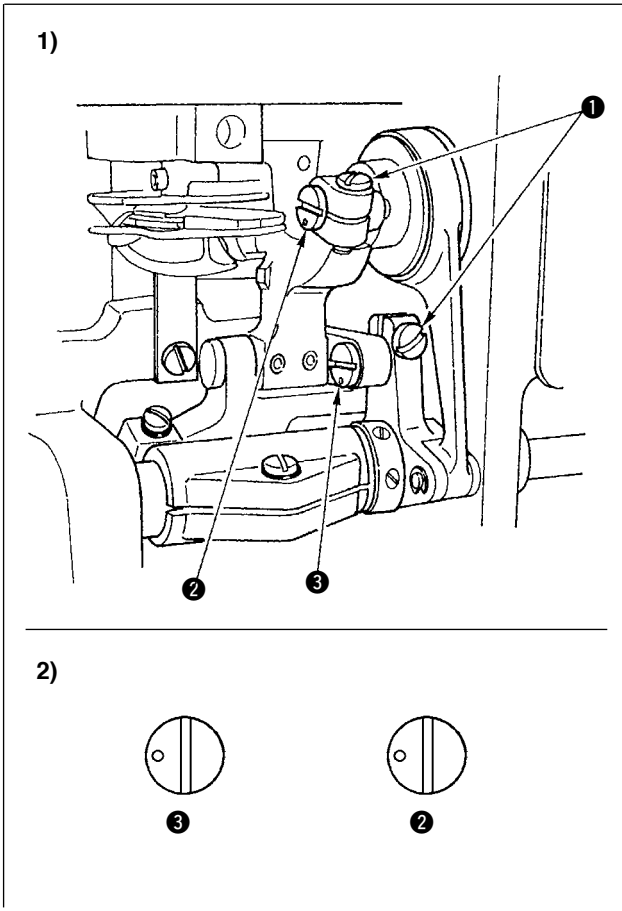

8-6. Kanca ayarlama modu



Kanca ayarlama modu seçildiği zaman, çarkı döndürerek, kancayı ayarlamak mümkündür.

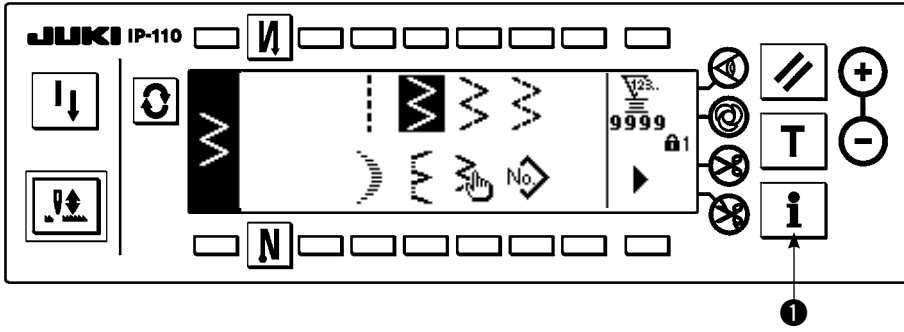

- 1) Gücü açin. İğne mili yukarı konumunda değilse, iğne çubuğunu yukarı konumuna getirmek için el çarkını döndürün.
- 2) Bilgi ekranını görüntülemek için yaklaşık üç saniye anahtara ❶ basın.

■ Bilgi ekranı

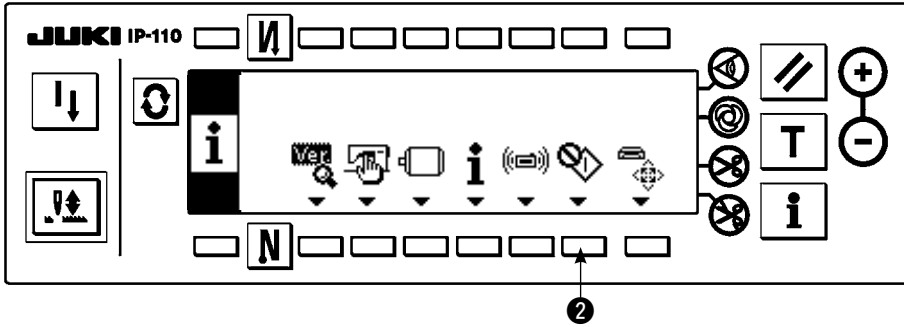

- 3) Kanca ayarlama moduna girmek için anahtara ❷ basın.
- 4) Düz dikişin ve 2 kademeli zikzak dikişin zikzak desenleri kanca ayarlama modunda seçilebilir.

Düz dikiş

- ❸ : Düz dikiş ve 2 kademeli zikzak dikiş arasında geçiş yapılabilir.
- ❹ : Dikiş temel hattı konumunu “+” ve “-” ile ayarlanır.

■ Kanca ayarlama modu ayar ekranı < Düz dikiş >

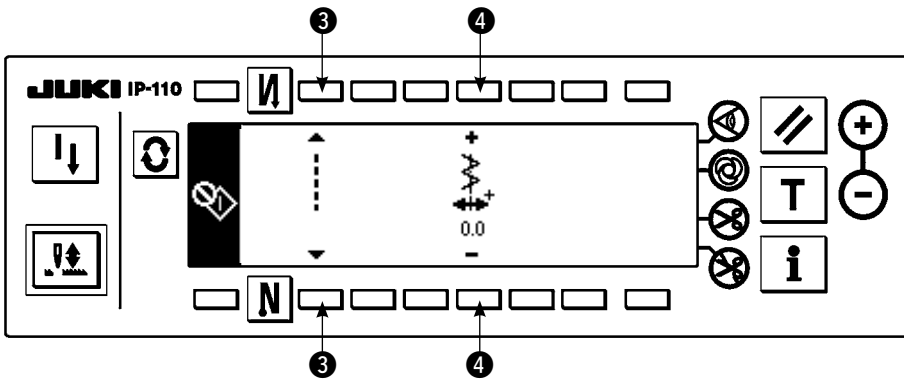

2 kademeli zikzak dikiş

- ❺ : Düz dikiş ve 2 kademeli zikzak dikiş arasında geçiş yapılabilir.
- ❻ : Zikzak genişliği “+” ve “-” ile ayarlanır. (Başlangıç değeri 8 mm’ye ayarlanır.)
- ❼ : Dikiş temel hattı konumu “+” ve “-” ile ayarlanır.

■ Kanca ayarlama modu ayar ekranı < 2 kademeli zikzak dikiş >

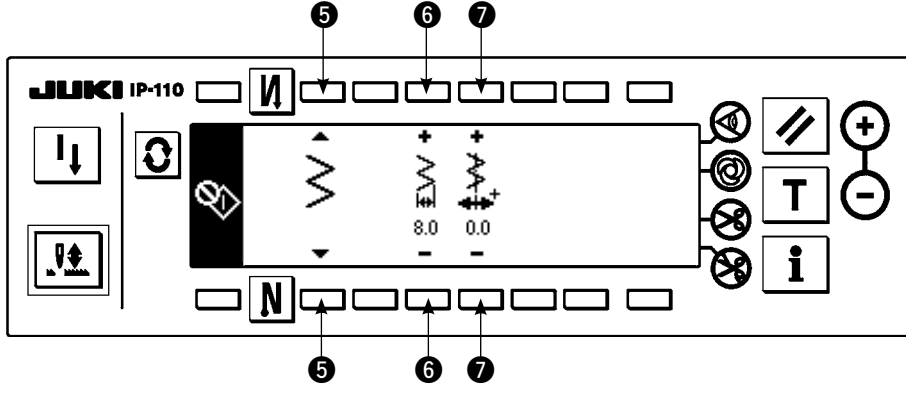

5) Kanca ayarlama modundan normal dikiş moduna dönmek için gücü kapatıp, açın.

- * Dikiş makinesi kanca ayarlama modunda pedalın ön kısmına bastırılrsa bile çalışmaz.
- * Çarkı elle döndürerek, iğne beslemesi çalışır.
- * İğne mili, ayar değeri değiştirildiği zaman iğne yukarıda konumuna hareket eder.



Kanca ayarlama modu sırasında maksimum zikzak genişliği sınırlaması ne olursa olsun, zikzak genişliğinin ve dikiş temel hattı konumunun 10 mm genişliğine ayarlanması mümkündür.

Bastırma ayağı, ölçek, vs. takılmış olan makine için kanca ayarlama modu kullanıldığı zaman, bu ayarlamayı yaparken çok dikkatli olun.

8-7. Kancanın takılması/çıkarılması



UYARI:

Dikiş makinesinin beklenmedik şekilde çalışmaya başlamasının neden olabileceği bedensel hasarlardan korunmak için, aşağıdaki işlere mutlaka gücü kapattıktan ve motorun durduğundan emin olduktan sonra başlayın.

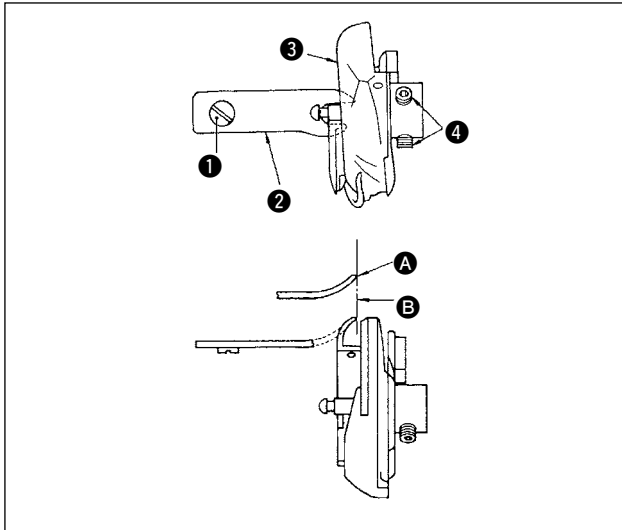

Dikme kancasını değiştirdiğiniz zaman, kancayı aşağıdaki prosedürleri izleyerek çıkarın;

- 1) Çarkı, iğne en yüksek konumuna ulaşıncaya kadar döndürün.
- 2) Makineden iğneyi, bastırma ayağını, plakayı, transport dişlisini ve mekiği sökün.
- 3) Tespit vidasını ① sökün ve mekik konumlandırma parmağını ② çıkarın.
- 4) İki vidayı ④ gevşetin ve dikme kancasını ③ çıkarın.

Dikme kancasını takarken yukarıdaki prosedürün tersini uygulayın. Bu sırada, mekik konumlandırma parmağının üst ucunun A, soldaki şekilde gösterildiği gibi, çizgiye B hizalanmasını sağlayın. Ucu A çizgiden B dışarı taşmasına izin vermeyin.



Kancanın ③ parça numarası 22525877'dir.

JUKI tarafından belirlenmiş olandan başka bir kanca kullanmayın.

8-8. İğne mili yüksekliğinin ayarlanması



UYARI:

Dikiş makinesinin beklenmedik şekilde çalışmaya başlamasının neden olabileceği bedensel hasarlardan korunmak için, aşağıdaki işlere mutlaka gücü kapattıktan ve motorun durduğundan emin olduktan sonra başlayın.

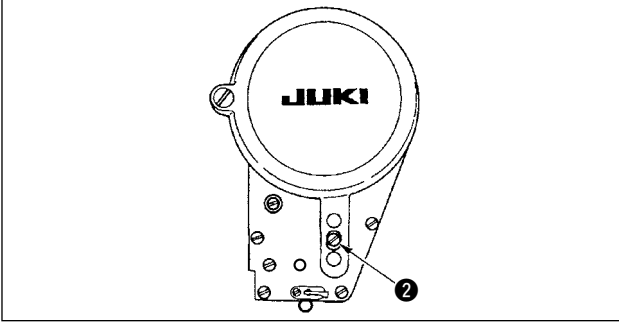
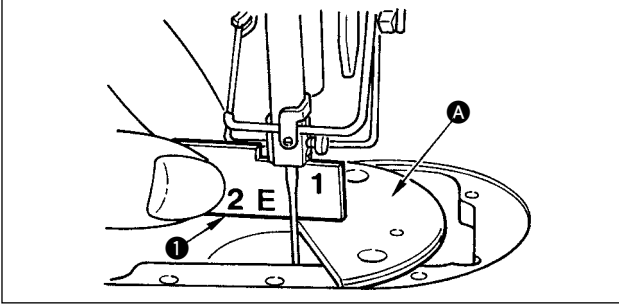

- 1) Zikzak genişliğini "0" a ayarlayın. İğneyi zikzak strokunun merkezine getirin.
- 2) Bastırma ayağını, plakayı, yarım daire plakayı ve transport dişlisini çıkarın.
- 3) Yatağın, plakanın takıldığı düzlemi üzerine bir yarım daire plaka yerleştirin. Tespit vidasını 2 gevşetin ve yarım daire plakanın A üst yüzeyinden iğne milinin alt ucuna kadar "1" zamanlama ölçüğü 1 yükseklik olacak şekilde ayarlayın.

1. Yarım daire plakanın kalınlığı plakadan (iğne altı plakasından) farklıdır. İğne milinin yüksekliğini ayarlarken mutlaka yarım daire plakayı kullanın. Ayarlamayı mutlaka zikzak genişliği sıfıra ayarlanmış ve iğne zikzak strokunun merkezine konumlandırılmış olarak yapın.

2. Aksesuar olarak sağlanan, üzerine "E" işareti oyulmuş zamanlama ölçüğünü kullanın. (Parça No. 22536502)



8-9. İğneden kancaya zamanlamasının ve iğne siperinin ayarlanması



UYARI:

Dikiş makinesinin beklenmedik şekilde çalışmaya başlamasının neden olabileceği bedensel hasarlardan korunmak için, aşağıdaki işlere mutlaka gücü kapattıktan ve motorun durduğundan emin olduktan sonra başlayın.

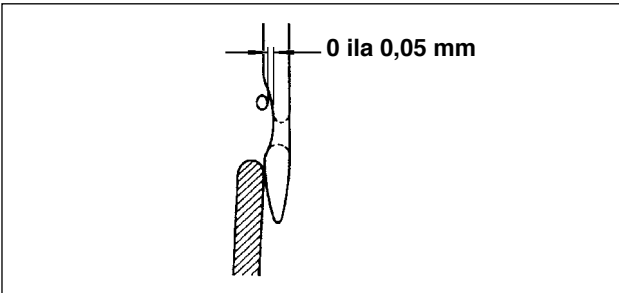
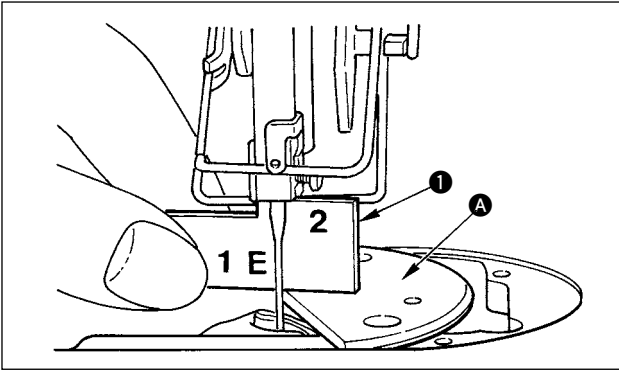

(1) Kancanın konumlandırılması

- 1) İğne mili yüksekliği ayarlamasının tamamlanmasından sonra, kancanın bıçak ucu, aksesuar olarak sağlanmış zamanlama ölçüğünün 1 "2" yüksekliğinde iğnenin merkezine gelecek şekilde ayarlama yapın.
- 2) Bu sırada, kancanın bıçak ucu, iğne siperi iğneye temas etmezken, iğneye hafifçe temas etmelidir.

(2) Kontrol

2 kademeli zikzak genişliği 8 mm olduğu sırada iğneyi zikzak hatvesinin en soldaki konumuna getirin ve iğne deliğinin üst ucunun kancanın bıçak noktasından 0,2 ila 0,5 mm mesafede olduğunu kontrol edin. Eğer 10 mm zikzak genişliği kullanılıyorsa veya iğnenin girintili kısmının biçimi teslimat sırasındaki iğnenin girintili kısmının biçiminden farklıysa, iğne milinin yüksekliğini yeniden ayarlayın.

(3) İğne siperinin ayarlanması

- 1) Zikzak genişliğini en yüksek değere çıkarın. İğne siperini, iğne zikzak strokunun hem en soldaki hem de en sağdaki bıçak ucuyla temas etmeyecek şekilde ayarlamak için eğin. Bu sırada, iğne ile kancanın bıçak ucu arasında 0 ila 0,05 mm açıklığı ayarlayın.
- 2) Zikzak genişliğini en yüksek değere çıkarın. İğne siperini, iğne zikzak strokunun hem en soldaki hem de en sağdaki bıçak ucuyla temas etmeyecek şekilde ayarlamak için eğin. Bu sırada, iğne ile kancanın bıçak ucu arasında 0 ila 0,05 mm açıklığı ayarlayın.



İplik kopması olduğu zaman, ipliğin kancaya takıldığı bir durum vardır. Dikmeye, mutlaka kancaya takılan ipliği çıkardıktan sonra başlayın.

8-10. İğnenin durma konumunun ayarlanması

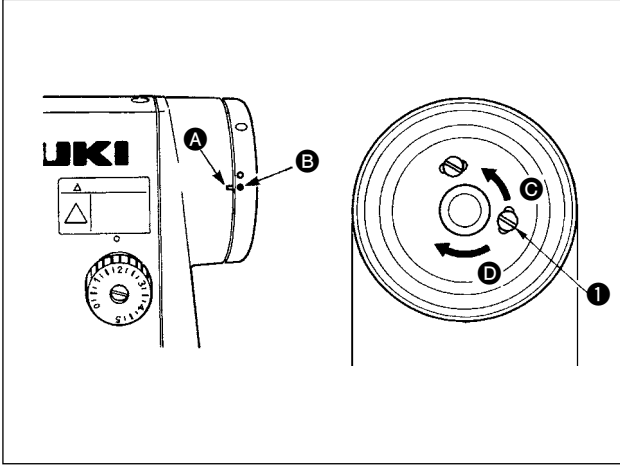

(1) İplik kesmeden sonra iğnenin durma konumu

- 1) Çark kapağına oyulmuş nokta işareti **A** çark üzerine oyulmuş beyaz nokta işareti **B** ile hizalandığı zaman, iğne standart durma konumunda durmuş olur.
- 2) İğneyi hatvesinin en yüksek konumunda durdurun, vidayı **1** gevşetin ve vidayı **1** delik içinde hareket ettirerek, iğnenin durma konumunu ayarlayın.
 - 1) İğnenin durma zamanlamasını ileri almak için vidayı **C** yönünde hareket ettirin.
 - 2) İğnenin durma zamanlamasını geciktirmek için vidayı **D** yönünde hareket ettirin.



Vida 1 gevşetilmişken, dikiş makinesini işletmeyin. Vidayı sadece gevşetin, yerinden çıkarmayın.

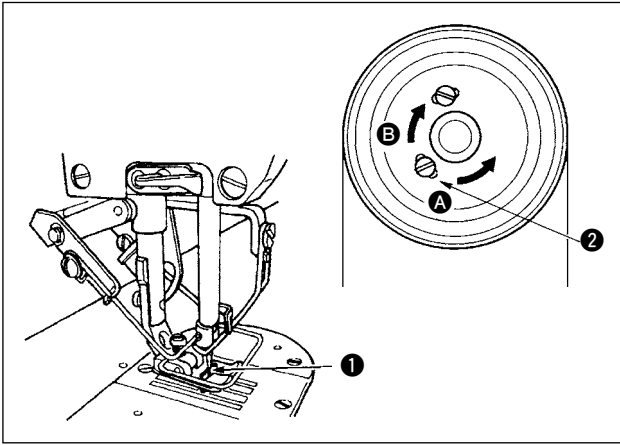

(2) İğnenin en aşağıdaki durma konumunun ayarlanması

Pedalın ön kısmına bastırdıktan sonra onu nötr konumuna geri döndürdüğünüz zaman, iğne en alttaki durma konumunda durur. İğnenin en yukarıdaki durma konumunun ayarlanmasında olduğu gibi, iğneyi **1** hatvesinin en aşağıdaki konumunda durdurun, vidayı **2** gevşetin ve vidayı **2** delik içinde hareket ettirerek, iğnenin en alttaki konumunu ayarlayın. Vidayı, iğnenin durma zamanlamasını ileri almak için **A** yönünde, zamanlamayı geciktirmek için **B** yönünde hareket ettirin.



Vidayı 2 ayarlamayın. Bu vida teslimat sırasında fabrikada ayarlanmıştır ve ayarlanması iğne sallanmasına neden olur.

8-11. İplik kesicinin ayarlanması



UYARI:

Dikiş makinesinin beklenmedik şekilde çalışmaya başlamasının neden olabileceği bedensel hasarlardan korunmak için, aşağıdaki işlere mutlaka gücü kapattıktan ve motorun durduğundan emin olduktan sonra başlayın.

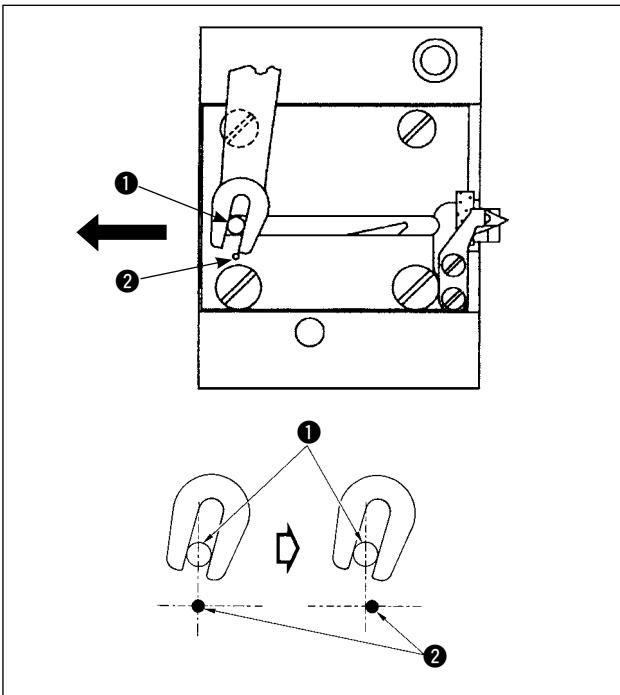

(1) Hareketli bıçağın başlangıç konumu

Hareketli bıçak başlangıç konumundayken, hareketli bıçağın pimi **1** soldaki şekilde gösterildiği gibi oyulmuş nokta işareti **2** ile hizalanmalıdır.



Standart olarak teslim edilenden daha fazla bir ölçek büyüklüğü veya başka imalatçıların ölçek büyüklüğü kullanıldığı zaman ve sayaç bıçağı transport dışlisine engel olduğu zaman, somunu **3 gevşetin, bıçak piminin **1** başlangıç konumunu oyulmuş nokta işaretinden **2** nokta işaretinin **2** yaklaşık yarısı kadar sola kaydırarak, ayarlayın ve pimi sabitleyin.**

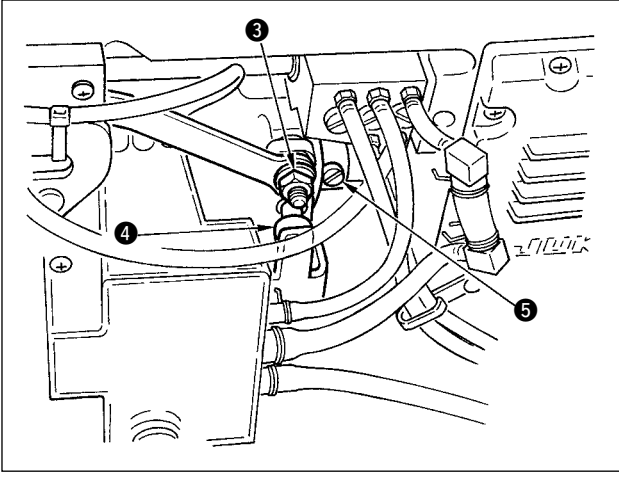

Hareketli bıçağın başlangıç konumu doğru değilse Somunu ③ gevşetin ve pim ① nokta işaretine ② karşılık gelinceye kadar hareketli bıçağı sağa veya sola kaydırın. Sonra, somunu ③ sıkın.

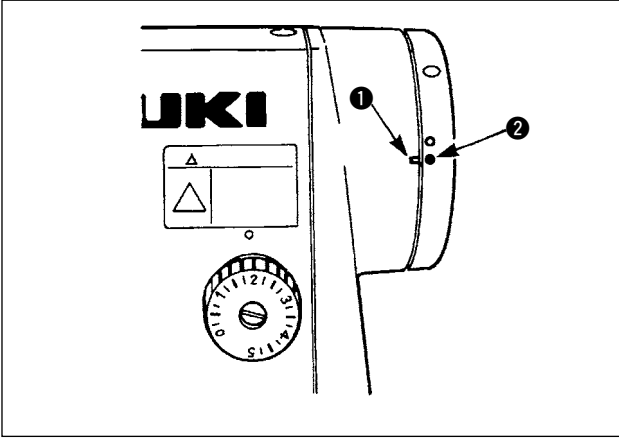

(2) İplik kesme zamanlamasının ayarlanması

Makarayı ④ eksantrik oyuğuna koyun. Şimdi, çarkı azar azar ters yönde döndürün. Çark kapağına oyulmuş nokta işareti ① çark üzerine oyulmuş kırmızı nokta işareti ② ile hizalandığı zaman, çark daha fazla dönmez.

İplik kesici eksantriğini ayarlamak için, çark kapağına oyulmuş kırmızı nokta işaretini çark üzerine oyulmuş kırmızı nokta işaretiyle hizalayın, makarayı iplik kesme eksantrik kamının oyuğuna koyun ve çarkı artık dönmeyeceği noktaya kadar, kanca tahrik milinin dönüş yönünün tersine azar azar döndürün. Şimdi, iki vidayı ⑤ sıkın.

8-12. İğne ipliği besleme cihazının ayarlanması (Sadece iplik kesicili tip)



UYARI:

Dikiş makinesinin beklenmedik şekilde çalışmaya başlamasının neden olabileceği bedensel hasarlardan korunmak için, aşağıdaki işlere mutlaka gücü kapattıktan ve motorun durduğundan emin olduktan sonra başlayın.

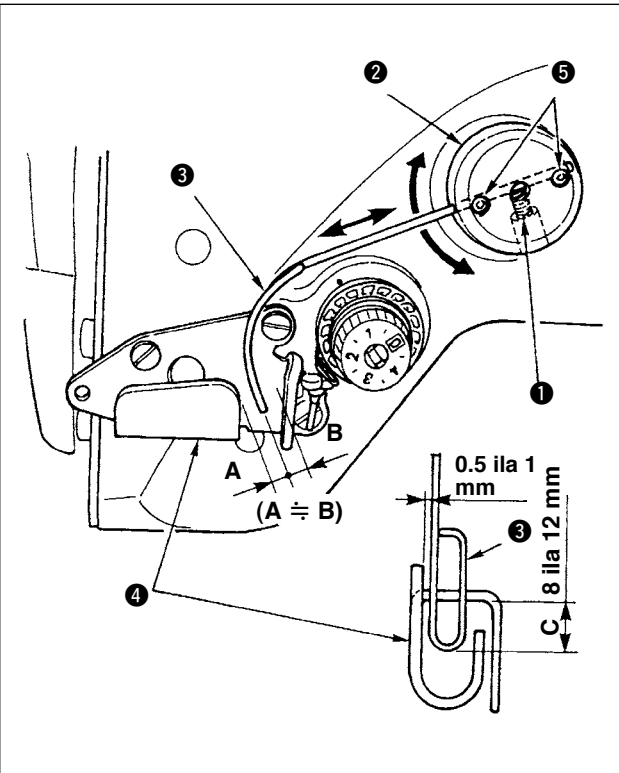

■ Besleme telinin standart konumu

- 1) Vidayı ① gevşetin.
- 2) Besleme telini besleme teli takma yeri ② ile birlikte döndürün, besleme telinin takma konumunu, besleme telinin ③ üst ucu ve iplik verici A iplik kılavuzunun ④ kılavuz bölümü arasında C mesafesi (8 ila 12 mm) olacak şekilde ayarlayın ve vidayı ① sıkın.



Bu sırada, besleme teli ile iplik verici A iplik kılavuzunun üst yüzeyi arasında 0,5 ila 1 mm kadar bir boşluk bırakın.

- 3) Ayar vidalarıyla ⑤, besleme telinin üst ucu iplik verici A iplik kılavuzunun yaklaşık olarak merkezine (A ≈ B) yerleşecek şekilde ince ayar yapın.

■ Besleme cihazını kapattığınız zaman:

İşlev ayarı listesinde belirtilen işlev ayar No. 89 ile kapatmak mümkündür.

■ İğne ipliği besleme miktarı artırılmak istendiği zaman:

- Tespit vidasını ① gevşetin ve A ile B arasındaki ilişkiyi $A > B$ olarak ayarlayın.
- Tespit vidasını ① gevşetin ve besleme teli takma yerinin ② tamamı yukarıya doğru ayarlandığı zaman (değeri düşürün, C), besleme miktarı artabilir.

8-13. Kuş yuvası önleme (CB) tipi tokatlayıcının ayarlanması



UYARI:

Dikiş makinesinin beklenmedik şekilde çalışmaya başlamasının neden olabileceği bedensel hasarlardan korunmak için, aşağıdaki işlere mutlaka gücü kapattıktan ve motorun durduğundan emin olduktan sonra başlayın.

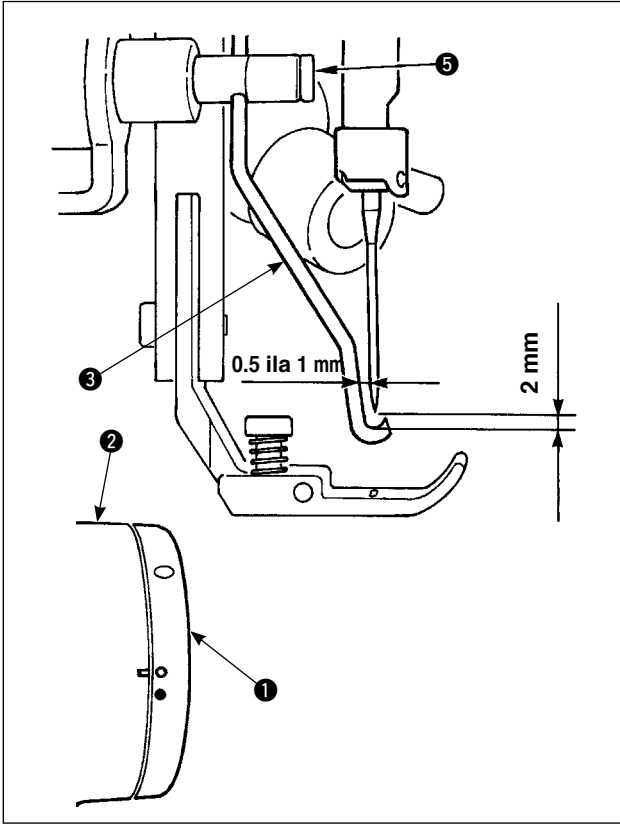

■ Tokatlayıcının konumu

- 1) Çark **1** üstündeki beyaz nokta işaretini çark kapağı **2** üstündeki nokta işaretiyle hizalandığı konuma ayarlayın, tokatlayıcıyı **3** hareket ettirmek için tokatlayıcı A bağlantısına yavaşça basın. Tokatlayıcı giderken mandal tarafından geri çekilir ve tokatlayıcının başlangıç konumuna döndüğü konum iğnenin merkezi veya iğnenin merkezini geçen konumdur. Ayrıca, tokatlayıcı ayar vidasıyla **5**, tokatlayıcının dönerken iğnenin merkezi konumuna geleceği şekilde ayarlayın, tokatlayıcı **3** ile iğnenin ucu arasındaki açıklık yaklaşık 2 mm ve tokatlayıcı ile iğnenin yanları arasındaki açıklık yaklaşık 1 mm olmalıdır.

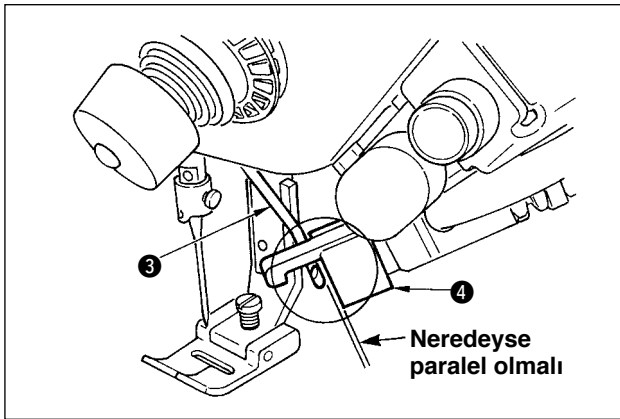
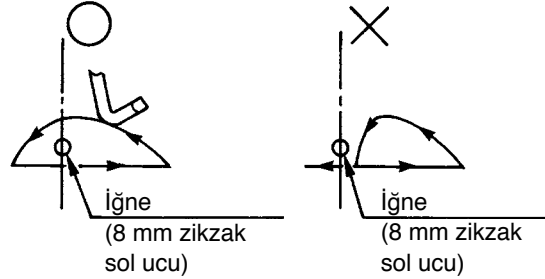

- 2) Tokatlayıcının **3** üst uç düzlemi kısıkaç kafasının **4** uç düzlemine hemen hemen paralel olarak konumlandırılmalıdır. Ayrıca, kısıkaç kafasını üst taraf çıkıntı yapan kısım olacak şekilde ayarlayın.

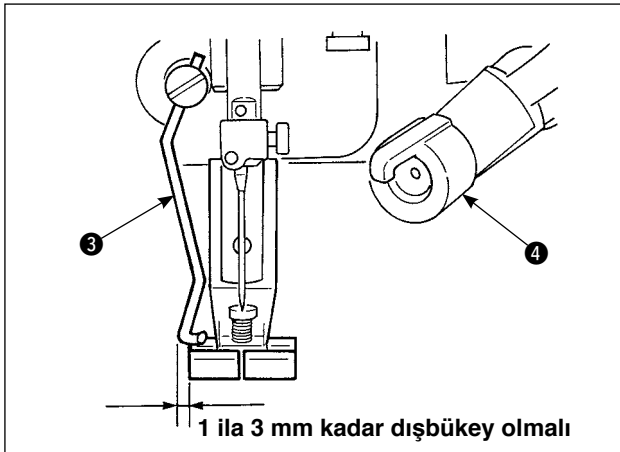

- 3) Tokatlayıcının maksimum strokunu bastırma ayağının standart teslimattaki sol uç düzleminde 1 ila 3 mm uzaktaki konuma ayarlayın.
 - Standart teslimatın bastırma ayağı (grubu) (Parça No. 40003542)
 - İsteğe bağlı Dar genişlik için bastırma ayağı (grubu) (Parça No. 40003549)

8-14. Kuş yuvası önleme (CB) tipi bastırma ayağı bıçağının değiştirilme prosedürü



UYARI:

Dikiş makinesinin beklenmedik şekilde çalışmaya başlamasının neden olabileceği bedensel hasarlardan korunmak için, aşağıdaki işlere mutlaka gücü kapatıktan ve motorun durduğundan emin olduktan sonra başlayın.

Kuş yuvası önleme (CB) tipi için standart olarak teslim edilen bastırma ayağına iğne ipliği kesme bıçağı monte edilmiştir.

İğne ipliği kesme bıçağı bir sarf malzemesidir. Bu bıçak körleştiği zaman, yenisiyle değiştirin.

Parça adı: Bıçak (seramik) Parça No.: 11434206

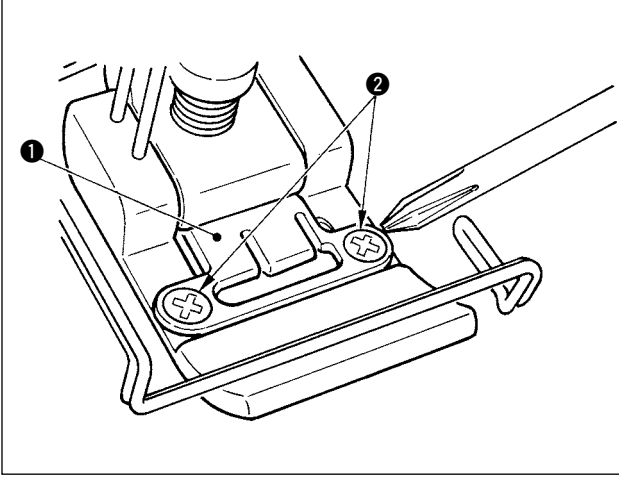

1) Bıçak bağlama levhasındaki iki tespit vidasını ② küçük uçlu bir tornavidayla çıkarın ve bıçak bağlama levhasını ① sökün.

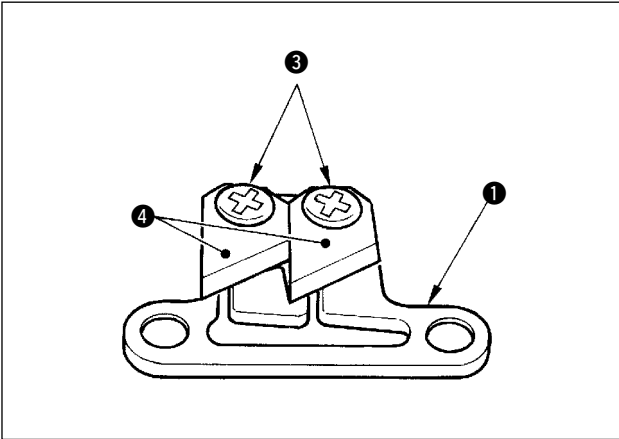

2) Bıçaktaki iki tespit vidasını ③ küçük uçlu bir tornavidayla çıkarın ve bıçağı (seramik) ④ bağlama levhasından ① sökün. Sonra bıçağı değiştirin.



- Bıçağı (seramik) ④ değiştirirken, parmaklarınızı yaralamamaya dikkat edin.
- Bıçağı (seramik) ④ değiştirirken, yönüne ve konumuna dikkat edin. (Bıçak, bıçak bağlama levhasına ① hemen hemen paralel olmalıdır.)

■ İğne ipliği kısaç tipi olarak kuş yuvası önleme tipi kullanıldığı zaman

İğne ipliği kısaç tipi olarak kullanıldığı zaman, aşağıdaki ayarı yapın.

[Kullanım örneği] • Kumaş kenarından dikme sırasında iplik dolaşma hatasını önleme olarak kullanıldığı zaman.

• Normal bastırma ayağı kullanıldığı zaman (bıçaksız bastırma ayağı)

1. İşlev ayar No. 19'un değerini 1'e ayarlayın. (Standart "0")
2. İşlev ayarı No. 28 ile iğne ipliği serbest bırakma dikiş sayısı ayar değerini girin. ("0" ile 30 dikiş)



İğne kumaşa girmediği zaman iğne ipliği kısaç oranı, iğne kumaşa girdiği zamanki orana göre çok fazla düşer. Kumaş üstünde mutlaka tokatlayıcıyı işletin.

■ Tokatlayıcı tipi olarak kuş yuvası önleme tipi kullanıldığı zaman

1. İşlev ayar No. 18'in değerini "0" a ayarlayın. (Standart 1)

9. BAKIM



UYARI:

Dikiş makinesinin beklenmedik şekilde çalışmaya başlamasının veya elektrik şoku tehlikelerinin neden olacağı bedensel hasarları önlemek için, güç anahtarını kapattıktan ve motorun tamamen durduğundan emin olduktan sonra çalışma yapın. Bedensel hasarları önlemek için, bir sigorta attığı zaman, gücü kapattıktan ve sigorta atma nedenini ortadan kaldırdıktan sonra, atan sigortayı mutlaka yenisiyle değiştirin.

(1) Elektrik sigortasının değiştirilmesi

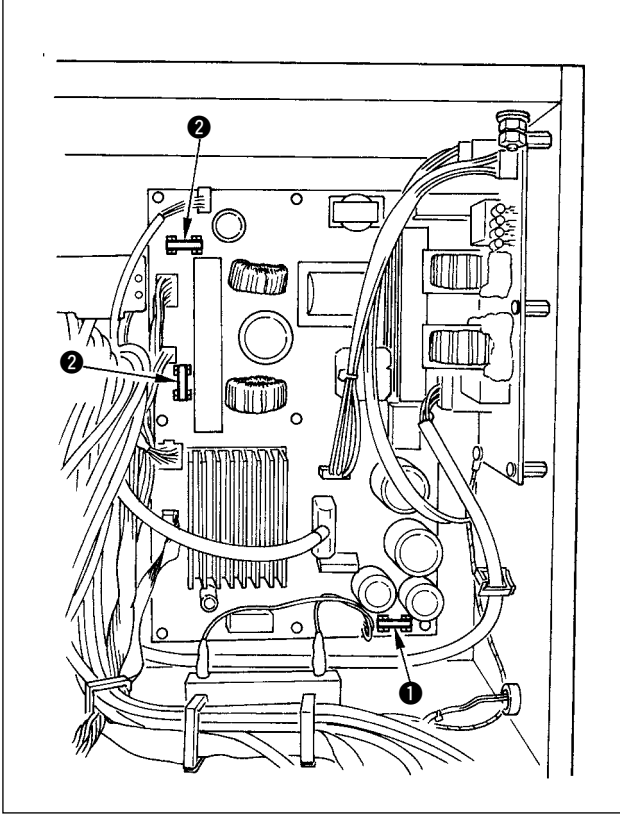

- 1) Dikiş makinesinin durduğundan emin olun ve güç anahtarını kapatın.
- 2) Güç anahtarının kapandığından emin olun ve güç kablosunu prizden çekin. Sonra, beş dakika veya daha uzun bir süre bekleyin.
- 3) Elektrik kutusunun arka kapağını bağlayan dört vidayı sökün ve arka kapağı yavaşça çıkarın.
- 4) Değiştirilecek sigortanın cam kısmından tutarak, sigortayı çıkarın.
- 5) Belirtilen kapasitedeki sigortayı kullanın.
 - ① 2 A/250 V Zaman farkı tipi (HF0078020P0)
 - ② 10 A/250 V Zaman farkı tipi (HF001301000)

(2) İşletim paneli ekran gösterimi kontrastının ayarlanması

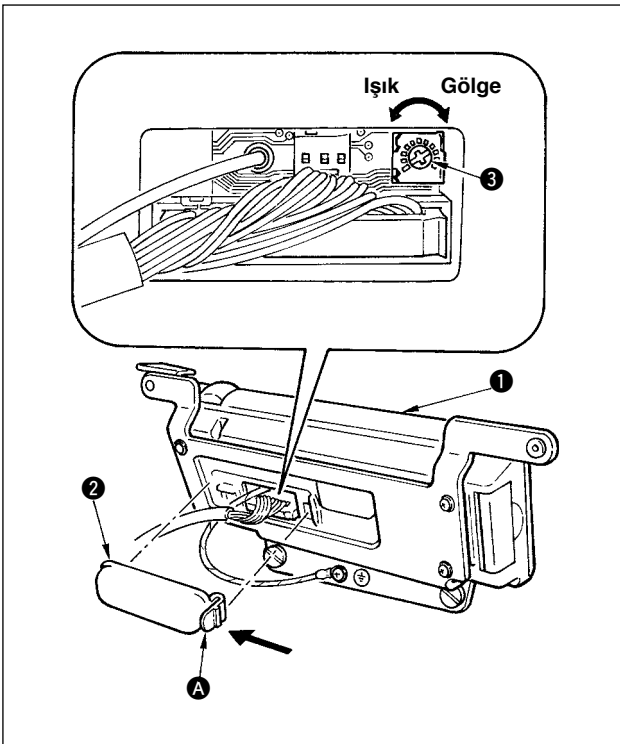

- 1) İşletim panelinin ① arkasına monte edilmiş kablo çıkışı yeri kapağının ② mandal kısmına A ok işareti yönünde bastırın.
- 2) LCD ekranın parlaklığını (kontrastını) ayarlamak için LCD ekran görünümü parlaklık ayarlama değişken direncini ③ döndürün.



İşletim sistemi arızasını önlemek için, kart üstündeki basılı devreye ve konektör terminaline dokunmayın.

(3) Suyu Boşaltma (Sadece kuş yuvası önleme (CB) tipi)

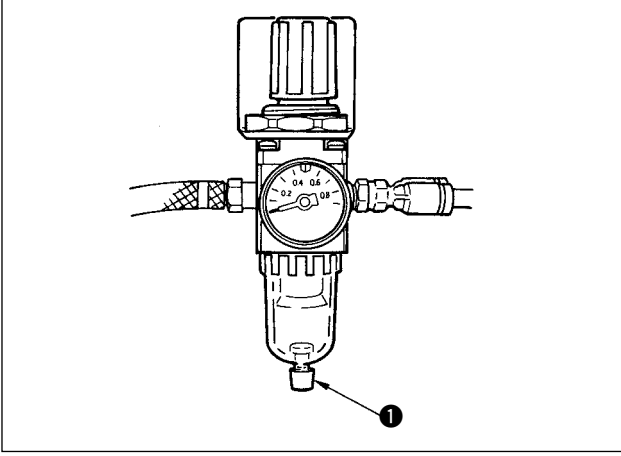

Regülatör suyla dolduğu zaman, boşaltmak için musluğu **1** saat yönünün tersine döndürün.

(4) Toz torbasını temizleme (Sadece kuş yuvası önleme (CB) tipi)

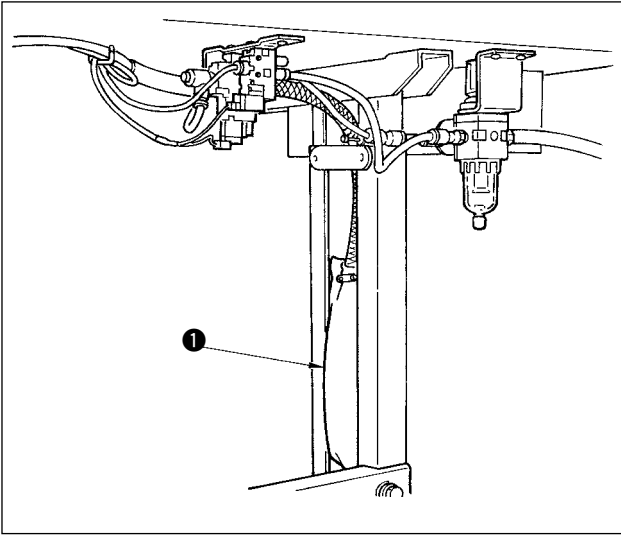

Toz torbasını **1** periyodik olarak temizleyin.

(Toz torbası iplik atıklarıyla aşırı dolduğu zaman, kısıkaç hatası görülen durumlar olabilir.)

(5) Alt kapağa takılı soğutma fanının temizlenmesi

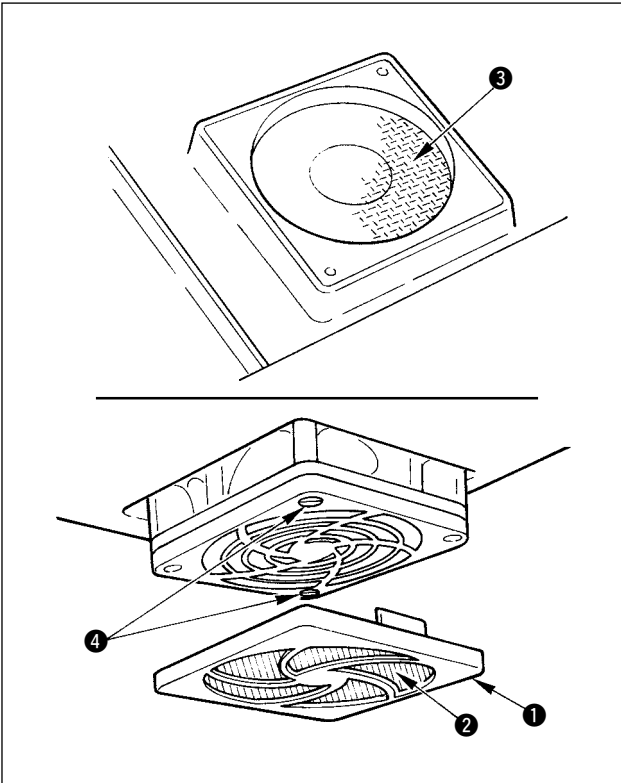

Kumaş atıkları ve benzerleri alt kapağın aşağı kısmına takılmış soğutma fanı filtre bölümü etrafında toplanır ve makine kafasının soğutma etkisinin azaldığı bir durum oluşur.

Atık bez vb. toplandığı zaman, fan kapağını **1** çıkarın ve filtre bölümünden **2** atık bezleri vb. çekip alın. Ayrıca, filtre bölümünde **3** atık bez vb. olduğu zaman, filtre tespit vidasını **4** çıkarın ve filtre bölümünden **3** atık bezleri vb. çekip alın.



Filtreleri 2 ve 3 mutlaka tamamen kurumalarından sonra takın.

(6) Kanca bölümünün temizlenmesi

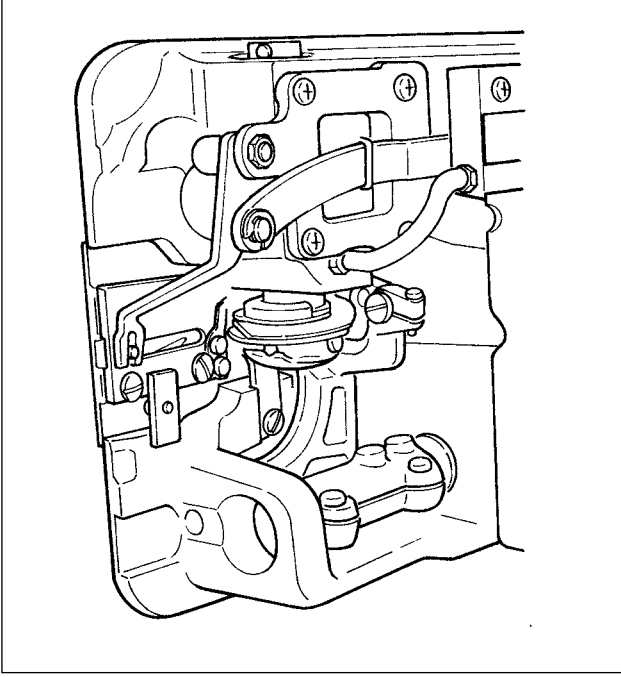

Kumaş atıkları vb. kanca bölümüne yapıştığı veya civarında biriktiği zaman, dikiş makinesinde sorunlara (bozuk dikme, kancanın takılması, vb.) neden olur. Bu bölümü periyodik olarak temizleyin.

(7) Kontrol kutusunun arka kapağının temizlenmesi

Üstünde toz vb. biriktiği zaman arka kapağı temizleyin.

(8) İşletim paneli ekranının temizlenmesi

İşletim paneli ekranını tinerle veya üstüne kuvvetle bastırarak, silmeyin.

Ekranı temizlemek için kuru ve yumuşak bir bezle veya alkol emdirilmiş bir bezle hafifçe silin.

(9) Kanca mili yağ fitilini değiştirme prosedürü



UYARI:

Dikiş makinesinin beklenmedik şekilde çalışmaya başlamasının neden olabileceği bedensel hasarlardan korunmak için, aşağıdaki işlere mutlaka gücü kapattıktan ve motorun durduğundan emin olduktan sonra başlayın.

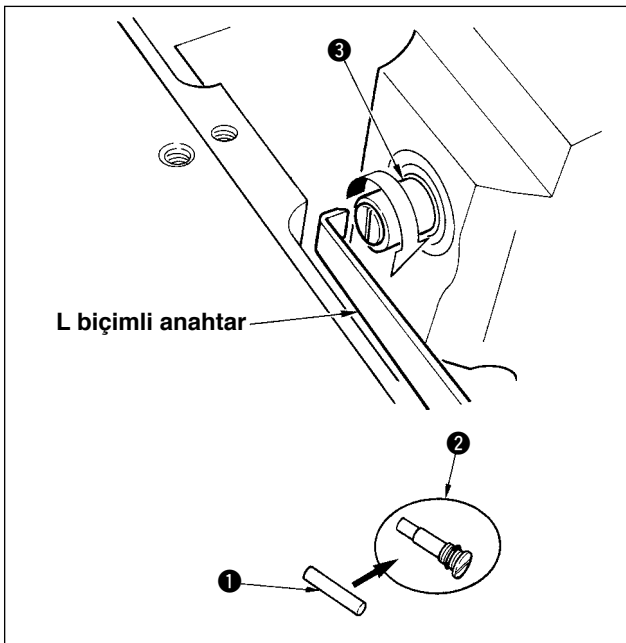

- 1) Kanca mili yağ fitili ❶ kanca milinin ❸ üst ucuna takılıdır. İğneyi ve iğnenin etrafındaki parçaları (bastırma ayağı, iğne, delikli plaka, besleme plakası, kanca ve Woodruff plakası) sökün, kanca mili yağ fitili vidasının ❷ oyuk kısmına, üst ucu L şeklinde olan bir anahtar takın, çarkı elle normal dönüş yönünde döndürün ve vidayı çekip çıkarın.
- 2) Kanca mili yağ fitilini ❶ çıkarılmış olan kanca mili yağ fitili vidasından ❷ çekip, çıkarın ve kanca mili yağ fitili vidasına ❷ (JUKI Parça No. B1808552000) yeni bir kanca mili yağ fitili ❶ (JUKI Parça No.: 11015906) takın. Bu sırada, kanca mili yağ fitilinin ❶ kanca mili yağ fitili vidasının ❷ sonuna kadar girdiğini mutlaka kontrol edin.
- * Tekrar monte ederken, kanca mili yağ fitili vidasının ❷ üst ucundaki deliğin kırılmadığını kontrol edin.
- 3) Kanca mili yağ fitili vidasını ❷ kanca milinin ❸ üst ucuna sıkıca takın.

10. BUNUN GİBİ BİR DURUMDA !



Aşağıdaki durumda, bir sorun olduğuna karar vermeden önce tekrar kontrol edin.

Olay	Neden	Düzeltilici önlem
Makine kafası yana devrildiği zaman alarm düdüğü çalıyor ve dikiş makinesi çalışmıyor.	Gücü kapatmadan makine kafası yana devrildiği zaman, güvenlik için solda belirtilen önlemler alınır.	Makine kafasını gücü kapattıktan sonra yana devirin.
İplik kesme, ters dikiş, tokatlayıcı, vs için solenoidler çalışmıyor.	Sigortanın atmış olması halinde.	Sigortayı kontrol edin.
Gücü açtıktan hemen sonra pedala bastırılsa bile dikiş makinesi işlemiyor. Pedalın arka kısmına bastırıldıktan sonra pedala tekrar bastırıldığı zaman dikiş makinesi işliyor.	Pedalın nötr konumu atlanmış. (Pedalın yay basıncı değiştirildiği zaman, nötr konumu atlanabilir.)	Pedal algılayıcısının nötr konumu otomatik dengelenmesini uygulayın. (İşlev ayar No. 103)
Pedal nötr konumuna geri döndürülse bile dikiş makinesi durmuyor.		
Dikiş makinesinin durma konumu değişiyor. (Düzensiz)	İğnenin durma konumu ayarlandığı zaman makinenin çark vidasını sıkmanın unutulduğu durum.	Çark vidasını iyice sıkın.
Otomatik kaldırıcı takılı olmasına rağmen bastırma ayağı kalkmıyor.	Otomatik kaldırıcı işlevi kapalıya ayarlanmış.	Otomatik kaldırıcı işlevi ayar seçimi yardımıyla "FL ON" seçimini yapın. (İşlev ayar No. 23)
	Pedal tipi KFL'ye ayarlanmış.	Pedalın arka tarafına bastırarak, bastırma ayağını kaldırdığınız zaman köprü (jumper) ayarını PFL'ye değiştirin.
	Otomatik kaldırıcının kablosu konektöre bağlı değil.	Kabloyu doğru şekilde bağlayın.
Ters beslemeli dikiş anahtarı çalışmıyor.	Bastırma ayağı otomatik kaldırıcı yardımıyla kaldırılıyor.	Anahtarı, bastırma ayağı aşağı indikten sonra işletin.
	Otomatik kaldırıcı takılı olmadığı halde otomatik kaldırma işlevi açık olarak ayarlanmış.	Otomatik kaldırıcı takılı olmadığı zaman "FL OFF" seçimini yapın. (İşlev ayar No. 23)
Dikiş makinesi işlemiyor.	Motor çıkış kablosu (4P) takılı değil.	Kabloyu doğru şekilde bağlayın.
	Motor sinyal kablosu konektörü bağlı değil.	Kabloyu doğru şekilde bağlayın.
Panel anahtarı çalışmıyor.	Anahtar kilidi kilitli.	Anahtar kilidini uygun düzeye değiştirin. S. 70

11. HATA GÖSTERİMİ



Hatalar panel üzerinde görüntüleme, makine kafası ayna LED lambasının yanıp sönmesi ve kontrol kutusunun sesli alarmı aracılığıyla bildirilir.

Prosedürlerin farklılığına bağlı olarak, üç farklı türde panel üzerinde gösterim ekranı görülür.

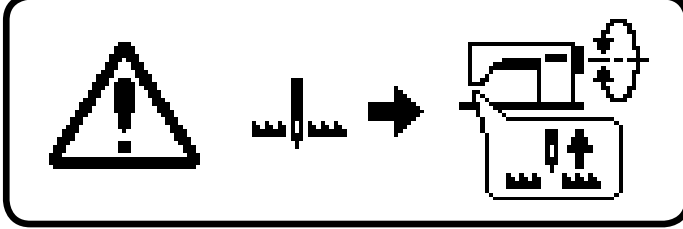

1) Operatör nedeni ortadan kaldırınca hata ekranı görüntüden kaybolur.

Örnek) İğne, yukarıda konumunda değil.
Çarkı elle döndürerek, iğneyi yukarıda konumuna getirin.

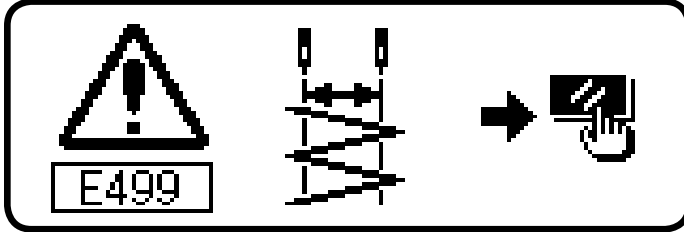

2) Sıfırlama anahtarına basın ve hata ekranını sildikten sonra hatanın nedenini giderin.

Örnek) E499 Maksimum zikzak genişliği sınırlama hatası.
Sıfırlama anahtarına basın.

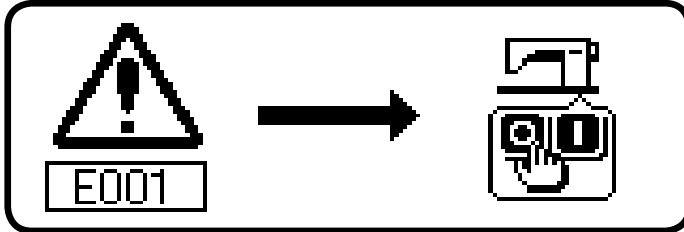





3) Gücü kapattıktan sonra hata nedenini giderin.



11-1. Hata kodu listesi (Panel üzerinde hata gösterimi)

Bu cihazda aşağıdaki hata kodları vardır. Bu hata kodları, herhangi bir sorun bulunduğu zaman bu sorunun büyümemesi için, sorunla ilgili bilgi verirler ve işlevi kilitlerler (veya sınırlandırılır). Bizden servis istediğiniz zaman, lütfen bu hata kodlarını bildirin.

No.	Saptanan hatanın tanımı	Neden	Kontrol edilecek husus veya düzeltici önlem	Ayna LED ışığı yanıp sönməsi	Piktogram gösterimi
—	Güç açıldığı zaman yukarıda konumu saptama hatası	• Güç açıldığı sırada iğne yukarıda konumunda olmadığı zaman. • Ortam giriş yeri kapakçığı açık.	• Kontrol edilecek husus veya düzeltici önlem • Çarkı elle döndürerek yukarıda konumuna ayarlayın. • Senkronlayıcı konektörünü bağlayın. • Kapağı kapatın.	—	
003	Senkronlayıcı konektörünün bağlantı kesikliği	• Dikiş makinesi kafası senkronlayıcısından konum saptama sinyali alınmadığı zaman. • Senkronlayıcı alt konum algılayıcı hatası	• Senkronlayıcı konektörünü (CN30) gevşek bağlantı veya bağlantı kesikliği için kontrol edin. • Senkronlayıcı kablosunun makine kafası vb. içinde sıkıştığı için kopmuş olabileceğini kontrol edin.	—	
004	Senkronlayıcı alt konum algılayıcı hatası	• Makine kafası kilitli olduğu zaman. • Makine kafasının garantisi dışında çok ağır malzemeler dikildiği zaman. • Motor çalışmadığı zaman.	• İpliğin motor kasnağına dolaşmış olabileceğini kontrol edin. • Motor çıkış konektörü (4P) bağlantısının gevşek veya kopmuş olabileceğini kontrol edin. • Makine kafası konektörü (CN54) bağlantısının gevşek veya kopmuş olabileceğini kontrol edin.	—	
005	Senkronlayıcı üst konum algılayıcı hatası	• Makine kafası konektörü doğru şekilde okunmuyor. • Ortam takılı değil.	• Gücü kapatın.	—	
007	Motorun aşırı yüklenmesi	• Ortamdan veri okumak mümkün değil. • Ortama veri yazdırmak mümkün değil. • Biçimlendirme yapılamıyor.	• Gücü kapatın. • Gücü kapatın. • Gücü kapatın. • Gücü kapatın.	—	
008	Makine kafası konektör hatası	• Ortam kapasitesi yetersiz. • Dosya aşırı büyük.	• Gücü kapatın.	—	
011	Ortam takılı değil	• Cihazın işleyebileceği dikiş sayısı ve veri miktarı aşılmış.	• Gücü kapatın.	—	
012	Okuma hatası	• Dosya uyumluluğu yok.	• Gücü kapatın.	—	
013	Yazma hatası	• Dikiş verileri dikmenin mümkün olduğu alanı aşmış. • Dikiş verilerinin işletimi yapılamıyor.	• Gücü kapatın. • Gücü kapatın.	—	
015	Biçimlendirme hatası	• Panelin model kodu, kontrol kutusununki ile uyum sağlamadığı zaman. Panel ile iklendirme işlemi uygulandığı zaman.	• Gücü kapatın.	—	
016	Harici ortam kapasitesi aşılmış	• Gücün açıldığı durumda düşme saptaması anahtarları girildiği zaman.	• Makine kafasının güç anahtarını kapatılmadan yana devrimsiz olabileceğini kontrol edin (dikiş makinesinin işlevi güvenli nedeniyle engellenir). • Düşme saptaması anahtarları kablosunun dikiş makinesi vb. içine sıkışmış ve kopmuş olabileceğini kontrol edin. • Düşme saptaması anahtar kolunun bir şeye kısırlanmış olabileceğini kontrol edin.	—	
019	Dosya büyüklüğü aşılmış	• Desen No. devamlı dikişe ayarlanmadığı zaman. • Devamlı dikişin 1. adımın dikiş sayısı "0" olduğu zaman. • Desen No. çevrim dikişine ayarlanmadığı zaman.	• Sıfırlama işleminden sonra verileri tekrar girin. • Desen numarasını ve dikiş sayısını ayarlayın.	7 kez yanıp söner	
024	Desen verisi büyüklüğü aşılmış	• Çevrim dikişinde kullanılacak desen hatalı olduğu zaman.	• Sıfırlama işleminden sonra verileri tekrar girin. • Hata oluşturan desen verilerini düzeltin.	7 kez yanıp söner	
032	Dosya uyumluluğu hatası				
040	Hareket etme alanı sınırı aşılmış				
042	İşletim hatası				
053	Panel veri yedekleme iklendirme uygulaması (Hata değil)				
302	Düşme saptaması anahtar hatası				
490	Devamlı dikiş ve çevrim dikişi desen ayarı hatası				
491	Çevrim dikişi desen hatası				

No.	Saptanan hatanın tanımı	Neden	Kontrol edilecek husus veya düzeltici önlem	Ayna LED ışığı yanıp sönməsi	Piktogram gösterimi
492	Veri silme mümkün değil	• Silinecek veriler desen dikisinde, devamlı dikişte veya çevrim dikisinde kullanıldığı zaman.	• İşlemi sıfırlayın • Silme durumunda, desen dikışı, devamlı dikiş veya çevrim dikışı kullanımından çıkın ve silme işlemini tekrarlayın.	—	
493	Yoğunlaştırma özel desen genişliği hatası	• Yoğunlaştırma özel deseninin zikzak genişliği maksimum zikzak genişliği sınırlamasından büyük olduğu zaman.	• Sıfırlama işleminden sonra verileri tekrar girin. • Yoğunlaştırma özel deseninin zikzak genişliğini maksimum zikzak genişliği sınırlaması için ayarlayın.	7 kez yanıp söner	
498	Dikış temel hattı konumu hatası	• Ayarlanmış zikzak genişliği, maksimum zikzak genişliği sınırlaması içinde ama dikış temel hattı konumuna göre zikzak konumu, maksimum zikzak genişliği sınırlamasını geçtiği zaman.	• Sıfırlama işleminden sonra verileri tekrar girin. • Dikış temel hattı konumunu maksimum zikzak genişliği sınırlaması için ayarlayın. • Özel yoğunlaştırma seçildiği zaman, yoğunlaştırma konulunu kontrol edip, düzeltin.	7 kez yanıp söner	
499	Maksimum zikzak genişliği hatası	• Belirlenmiş zikzak genişliği, maksimum zikzak genişliği sınırlaması içinde ama dikış temel hattı konumuna göre zikzak konumu, maksimum zikzak genişliği sınırlamasını geçtiği zaman.	• Sıfırlama işleminden sonra verileri tekrar girin. • Dikış temel hattı konumunu maksimum zikzak genişliği sınırlaması için ayarlayın.	7 kez yanıp söner	
703	Varsayılan olmayan panel bağlantısı	• Dikış makinesine bağlı panel varsayılan bir tür değil.	• Gücü kapatın. • Doğru paneli bağlayın.	—	
704	Sistem sürümü tutarsızlığı	• Sistem sürümleri tutarlı olmadığı zaman.	• Gücü kapatın. • Sistem sürümlerini birbirine uyumlu hale getirin.	—	
730	Kod çözücü hatası	• Motor sinyali doğru şekilde alınmadığı zaman.	• Motor sinyali konektörünü (CN38) gevşek bağlantı veya bağlantı kesikliği için kontrol edin.	—	
731	Motor delik algılayıcı hatası	• Motor sinyali kablosunun makine kafası vb. içinde sıkıştığı için kopmuş olabileceğini kontrol edin.	• Motor sinyali kablosunun makine kafası vb. içinde sıkıştığı için kopmuş olabileceğini kontrol edin.	—	
810	Solenoid kısa devresi	• Kısa devreli solenoid işletilmek istendiği zaman.	• Solenoidin kısa devre yaptığını kontrol edin.	—	
811	Aşırı voltaj	• Garanti edildikten daha yüksek voltaj girişi olduğu zaman. • 100 V ayar için voltaj girişi 200 V olduğu zaman.	• Kullanılan voltajın, nominal voltaj + (artı) %10'dan daha yüksek olduğunu kontrol edin. • 100 V/200 V değiştirme konektörünün yanlışlıkla ayarlanmış olabileceğini kontrol edin. Yukarıdaki durumlarda, güç devresi bozulmuştur.	—	
813	Düşük voltaj	• Garanti edildikten daha düşük voltaj girişi olduğu zaman. • 200 V ayar için voltaj girişi 100 V olduğu zaman.	• Kullanılan voltajın, nominal voltaj - (eksi) %10'dan daha düşük olduğunu kontrol edin. • 100 V/200 V değiştirme konektörünün yanlışlıkla ayarlanmış olabileceğini kontrol edin.	—	
907	Zikzak tahrikli orijin hatası	• Zikzak tahrik motoru orijin algılayıcısı saptama yapmıyor.	• Gücü kapatın. • Zikzak tahrik motoru orijin algılayıcısı sorunu • Zikzak tahrik motoru röle kablosunun kopması • Zikzak tahrik devresi sorunu	—	
915	İşletim paneli iletim hatası	• İşletim paneli kablosunun kopması • İşletim paneli bozulmuş.	• İşletim paneli konektörünü (CN3) gevşek bağlantı veya bağlantı kesikliği için kontrol edin. • İşletim paneli kablosunun makine kafası vb. içinde sıkıştığı için kopmuş olabileceğini kontrol edin.	4 kez yanıp söner	
919	Aşırı ısınma hatası	• Elektrik kutusu içindeki sıcaklık anormal şekilde yükseldiği zaman.	• Gücü kapatın. • Fan filtresinin temizlenmesi • Elektrik kutusundaki sıcaklık yükselmesi nedeninin ortadan kaldırılması	—	
924	Motor sürücüsü hatası	• Motor sürücüsü bozulmuş.		—	

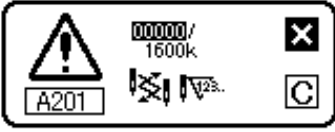
■ Uyarı listesi

No	Uyarının görünümü ve içeriği	Düzeltilici önlem	Açıklamalar
A201	İğne değiştirme uyarısı 	<ul style="list-style-type: none"> Uyarı ekranını kapatmak için X tuşuna basın ve iğneyi değiştirin. Sonra ekranı temizleyerek, değeri silin. Değeri silmek için C tuşuna basın ve iğneyi değiştirin. 	Bakınız “Dikiş yönetimi bilgisi, s. 71”
A202	Temizlik uyarısı 	<ul style="list-style-type: none"> Uyarı ekranını kapatmak için X tuşuna basın ve temizliği yapın. Sonra ekranı temizleyerek, değeri silin. Değeri silmek için C tuşuna basın ve temizliği yapın. 	Bakınız “Dikiş yönetimi bilgisi, s. 71”
A203	Yağ değiştirme uyarısı 	<ul style="list-style-type: none"> Uyarı ekranını kapatmak için X tuşuna basın ve yağı değiştirin. Sonra ekranı temizleyerek, değeri silin. Değeri silmek için C tuşuna basın ve yağı değiştirin. 	Bakınız “Dikiş yönetimi bilgisi, s. 71”

12. SORUNLAR VE DÜZELTİCİ ÖNLEMLER

Olay	Neden	Düzeltilici önlem	Bakınız sayfa
İplik kopması	① İplik horozla dolaştığı zaman.	Dolaşmayı giderin.	17
	② İğne ipliği yanlış şekilde takıldığı zaman.	İpliği doğru şekilde geçirin.	17
	③ İplik dikme kancasına dolaştığı zaman.	Dolaşmayı giderin.	101
	④ İğne ipliği aşırı gergin veya gevşek olduğu zaman.	İplik gerginliğini ayarlayın.	92
	⑤ İğne ipliği döner diskten çıktığı zaman.	Ön gerdirme diskinin gerilimini arttırın.	92
	⑥ Horoz yayının gerilimi aşırı yüksek veya düşük olduğu zaman.	Horoz yayının gerilimini ayarlayın.	92
	⑦ Horoz yayının hatvesi aşırı büyük veya küçük olduğu zaman.	Horoz yayının hatvesini ayarlayın. (8 ila 12 mm)	92
	⑧ Dikme kancasının ve iğnenin zamanlaması birbirine uymadığı zaman.	Zamanlamayı ayarlayın.	101
	⑨ Kancanın, mekiğin, horozun veya başka bir parçanın iplik yolunda bir sıyrık olduğu zaman.	Bu sıyrığı giderin veya parçayı değiştirin.	100, 101
	⑩ İplik uygun olmadığı zaman.		
	a. İplik kalitesi kötüdür.	İyi kaliteli bir iplik kullanın.	
b. İplik iğne için aşırı kalındır.	Uygun bir iplik veya iğne kullanın.		
c. İplik ısı nedeniyle kopmuştur.	JUKI Silicone Oil Lubricant (silikon yağla yağlama) ünitesi kullanın.		
⑪ Dikiş atlandığı zaman.	Aşağıdaki paragraflara bakın, Dikiş atlama.		
Dikiş atlama	① İğne ipliği yanlış şekilde geçirildiği zaman.	İğne sonuna kadar geçirin.	15
	a. İğne, iğne mili içine sonuna kadar geçirilmemiş.	İğne deliğinin doğrudan doğruya operatöre bakmasını sağlayın.	15
	b. İğne deliği operatöre doğru bakmıyor.	İğne yüzeyindeki uzun yivin operatöre bakmasını sağlayın.	15
	c. İğne arkaya doğru bakıyor.		
	② İğnenin kendisi uygun olmadığı zaman..	İğneyi bir yenisıyla değiştirin.	15
	a. İğne eğrilmiş.	İyi kaliteli bir iğne kullanın.	
	b. İğnenin kalitesi iyi değil.	Uygun bir iğne veya iplik kullanın.	
	c. İğne iplik için aşırı incedir.	İğneyi bir yenisıyla değiştirin.	
d. Körelmiş iğne kullanılıyor.	Kancayı keskinleştirin veya değiştirin.	100, 101	
③ Kancanın bıçak ucu yeterince keskin olmadığı veya hasarlı olduğu zaman.	Zamanlamayı doğru şekilde ayarlayın.	101	
④ Dikme kancasının ve iğnenin zamanlaması birbirine uymadığı zaman.	İğne milinin yüksekliğini ayarlayın.	101	
⑤ İğne milinin yüksekliği doğru olmadığı zaman.	Açıklığı ayarlayın.	101	
⑥ İğne ve dikme kancası arasındaki açıklık çok fazla olduğu zaman.	Yardımcı horozun konumunu gerektiği şekilde ayarlayın.	103	
⑦ İğne ipliği döner diskten çıktığı zaman. (Sadece yardımcı horoz tipi için)			
Gevşek dikiş	① İğne ipliğinin gerilimi çok düşük olduğu zaman.	İğne ipliğinin gerginliğini arttırın.	92
	② Horoz yayının gerilimi çok düşük olduğu zaman.	Yayın gerilimini arttırın.	92
	③ Masura ipliğinin gerilimi çok yüksek olduğu zaman.	Masura ipliğinin gerilimini azaltın.	92
	④ Dikme kancasının ve iğnenin zamanlaması birbirine uymadığı zaman.	Zamanlamayı doğru şekilde ayarlayın.	101
	⑤ İplik iğne için çok kalın olduğu zaman.	Uygun bir iğne veya iplik kullanın.	
	⑥ İplik döner diskten çıktığı zaman.	Ön gerdirme diskinin gerilimini arttırın.	92
Düzensiz dikiş sıklığı	① Masura ipliğinin gerilimi çok düşük olduğu zaman.	Masura ipliğinin gerilimini arttırın.	92
	② Masura ipliği doğru sarılmadığı zaman.	Masura ipliğini düzgün şekilde sarın.	15
	③ Dikme kancasının, mekiğin, horozun veya başka bir parçanın iplik yolunda bir sıyrık olduğu zaman.	Bu sıyrığı giderin veya parçayı değiştirin.	
İğne kırılması	① İğne eğrildiği zaman.	İğneyi bir yenisıyla değiştirin.	
	② İğne kalitesi iyi olmadığı zaman.	İyi kaliteli bir iğne kullanın.	
	③ İğne, iğne mili içine sonuna kadar geçirilmediği zaman.	İğneyi, iğne mili içine sonuna kadar geçirin.	15
	④ İğne dikme kancasına çarptığı zaman.	İğne ve dikme kancası arasındaki açıklığı ve zamanlamayı ve de iğne siperinin konumunu ayarlayın.	101
	⑤ İğne dikilen materyal veya iplik için çok incedir.	Uygun bir iğne ile değiştirin.	
	⑥ Plakadaki iğne deliği çok dardır.		
	⑦ İğne plakaya çarpıyor.		
	⑧ İğne bastırma ayağına çarpıyor.		

Kuş yuvası önleme (CB) tipi

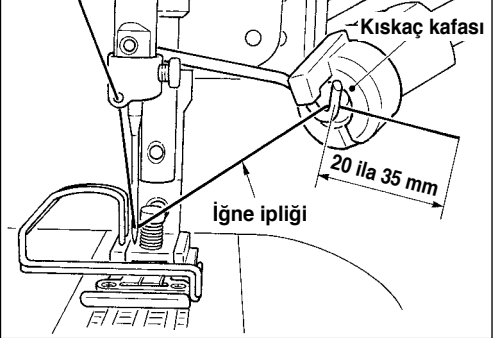
Olay	Neden	Düzeltilici önlem	Bakınız sayfa
İğne ipliği kısaç hatası	① Yanlış tokatlayıcı konumu.	Tokatlayıcıyı doğru konuma ayarlayın.	104
	② Hava basıncı düşmesi.	Hava basıncını 0,6 Mpa değerine ayarlayın.	13
	③ Toz torbası iplik atıklarıyla aşırı dolmuş.	Toz torbasından iplik atıklarını boşaltın.	107
	④ İğne kumaşa girmediği zaman iplik kesici veya tokatlayıcı çalışıyor.	İplik kesiciyi veya tokatlayıcıyı kumaş üstünde çalıştırın.	105
	⑤ İğne ipliği uzunluğu çok kısadır. İplik kısaç kafasına ulaşmıyor.	Ön gerdirme ayarlamasını yapın ve iğne ipliğini uzatın. (İpliğin kısaç kafasından sonraki uzunluğunu yaklaşık 20 ila 35 mm'ye ayarlayın.)	92
			
	⑥ Sol ve sağ iğne ipliklerinin uzunluğu eşit değil (Pamuk ipliği vb. gibi esneyen bir iplik kullanılıyor.)	İplik türünü değiştirin.	
Masura ipliği dikme başlangıcında kumaş üstüne çekiliyor.	İğne ipliği kısırılmasının tamamlanmasından sonra kalan iğne ipliği küçük olduğu için masura ipliği dikmenin başlangıcında 1. dikişte iğne ipliği tarafından kumaş üstüne çekiliyor.	Adım 1: İğne ipliğinin çekilme miktarını artırın ve dikme başlangıcında kalan iğne ipliği miktarını artırın.	103
		Adım 2: Gerilimi boşaltmak için dikme başlangıcında gerilim boşaltma SOL solenoidini etkinleştirin ve kalan iplik miktarını artırın. (İşlev ayar No. 100 ile dikme başlangıcında iplik serbest bırakma dikiş sayısını girin.)	84
		Adım 3: Gerilimi boşaltmak ve kalan iplik miktarını arttırmak için iğne ipliği kısırılması tamamlandıktan sonra iplik çekme cihazını tekrar etkinleştirin. (İşlev ayar No. 18'i 2'ye ayarlayın.)	81
		Adım 4: Tüm adımları (1 + 2 + 3) uygulayın.	81, 84
İğne ipliğini kesme bıçağı körelmiş.	① İğne ipliği kesme bıçağının aşınması.	Bıçağı yenisiyle değiştirin.	105
	② Bıçağın takılma konumu yanlış.	Konumu doğru şekilde ayarlayın.	105
Tokatlayıcının iğnenin yoluna çıkması	① Yukarıda durma konumu yanlış.	Yukarıda durma konumunu ayarlayın.	102
	② Yanlış tokatlayıcı yeri.	Tokatlayıcı yerini tekrar ayarlayın.	104
	③ Yanlış tokatlayıcı konumu.	Tokatlayıcı konumunu tekrar ayarlayın.	104

[Elektrik voltajı deęiřtirme prosedürü (voltaj ayarlama prosedürü)]



UYARI:

Dikiř makinesinin beklenmedik řekilde alıřmaya bařlamasının veya elektrik řoku tehlikesinin neden olacaęı bedensel hasarları önlemek için, bu iři güç anahtarını kapattıktan ve en az 5 dakika bekledikten sonra yapın. İři bilmeyenlerin veya elektrik řokunun neden olacaęı kazaları önlemek için, elektrikli paraları ayarlarken bayilerimizden elektrik teknisyeni veya mühendisi göndermelerini isteyin.

FLT p.c.b. basılı devre kartı üstüne monte edilmiř voltaj deęiřtirme konektörünü deęiřtirerek, tek fazlı 100 V ila 120 V/3 fazlı 200 V ila 240 V uyarlaması yapılabilir.

(Dikkat) Deęiřtirme prosedürü yanlıř olursa, kontrol kutusu bozulur. Bu nedenle, ok dikkatli olun.

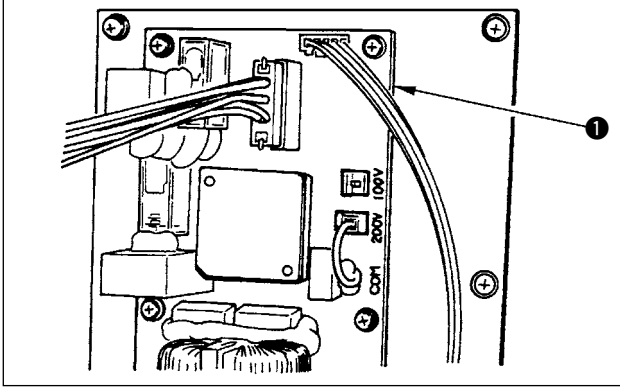

Deęiřtirme konektörünün deęiřtirme prosedürü

1. Dikiř makinesinin durduęunu kontrol ettikten sonra güç anahtarıyla güç kaynaęını kapatın.
2. Güç anahtarının kapalı olduęunu kontrol ettikten sonra güç kablosunu prizden ekin. Sonra, beř dakika veya daha uzun bir süre bekleyin.
3. Ön kapaęı ıkarın.
4. Kontrol kutusunun arka kapaęını baęlayan dört vidayı sökün ve arka kapaęı yavařa açın.

A. 3 fazlı 200 V ila 240 V kullanılması durumunda

• Deęiřtirme konektörünün deęiřtirilmesi

Arka kapak tarafından bakıldıęı řekilde arka taraf yüzeyinin üst tarafında bulunan FLT p.c.b. 1 kartının 100/200 V deęiřtirme konektörünü 200 V'a baęlayın.

• AC giriř kablosunun kıvrırma tipi terminalini řekilde gösterildięi gibi güç kablosuna baęlayın.

B. Tek fazlı 100 V ila 120 V kullanılması durumunda

• Deęiřtirme konektörünün deęiřtirilmesi

Arka kapak tarafından bakıldıęı řekilde arka taraf yüzeyinin üst tarafında bulunan FLT p.c.b. 1 kartının 100/200 V deęiřtirme konektörünü 100 V'a baęlayın.

• AC giriř kablosunun kıvrırma tipi terminalini řekilde gösterildięi gibi güç kablosuna baęlayın.

(Dikkat) Kullanılmayan siyah terminalini izolasyon bandı vb. ile güvenli řekilde izole edin. (İzolasyon yetersiz olduęu zaman, elektrik řoku veya akım kaaęı tehlikesi vardır.)

C. Tek fazlı 200 V ila 240 V kullanılması durumunda

• Deęiřtirme konektörünün deęiřtirilmesi

Arka kapak tarafından bakıldıęı řekilde arka taraf yüzeyinin üst tarafında bulunan FLT p.c.b. 1 kartının 100/200 V deęiřtirme konektörünü 200 V'a baęlayın.

• AC giriř kablosunun kıvrırma tipi terminalini řekilde gösterildięi gibi güç kablosuna baęlayın.

(Dikkat) Kullanılmayan siyah terminalini izolasyon bandı vb. ile güvenli řekilde izole edin. (İzolasyon yetersiz olduęu zaman, elektrik řoku veya akım kaaęı tehlikesi vardır.)

5. Arka kapaęı kapatmadan önce deęiřtirmenin hatasız olarak yapıldıęını kontrol edin.
6. Kablonun arka kapak ile kontrol kutusu ana ünitesi arasında kısırılmamasına dikkat edin. Arka kapaęın alt tarafına bastırarak, arka kapaęı kapatın ve dört vidayı sıkın.

