

日本語
ENGLISH
中文

取扱説明書
INSTRUCTION MANUAL
使用说明书

はじめに

このたびは、LZ-2280A 補助天びんキットをお買い上げいただきましてありがとうございました。
この装置は、落とし縫い工程や高速縫製工程で使用する場合、針糸ループが安定し、糸切れ、目とびを防止することができます。

ご使用前に必ずこの取扱説明書をお読みになり、未永くご愛用くださいますようお願い申し上げます。

INTRODUCTION

Congratulations on your purchase of an auxiliary thread take-up lever kit for model LZ-2280A.

When used for the concealed stitching process or high-speed sewing process, this device stabilizes needle-thread loops, thereby preventing thread breakage and stitch skipping.

To get the most out of this kit, it is necessary to use it correctly. So please read this instruction manual carefully before using it. We hope you will enjoy this kit for a long time.

前言

在此感谢您购买 LZ-2280A 辅助挑线杆组件。

本装置在压暗线工序、高速缝制工序中使用时，可以稳定线环，防止断线、跳线。

为了让您能够长久地使用本装置，请您使用本装置之前一定仔细阅读本使用说明书。

針棒と針棒糸掛けの交換

REPLACING NEEDLE BAR AND NEEDLE BAR THREAD EYELET

针杆和针杆挂线器的更换

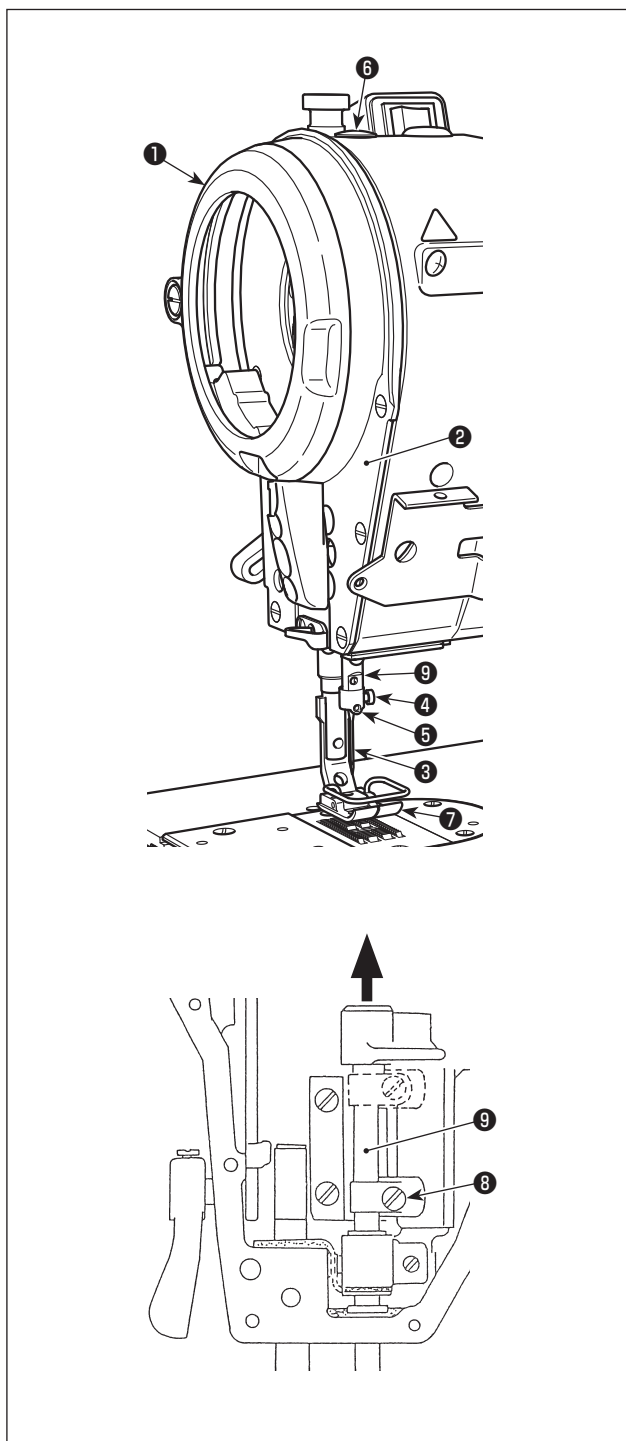

ヨーロッパ仕様では、針棒の交換は必要ありません。針棒糸掛けと押えのみ交換してください。

1. 天びんカバー①、面板②を外します。
2. 針③、針止めねじ④、針棒糸掛け⑤、アーム上面のゴムキャップ⑥、押え⑦を外します。
3. 針棒抱き締めねじ⑧をゆるめ、矢印方向に針棒⑨を抜き取ります。
4. 別売の針棒⑨'(品番:40015494)に交換し、針棒抱き締めねじ⑧を仮止めします。
5. 別売の押え⑦'(細幅用…品番:22548960, 広幅用…品番:22580369)を取り付けます。
6. 天びんカバー①、面板②を取り付けます。

For the sewing machine with specifications for the European market, it is not necessary to replace the needle bar. Only the needle bar thread eyelet and the presser foot should be replaced.

1. Remove thread take-up cover ① and face plate ②.
2. Remove needle ③, setscrew ④ of needle, needle bar thread eyelet ⑤, rubber plug ⑥ on the top surface of machine arm and presser foot ⑦.
3. Loosen clamping screw ⑧ of needle bar connection to pull needle bar ⑨ in the direction of the arrow to take it out.
4. Change the needle bar with separately-available needle bar ⑨' (part number: 40015494). Then, temporarily tighten clamping screw ⑧ of needle bar connection.
5. Attach separately-available presser foot ⑦' (part number for narrow type: 22548960, part number for wide type: 22580369).
6. Attach thread take-up cover ① and face plate ②.

在出口欧洲规格中，不需要更换针杆。仅需要更换针杆挂线器和压脚。

1. 卸下挑线杆护罩①、面板②。
2. 然后再卸下机针③、机针固定螺丝④、针杆挂线器⑤、机臂上面的橡胶盖⑥、压脚⑦。
3. 拧松针杆套筒螺丝⑧，向箭头方向拔出针杆⑨。
4. 更换成另外出售的针杆⑨'（货号：40015494），临时固定针杆套筒螺丝⑧。
5. 安装另外出售的压脚⑦'（细幅用…货号：22548960，宽幅用…货号：22580369）。
6. 安装挑线杆护罩①、面板②。

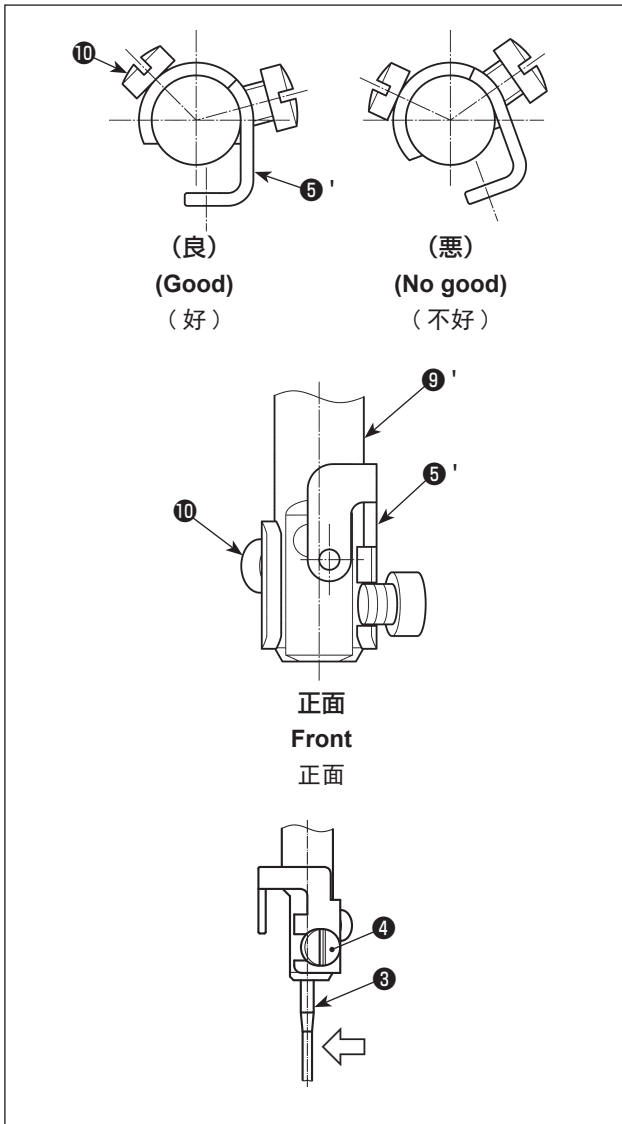

7. 付属の止めねじ⑩で、針棒⑨'に付属の針棒糸掛け⑤'を取り付けます。
8. 針止めねじ④で針③を取り付けます。
(注意) 針③を矢印方向(作業側)に押し付けて、針止めねじ④を締め付けてください。

7. Attach accessory needle bar thread eyelet ⑤' to needle bar ⑨' with accessory setscrew ⑩.
8. Attach needle ③ with setscrew ④ of needle.
(Caution) Tighten setscrew ④ of needle while pressing needle ③ in the direction of the arrow (toward the operator).

7. 用附属的固定螺丝⑩安装针杆⑨'中附属的针杆挂线器⑤'。
8. 用机针固定螺丝④安装机针③。
(注意) 安装时, 请向箭头方向(操作人员一侧)按压机针③, 然后拧紧机针固定螺丝④。

針棒高さの調整

ADJUSTING NEEDLE BAR HEIGHT

针杆高度的调整

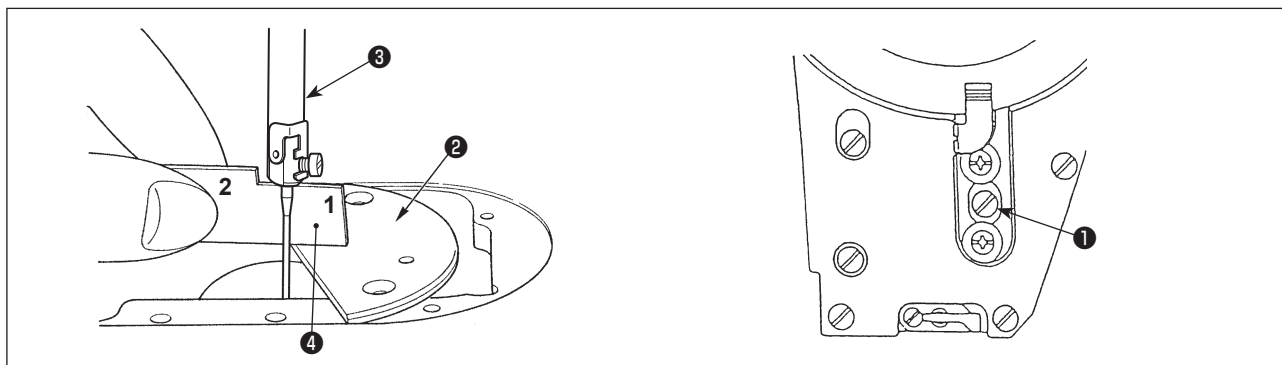

1. 針振り幅を「0」にして、針位置は中央にします。
2. 押え、針板、半月板②、送り歯を取り外します。
3. ベッドの針板取付面に半月板②を置き、針棒③下死点で図のように半月板②の上面から針棒③の下端までがタイミングゲージ④ 1 の高さになるように、針棒抱き締めねじ①をゆるめて調整します。

(注意) 1. 針板と半月板②は厚さが異なる場合がありますので、必ず半月板②を使用してください。(半月板②厚さ：2mm)

2. 必ず針振り幅「0」、基線中心で行ってください。

3. LZ-2280AA は、刻印 "D" のタイミングゲージ④を使用してください。

4. LZ-2280AB, LZ-2284A※, LZ-2287A は、刻印 "E" のタイミングゲージ④を使用してください。

5. 針棒③の向きを合わせながら、針棒③の高さを調整してください。

4. 針と釜のタイミング、すき間を確認します。ずれている場合は、サービスマニュアルを参照し、再調整してください。

1. Set the zigzag width at "0", and bring the needle to the center of the needle rocking stroke.
2. Remove the presser foot, throat plate, woodruff plate ② and feed dog.
3. Place the woodruff plate ② on the surface of the machine bed onto which the throat plate is to be attached. Now, loosen clamping screw ① of needle bar connection and adjust so that the distance from the top face of the woodruff plate ② to the bottom end of the needle bar ③ is equal to the height of the "1" side of the timing gauge ④.

(Caution) 1. Thickness of the throat plate is different from that of the woodruff plate ②. So, be sure to use the woodruff plate ② for the adjustment. (Thickness of the woodruff plate ② : 2 mm)

2. Be sure to perform the adjustment with the zigzag width set at "0" and the needle positioned at the center of the right and left standard lines.

3. For LZ-2280AA, use the timing gauge ④ of engraved "D".

4. For LZ-2280AB, LZ-2284A* and LZ-2287A, use the timing gauge ④ of engraved "E".

5. Adjust the height of needle bar ③ while correctly adjusting the orientation of needle bar ③.

4. Check the timing between the needle and the hook and the clearance between them. If the timing and the clearance are not correct, re-adjust them referring to the Engineer's Manual.

1. 把摆动宽度设定为「0」，针的位置应在中央。
2. 卸下压脚、针板、半月板②、送布板。
3. 把半月板②放到机台的针板安装面上，在针杆③达到最下点的位置，如图所示那样拧松针杆套筒螺丝①进行调整，把从半月板②的上面至针杆③下端为止的高度调整为同步标尺④ 1 的高度。

(注意) 1. 因针板和半月板②的厚度不同，所以调整时一定要使用半月板②。(半月板②厚度：2mm)

2. 必须将摆动幅度调整为「0」，在基线中心调整。

3. LZ-2280AA 请使用 D 的同步标尺④部件。

4. LZ-2280AB、LZ-2284A※、LZ-2287A 请使用 E 的同步标尺④部件。

5. 请一边调整针杆③的朝向，一边调整针杆③的高度。

4. 确认机针和旋梭的同步时间和间隙。如果偏移，请参照服务手册重新调整。

キットの取り付け

HOW TO ATTACH THE KIT

组件的安装

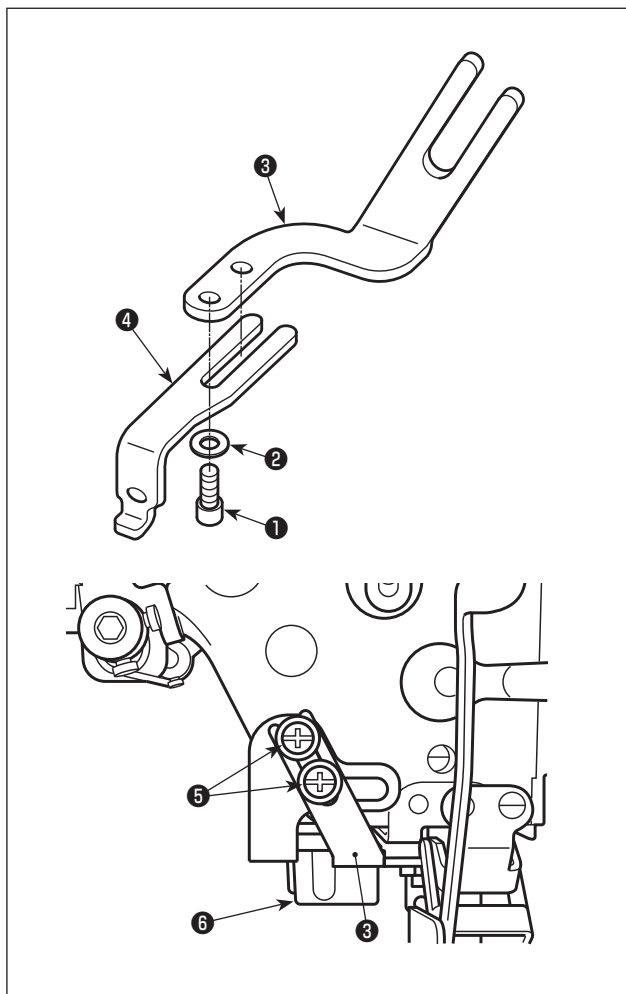

1. 付属の止めねじ①と座金②で、補助天びん土台③に補助天びん台④を仮止めします。
2. アーム裏面に付属の止めねじ⑤で、補助天びん土台③を取り付けます。
タッチバックスイッチ⑥を使用している時は、補助天びん土台③を共締めにします。

1. Temporarily fix auxiliary thread take-up lever base ④ on auxiliary thread take-up lever mounting base ③ with accessory setscrew ① and washer ② .
2. Attach auxiliary thread take-up lever mounting base ③ on the back surface of the arm with accessory setscrews ⑤ .
In the case touch-back switch ⑥ is used, fix it together with auxiliary thread take-up lever mounting base ③ .

1. 用附属的固定螺丝①和垫片②临时把辅助挑线杆台④固定到辅助挑线杆座③。
2. 用附属的固定螺丝⑤安装辅助挑线杆座③。
使用触摸倒缝开关⑥时，请把附属挑线杆座③一起固定。

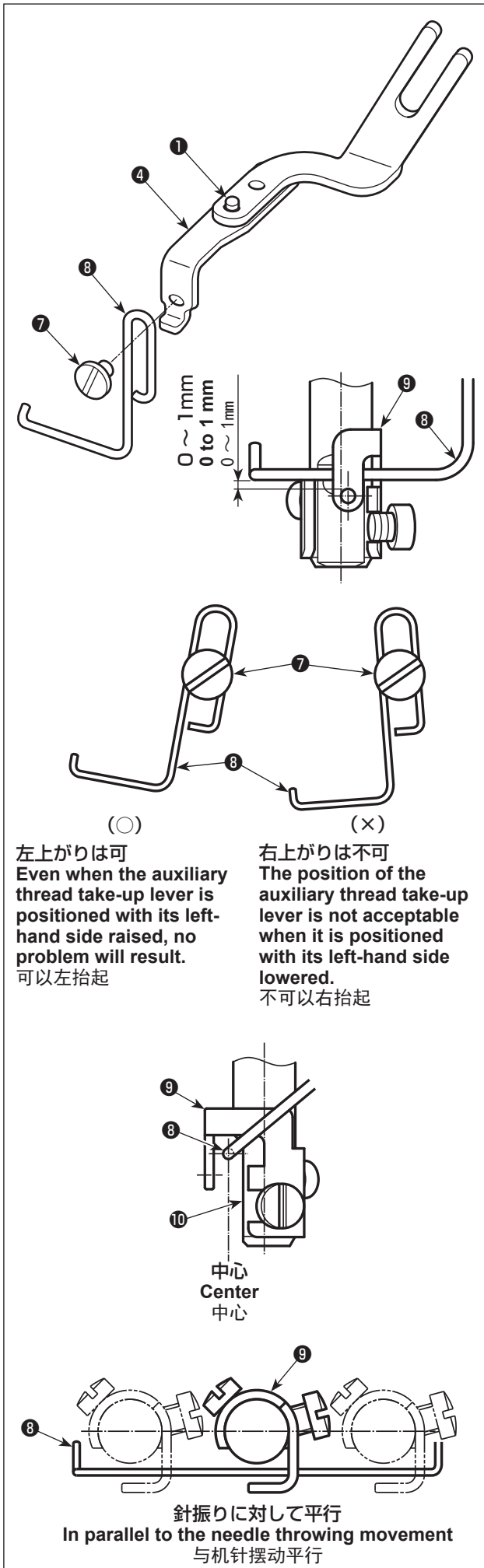

- 付属の止めねじ⑦で、補助天びん台④に補助天びん⑧を取り付けます。
この時、針棒最下点で針棒糸掛け⑨の糸穴上端と補助天びん⑧の下端との距離が0～1mmになるように、補助天びん⑧の上下位置を調整します。

(注意) 補助天びん⑧が水平もしくは左上がりになるように取り付けてください。

- 止めねじ①をゆるめます。
- 横から見た時、補助天びん⑧が針棒⑩と針棒糸掛け⑨の中心を通り、針振りに対して平行になるように、補助天びん⑧の前後位置を調整します。

- Attach auxiliary thread take-up lever ⑧ to auxiliary thread take-up lever base ④ with accessory setscrew ⑦.

At this time, adjust the vertical position of auxiliary thread take-up lever ⑧ so that the bottom end of auxiliary thread take-up lever ⑧ is spaced 0 to 1 mm from the top end of the eyelet of needle bar thread eyelet ⑨ at the lowest point of the needle bar.

(Caution) Attach auxiliary thread take-up lever ⑧ so that it is positioned horizontally or with its left-hand side up.

- Loosen setscrew ①.
- Adjust the longitudinal position of auxiliary thread take-up lever ⑧ so that, when observing from the side, auxiliary thread take-up lever ⑧ passes the center of needle bar ⑩ and needle bar thread eyelet ⑨ and moves in parallel with the needle throwing movement.

- 用附属的固定螺丝⑦，把辅助挑线杆⑧安装到辅助挑线杆台④。

此时，在针杆最下点，调整辅助挑线杆⑧的上下位置，让针杆挂线器⑨的线孔上端和辅助挑线杆⑧的下端距离成为0～1mm。

(注意) 请把辅助挑线杆⑧安装成水平或者左抬起。

- 拧松固定螺丝①。
- 从横方向观看时，辅助挑线杆⑧穿过针杆⑩和针杆挂线器⑨的中心，调整辅助挑线杆⑧的前后位置，让其与机针摆动平行。