

LK-1900B

Установка кольцевого сердечника из дополнительного оборудования

№.00
40152816



Рис. I

Рис. II

Установите кольцевой сердечник из дополнительного оборудования $\varnothing 13$ и $\varnothing 27$, как показано на рис. I и II во время сборки оборудования.

Относительно кольцевого сердечника диаметром $\varnothing 30$, - зажмите шнур между переключателем питания и блоком управления после однократной намотки шнура вокруг валика кольцевого ядра.

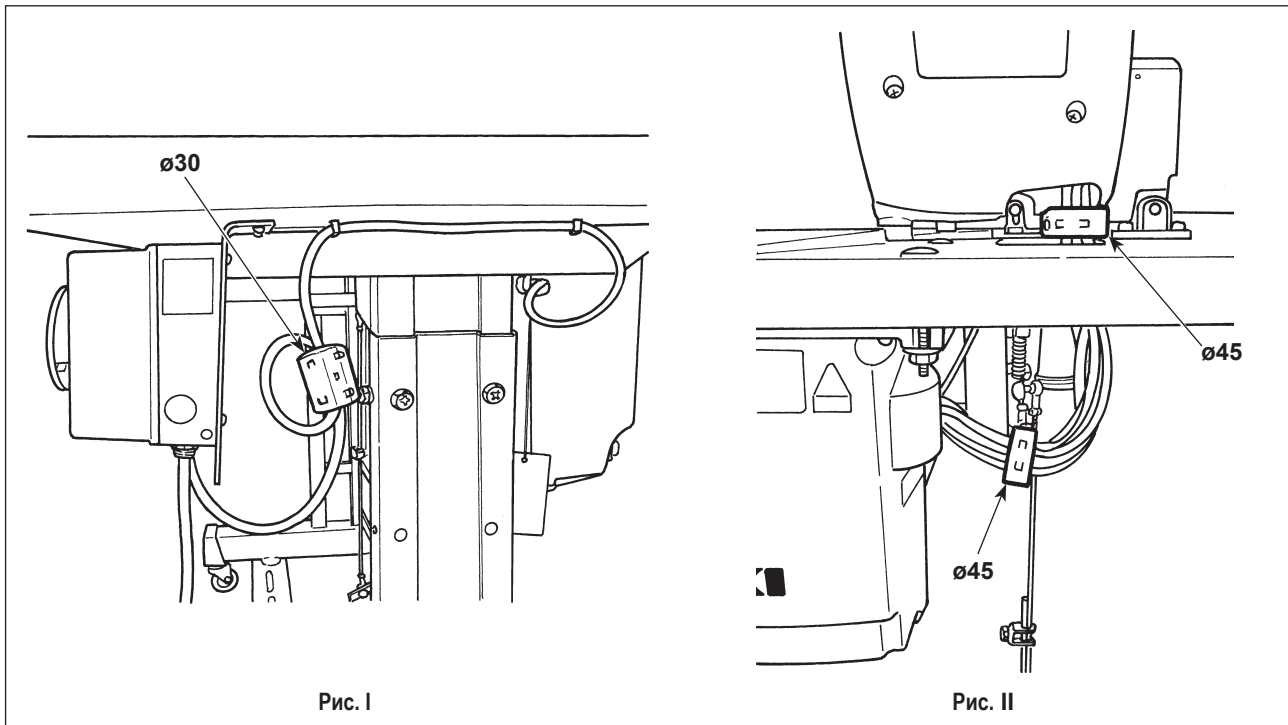
Что касается кольцевого сердечника диаметром $\varnothing 45$, зажмите все кабели вместе.

JUKI®

JUKI CORPORATION
SEWING MACHINERY BUSINESS UNIT
2-11-1, TSURUMAKI, TAMA-SHI,
TOKYO, 206-8551, JAPAN
PHONE : (81)42-357-2371
FAX : (81)42-357-2380
<http://www.juki.com>

Copyright © 2014 JUKI CORPORATION
• Все права удержаны всем мире.

Пожалуйста, свяжитесь с нашими распространителями или торговыми агентами в вашем регионе для получения дальнейшей информации, когда это необходимо.

* Описание, входящее в данную инструкцию, может быть изменено производителем при усовершенствовании производимой продукции без уведомления потребителей.