

日本語
ENGLISH

自動膝上げ装置 (KL-1)
取扱説明書

AUTOMATIC KNEE LIFTER (KL-1)
INSTRUCTION MANUAL

1. 製品 / Product

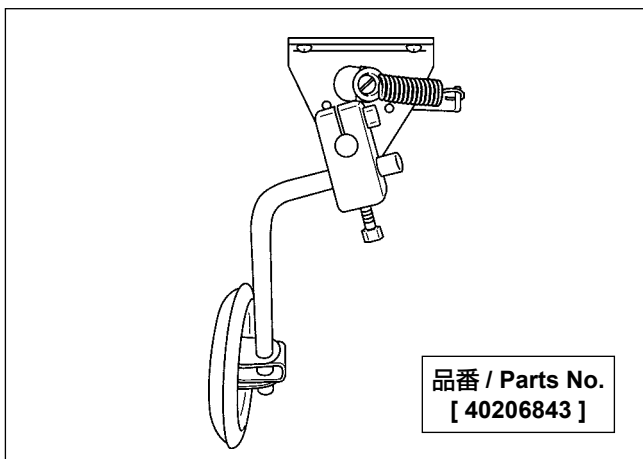

2. コネクタの差し込み / Inserting the connectors

[SC-950 の場合] / [For SC-950]

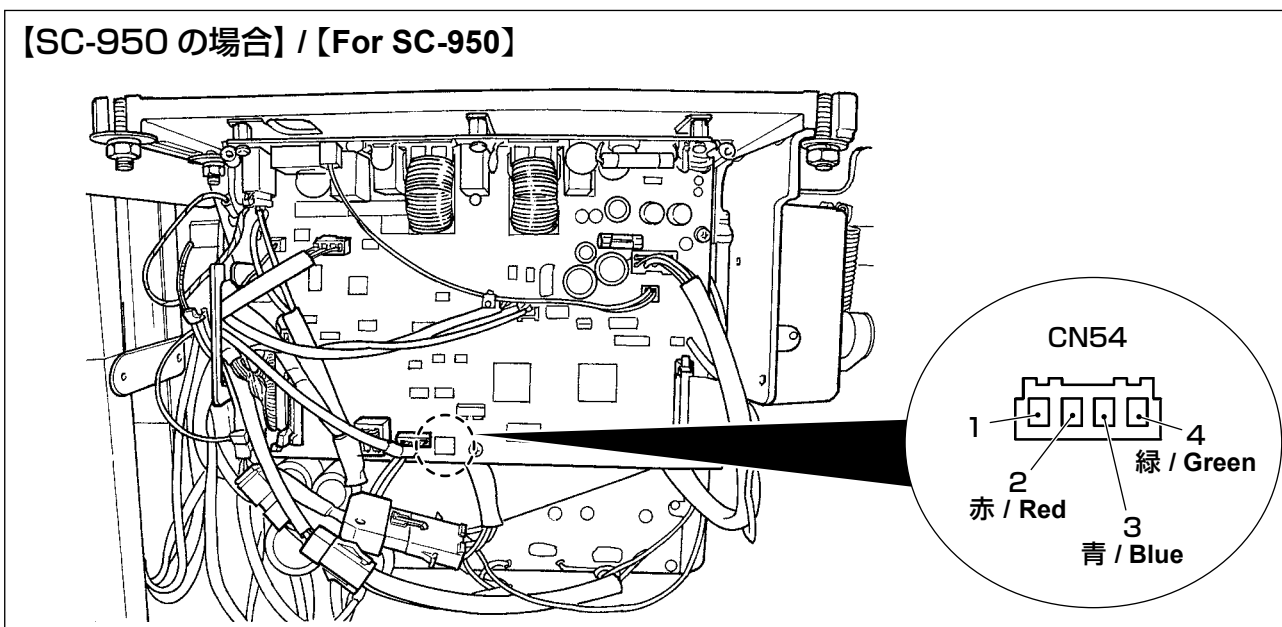

[SC-955, SC-956 の場合] / [For SC-955 or SC-956]

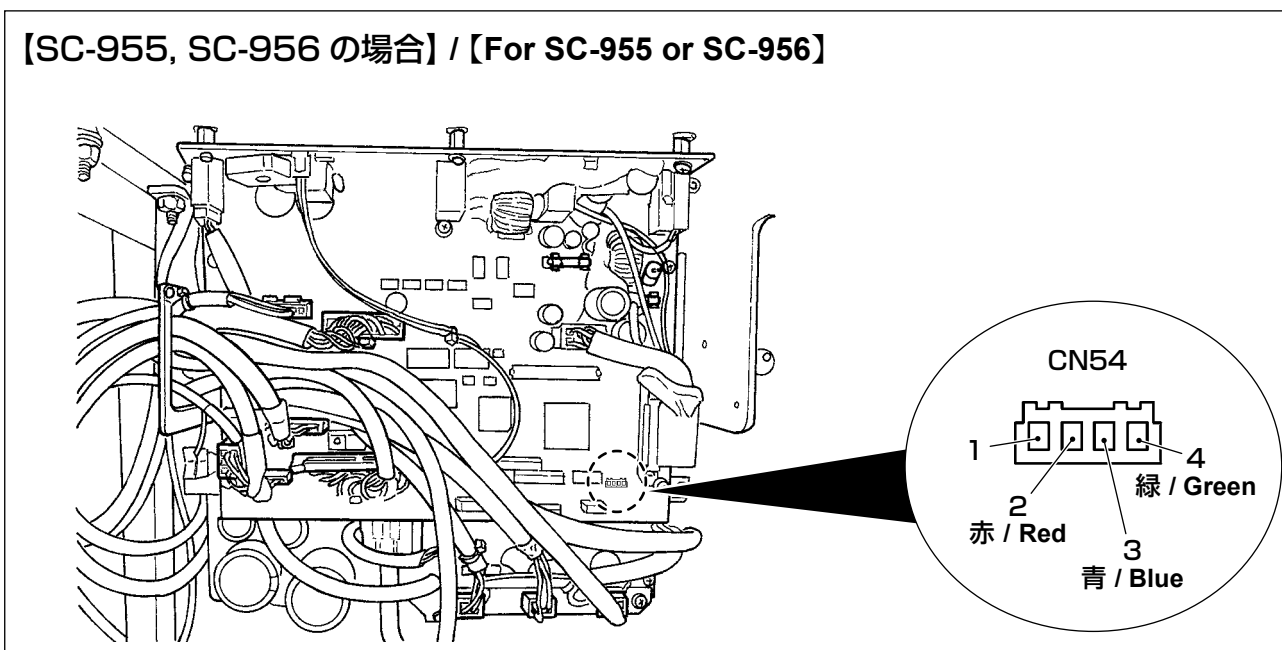

3. 設定 / Setting

メモリスイッチ設定画面を開き、[U150 自動膝上げ機能] を "1" に設定します。その後、[U151] と [U152] でストローク調整を行ってください。

Open the memory switch setting screen. Set [U150 Automatic knee lifter function] to "1". After that, adjust the stroke with [U151] and [U152].

4. ミシンのソフトバージョンについて (DDL-9000C のみ) / Sewing machine software version (For DDL-9000C only)

	バージョン Version
パネルソフト Panel software	01.03.01
メインソフト Main software	01.04.01

左記のパネルソフトとメインソフトのバージョン以降で自動膝上げ装置を使用することができます。

The automatic knee lifter can be used with the sewing machine provided with the panel software and main software versions of which are as shown in the table given on the left, or later.

5. 調整 / Adjustment

自動膝上げ装置に関連するメモリスイッチ。

Memory switch that is relevant to the automatic knee lifter.

番号 / No.	項目 / Item	設定範囲 / Setting range	初期値 / Initial value	単位 / Unit
U048	ペダル押え上げ機能 / "Presser lifter by pedal" function 0: ペダルの蹴り返しで押え動作しない / The presser foot does not operate by depressing the back part of pedal 1: ペダルの蹴り返しで押えが上昇する / The presser foot goes up by depressing the back part of pedal	0 ~ 1 0 to 1	1	-
*1 *2 *3	U055 糸切り後の押え上昇 / Presser foot lift after thread trimming 0: 糸切りの後に押えが自動で上昇しない / The presser foot does not automatically go up after thread trimming 1: 糸切りの後に押えが自動で上昇する / The presser foot automatically goes up after thread trimming	0 ~ 1 0 to 1	1	-
*2	U070 第2押え上昇高さ / Presser-foot 2nd step lifting height 糸切り後、ペダルを糸切り位置まで蹴り返したとき (膝上げを最大まで押したとき) に押えが上昇する高さ / The lifting height of presser foot after thread trimming when the back part of pedal is depressed until the thread trimming position is reached (when the knee lifter is pressed until it will go no further)	8.5 ~ 13.5 8.5 to 13.5	8.5	mm
U150	自動膝上げ機能 / Automatic knee lifter function 0: 自動膝上げ機能を使用しない / Automatic knee lifter function is not used 1: 自動膝上げ機能を使用する / Automatic knee lifter function is used	0 ~ 1 0 to 1	1	-
U151	自動膝上げ 動作開始ストローク位置調整 / Adjustment of stroke position at which the automatic knee lifter starts operation 押えが動作する膝上げ位置の調整 / Adjustment of the knee lifter position at which the presser foot operates	-1000 ~ 1000 -1000 to 1000	0	-
U152	自動膝上げ 最大ストローク位置調整 / Adjustment of the maximum stroke position of the automatic knee lifter 押え高さが最大になる膝上げ位置の調整 / Adjustment of the knee lifter position at which the presser foot lifting height is maximized	-200 ~ 1000 -200 to 1000	0	-

*1: LZ-2290C は除く / Excluding the LZ-2290C

*2: LH-4500C は除く / Excluding the LH-4500C

*3: 糸切り後の押え上昇機能は縫製画面に表示されます。

The presser foot lift after thread trimming function is displayed on the sewing screen.