

中 文

**AK-162 自动抬压脚装置
使用说明书 / 零件表**

目 录

1. 装置构成.....	1
2. 安装说明.....	2
(1) AK 马达部分的结合.....	2
(2) AK 马达组装.....	3
(3) 接线.....	5
(4) AK 装置选择.....	5
(5) 马达原点设定.....	6
3. 零件表.....	7

1. 装置构成

40301216 自动抬压脚装置 (AK)



2. 安装说明

(1) AK 马达部分的结合

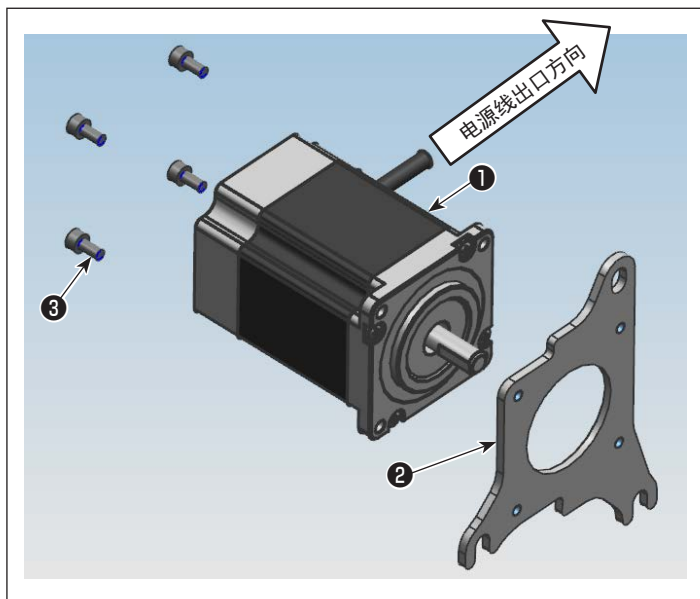

- 1) 请用 4 个内六角螺钉**3**将压脚马达**1**固定在安装板**2**上。
※ 请确保电源线出口方向正确。

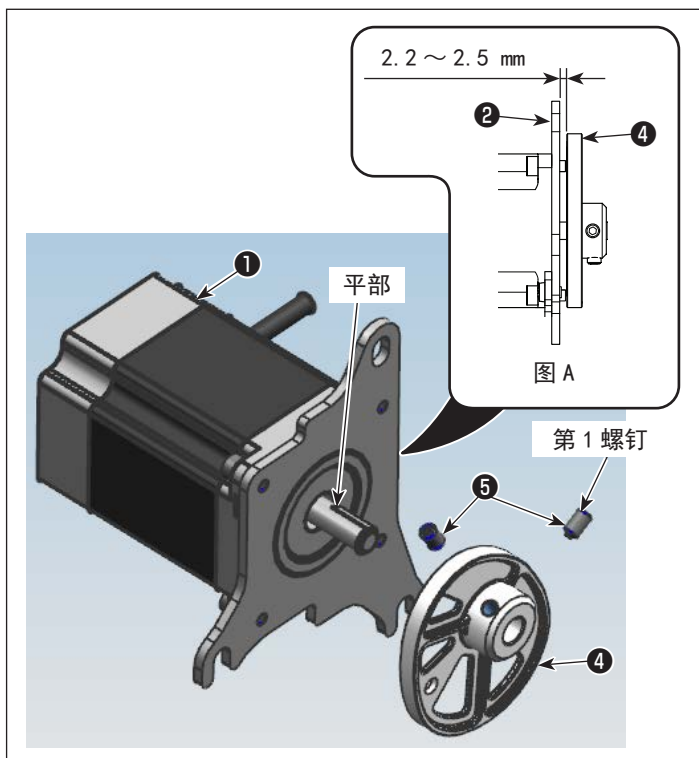

- 2) 请用紧定螺钉**5** (2 颗) 将凸轮**4**固定到压脚马达**1**上。
马达安装板**2**和凸轮**4**的间隙为 2.2 ~ 2.5mm。(参考图 A)
※ 第 1 螺钉对准马达轴的平部安装。

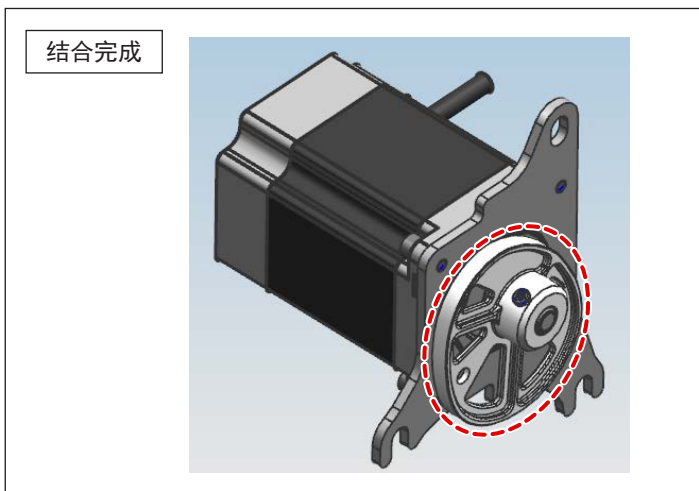

- 3) 请在凸轮**4**的接触面上涂抹油脂 A。

(2) AK 马达组装

※ 若缝纫机在出厂状态下包含 AK 马达，则不需要进行以下调整。

 警告	为了防止突然起动造成人身事故，请关掉电源，确认马达确实停止转动后再进行操作。
---	--

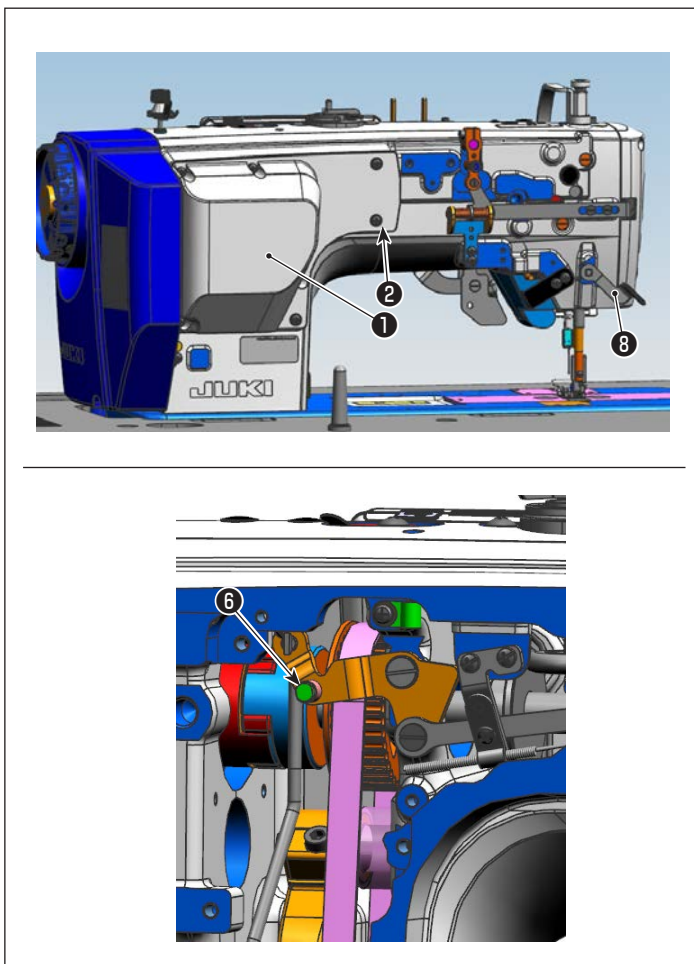

- 1) 松开螺丝**2**，将窗板**1**取出。
请在滚子**6**的表面涂上 JUKI 油脂 A。

- 2) 请确保压脚抬升扳手**8**处于下放状态，
压脚和针板保持接触。

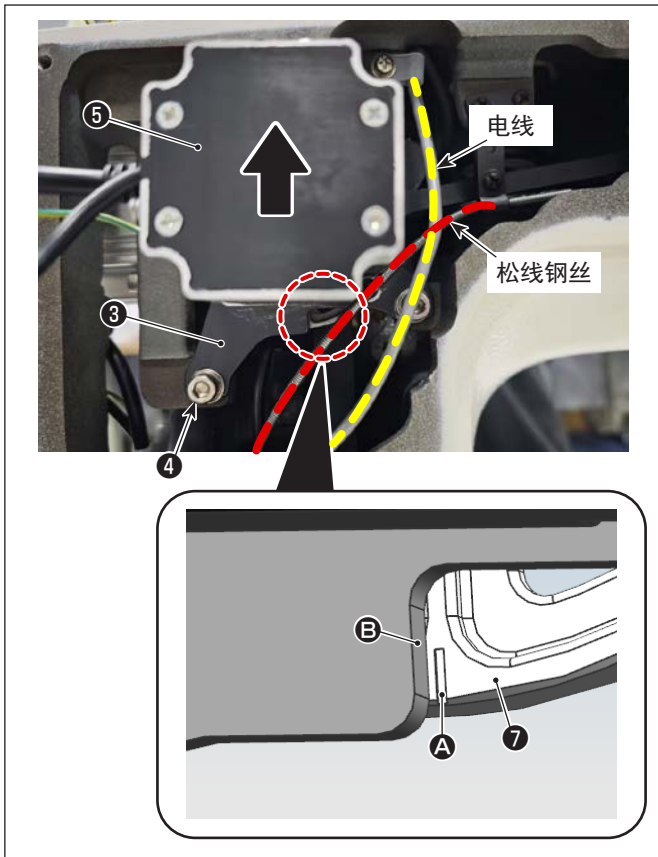

3) 请将凸轮**7**上刻线**A**与马达安装板**3**的端面**B**对齐。

4) 请用3颗固定螺钉**4**将压脚马达组**5**暂时固定。

然后将压脚马达组**5**上抬，直到滚子**6**和凸轮**7**轻轻接触，用3颗马达安装螺钉**4**将压脚马达组**5**拧紧固定。（过程中确保压脚不要抬起。）



压脚马达组**5**安装时，请将电线和松线钢丝放在右下方，且位于马达安装板**3**的外侧。如果放在马达安装板**3**的内侧，则可能与凸轮**7**相碰。

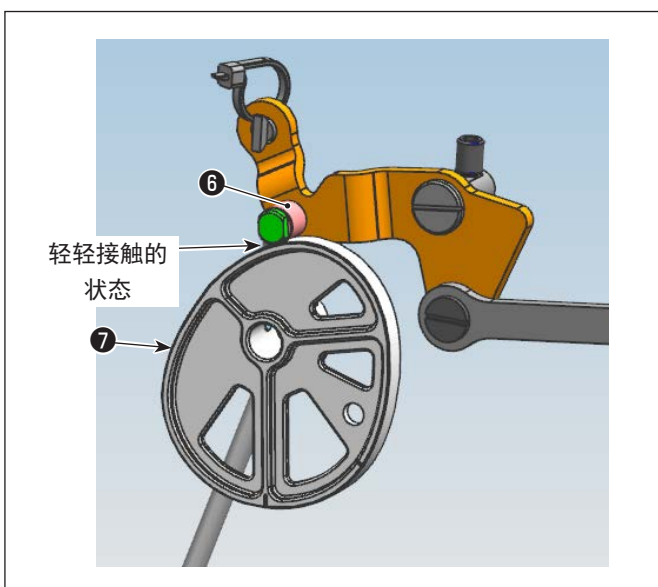
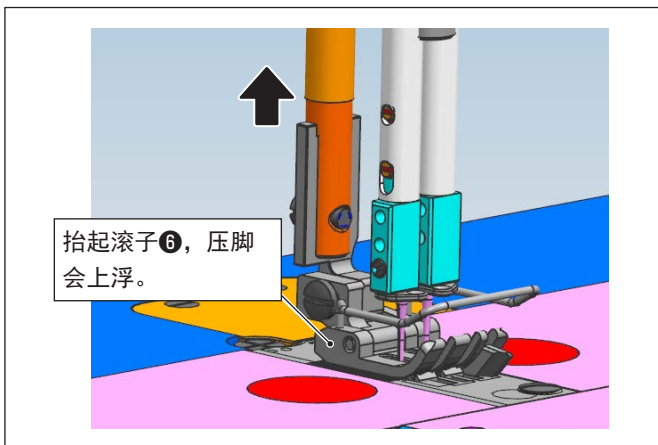

(3) 接线

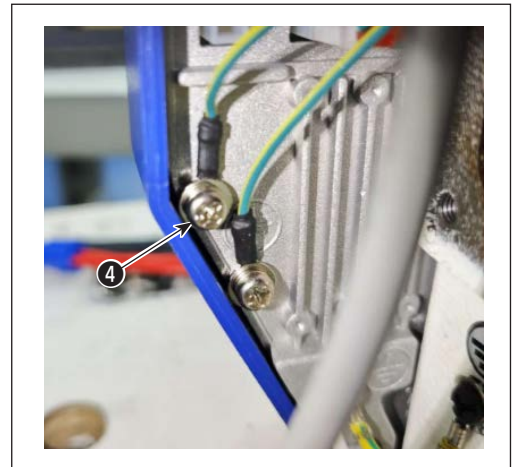
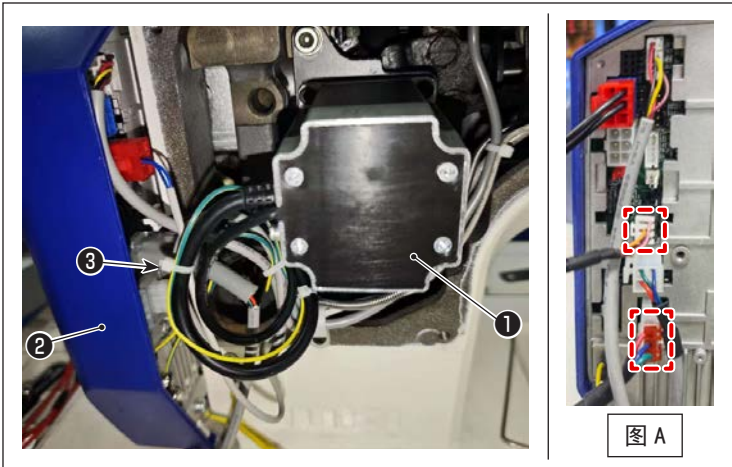

- 1) 请将压脚马达①的插头插到电气控制箱②上。(具体位置参考图 A)
然后用扎带③将所有的电线捆扎。

- 2) 请将接地线用螺钉④固定到电气控制箱上。

(4) AK 装置选择

 警告	为防止缝纫机意外启动导致人身伤害，请先切断电源，确认电机停止运转后再进行操作。
---	---



- 1) 按住 **M** ①的同时打开电源开关⑤，进入功能设定界面。
 - 2) 按 **+** **-** ②将 No. A 功能设定为「165」，
按 **▶** ③，使 B 设定值闪烁。
 - 3) 按 **+** **-** ②将 B 设定为「0」，然后按 **←** ④。
- ※ 调整 P165 后，请重新启动电源。

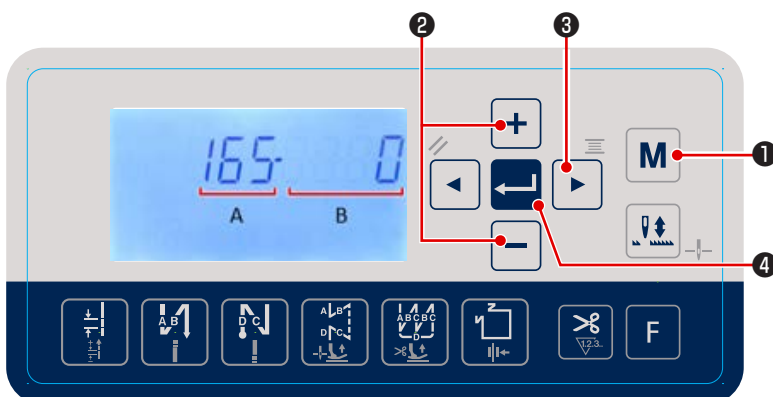

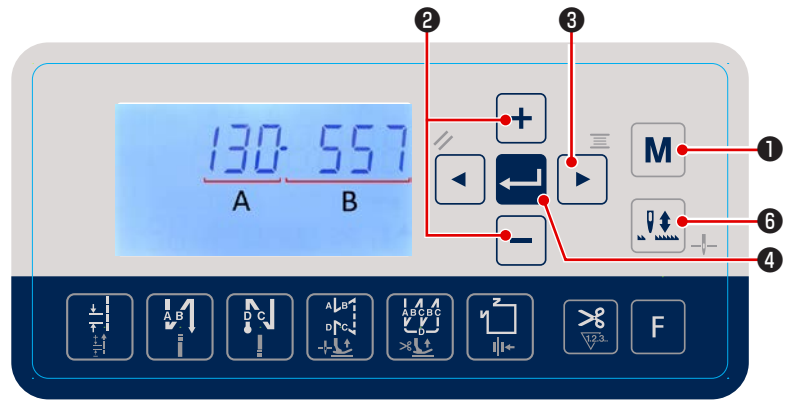

(5) 马达原点设定

 **警告** 为防止缝纫机意外启动引发事故，调整作业期间请勿误触启停开关或操作面板上的按键。



- 1) 按住 **M** ① 的同时打开电源开关⑤，进入功能设定界面。
- 2) 按 **M** ①，切换到缝制模式界面。
- 3) 反踩踏板，执行原点搜索，压脚保持抬起状态。为了放下压脚，请再次反踩踏板。
- 4) 按 **M** ① 进入功能设定界面。
- 5) 在功能设定 No. 处于闪烁状态下，按 **+** **-** ② 将功能设定 No. A 设定为「130」。
- 6) 按 **▶** ③ 使设定值 B 处于闪烁状态。

按  ⑥ 控制面板上的压脚抬升图标开始闪烁。在图标  闪烁期间，可手动转动压脚马达凸轮。

凸轮⑩的刻线 A 和钣金⑦端面 B 重合时，按下  ④。

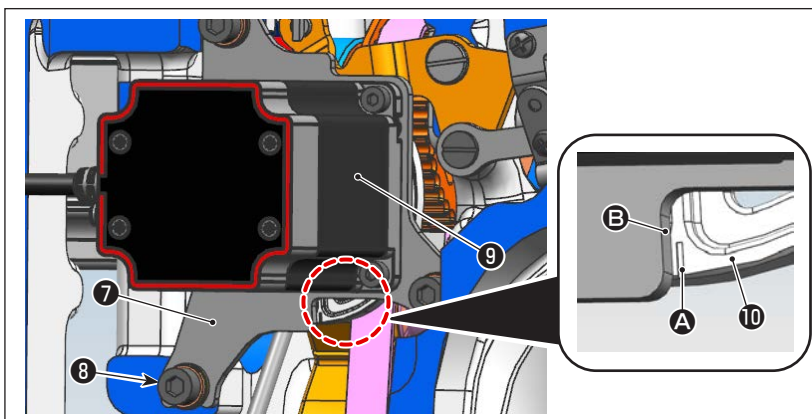

※ 没有按下  ④ 却直接按 **M** ①，将跳出功能设定界面且不保存修改内容。若操作有误，请返回步骤 2) 重新调整。

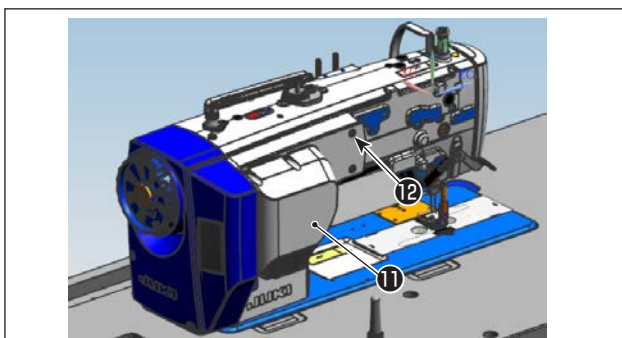

- 7) 请使用 6 颗固定螺钉⑫将窗板⑪安装好。

3. 零件表

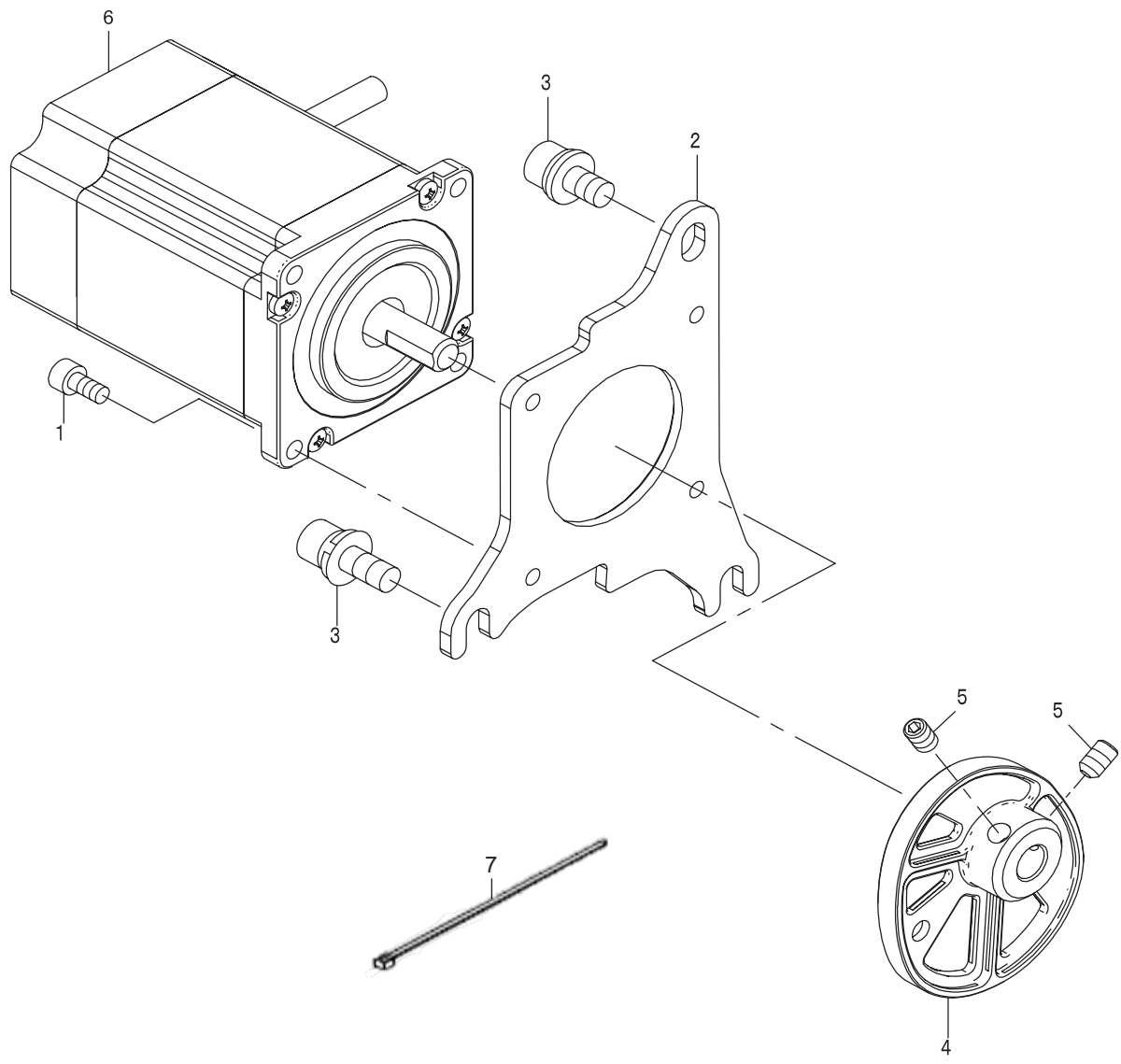

REF.NO	NOTE	PART NO	DESCRIPTION	品名	Qty
1		SM-6040802-TP	SCREW M4X0.7 L=8	六角穴ボルト M4X0.7 L=8	4
2		402-98933	MOTOR_BASE	モーターベース	1
3		SL-6061692-TN	SCREW M6 L=16	座金付き六角穴ボルト M6 L=16	3
4		402-99106	CAM	カム	1
5		SM-8050852-TP	SCREW M5X8	ねじ M5X8	2
6		402-94644	PRESSER_MOTOR	押えモータ	1
7		EA9500B0100	CABLE_BAND	ソクセンバンド	1