

## РУКОВОДСТВО ПО НАЛАДКЕ ДЛЯ IT-100

№.00  
40153091

### ПРЕДОСТЕРЕЖЕНИЕ :



Это руководство описывает наладку Интеллектуальной Клеммы IT-100.

Внимательно прочитайте и поймите «Инструкцию по технике безопасности» Руководства по эксплуатации для блока управления заранее перед использованием IT-100.

Кроме того, будьте осторожны : чтобы не набрызгать воду или масло на нее или не уронить и не ударить ее и т. п. поскольку, это изделие - точный инструмент.

Руководство по эксплуатации для IT-100 следует загрузить с Веб-сайта JUKI (<<http://www.juki.co.jp/>>).

## 1.УСТАНОВКА КЛЕММЫ



### ПРЕДОСТЕРЕЖЕНИЕ :

Отключите машину от электрической сети перед началом работы для предотвращения несчастных случаев вызванных внезапным запуском швейной машины.

[ Тип А, Тип С ]

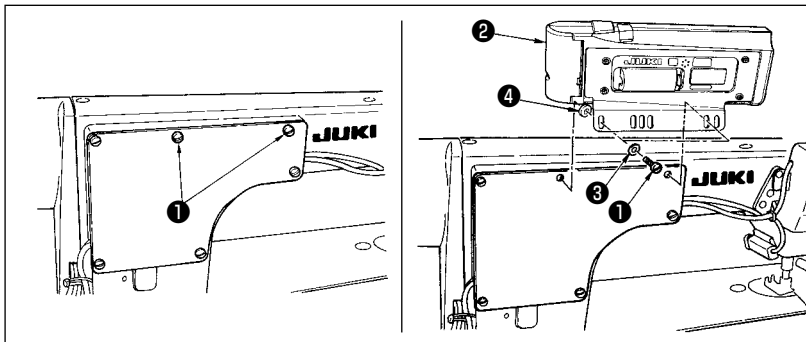

- 1) Открутите винты, удерживающие боковую пластину ①.
- 2) Установите клемму ② на головной части машины, используя установочные винты боковой пластины ①, простую шайбу ③, поставляемые с клеммой как комплектующие детали, и резиновую опору ④.

- (Предостережение) 1. DDL-9000В(Поставляется без АК) приводится в качестве примера процедуры установки.
2. Используемые для установки пульта винты различаются в зависимости от головной части машины. Обратитесь к таблице на следующей странице, чтобы определить тип винтов, которые будут использоваться.
  3. В случае если кабель или кабельный зажим расположен около установочного положения клеммы, клемма должна быть установлена аккуратно так, чтобы не контактировать с ними.

[ Тип В ]

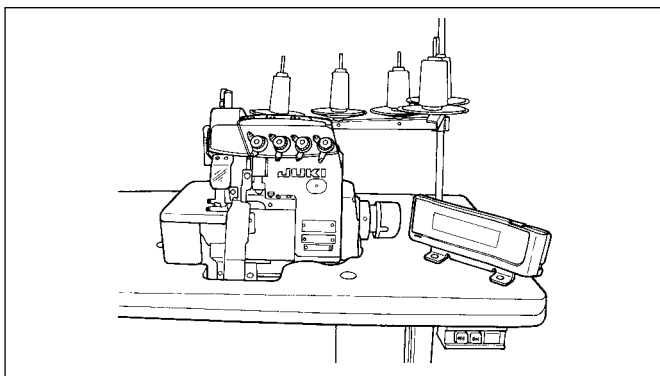

Установите клемму на верхней поверхности стола в месте, где клемма не будет мешать работе.

- (Предостережение) Осторожно прокладывайте кабель так, чтобы кабель, разъем, а также внутренняя печатная плата не были повреждены при установке клеммы.

Для монтажного отверстия консоли головной части машины, которая отличается от модели головной части машины, обратитесь к следующей таблице.

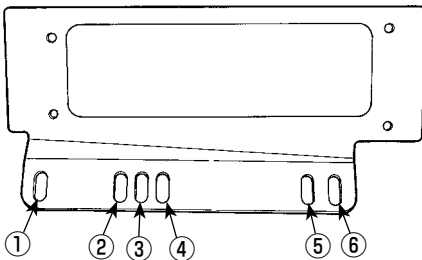
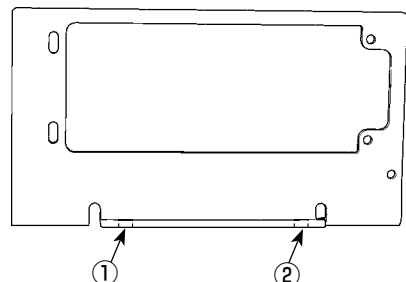
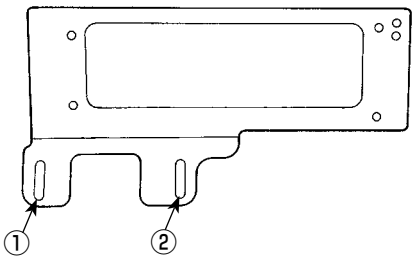
Монтажная пластина	Головная часть машины	Монтажное отверстие	Винт	Примечания			
<b>Тип А</b> 	DDL-9000B	① - ⑤	Установочный винт боковой пластины	Требуется вспомогательная пластина, чтобы установить консоль на головной части машины с устройством АК.			
	Серия LH-3500A-7	② - ⑤					
	DLN-9010	② - ⑤	Винты поставляются с IT-100 в качестве комплектующих деталей.				
	DDL-8700-7	④ - ⑥					
	DDL-5571N						
	DDL-5581N						
	DDL-5550N-7						
	DDL-5600N-7						
	DLN-5410N-7						
	DLU-5490N-7						
	DLD-5430N-7						
	DLM-5400N-7						
	DMN-5420N-7						
	DDL-5556N-7						
	DLN-6390-7		③ - ⑤		Винты поставляются с головкой машины		
	LZ-2282N-7						
	LZ-2284N-7						
	LZ-2284NU-7						
	LZ-2284C-7						
<b>Тип В</b> 	Серия MO-6700	① - ②	Используйте шуруп, поставляемый с консолью как комплектующая деталь.	Установите консоль, используя шуруп, поставляемый с консолью как комплектующая деталь.			
	Серия MO-6900						
	Серия MF-7700						
	Серия MF-7800						
	Серия MF-7700D						
	Серия MF-7800D						
	Серия MF-7200D						
	MF-3620						
	MS-3580						
	MH-1410						
	MH-481-5						
	MH-484-5						
	MH-486-5						
<b>Тип С</b> 	DSC-245-7		Винты поставляются с IT-100 в качестве комплектующих деталей.	Используйте штифт, поставляемый со швейной машиной как комплектующая деталь.			
	DSC-245V-7						
	DSC-246-7						
	DSC-246V-7						
	DSU-142-7						
	DSU-144-7						
	DSU-145-7						
	DU-141H-7						
	LZH-1290-7				① - ②	Винты поставляются с головкой машины	Используйте вспомогательную пластину для установки пульта, поставляемую с головной частью машины как комплектующая деталь.
	LU-2210N-7						
	LU-2212N-7						
	LU-2216N-7						
	LU-2220N-7						
	LU-2260N-7						
	LU-2266N-7						
	LU-1510NT-7						
	LU-1511NT-7						
	LU-1520N-7						
	LU-1521N-7						
	LU-1560N-7						
	LU-1561N-7						
	DNU-1541-7	Винты поставляются с IT-100 в качестве комплектующих деталей.		Используйте штифт, поставляемый с IT-100 как комплектующая деталь.			
	LS-1342-7						
PLC-1710-7							
PLC-1760-7							

## 2. ПОДСОЕДИНЕНИЕ КАБЕЛЯ

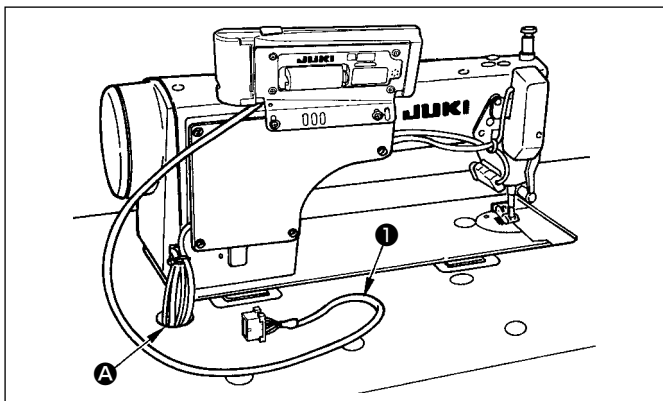

Пропустите кабель **1** клеммы через отверстие **A** в столе, чтобы направить его к нижней стороне стола.

## 3. УСТАНОВКА КЛЕММЫ НА БЛОКЕ УПРАВЛЕНИЯ

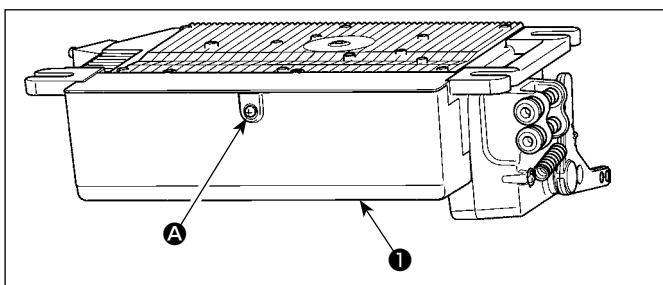

Открутите винт **A** на крышке **1** с помощью отвертки, чтобы открыть крышку.

(Предостережение) Процедура установки клеммы на SC-920 приводится в качестве примера.

## 4. ПОДСОЕДИНЕНИЕ РАЗЪЕМА ДЛЯ КЛЕММЫ

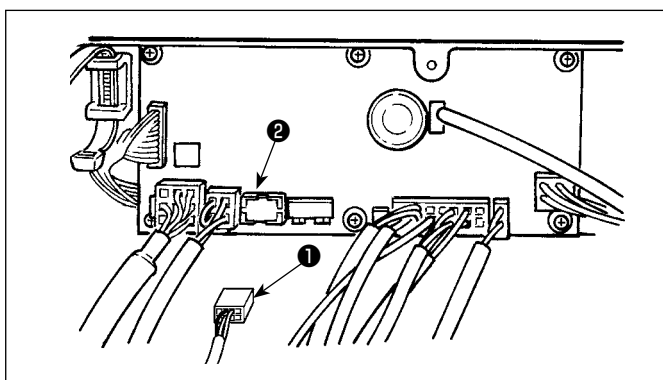

1) Полностью до конца вставьте разъем **1** в разъем (CN38) **2** на печатной плате, тщательно проверив ориентацию разъема **1**.

(Предостережение) 1. Обязательно отключите электропитание прежде, чем подсоединить разъем.  
2. Процедура установки клеммы на SC-920 приводится в качестве примера.

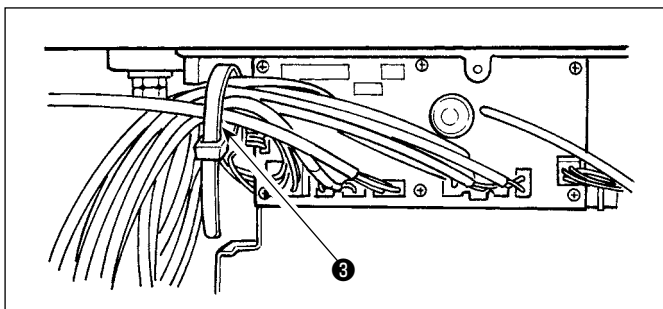

2) После вставки разъема, соберите все шнуры вместе с помощью кабельного зажимного ремешка **3** расположенного на боку корпуса.

(Предостережение) 1. Зафиксируйте зажим шнура и кабельный зажимной ремешок в ходе процедуры закрепления.  
2. Удаляя разъем, удалите это из подкладки для провода и удалите его, нажимая крюк кабельного зажимного ремешка.

Как зафиксировать кабельный зажимный ремешок

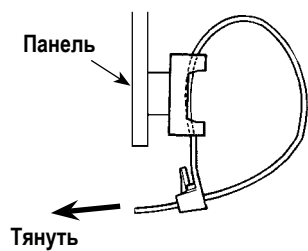

Как удалить кабельный зажимный ремешок

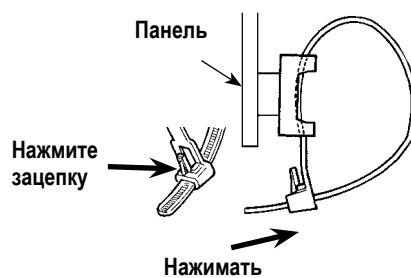

Нажимая зажимную часть, удалите ремешок

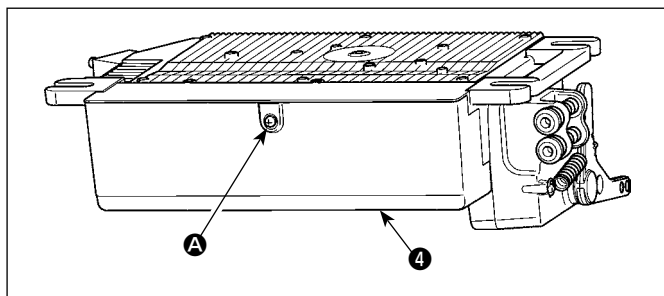

3) Закройте крышку **4** и закрепите ее, затянув винт **А** с помощью отвертки.

(Предостережение) Проследите за тем, чтобы шнур не был прижат крышкой **4**.

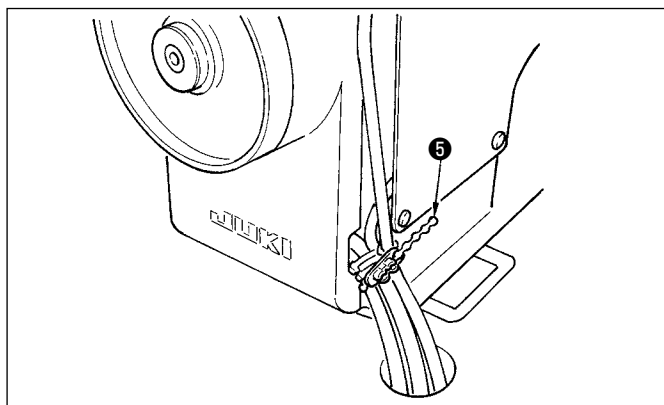

4) Скрепите провода головки машины с помощью стяжного кабельного хомута **5**, которым оборудован пульт управления, как показано на рисунке.