



IT-100 セットアップマニュアル SETUP MANUAL FOR IT-100

IT-100 安装设定手册

No.02
40108913

 注意	<p>本マニュアルはインテリジェント・ターミナルIT-100 についてのセットアップに関する説明書です。事前にコントロールボックス取扱説明書の「安全についての注意事項」を読み、十分理解の上でご使用ください。</p> <p>また、本製品は精密機器のため、水や油をかけたり、落下させるなどの衝撃を与えないように取り扱いには十分注意をお願いします。</p> <p>IT-100 の取扱説明書は JUKI のホームページ (http://www.juki.co.jp/) よりダウンロードしてください。</p>
 注意	<p>CAUTION : This manual describes how to set up the IT-100 Intelligent Terminal. Read "Safety Instructions" of the Instruction Manual for the control box carefully beforehand and understand them before using IT-100. In addition, be careful not to splash water or oil on it, or shock such as dropping and the like since this product is a precision instrument. The Instruction Manual for the IT-100 should be downloaded from the JUKI Website (http://www.juki.co.jp/).</p>
 注意	<p>本手册是有关智能控制盘 IT-100 安装设定的说明书。</p> <p>使用机器之前请阅读控制箱使用说明书中的「有关安全的注意事项」，充分了解内容之后再使用机器。</p> <p>另外，因为本产品是精密机器，使用时请充分注意不要弄上水或油，也不要给与掉落等冲击。</p> <p>有关 IT-100 的使用说明书，请从 JUKI 公司的网页 (http://www.juki.co.jp/) 下载后阅览。</p>

1. ターミナルの取り付け / INSTALLING THE TERMINAL / 控制盘的安裝



警告

不意の起動による事故を防ぐため、電源を切ってから行ってください。



WARNING :

To prevent personal injury caused by abrupt start of the sewing machine, carry out the work after turning OFF the power switch and ascertaining that the motor has completely stopped.



警告

为了防止意外的启动造成事故，请关掉电源后再进行操作。

[TYPE-A, TYPE-C]

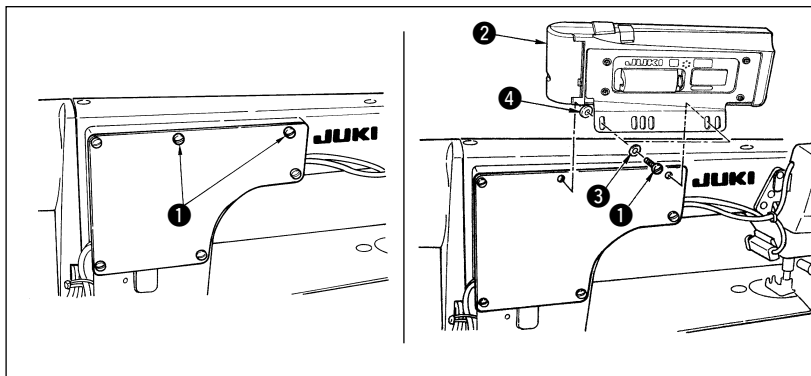

- 1) Remove side plate setscrews ① from the side plate.
- 2) Install terminal ② on the machine head using side plate setscrews ①, plain washer ③ supplied with the terminal as an accessory, and rubber seat ④.

(Caution) 1. DDL-9000B (Not provided with AK) is given as an example of installing procedure.

2. Screw to install the panel changes according to the machine head used. Refer to the following table on the next page to determine the type of screw to be used.
3. In the case the cable or cable clamp is located near the installing position of the terminal, the terminal should be installed carefully so that it does not come in contact with them.

- 1) 窓板止めねじ ① を窓板より取り外します。
- 2) ターミナル ② を、窓板止めねじ ①・ターミナル付属の平座金 ③・およびゴム座 ④ を使用して頭部に取り付けます。

(注意) 1. 取付け方法は DDL-9000B (AK 無し) を例にしています。

2. 頭部によってターミナル取付けのねじが変わります。次頁の表を参照し、ねじの種類を確認してください。
3. ターミナル取付部付近に、ケーブルやケーブルクランプがある場合は、ターミナルが当たらないように注意して取付けてください。

- 1) 从窗板上卸下窗板固定螺丝 ①。
- 2) 请使用窗板固定螺丝 ①、控制盘附属的平垫片 ③ 以及橡胶座 ④ 把控制盘 ② 安装到机头上。

(注意) 1. 安装方法是以 DDL-9000B (没有安装 AK) 为例说明。

2. 机头不同控制盘安装螺丝也不同。参照下页的表，确认螺丝的种类。
3. 在控制盘安装部附近，如果有电缆或电缆夹时，请注意安装时不要碰到控制盘。

[TYPE-B]

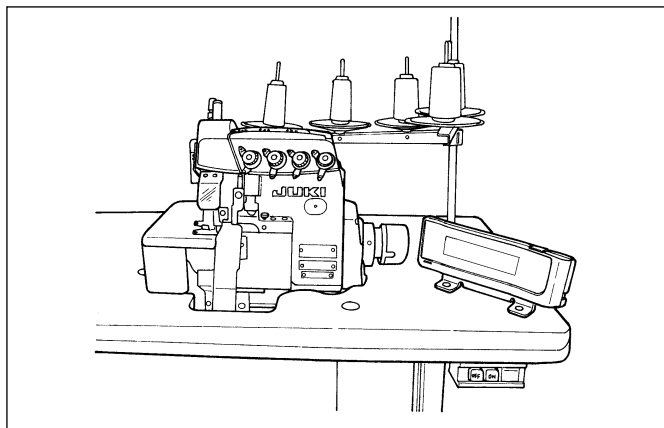

テーブル上面で、作業に問題ない位置に取り付けてください。

(注意) 取り付け時には、ケーブルやコネクタ、内部の基板に損傷を与えないよう、ケーブルの引き回しには十分注意してください。

Install the terminal on the top surface of the table at a location where the terminal will not interfere with work.

(Caution) Carefully route the cable so that the cable, connector and internal PWB are not damaged when installing the terminal.

在机台上面，请安装到不影响操作的位置。

(注意) 安装时，请充分注意拉开电缆，不要弄伤电缆、连接器以及内部的电路板。

各頭部ごとのブラケットの取付け穴は、下記の表を参考にしてください。

For the bracket mounting hole of the machine head which differs with the machine head model, refer to the following table.

有关各个机头的支架安装孔，请参考下列的表。

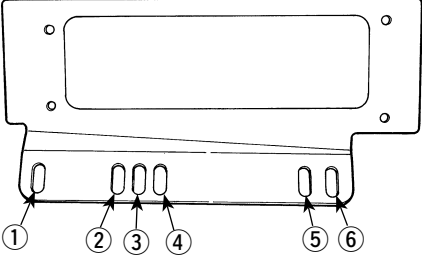
取付板金 / Mounting plate / 安装金属部件	頭部 / Machine head / 机头	取付穴 / Installing hole / 安装孔	ねじ / Screw / 螺丝	備考 / Remarks / 備考
<p>TYPE-A</p> 	DDL-9000B	① - ⑤	窓板ねじ	
	LH-3500A-7 シリーズ LH-3500A-7 series LH-3500A-7 系	② - ⑤	Side plate setscrew 窗板螺丝	
	DLN-9010	② - ⑤	IT-100 付属 ねじ	A K 付きは補助板必要 Auxiliary plate is required to install the bracket on the machine head with AK device. 带有 AK 的缝纫机需要辅 助板
	DDL-8700-7	④ - ⑥	Screw supplied with IT-100 as accessories IT-100 附属螺 丝	
	DDL-5571N			
	DDL-5581N			
	DDL-5550N-7			
	DDL-5600N-7			
	DLN-5410N-7			
	DLU-5490N-7			
	DLD-5430N-7			
	DLM-5400N-7			
	DMN-5420N-7			
	DDL-5556N-7			
	DLN-6390-7			
	LZ-2282N-7			③ - ⑤
	LZ-2284N-7			
	LZ-2284NU-7			
	LZ-2284C-7			

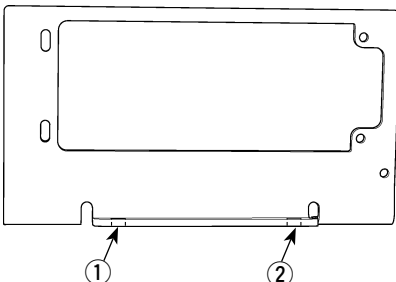
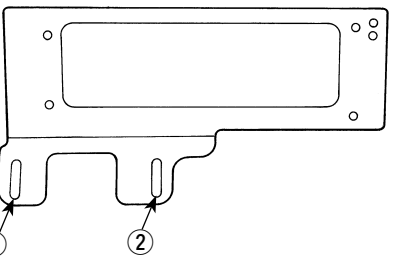
<p>TYPE-B</p> 	MO-6700 シリーズ MO-6700 series MO-6700 系	① - ②	付属木ネジ使用 Use the wood screw supplied with the bracket as an accessory. 使用附属螺丝	付属木ネジでテーブルへ取付け Install the bracket using the wood screw supplied with the bracket as an accessory. 用附属木螺丝安装到机台上		
	MO-6900 シリーズ MO-6900 series MO-6900 系					
	MF-7700 シリーズ MF-7700 series MF-7700 系					
	MF-7800 シリーズ MF-7800 series MF-7800 系					
	MF-7700D シリーズ MF-7700D series MF-7700 系					
	MF-7800D シリーズ MF-7800D series MF-7800D 系					
	MF-7200D シリーズ MF-7200D series MF-7200D 系					
	MF-3620					
	MS-3580					
	MH-1410					
	MH-481-5					
	MH-484-5					
	MH-486-5					
	<p>TYPE-C</p> 				DSC-245-7	① - ②
DSC-245V-7						
DSC-246-7						
DSC-246V-7						
DSU-142-7						
DSU-144-7						
DSU-145-7						
DU-141H-7						
LZH-1290-7		頭部付属ねじ Screws supplied with machine head 机头附属螺丝	頭部付属のパネル取付補助板使用 Use the panel installing auxiliary plate supplied with machine head as an accessory. 使用机头附属的操作盘安装辅助板			
LU-2210N-7						
LU-2212N-7						
LU-2216N-7						
LU-2220N-7						
LU-2260N-7						
LU-2266N-7		IT-100 付属ねじ Screw supplied with IT-100 as accessories IT-100 附属螺丝	IT-100 付属のスタッド使用 Use the stud supplied with IT-100 as an accessory. 使用 IT-100 附属的埋头螺丝			
LU-1510NT-7						
LU-1511NT-7						
LU-1520N-7						
LU-1521N-7						
LU-1560N-7						
LU-1561N-7						
DNU-1541-7						
LS-1342-7						
PLC-1710-7						
PLC-1760-7						

2. ケーブルの接続 / CONNECTING THE CABLE / 电缆的连接

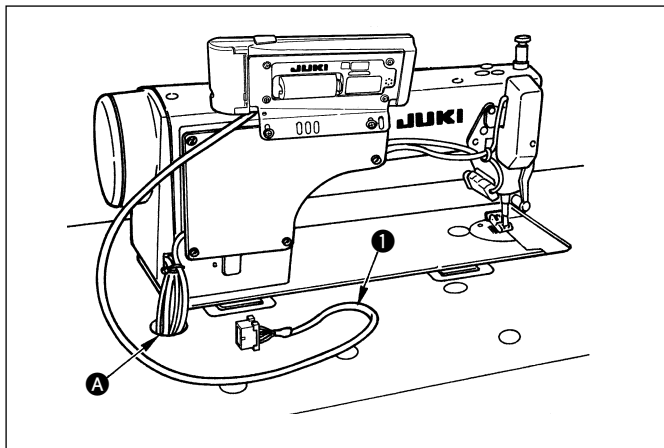

ターミナルのケーブル ① をテーブル穴 ① を通して、テーブルの下に通します。

Pass cable ① of the terminal through hole ① in the table to route it to the underside of the table.

请把控制盘的电缆 ① 穿过机台孔 ①，再穿过机台下面。

3. 電装ボックスへの接続 / INSTALLING THE TERMINAL ON THE CONTROL BOX / 连接到电气箱

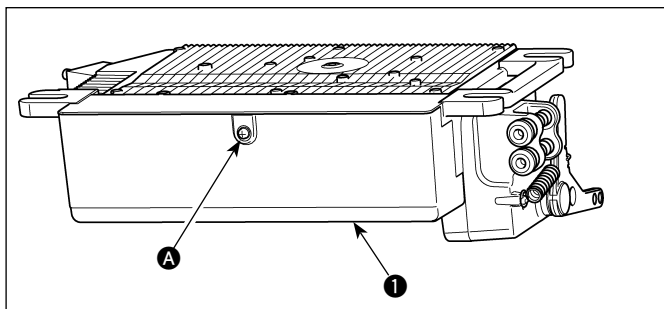

カバー ① の ① のねじをドライバーにてゆるめカバーを開きます。

(注意) 取付方法は SC-920 を例にしています。

Loosen screw ① in cover ① with a screwdriver to open the cover.

(Caution) The procedure to install the terminal on the SC-920 is given as an example.

用螺丝刀拧松护罩 ① 的 ① 的螺丝，然后打开护罩。

(注意) 对于安装方法举 SC-920 为例进行说明。

4. ターミナルコネクタの接続 / CONNECTING THE CONNECTOR FOR THE TERMINAL / 控制盘连接器的连接

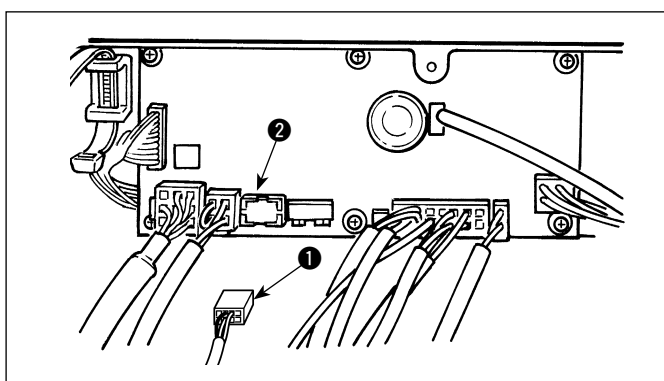

1) ターミナルコネクタ ① の向きに注意し、基板上的コネクタ ② (CN38) に確実にロックするまで奥に挿入してください。

(注意) 1. 接続する時は必ず電源を OFF してから行ってください。

2. 取付方法は SC-920 を例にしています。

1) Fully insert connector ① into connector (CN38) ② on the PWB until it locks without fail while carefully checking the orientation of connector ①.

(Caution) 1. Be sure to turn OFF the power before connecting the connector.

2. The procedure to install the terminal on the SC-920 is given as an example.

1) 请注意连接器 ① 的方向，插入到电路板上的连接器 ② (CN38) 里确实地锁定不要让它脱落下来。

(注意) 1. 连接时，请一定关掉 (OFF) 电源之后再行连接。

2. 对于安装方法举 SC-920 为例进行说明。

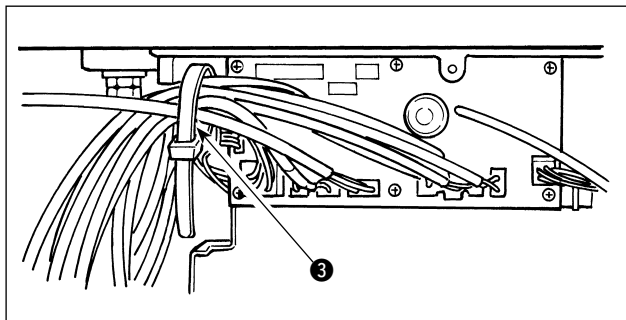

2) 插完插头之后，把所有的电缆线用箱侧面的扎线带 ③ 捆扎固定。

(注意) 1. 有关电缆线夹和捆线带的固定方法，请按照安装顺序进行捆扎固定。

2. 拆卸时，打开钢丝鞍座，按住扎线带的卡钩卸下来。

2) コネクタを挿入し終わったら、すべてのコードをボックス側面の束線バンド ③ でまとめて止めます。

(注意) 1. 束線バンドの止め方は、図の取り付け手順に従ってお願いします。

2. 外す際は束線バンドのフックを押しながら、図の取り外し手順に示す通りバンドを押し込んで抜いてください。

2) After inserting the connector, put all cords together with cable clip band ③ located on the side of the box.

(Caution) 1. Fix the cord clamp and the cable clip band following the attaching procedure.

2. When removing the connector, remove it from the wire saddle and remove it while pressing the hook of the cable clip band.

束線バンドの止め方

How to fix cable clip band
线束扎带的固定方法

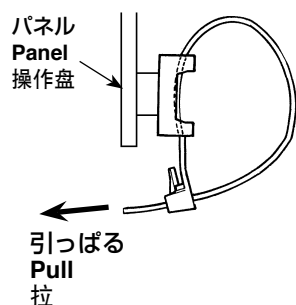

束線バンドの外し方

How to remove cable clip band
线束扎带的拆卸方法

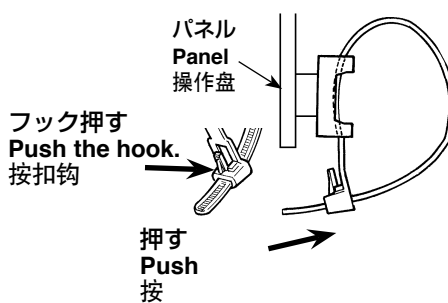

フック部を押しながらバンドを押し込んで外します。

Pushing the hook portion, push the band to remove it.

按住扣钩部，按进线束扎带就可以拆卸。

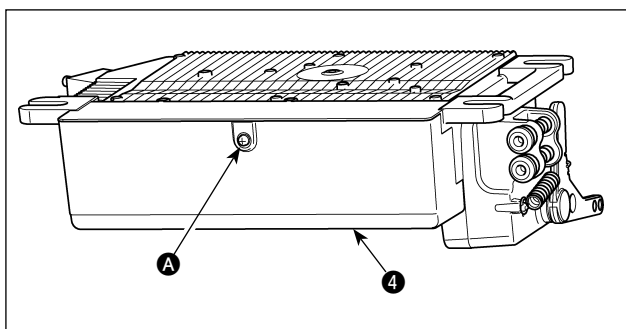

3) カバー ④ を閉じ ① のねじをドライバーにて締めてください。

(注意) カバー ④ でコードを挟み込まないようにしてください。

3) Close cover ④ and fix the cover by tightening screw ① with a screwdriver.

(Caution) Take care not to allow the cord to be caught under cover ④.

3) 请关闭护罩 ④，用螺丝刀拧紧 ① 的螺丝。

(注意) 请注意不要让护罩 ④ 夹住电线。

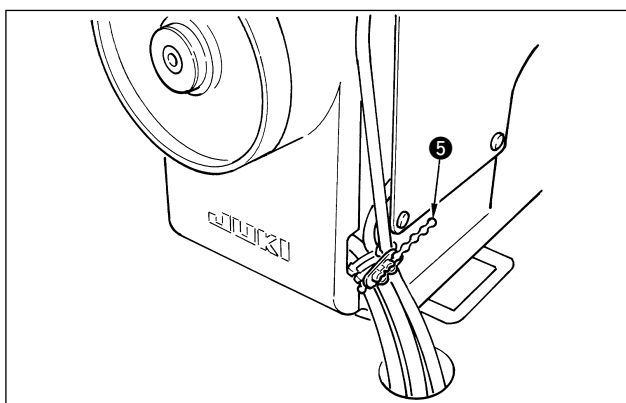

4) 操作パネル付属品の束線バンド ⑤ で頭部ケーブルを図のように 1ヶ所束ねてください。

4) Bundle the machine head cables with a cable clip ⑤ supplied with the operation panel at one location as shown in the figure.

4) 如图所示那样请用操作盘附属的束线带 ⑤ 把机头电缆捆扎倒一个位置。

