

## РУКОВОДСТВО ПО НАЛАДКЕ ДЛЯ IT-10

**№.00**  
**40153090**

### ПРЕДОСТЕРЕЖЕНИЕ:



Это руководство описывает наладку Интеллектуальной Клеммы IT-10.

Внимательно прочитайте и поймите "Инструкцию по технике безопасности" Руководства по эксплуатации для блока управления заранее перед использованием IT-10.

Кроме того, будьте осторожны: чтобы не набрызгать воду или масло на нее или не уронить и не ударить ее и т. п. поскольку, это изделие - точный инструмент.

Руководство по эксплуатации для IT-10 следует загрузить с Веб-сайта JUKI (<http://www.juki.co.jp/>).

## 1. УСТАНОВКА ПАНЕЛИ УПРАВЛЕНИЯ



### ПРЕДУПРЕЖДЕНИЕ:

Чтобы защититься от возможных травм из-за неожиданного запуска машины, начинайте следующую работу после выключения электропитания и, убедившись, что мотор находится в покое.

[ТИП-А, ТИП-С]

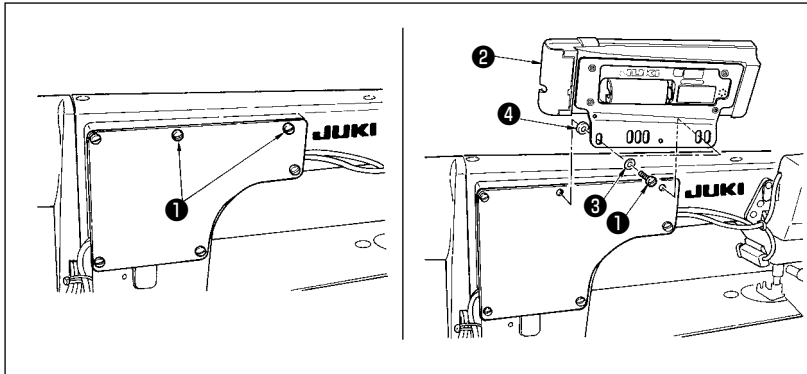

- 1) Открутите винты, удерживающие боковую пластину ①.
- 2) Установите клемму ② на головной части машины, используя установочные винты боковой пластины ①, простую шайбу ③, поставляемые с клеммой как комплектующие детали, и резиновую опору ④.

(Предостережение)

1. DDL-9000B(Поставляется без АК) приводится в качестве примера процедуры установки.
2. Используемые для установки пульта винты различаются в зависимости от головной части машины. Обратитесь к таблице на следующей странице, чтобы определить тип винтов, которые будут использоваться.
3. В случае если кабель или кабельный зажим расположен около установочного положения клеммы, клемма должна быть установлена аккуратно так, чтобы не контактировать с ними.

[ТИП-В]

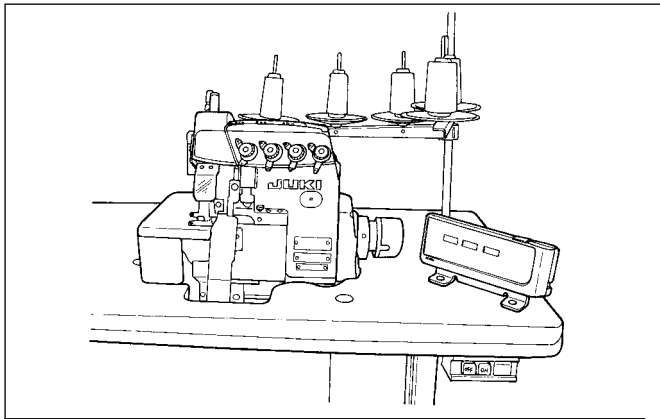

Установите клемму на верхней поверхности стола в месте, где клемма не будет мешать работе.

**(Предостережение)**

**Осторожно прокладывайте кабель так, чтобы кабель, разъем, а также внутренняя печатная плата не были повреждены при установке клеммы.**

Рис. А

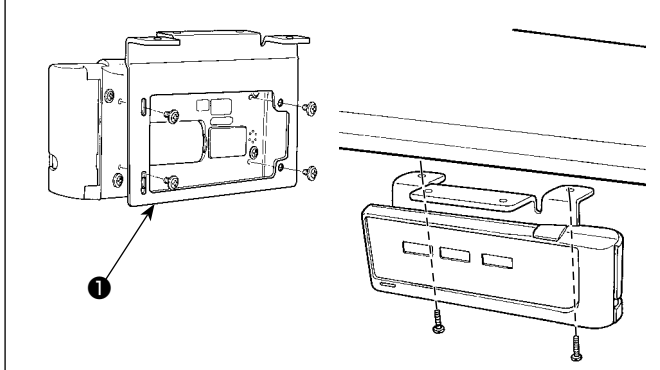

В случае если клемму невозможно установить на верхней поверхности стола, ее можно установить на нижней поверхности стола.

Прикрепите консоль ❶, как показано на рис. А.

Затем установите клемму на нужное место.

**(Предостережение)**

**Рекомендуемое место установки клеммы - верхняя поверхность стола. Если действительно необходимо установить ее на нижней поверхности стола, позаботьтесь о том, чтобы найти место, где клемма не будет мешать работе.**

Для монтажного отверстия консоли головной части машины, которая отличается от модели головной части машины, обратитесь к следующей таблице.

Монтажная пластина	Головная часть машины	Монтажное отверстие	Винт	Примечания
<p><b>ТИП-А</b></p>	DDL-9000B	① - ⑤	Установочный винт боковой пластины	Требуется вспомогательная пластина, чтобы установить консоль на головной части машины с устройством АК.
	Моделей LH-3500A-7	② - ⑤		
	Моделей LH-4100	② - ⑤	Винты поставляются с IT-10 в качестве комплектующих деталей	
	DLN-9010	② - ⑤		
	DDL-8700-7	④ - ⑥		
	DDL-5571N			
	DDL-5581N			
	DDL-5550N-7			
	DDL-5600N-7			
	DLN-5410N-7			
	DLU-5490N-7			
	DLD-5430N-7			
	DLM-5400N-7			
	DMN-5420N-7			
LZ-2282N-7	③ - ⑤		Винты поставляются с головкой машины	
LZ-2284N-7				
LZ-2284NU-7				
LZ-2284C-7				
<p><b>ТИП-В</b></p>	Моделей MO-6700	① - ②	Используйте шуруп, поставляемый с консолью как комплектующая деталь.	Установите консоль, используя шуруп, поставляемый с консолью как комплектующая деталь.
	Моделей MO-6900			
	Моделей MF-7700			
	Моделей MF-7800			
	Моделей MF-7700D			
	Моделей MF-7800D			
	Моделей MF-7200D			
	MF-3620			
	MS-3580			
	MH-1410			
	MH-481-5			
	MH-484-5			
	MH-486-5			

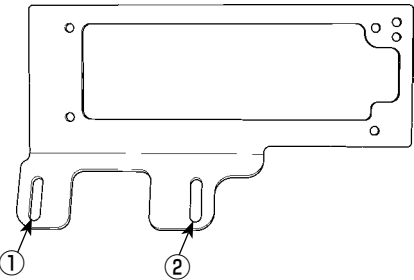
Монтажная пластина	Головная часть машины	Монтажное отверстие	Винт	Примечания		
<b>ТИП-С</b> 	DSC-245-7	① - ②	Винты поставляются с IT-10 в качестве комплектующих деталей	Используйте штифт, поставляемый со швейной машиной как комплектующая деталь.		
	DSC-245V-7					
	DSC-246-7					
	DSC-246V-7					
	DSU-142-7					
	DSU-144-7					
	DSU-145-7					
	DU-141H-7					
	LZH-1290-7					
	LU-2210N-7				Винты поставляются с головкой машины	Используйте вспомогательную пластину для установки пульта, поставляемую с головной частью машины как комплектующая деталь.
	LU-2212N-7					
	LU-2216N-7					
	LU-2220N-7					
	LU-2260N-7					
	LU-2266N-7					
	LU-1510NT-7					
	LU-1511NT-7					
	LU-1520N-7					
	LU-1521N-7					
	LU-1560N-7					
	LU-1561N-7					
	DNU-1541-7		Винты поставляются с IT-10 в качестве комплектующих деталей	Используйте штифт, поставляемый со швейной машиной как комплектующая деталь.		
	LS-1342-7					
	PLC-1710-7					
PLC-1760-7						

## 2. ПОДСОЕДИНЕНИЕ КАБЕЛЯ

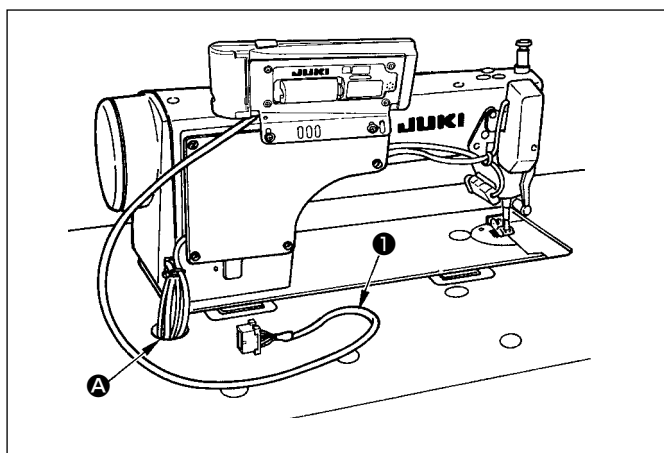

Пропустите кабель ① клеммы через отверстие ① в столе, чтобы направить его к нижней стороне стола.

## 3. УСТАНОВКА КЛЕММЫ НА БЛОКЕ УПРАВЛЕНИЯ

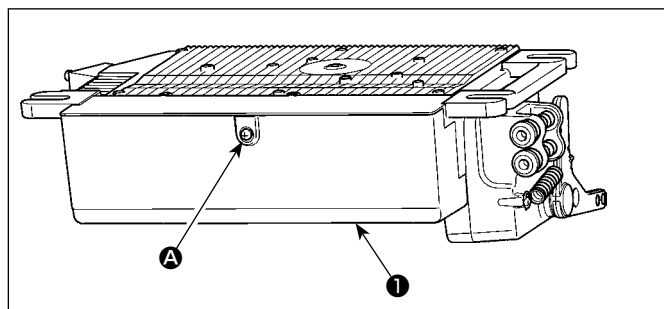

Открутите винт ① на крышке ① с помощью отвертки, чтобы открыть крышку.

**(Предостережение)**

Процедура установки клеммы на SC-920 приводится в качестве примера.

## 4. ПОДСОЕДИНЕНИЕ РАЗЪЕМА ДЛЯ КЛЕММЫ

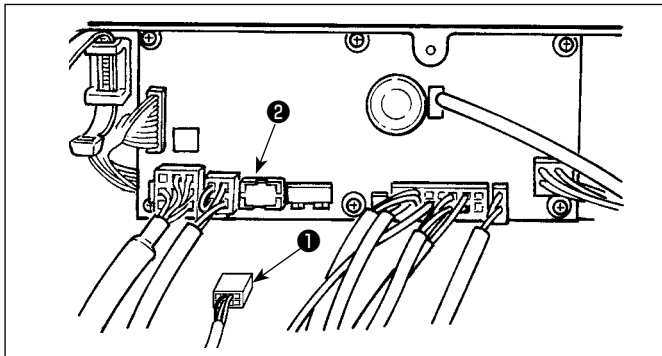

- 1) Полностью до конца вставьте разъем ❶ в разъем (CN38) ❷ на печатной плате, тщательно проверив ориентацию разъема ❶.

(Предостережение)

1. Обязательно отключите электропитание прежде, чем подсоединить разъем.
2. Процедура установки клеммы на SC-920 приводится в качестве примера.

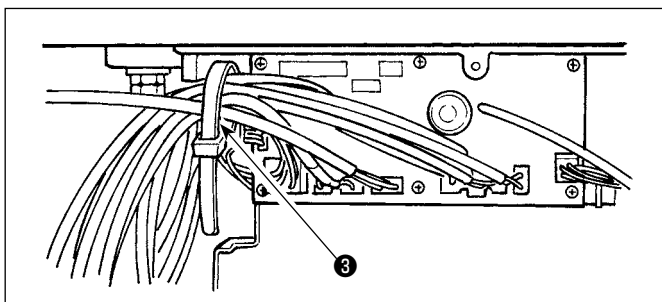

- 2) После вставки разъема, соберите все шнуры вместе с помощью кабельного зажимного ремешка ❸ расположенного на боку корпуса.

(Предостережение)

1. Зафиксируйте зажим шнура и кабельный зажимной ремешок в ходе процедуры закрепления.
2. Удаляя разъем, удалите это из подкладки для провода и удалите его, нажимая крюк кабельного зажимного ремешка.

Как зафиксировать кабельный зажимный ремешок

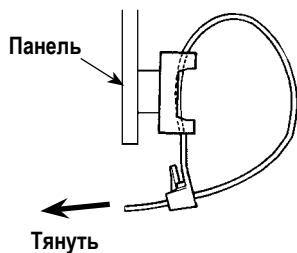

Как удалить кабельный зажимный ремешок

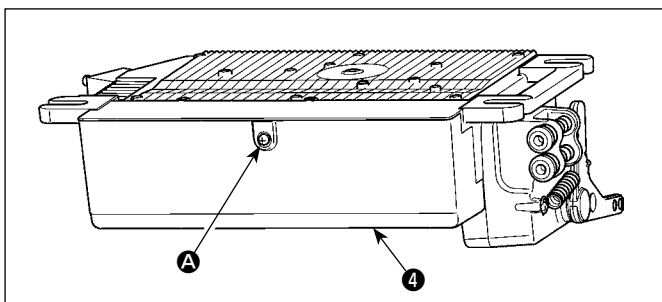
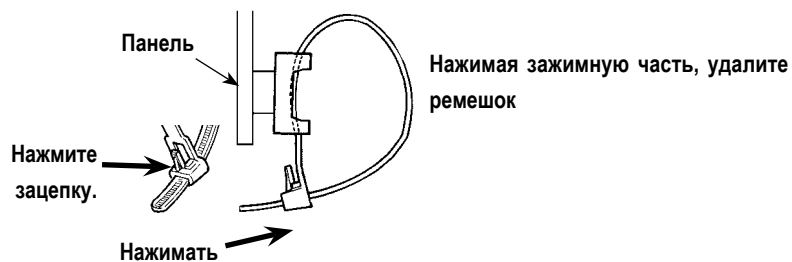

- 3) Закройте крышку ❹ и закрепите ее, затянув винт А с помощью отвертки.

(Предостережение)

Проследите за тем, чтобы шнур не был прижат крышкой ❹.

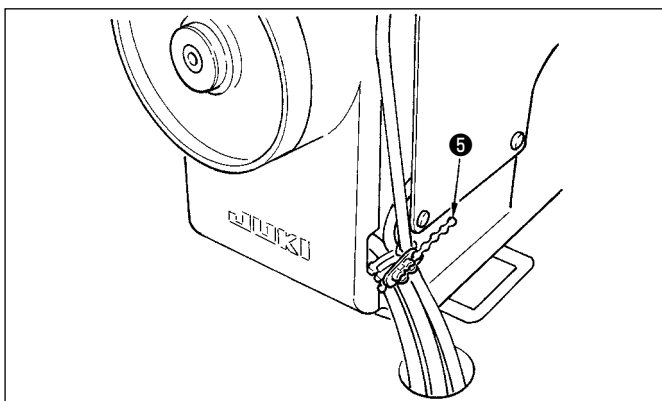

- 4) Скрепите провода головки машины с помощью стяжного кабельного хомута ❺, которым оборудован пульт управления, как показано на рисунке.