

# ***CHAPITRE II***

## ***Section utilisation***

# **AMB-289/IP-420**

## **MANUEL D'UTILISATION**

\* "CompactFlash(TM)" est une marque déposée de SanDisk Corporation, Etats-Unis.

# SOMMAIRE

<b>1. AVANT-PROPOS .....</b>	<b>II-1</b>
<b>2. NOMS DES SECTIONS DU PANNEAU DE COMMANDE.....</b>	<b>II-5</b>
(1) Corps .....	II-5
(2) Boutons communs .....	II-6
<b>3. OPERATIONS DE BASE DE LA MACHINE.....</b>	<b>II-6</b>
<b>4. SECTION D’AFFICHAGE A CRISTAUX LIQUIDES (LCD) LORS D’UNE COUTURE INDEPENDANTE.....</b>	<b>II-12</b>
(1) Ecran de saisie .....	II-12
(2) Ecran de couture .....	II-14
<b>5. EXECUTION DE LA SELECTION DE NUMERO DE CONFIGURATION .....</b>	<b>II-16</b>
<b>6. ATTRIBUTION DE NOM A UNE CONFIGURATION .....</b>	<b>II-17</b>
<b>7. TABLEAU DES METHODES DE COUTURE ET FORMES DE COUTURE .....</b>	<b>II-18</b>
<b>8. SAISIE DES DONNEES DE COUTURE DE BOUTONS AVEC POINT INVISIBLE(BOUTONS A QUEUE ET BOMBES).....</b>	<b>II-19</b>
<b>9. SAISIE DES DONNEES DE COUTURE DE BOUTONS AVEC POINT INVISIBLE (BOUTONS PLATS) .....</b>	<b>II-20</b>
<b>10. SAISIE DES DONNEES DE COUTURE DE BOUTONS PLATS DIRECTEMENT SUR LE TISSU.....</b>	<b>II-21</b>
<b>11. SAISIE DES DONNEES DE COUTURE DE BOUTONS PLATS AVEC POINT INVISIBLE .....</b>	<b>II-22</b>
<b>12. SAISIE DES DONNEES DE COUTURE DE CONTRE-BOUTONS/BOUTONS DE FIXATION .....</b>	<b>II-23</b>
<b>13. SAISIE DES DONNEES D’ENTOURAGE D’ATTACHE DE BOUTON .....</b>	<b>II-24</b>
<b>14. SELECTION DE LA METHODE DE COUTURE.....</b>	<b>II-25</b>
<b>15. EXECUTION DE LA SELECTION DE FORME DE COUTURE.....</b>	<b>II-26</b>
<b>16. SAISIE DE LA VITESSE DE COUTURE DE LA MACHINE.....</b>	<b>II-27</b>
<b>17. SAISIE DES DONNEES DE FIL DE FIXATION.....</b>	<b>II-28</b>
<b>18. SAISIE DE LA TENSION DU FIL DE COUTURE DE BOUTON .....</b>	<b>II-29</b>
(1) Cas d’une saisie simplifiée.....	II-29
(2) Cas d’une saisie détaillée.....	II-30
(3) Données de couture pouvant être changées.....	II-31
<b>19. SAISIE DE LA TENSION DU FIL D’ENTOURAGE .....</b>	<b>II-33</b>
(1) Cas d’une saisie simplifiée.....	II-33
(2) Cas d’une saisie détaillée .....	II-34
(3) Données de couture pouvant être changées.....	II-35
<b>20. SAISIE DETAILLEE DES DONNEES D’ENTOURAGE D’ATTACHE DE BOUTON .....</b>	<b>II-37</b>
<b>21. CHANGEMENT DES DONNEES DE COUTURE.....</b>	<b>II-40</b>

(1) Données de couture par défaut préprogrammées en usine.....	II-40
(2) Procédure de changement des données de couture .....	II-41
(3) Liste des données de couture.....	II-42
<b>22. MEMORISATION DE NOUVELLE CONFIGURATION DE COUTURE.....</b>	<b>II-46</b>
<b>23. COPIE DE CONFIGURATION DE COUTURE .....</b>	<b>II-47</b>
<b>24. REGLAGE DU MANDRIN.....</b>	<b>II-49</b>
<b>25. CENTRAGE DU BOUTON.....</b>	<b>II-50</b>
<b>26. SAISIE ET VERIFICATION DES DONNEES AVEC UN MOUVEMENT ETAPE PAR ETAPE .....</b>	<b>II-51</b>
(1) Exécution du mouvement étape par étape .....	II-51
(2) Liste des données .....	II-54
<b>27. COMPENSATION D'INEGALITE DE BOUTON .....</b>	<b>II-56</b>
<b>28. CHANGEMENT DE MODE DE COUTURE .....</b>	<b>II-57</b>
<b>29. SECTION D'AFFICHAGE A CRISTAUX LIQUIDES (LCD) LORS D'UNE COUTURE PAR CYCLES.....</b>	<b>II-58</b>
(1) Ecran de saisie .....	II-58
(2) Ecran de couture .....	II-60
<b>30. EXECUTION D'UNE COUTURE PAR CYCLES.....</b>	<b>II-62</b>
(1) Sélection des données de couture par cycles.....	II-62
(2) Procédure de modification des données de couture par cycles .....	II-63
<b>31. CHANGEMENT D'AFFICHAGE D'ARTICLE DE COUTURE .....</b>	<b>II-65</b>
<b>32. UTILISATION DU COMPTEUR .....</b>	<b>II-66</b>
(1) Procédure de réglage du compteur .....	II-66
(2) Procédure de réinitialisation de la valeur de comptage .....	II-68
<b>33. CHANGEMENT DES DONNEES DE L'INTERRUPTEUR LOGICIEL .....</b>	<b>II-68</b>
(1) Procédure de changement des paramètres de l'interrupteur logiciel.....	II-68
(2) Liste des paramètres de l'interrupteur logiciel.....	II-70
<b>34. CHANGEMENT DE L'AIGUILLE.....</b>	<b>II-76</b>
<b>35. CHANGEMENT DU MANDRIN.....</b>	<b>II-77</b>
<b>36. PERSONNALISATION DE L'ECRAN DE SAISIE.....</b>	<b>II-79</b>
(1) Procédure de mémorisation .....	II-79
(2) Données mémorisées en usine.....	II-80
<b>37. PERSONNALISATION DE L'ECRAN DE COUTURE .....</b>	<b>II-81</b>
(1) Procédure de mémorisation .....	II-81
(2) Configurations mémorisées en usine .....	II-82
<b>38. EXECUTION DU VERROUILLAGE DES TOUCHES.....</b>	<b>II-83</b>
<b>39. AFFICHAGE DES INFORMATIONS DE VERSION.....</b>	<b>II-85</b>
<b>40. UTILISATION DU PROGRAMME DE VERIFICATION.....</b>	<b>II-86</b>
(1) Affichage de l'écran du programme de vérification .....	II-86

(2) Exécution de la vérification des capteurs.....	II-87
(3) Exécution de la vérification de l'afficheur LCD .....	II-89
(4) Exécution de la compensation du panneau tactile .....	II-90
<b>41. LISTE DES CODES D'ERREUR .....</b>	<b>II-92</b>
<b>42. UTILISATION DE LA FONCTION DE COMMUNICATION.....</b>	<b>II-98</b>
(1) Données pouvant être traitées .....	II-98
(2) Communications à l'aide du support d'enregistrement.....	II-98
(3) Communications par le port USB .....	II-98
(4) Réception de données .....	II-99
<b>43. FORMATAGE DU SUPPORT D'ENREGISTREMENT .....</b>	<b>II-101</b>
<b>44. FONCTIONS D'INFORMATIONS .....</b>	<b>II-102</b>
(1) Visualisation des informations de maintenance et de contrôle.....	II-103
(2) Saisie du délai de contrôle .....	II-105
(3) Procédure d'annulation de l'état d'avertissement.....	II-106
(4) Visualisation des informations de contrôle de production .....	II-107
(5) Paramétrage des informations de contrôle de production .....	II-109
(6) Visualisation des informations de mesure du travail .....	II-112
<b>45. ECRAN DE COMMUNICATION DU NIVEAU DU PERSONNEL DE MAINTENANCE .....</b>	<b>II-115</b>
(1) Données pouvant être traitées .....	II-115
(2) Affichage du niveau du personnel de maintenance.....	II-116
<b>46. ECRAN D'INFORMATIONS DU NIVEAU DU PERSONNEL DE MAINTENANCE .....</b>	<b>II-117</b>
(1) Affichage du relevé d'erreur .....	II-117
(2) Affichage des informations de travail cumulées.....	II-118

## II . Section utilisation

### 1. AVANT-PROPOS

#### 1) Type de données de couture traitées par l'IP-420

Nom de configuration	Description
Données de parameter	Fichier portant l'extension ".EPD" Lecture depuis un support d'enregistrement. 99 configurations au maximum peuvent être utilisées.

#### 2) Pour utiliser les données pour AMB-289 (données EPD)

Insérer un support dans l'IP-420 et sélectionner le numéro de configuration xxx à partir des données EPD.

#### 3) Structure des dossiers du support d'enregistrement.

Enregistrer chaque fichier dans les répertoires ci-dessous du support d'enregistrement.

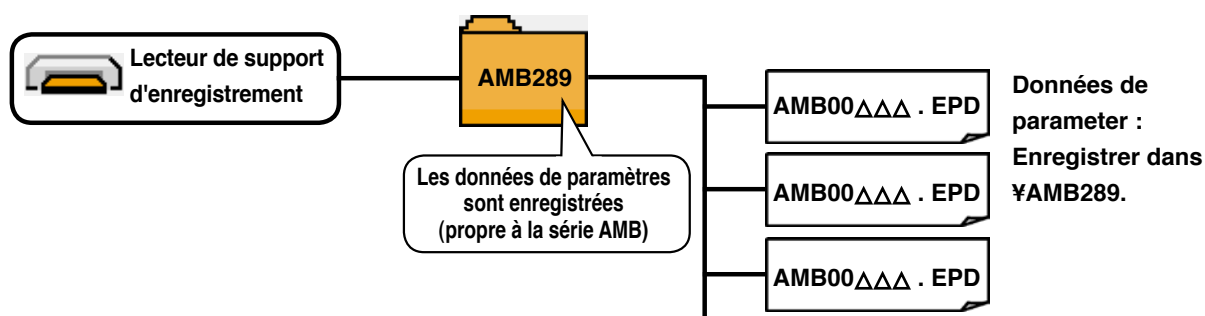

1. Les cartes support d'enregistrement vendues par nous comportent un dossier **PROG**.  
**Ne pas le supprimer.**
2. Les données qui ne sont pas enregistrées dans les répertoires ci-dessus ne peuvent pas être lues. **Faire attention.**

#### 4) CompactFlash (TM)

##### ■ Insertion de la carte CompactFlash (TM)

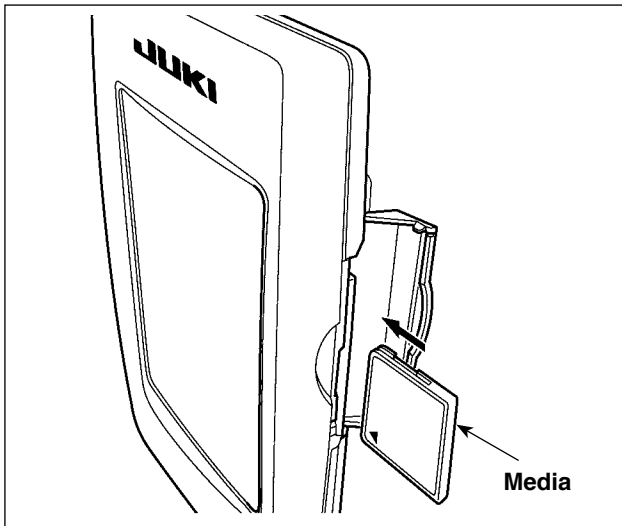

- 1) Tourner la face avec l'étiquette de la carte CompactFlash(TM) du côté opérateur (encoche du bord vers l'arrière) et insérer la partie avec le petit orifice dans le panneau.
- 2) Après avoir inséré le support d'enregistrement, refermer le couvercle. Lorsque le couvercle est fermé, l'accès au support d'enregistrement est possible. Si le couvercle ne se ferme pas car il touche le support d'enregistrement, vérifier les points suivants :
  - S'assurer que le support d'enregistrement est enfoncé à fond.
  - S'assurer que le support d'enregistrement a été inséré dans la bonne direction.



1. Ne pas insérer le support d'enregistrement dans la mauvaise direction car il risquerait d'être endommagé ou d'endommager le panneau.
2. Ne rien insérer d'autre qu'une carte CompactFlash(TM).
3. Le lecteur de support d'enregistrement de l'IP-420 accepte une carte CompactFlash(TM) de 2 Go maximum.
4. Le lecteur de support d'enregistrement de l'IP-420 est compatible avec FAT16 qui est le format de la carte CompactFlash (TM). Le format FAT32 n'est pas compatible.
5. Utiliser impérativement une carte CompactFlash(TM) ayant été formatée sur l'IP-420. Pour la procédure de formatage de la carte CompactFlash(TM), voir ["43. Formatage du support d'enregistrement"](#).

##### ■ Retrait de la carte CompactFlash (TM)

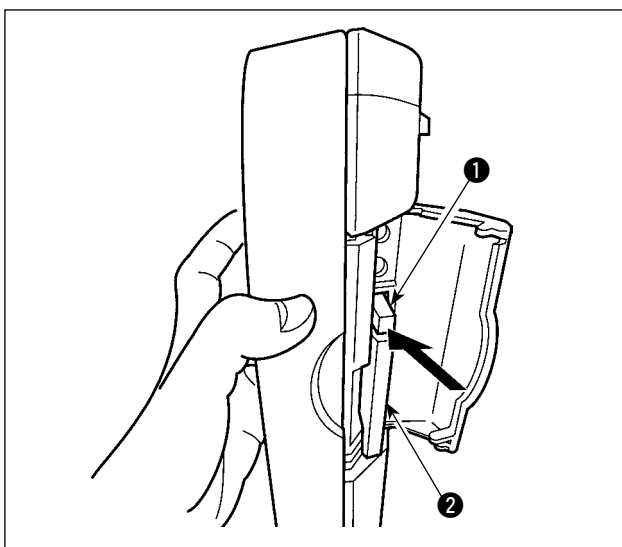

- 1) Tenir le panneau avec la main, ouvrir le couvercle et enfoncer le levier ❶ d'éjection du support d'enregistrement ❷. Le support d'enregistrement est éjecté.



**Ne pas pousser trop fortement le levier ❶ car le support d'enregistrement ❷ pourrait être éjecté, tomber et se casser.**

- 2) Retirer le support d'enregistrement ❷. Ceci termine la procédure de retrait.

## 5) Port USB

### ■ Insertion d'un dispositif dans le port USB

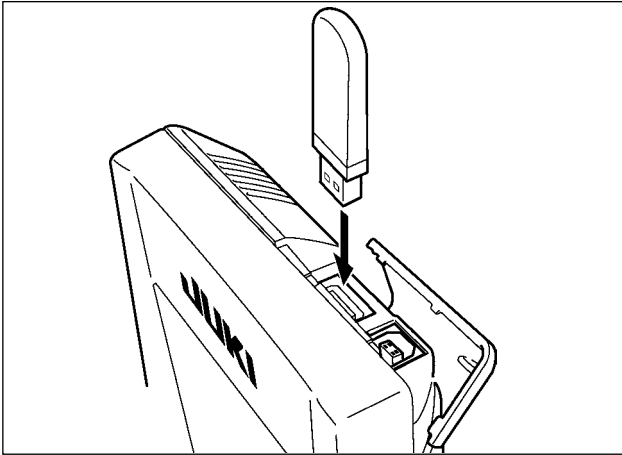

Faire glisser le couvercle supérieur et insérer le dispositif USB dans le port USB. Puis copier les données à utiliser du dispositif USB dans le corps principal.

Une fois la copie des données terminées, retirer le dispositif USB.

### ■ Déconnexion d'un dispositif du port USB

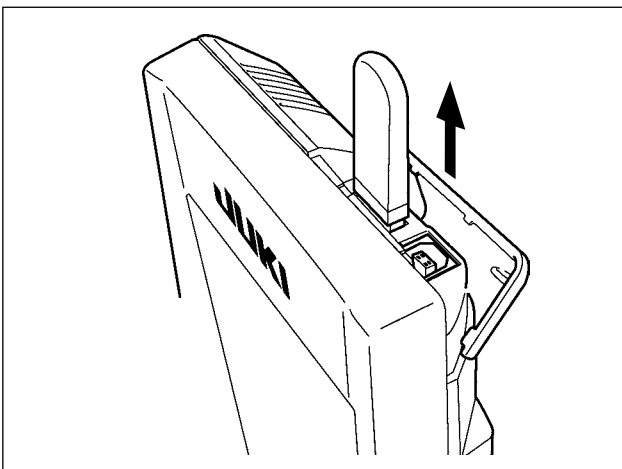

Retirer le dispositif USB. Remettre le couvercle en place.

#### Précautions lors de l'utilisation du support d'enregistrement

- Ne pas mouiller la carte et ne pas la toucher avec des mains mouillées. Ceci pourrait provoquer un incendie ou une électrocution.
- Ne pas plier la carte et ne pas la soumettre à des efforts ou chocs importants.
- Ne jamais essayer de démonter la carte ou de la remodeler.
- Ne pas toucher la section de contact de la carte avec un objet métallique. Ceci pourrait détruire les données.
- Éviter de ranger la carte ou de l'utiliser dans les endroits suivants :  
Endroits soumis à de hautes températures ou une forte humidité / Endroits soumis à la condensation / Endroits poussiéreux / Endroits où de l'électricité statique ou des bruits électriques sont susceptibles de se produire



## ① Précautions à prendre lors de la manutention d'un dispositif USB

- Ne pas laisser le dispositif ou le câble USB connecté au port USB pendant que la machine est en fonctionnement. Les vibrations de la machine risquent d'endommager la partie port, entraînant la perte des données enregistrées sur le dispositif USB ou l'endommagement du dispositif USB ou de la machine à coudre.
- Ne pas insérer ou retirer un dispositif USB pendant la lecture ou l'écriture d'un programme ou de données de couture.  
Cela risque de détériorer ou de faire dysfonctionner les données.
- Lorsque l'espace de stockage d'un dispositif USB est partitionné, une seule partition est accessible.
- Cette machine à coudre peut ne pas reconnaître correctement certains types de dispositif USB.
- JUKI decline toute responsabilité en cas de perte de données enregistrées dans le dispositif USB qui serait causée suite à l'utilisation de ce dernier avec cette machine à coudre.
- Lorsque le panneau de commande affiche l'écran de communication ou la liste des données de forme de configuration, le lecteur USB n'est pas reconnu même si vous insérez un support d'enregistrement dans la fente.
- Concernant les dispositifs USB et support d'enregistrement de type cartes CF, en principe un seul dispositif ou support d'enregistrement doit être connecté à la machine à coudre ou y être inséré. Si deux dispositifs ou supports d'enregistrement sont connectés ou insérés, la machine en reconnaîtra un seul. Voir les spécifications USB.
- Insérer le connecteur USB jusqu'à fond dans la prise USB sur le panneau IP.
- Ne pas éteindre la machine pendant l'accès aux données sur le lecteur flash USB.

## ② Spécifications USB

- Se conformer à la norme USB 1.1
- Dispositifs compatibles \*1 \_\_\_\_\_ Dispositifs d'enregistrement de type mémoire USB, hub USB, FDD et lecteur de carte
- Dispositifs non compatibles \_\_\_\_\_ Lecteur de CD, lecteur de DVD, lecteur de MO, lecteur de cassette, etc.
- Format compatible \_\_\_\_\_ FD (disquette) FAT 12  
\_\_\_\_\_ Autres (mémoire USB, etc.), FAT 12, FAT 16, FAT 32
- Taille du support d'enregistrement compatible \_\_\_ FD (disquette) 1,44Mo, 720ko  
\_\_\_\_\_ Autres (mémoire USB, etc.), 4.1Mo ~ (2TB)
- Reconnaissance des lecteurs \_\_\_\_\_ Concernant les dispositifs externes de type USB, le dispositif qui est reconnu le premier est accédé. Toutefois, lorsqu'un support d'enregistrement est connecté à la fente intégrée, l'accès à ce dernier aura la priorité absolue. (Exemple: si un support d'enregistrement est inséré dans la fente alors qu'une mémoire USB est déjà connectée au port port, le support d'enregistrement sera accédé.)
- Restriction à la connexion \_\_\_\_\_ Max. 10 dispositifs (Lorsque le nombre de dispositifs d'enregistrement connectés à la machine à coudre excède le nombre maximal, le 11e et au-delà ne seront pas reconnus sauf s'ils sont déconnectés puis immédiatement reconnectés.)
- Courant de consommation \_\_\_\_\_ Le courant de consommation prescrit pour les dispositifs USB compatibles est 500 mA maximum.





\*1: JUKI ne garantit pas le fonctionnement de tous les dispositifs compatibles. Certains peuvent ne pas fonctionner dû à un problème de compatibilité.

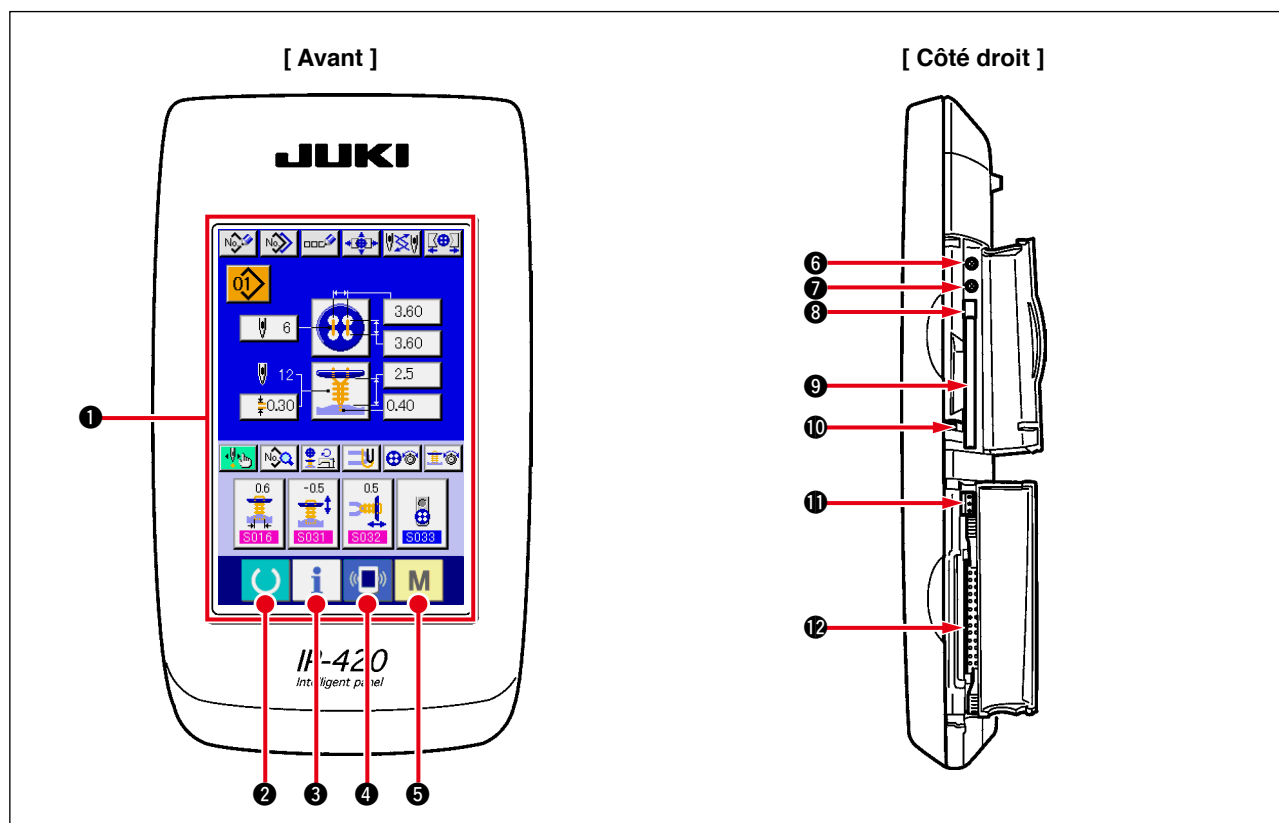

## 2. NOMS DES SECTIONS DU PANNEAU DE COMMANDE

### (1) Corps









Symbole	Nom	Description
❶	Section PANNEAU TACTILE, écran LCD	
❷	 Touche PRET	Permet de passer entre l'écran de saisie et l'écran de couture.
❸	 Touche INFORMATION	Permet de passer entre l'écran de saisie et l'écran d'informations.
❹	 Touche COMMUNICATION	Permet de passer entre l'écran de saisie et l'écran de communication.
❺	 Touche CHANGEMENT DE MODE	Permet de passer entre l'écran de saisie et l'écran de changement de mode sur lequel divers paramètres détaillés peuvent être effectués.
❻	Commande du contraste	
❼	Commande de luminosité	
❽	Bouton d'éjection de CompactFlash (TM)	
❾	Fente de CompactFlash (TM)	
❿	Contacteur de détection de couvercle	
⓫	Connecteur pour contacteur externe	
⓬	Connecteur de connexion du boîtier de commande	



- Appuyer légèrement du bout du doigt sur la touche cible du panneau tactile pour opérer l'IP-420. L'utilisation d'un autre objet que le doigt peut entraîner le dysfonctionnement de l'IP-420 ou la surface en verre du panneau tactile peut se rayer ou se rompre.
- Lorsqu'on appuie sur la touche PRET après la première mise en marche, le repérage de l'origine du pied presseur est exécuté. Le presse-tissu se déplace alors. Faire attention.

## (2) Boutons communs

Les boutons permettant d'effectuer des opérations communes sur les différents écrans de l'IP-420 sont les suivants:

Pictogramme	Nom	Description
	Bouton ANNULER	Ferme l'écran local. Permet également d'abandonner les modifications de données effectuées à l'écran de modification de données.
	Bouton ENTREE	Valide les modifications des données.
	Bouton DEFILEMENT VERS LE HAUT	Fait défiler le bouton ou l'affichage vers le haut.
	Bouton DEFILEMENT VERS LE BAS	Fait défiler le bouton ou l'affichage vers le bas.
	Bouton REINITIALISATION	Annule l'état d'erreur.
	Bouton SAISIE DE CHIFFRES	Affiche le pavé numérique pour permettre de saisir des chiffres.
	Bouton SAISIE DE CARACTERES	Affiche l'écran de saisie de caractères. → Voir " <a href="#">6. ATTRIBUTION DE NOM A UNE CONFIGURATION</a> ".



## 3. OPERATIONS DE BASE DE LA MACHINE



### 1) Placer l'interrupteur d'alimentation sur marche.

À la première mise sous tension, l'écran de sélection de langue s'affiche. Sélectionner la langue désirée. (La modification s'effectue avec le paramètre **U500** de l'interrupteur logiciel.)



Si l'on quitte l'écran de sélection avec le bouton CANCEL  ou le bouton ENTER  sans procéder à la sélection de langue, cet écran se réaffiche à la remise sous tension.

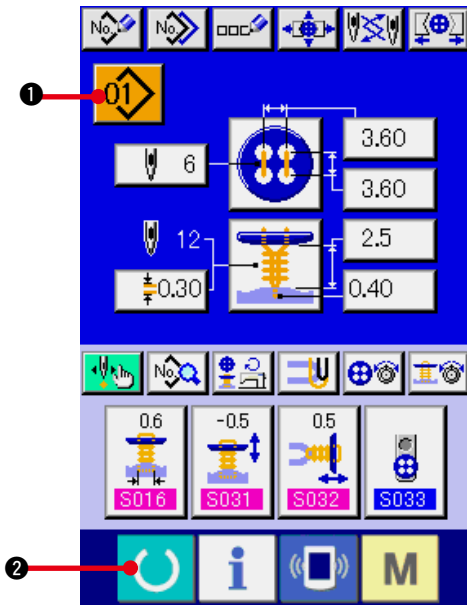

2) **Sélectionner le numéro de configuration que l'on désire exécuter.**

A la mise sous tension, l'écran de saisie s'affiche. Le bouton de numéro de configuration  ❶ actuellement sélectionné

s'affiche sur la partie supérieure de l'écran. Appuyer sur ce bouton pour sélectionner le numéro de configuration. Pour la procédure de sélection du numéro de configuration voir **"5. EXECUTION DE LA SELECTION DU NUMERO DE CONFIGURATION"**.

Les configurations n° 1 à 10 décrites sous **"21. (1). Données de couture par défaut préprogrammées en usine ont été programmées en usine"**. Sélectionner la configuration que l'on désire coudre parmi ces numéros. (Les numéros sur lesquels aucune configuration n'est préprogrammée ne sont pas affichés.)

\* Pour une explication détaillée de cet écran, voir, **"4. SECTION D'AFFICHAGE LORS D'UNE COUTURE INDEPENDANTE"**.

3) **Placer la machine en mode de couture.**

Appuyer sur la touche PRET  ❷. L'écran INTERDICTION DE MISE HORS TENSION s'affiche. Effectuer la préparation pour la couture alors que cet écran est affiché. Lorsque la machine est en mode de couture, le rétroéclairage de l'affichage LCD passe au vert.

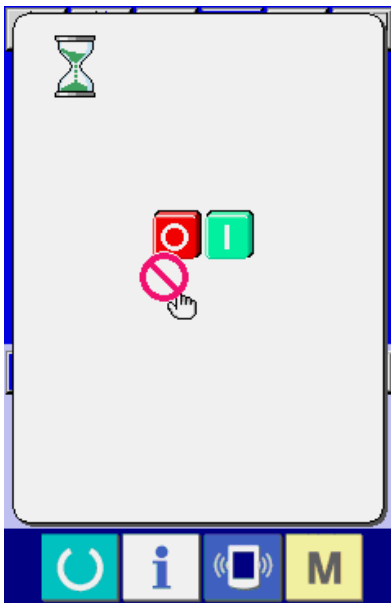

\* Pour une explication détaillée de l'écran de couture, voir **"4. (2) Ecran de couture"**.

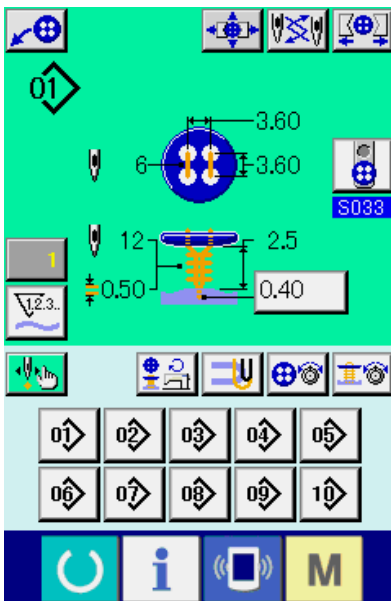

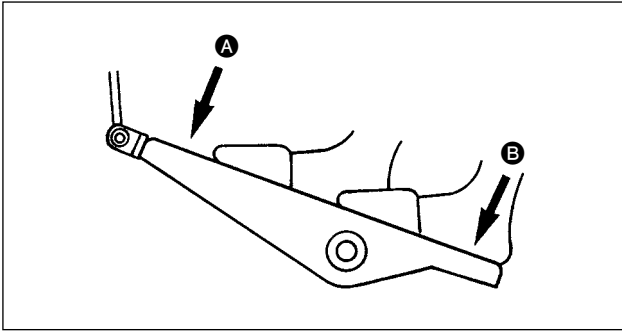

#### 4) Mise en place des articles de couture

La mise en place des tissus et boutons diffère selon la méthode de couture.

L'effectuer en faisant fonctionner la machine par une pression sur l'avant **A** ou l'arrière **B** de la pédale.

- \* Pour la procédure de mise en place correspondant à **S001** Méthode de couture, voir ["14. SELECTION DE LA METHODE DE COUTURE"](#).

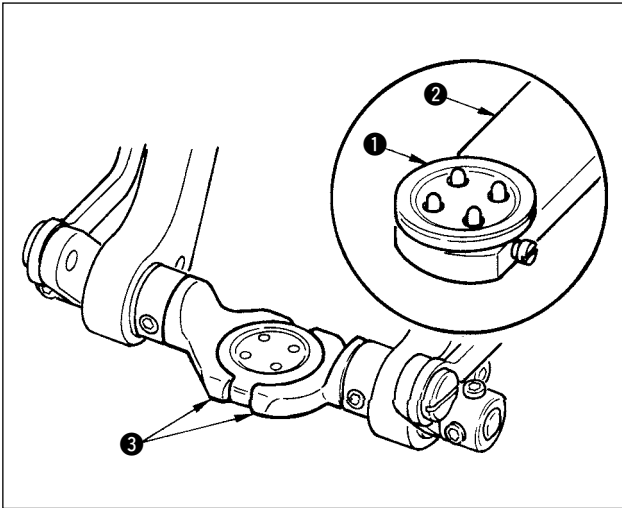

#### <Pour la couture de boutons plats/attache entourée avec point invisible ou de boutons plats avec point invisible>

Placer le bouton **1** sur le chargeur de bouton **2** et appuyer sur l'arrière de la pédale pour insérer le bouton dans le mandrin de bouton **3**.

(Si le chargeur de bouton n'est pas utilisé, insérer le bouton à la main car le mandrin est ouvert par la pression sur l'arrière de la pédale.)

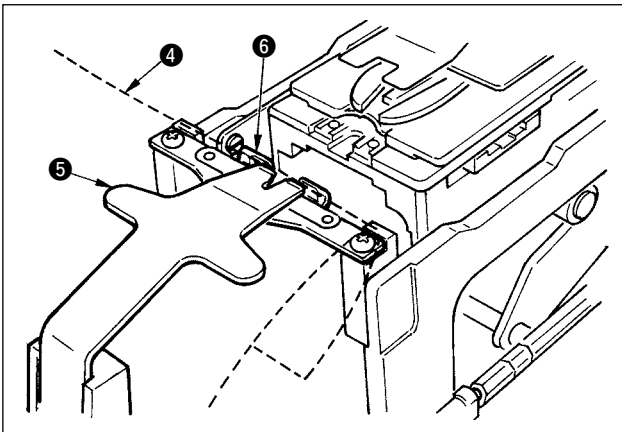

Placer le tissu **4** sur la languette **5** et amener celle-ci en contact avec la butée de languette **6**. (La languette est libérée par la pression sur l'arrière de la pédale.)



Lorsqu'on appuie sur l'avant de la pédale, le mandrin de bouton s'abaisse sur la position de couture où la couture est possible.

- \* En sélectionnant le mode de mouvement de la pédale avec le paramètre **U001** de l'interrupteur logiciel, il est possible de faire descendre le mandrin automatiquement sur la position de couture.

→ Pour plus d'informations sur les paramètres de l'interrupteur logiciel, voir ["33. \(2\) Liste des paramètres de l'interrupteur logiciel"](#).

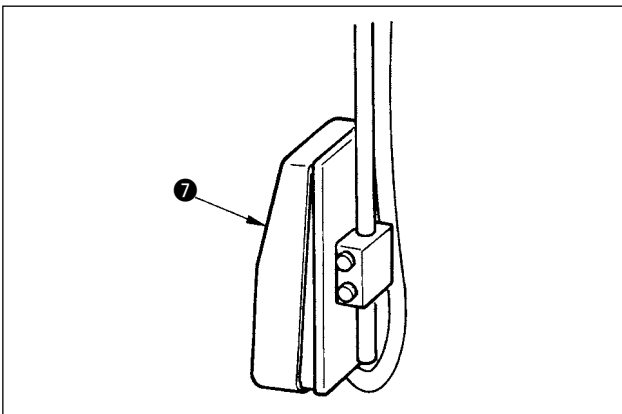

La couture commence lorsqu'on place l'interrupteur de départ **7** sur marche.

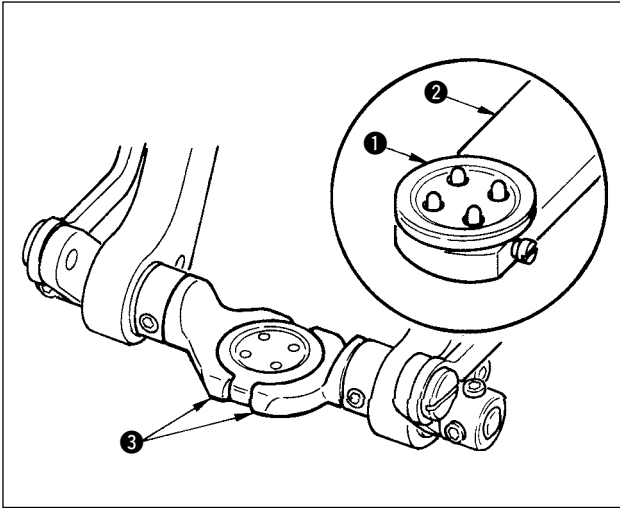

**<Pour la couture de boutons plats directement sur le tissu>**

Placer le bouton **1** sur le chargeur de bouton **2** et appuyer sur l'arrière de la pédale pour insérer le bouton dans le mandrin de bouton **3**.

(Si le chargeur de bouton n'est pas utilisé, insérer le bouton à la main car le mandrin est ouvert par la pression sur l'arrière de la pédale.)

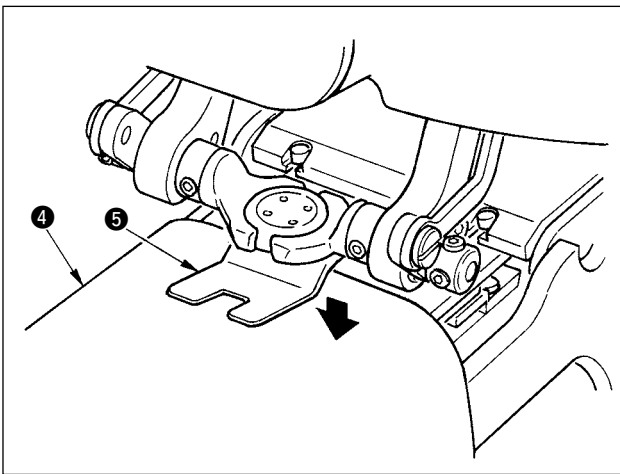

Placer le tissu **4** sous l'aiguille, amener la languette en contact avec la butée de languette et abaisser le presse-tissu **5** en appuyant sur l'avant de la pédale pour immobiliser le tissu.

(Lorsqu'on appuie sur l'arrière de la pédale, le presse-tissu remonte.)



Lorsqu'on appuie à nouveau sur l'avant de la pédale, le mandrin de bouton s'abaisse sur la position de couture où la couture est possible.

\* En sélectionnant le mode de mouvement de la pédale avec le paramètre **U001** de l'interrupteur logiciel, il est possible de faire descendre le mandrin automatiquement sur la position de couture.

→ Pour plus d'informations sur les paramètres de l'interrupteur logiciel, voir ["33. \(2\) Liste des paramètres de l'interrupteur logiciel"](#).

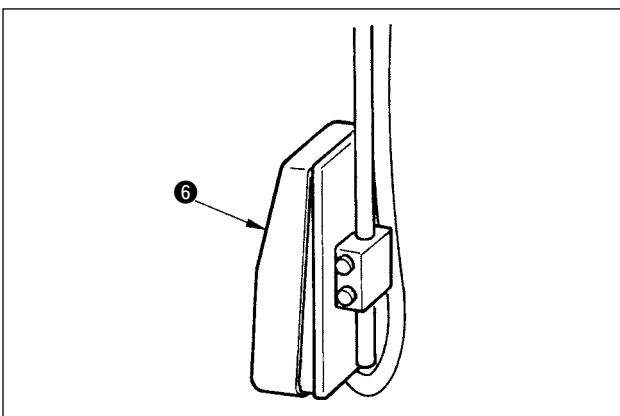

La couture commence lorsqu'on place l'interrupteur de départ **6** sur marche.

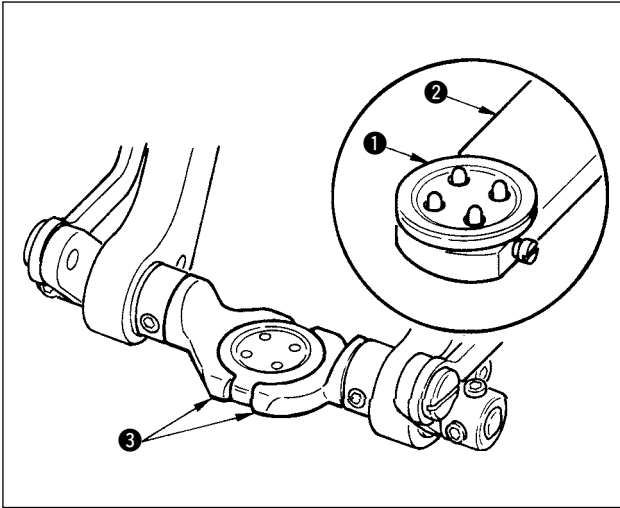

**<Pour les contre-boutons/boutons de fixation>**

Placer le bouton supérieur ① dans le chargeur de bouton ② et appuyer sur l'arrière de la pédale pour insérer le bouton dans le mandrin de bouton ③.

(Si le chargeur de bouton n'est pas utilisé, insérer le bouton à la main car le mandrin est ouvert par la pression sur l'arrière de la pédale.)

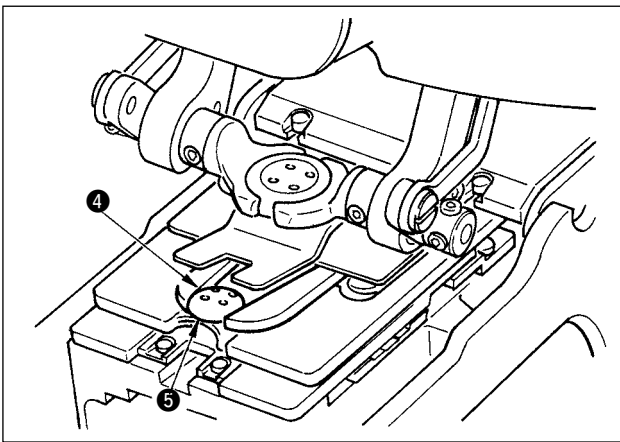

Insérer le bouton inférieur ④ sur l'emplacement de bouton ⑤ de la plaque d'alimentation.

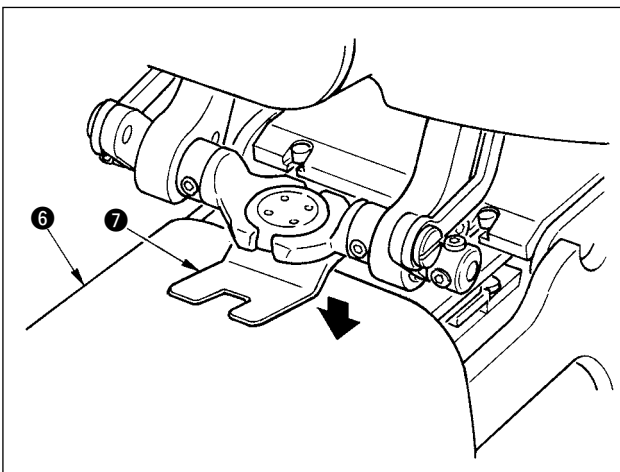

Placer le tissu ⑥ sous l'aiguille, amener la languette en contact avec la butée de languette et abaisser le presse-tissu ⑦ en appuyant sur l'avant de la pédale pour immobiliser le tissu.

(Lorsqu'on appuie sur l'arrière de la pédale, le presse-tissu remonte.)



Lorsqu'on appuie sur l'avant de la pédale, le mandrin de bouton s'abaisse sur la position de couture où la couture est possible.

\* En sélectionnant le mode de mouvement de la pédale avec le paramètre **U001** de l'interrupteur logiciel, il est possible de faire descendre le mandrin automatiquement sur la position de couture.

→ Pour plus d'informations sur les paramètres de l'interrupteur logiciel, voir ["33. \(2\) Liste des paramètres de l'interrupteur logiciel"](#).

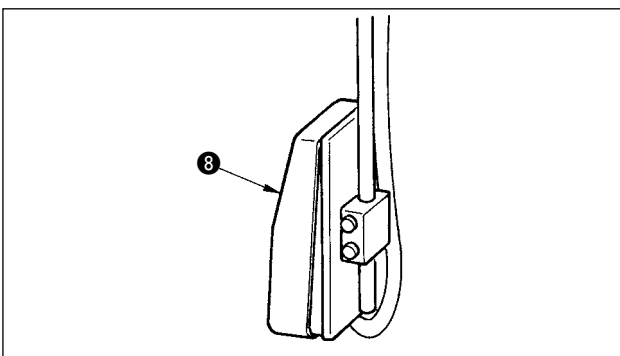

La couture commence lorsqu'on place l'interrupteur de départ ⑧ sur marche.

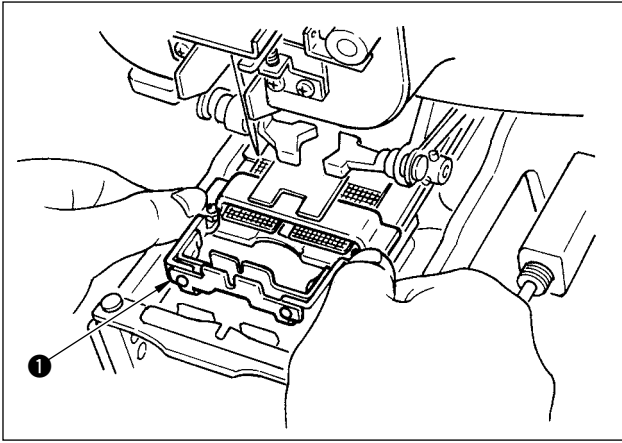

**<Pour l'entourage d'attache de bouton>**

Installer le bloc d'entourage d'attache de bouton **1** dans l'orifice d'insertion de la plaque d'alimentation.

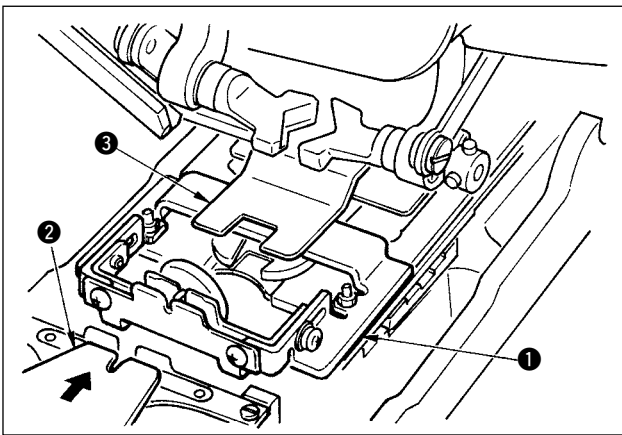

Positionner la languette **2** à la main et abaisser le presse-tissu **3** pour fixer le bloc d'entourage d'attache de bouton **1**.

(La languette et le bloc d'entourage d'attache de bouton sont libérés lorsqu'on appuie sur l'arrière de la pédale.)



Mettre le tissu en place sur le bloc d'entourage d'attache de bouton **1**.



Transporter le tissu jusqu'à la position de départ de la couture en appuyant sur l'avant de la pédale.

(Lorsqu'on appuie à nouveau sur l'avant de la pédale, le tissu revient sur la position de mise en place.)

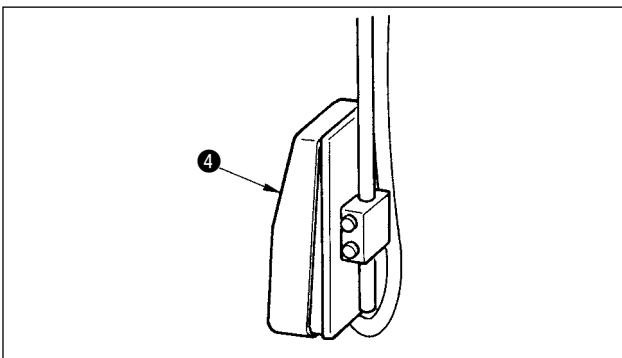

La couture commence lorsqu'on place l'interrupteur de départ **4** sur marche.

## 4. SECTION D'AFFICHAGE A CRISTAUX LIQUIDES (LCD) LORS D'UNE COUTURE INDEPENDANTE

### (1) Ecran de saisie

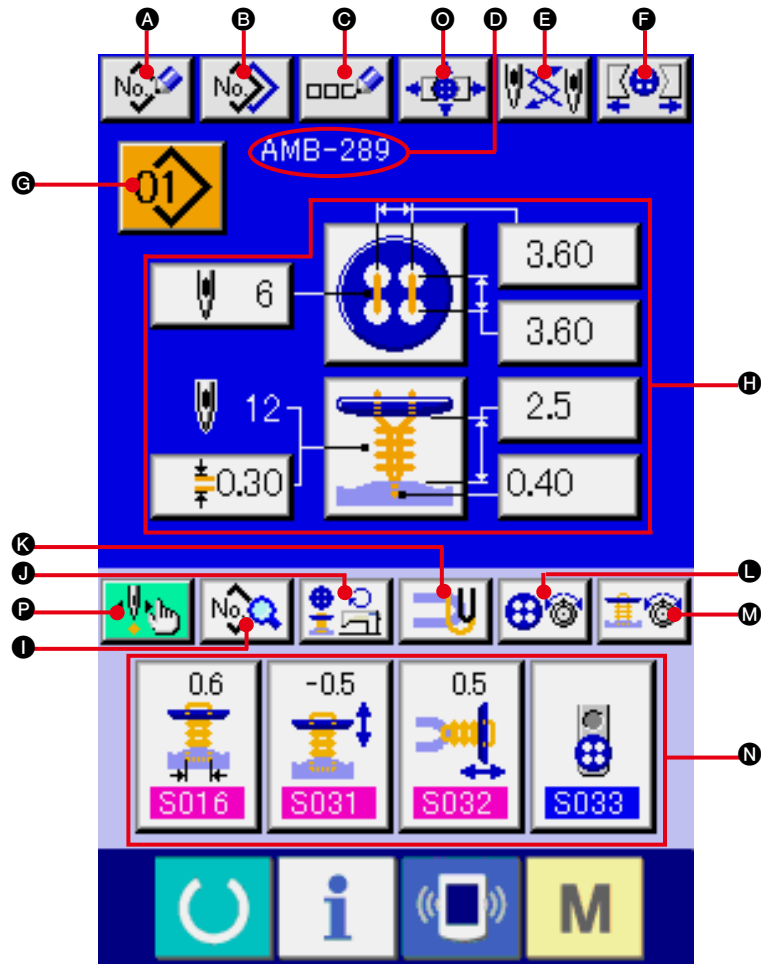

Symbole	Affichages	Description
<b>A</b>	Bouton MEMORISATION DE NOUVELLE CONFIGURATION	Affiche l'écran de mémorisation de nouveau numéro de configuration. → Voir " <a href="#">22. MEMORISATION DE NOUVELLE CONFIGURATION DE COUTURE</a> ".
<b>B</b>	Bouton COPIE DE CONFIGURATION	Affiche l'écran de copie de configuration de couture. → Voir " <a href="#">23. COPIE DE CONFIGURATION DE COUTURE</a> ".
<b>C</b>	Bouton ATTRIBUTION DE NOM A UNE CONFIGURATION	Affiche l'écran de saisie de nom de configuration de couture. → Voir " <a href="#">6. ATTRIBUTION DE NOM A UNE CONFIGURATION</a> ".
<b>D</b>	Affichage NOM DE CONFIGURATION	Affiche le nom saisi pour la configuration de couture.
<b>E</b>	Bouton CHANGEMENT D'AIGUILLE	Ce bouton permet d'exécuter le repérage de l'origine, d'abaisser l'aiguille et d'afficher l'écran de changement d'aiguille. → Voir " <a href="#">34. CHANGEMENT DE L'AIGUILLE</a> ".
<b>F</b>	Bouton FERMETURE/OUVERTURE DU MANDRIN	Ce bouton permet de fermer/ouvrir le mandrin. Le mandrin reste ouvert tant que le bouton est enfoncé.



Symbole	Affichages	Description
<b>G</b>	Bouton SELECTION DE CONFIGURATION	Le numéro de configuration actuellement sélectionné est affiché sur ce bouton. Lorsqu'on appuie sur ce bouton, l'écran de changement de numéro de configuration s'affiche. → Voir " <a href="#">5. EXECUTION DE LA SELECTION DU NUMERO DE CONFIGURATION</a> ".
<b>H</b>	Affichage CONTENU DE LA CONFIGURATION	Affiche le contenu de la configuration mémorisée sur le numéro de configuration actuellement sélectionné. Les différentes sections de l'affichage sont des boutons qui peuvent être changés. Le contenu de l'affichage dépend de la méthode de couture. * Couture de boutons plats/attache entourée avec point invisible → Voir " <a href="#">8. SAISIE DES DONNEES DE COUTURE DE BOUTONS AVEC POINT INVISIBLE (BOUTONS A QUEUE ET BOMBES)</a> " et " <a href="#">9. SAISIE DES DONNEES DE COUTURE DE BOUTONS AVEC POINT INVISIBLE (BOUTONS PLATS)</a> ". * Couture de boutons plats directement sur le tissu. → Voir " <a href="#">10. SAISIE DES DONNEES DE COUTURE DE BOUTONS PLATS DIRECTEMENT SUR LE TISSU</a> ". * Couture de boutons plats avec point invisible → Voir " <a href="#">11. SAISIE DES DONNEES DE COUTURE DE BOUTONS PLATS AVEC POINT INVISIBLE</a> ". * Contre-boutons/boutons de fixation → Voir " <a href="#">12. SAISIE DES DONNEES DE COUTURE DE CONTRE-BOUTONS/BOUTONS DE FIXATION</a> ". * Entourage d'attache de bouton → Voir " <a href="#">13. SAISIE DES DONNEES D'ENTOURAGE D'ATTACHE DE BOUTON</a> ".
<b>I</b>	Bouton CHANGEMENT DES DONNEES DE COUTURE	Affiche l'écran de la liste des données de couture. → Voir " <a href="#">21. CHANGEMENT DES DONNEES DE COUTURE</a> ".
<b>J</b>	Bouton VITESSE DE COUTURE	Affiche l'écran de saisie de vitesse de couture. Permet de changer la vitesse de couture de la machine pour la couture des boutons et l'entourage d'attache de bouton. → Voir " <a href="#">16. SAISIE DE LA VITESSE DE COUTURE DE LA MACHINE</a> ".
<b>K</b>	Bouton SAISIE DES DONNEES DE FIL DE FIXATION	Affiche l'écran de saisie des données de fil de fixation. Cet écran ne s'affiche que lors de la couture de boutons plats/attache entourée avec point invisible ou de boutons plats avec point invisible lorsque la saisie des données de fil de fixation est possible. → Voir " <a href="#">17. SAISIE DES DONNEES DE FIL DE FIXATION</a> ".
<b>L</b>	Bouton SAISIE DE TENSION DU FIL DE COUTURE DE BOUTON	Affiche l'écran pour la saisie de la tension du fil de couture de bouton. → Voir " <a href="#">18. SAISIE DE LA TENSION DU FIL DE COUTURE DE BOUTON</a> ".
<b>M</b>	Bouton SAISIE DE TENSION DU FIL D'ENTOURAGE	Affiche l'écran pour la saisie de la tension du fil d'entourage. Cet écran ne s'affiche que lors de la couture de boutons plats/attache entourée avec point invisible ou l'entourage d'attaches de bouton. → Voir " <a href="#">19. SAISIE DE LA TENSION DU FIL D'ENTOURAGE</a> ".
<b>N</b>	Bouton PERSONNALISATION	Les données de couture les plus fréquemment utilisées peuvent être affectées à quatre boutons. Lorsqu'on appuie sur l'un de ces boutons, l'écran de modification des données de couture qui lui sont affectées s'affiche. → Voir " <a href="#">36. PERSONNALISATION DE L'ECRAN DE SAISIE</a> ".
<b>O</b>	Bouton REGLAGE DU MANDRIN	Affiche l'écran de réglage du mandrin. → Voir " <a href="#">24. REGLAGE DU MANDRIN</a> ".
<b>P</b>	Bouton COUTURE ETAPE PAR ETAPE	Lorsqu'on appuie sur ce bouton, l'écran de couture étape par étape permettant la saisie et la vérification des points de pénétration de l'aiguille s'affiche. → Voir " <a href="#">26. SAISIE ET VERIFICATION DES DONNEES AVEC UN MOUVEMENT ETAPE PAR ETAPE</a> ".

## (2) Ecran de couture

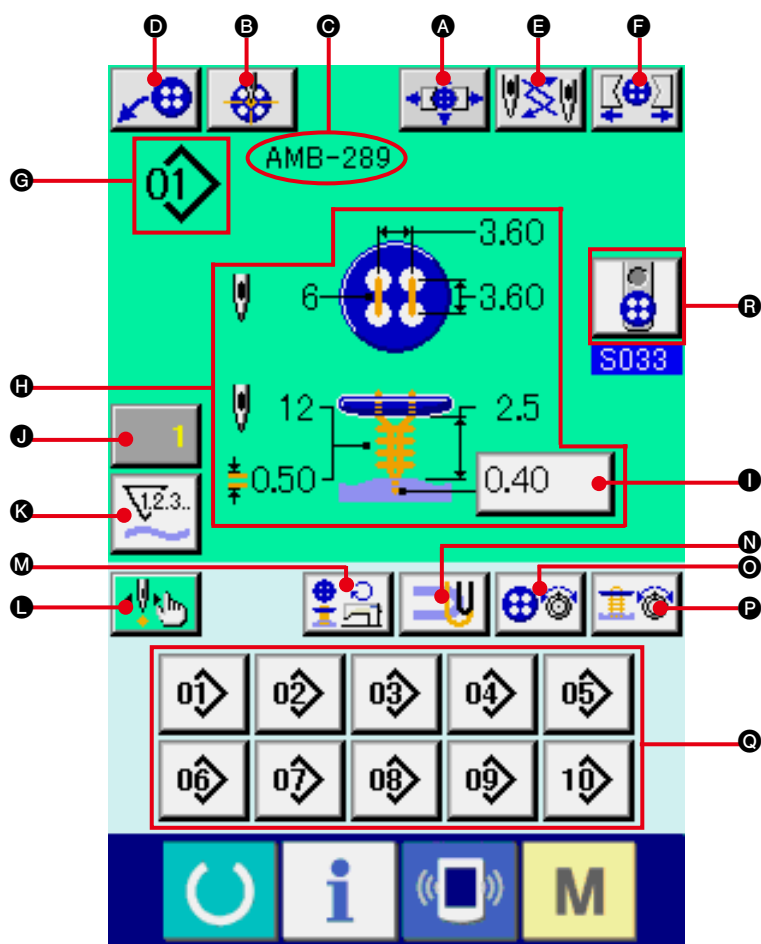

Symbole	Affichages	Description
<b>A</b>	Bouton REGLAGE DU MANDRIN	Affiche l'écran de réglage du mandrin. → Voir " <a href="#">24. REGLAGE DU MANDRIN</a> ".
<b>B</b>	Bouton CENTRAGE DU BOUTON	N'est pas affiché à l'état initial. → Voir " <a href="#">25. CENTRAGE DU BOUTON</a> ".
<b>C</b>	Affichage NOM DE CONFIGURATION	Affiche le nom de configuration spécifié dans les données de configuration pendant la couture.
<b>D</b>	Bouton MOUVEMENT DU CHARGEUR	Lorsqu'on appuie sur ce bouton, le chargeur fonctionne et met le bouton en place sur le mandrin.
<b>E</b>	Bouton CHANGEMENT D'AIGUILLE	Ce bouton permet d'abaisser l'aiguille et d'afficher l'écran de changement d'aiguille. → Voir " <a href="#">34. CHANGEMENT DE L'AIGUILLE</a> ".

Symbole	Affichages	Description
F	Bouton FERMETURE/ OUVERTURE DU MANDRIN	Ce bouton permet de fermer/ouvrir le mandrin. Le mandrin reste ouvert tant que le bouton est enfoncé.
G	Affichage N° DE CONFIGURATION	Affiche le numéro de configuration pendant la couture.
H	Affichage CONTENU DE LA CONFIGURATION	Affiche le contenu de la configuration mémorisée sur le numéro de configuration pendant la couture. Le contenu de l'affichage dépend de la méthode de couture. Le pas du point invisible ne peut être saisi que sur l'écran de couture.
I	Bouton SAISIE DU PAS DU POINT INVISIBLE	Permet de saisir le pas du point invisible. * Ce bouton ne s'affiche que lors de la couture de boutons plats/attache entourée avec point invisible ou de boutons plats avec point invisible.
J	Bouton de CHANGEMENT VALEUR COMPTEUR	La valeur du compteur actuelle est affichée sur ce bouton. Lorsque l'on appuie sur ce bouton, l'écran de changement de la valeur du compteur est affiché. → Voir " <a href="#">32. UTILISATION DU COMPTEUR</a> ".
K	Bouton de PASSAGE COMPTEUR	L'affichage de compteur couture / compteur du nombre de pièces peut être changée. → Voir " <a href="#">32. UTILISATION DU COMPTEUR</a> ".
L	Bouton COUTURE ETAPE PAR ETAPE	Lorsqu'on appuie sur ce bouton, l'écran de couture étape par étape permettant la saisie et la vérification des points de pénétration de l'aiguille s'affiche. → Voir " <a href="#">26. SAISIE ET VERIFICATION DES DONNEES AVEC UN MOUVEMENT ETAPE PAR ETAPE</a> ".
M	Bouton VITESSE DE COUTURE	Affiche l'écran de saisie de vitesse de couture. Permet de changer la vitesse de couture de la machine pour la couture des boutons et l'entourage d'attache de bouton. → Voir " <a href="#">16. SAISIE DE LA VITESSE DE COUTURE DE LA MACHINE</a> ".
N	Bouton SAISIE DES DONNEES DE FIL DE FIXATION	Affiche l'écran de saisie des données de fil de fixation. Cet écran ne s'affiche que lors de la couture de boutons plats/attache entourée avec point invisible ou de boutons plats avec point invisible lorsque la saisie des données de fil de fixation est possible. → Voir " <a href="#">17. SAISIE DES DONNEES DE FIL DE FIXATION</a> ".
O	Bouton SAISIE DE TENSION DU FIL DE COUTURE DE BOUTON	Affiche l'écran pour la saisie de la tension du fil de couture de bouton. → Voir " <a href="#">18. SAISIE DE LA TENSION DU FIL DE COUTURE DE BOUTON</a> ".
P	Bouton SAISIE DE TENSION DU FIL D'ENTOURAGE	Affiche l'écran pour la saisie de la tension du fil d'entourage. Cet écran ne s'affiche que lors de la couture de boutons plats/attache entourée avec point invisible ou l'entourage d'attaches de bouton. → Voir " <a href="#">19. SAISIE DE LA TENSION DU FIL D'ENTOURAGE</a> ".
Q	Bouton DIRECT	Permet de changer le numéro de configuration par celui qui est mémorisé sur le bouton. → Voir " <a href="#">37. PERSONNALISATION DE L'ECRAN DE COUTURE</a> ".
R	Bouton SELECTION DU CHARGEUR DE BOUTON	Le chargeur actuellement sélectionné est affiché sur le bouton. En appuyant sur le bouton, il est possible de changer l'état du chargeur de bouton.

## 5. EXECUTION DE LA SELECTION DE NUMERO DE CONFIGURATION

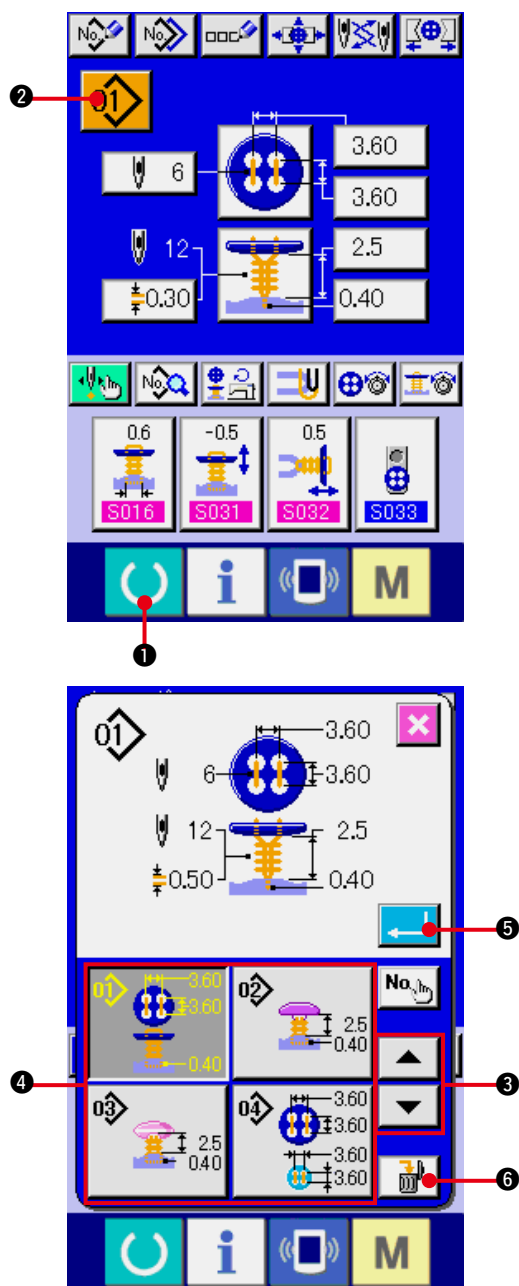

### 1) Afficher l'écran de saisie.

Les paramètres ne peuvent être modifiés que sur l'écran de saisie (bleu). Si l'écran de couture (vert) est affiché, appuyer sur la touche READY  1 pour afficher l'écran de saisie.

### 2) Afficher l'écran SELECTION DE NUMERO DE CONFIGURATION.

Appuyer sur le bouton SELECTION DE N° DE CONFIGURATION  2 pour afficher l'écran de sélection de numéro de configuration. Le numéro de configuration actuellement sélectionné et le contenu s'affichent sur la partie supérieure de l'écran et les boutons de liste des numéros de configuration mémorisés s'affichent sur la partie inférieure de l'écran.

### 3) Sélectionner le numéro de configuration.

Lorsqu'on appuie sur le bouton HAUT/BAS  3, les boutons de numéro de configuration 4 mémorisés changent dans l'ordre. Le contenu des données d'affichage saisies dans le numéro de configuration s'affiche sur le bouton. Appuyer alors sur le bouton de numéro de configuration 4 que l'on désire sélectionner.

### 4) Valider le numéro de configuration.

Appuyer sur le bouton ENTREE  5, pour fermer l'écran de sélection de numéro de configuration. Ceci termine la procédure de sélection.

\* Pour supprimer la configuration mémorisée, appuyer sur le bouton SUPPRIMER  6. Il n'est, toutefois pas possible de supprimer la configuration mémorisée pour une couture par cycles.

## 6. ATTRIBUTION DE NOM A UNE CONFIGURATION

Jusqu'à 14 caractères peuvent être saisis pour une configuration.

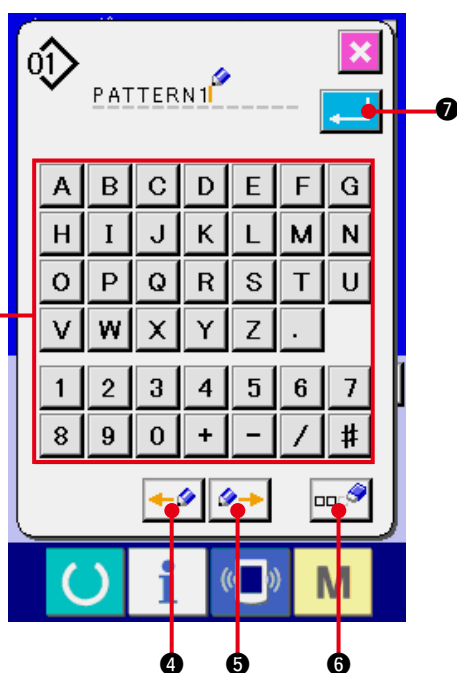
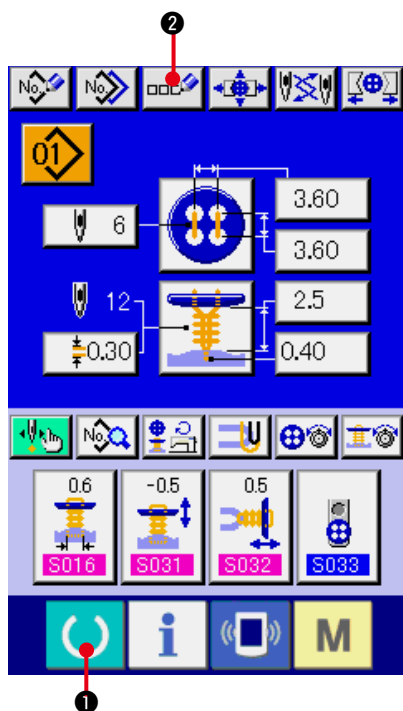













### 1) Afficher l'écran de saisie.

Le nom de configuration ne peut être saisi que sur l'écran de saisie (bleu). Si l'écran de couture (vert) est affiché, appuyer sur la touche READY  ① pour afficher l'écran de saisie (bleu).

### 2) Afficher l'écran de saisie de caractères.

Appuyer sur le bouton SAISIE DE CARACTÈRES  ② pour afficher l'écran de saisie de caractères.





































### 3) Saisir les caractères.

Appuyer sur le bouton du caractère ③ désiré pour saisir le caractère. Les caractères (  à  et  à  ) et les symboles (  ,  ,  ,  ,  ,  ) peuvent être saisis. Jusqu'à 14 caractères peuvent être saisis. On peut déplacer le curseur avec le bouton de DEPLACEMENT GAUCHE DU CURSEUR  ④ et le bouton de DEPLACEMENT DROIT DU CURSEUR  ⑤. Pour supprimer le caractère saisi, positionner le curseur sur le caractère à supprimer et appuyer sur le bouton SUPPRIMER  ⑥.

### 4) Valider le caractère saisi.

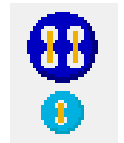
Appuyer sur le bouton ENTREE  ⑦ pour valider le caractère saisi. Une fois validé, le caractère saisi est affiché sur la partie supérieure de l'écran de saisie (bleu).

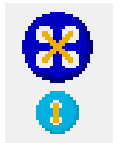
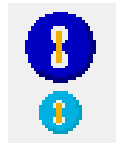
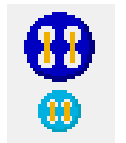
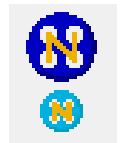
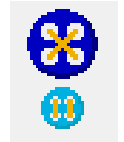
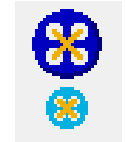
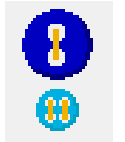
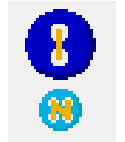
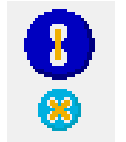
## 7. TABLEAU DES METHODES DE COUTURE ET FORMES DE COUTURE

Méthode de couture	Forme des points					
<b>Couture de boutons plats/attache entourée avec point invisible</b>  						
						
<b>Couture de boutons plats directement sur le tissu</b> 						
						
<b>Couture de boutons plats avec point invisible</b> 						
<b>Couture de contre-boutons/boutons de fixation</b> 						
						
<b>Couture de boutons avec entourage de l'attache</b> 	---					

## 8. SAISIE DES DONNEES DE COUTURE DE BOUTONS AVEC POINT INVISIBLE (BOUTONS A QUEUE ET BOMBES)

Les paramètres pouvant être définis sur l'écran de saisie des données de couture de boutons plats/attache entourée avec point invisible (boutons à queue et bombés) sont indiqués ci-dessous. Pour un paramétrage plus détaillé, appuyer sur le bouton AFFICHAGE DES DONNEES DE COUTURE  **H** pour afficher l'écran des données de couture. → Voir "[21. CHANGEMENT DES DONNEES DE COUTURE](#)".

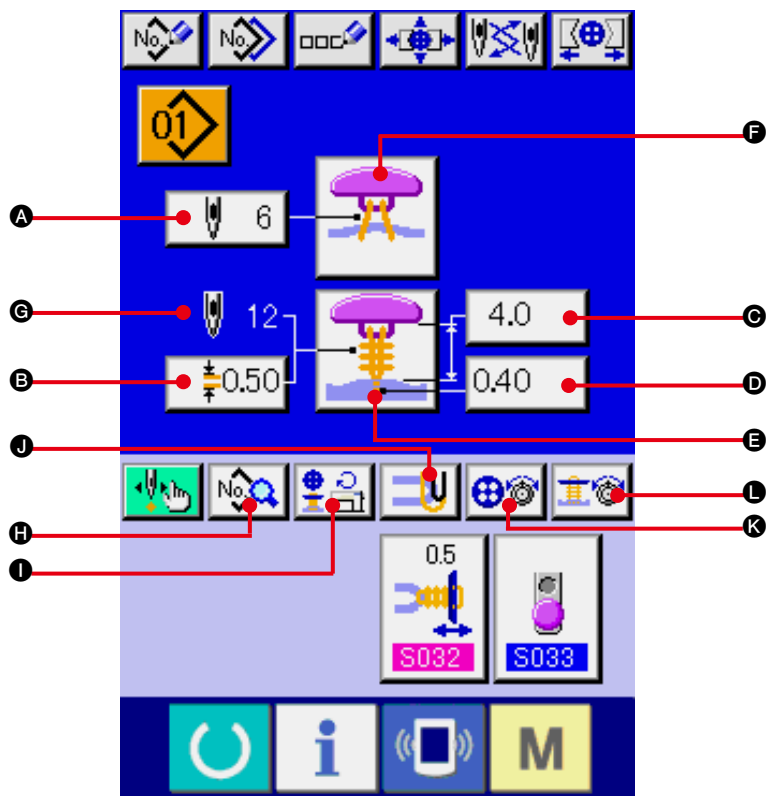

Symbole	Paramètre	Plage de réglage	Unité de modification	Valeur initiale
<b>A</b>	<b>S012</b> Nombre de points de couture de bouton	2 à 32	2 points	6
<b>B</b>	<b>S113</b> Pas d'entourage d'attache de bouton	0,05 à 3,00	0,05 mm	0,30
<b>C</b>	<b>S027</b> Hauteur de couture de bouton	0 à 15,0	0,1 mm	Bouton à queue : 3,5 Bouton bombé : 2,5
<b>D</b>	<b>S017</b> Pas de point invisible	-1,00 à 5,00	0,05 mm	0,40
<b>E</b>	<b>S001</b> Sélection de méthode de couture	Voir " <a href="#">14. SELECTION DE LA METHODE DE COUTURE</a> ".		
<b>F</b>	<b>S002</b> Sélection de forme des points	Voir " <a href="#">15. SELECTION DE LA FORME DES POINTS</a> ".		
<b>G</b>	Affichage du nombre de points d'entourage d'attache de bouton	Affiche le nombre de points d'entourage d'attache de bouton effectivement cousus.		
<b>I</b>	Saisie de vitesse de couture de la machine	Voir " <a href="#">16. SAISIE DE LA VITESSE DE COUTURE DE LA MACHINE</a> ".		
<b>J</b>	Saisie des données de fil de fixation.	Voir " <a href="#">17. SAISIE DES DONNEES DE FIL DE FIXATION</a> ".		
<b>K</b>	Saisie de tension du fil de couture de bouton	Voir " <a href="#">18. SAISIE DE LA TENSION DU FIL DE COUTURE DE BOUTON</a> ".		
<b>L</b>	Saisie de tension du fil d'entourage	Voir " <a href="#">19. SAISIE DE LA TENSION DU FIL D'ENTOURAGE</a> ".		

## 9. SAISIE DES DONNEES DE COUTURE DE BOUTONS AVEC POINT INVISIBLE (BOUTONS PLATS)

Les paramètres pouvant être définis sur l'écran de saisie des données de couture de boutons plats/attache entourée avec point invisible (boutons plats) sont indiqués ci-dessous. Pour un paramétrage plus détaillé, appuyer sur le bouton AFFICHAGE DES DONNEES DE COUTURE  **N** pour afficher l'écran des données de couture. → Voir "[21. CHANGEMENT DES DONNEES DE COUTURE](#)".

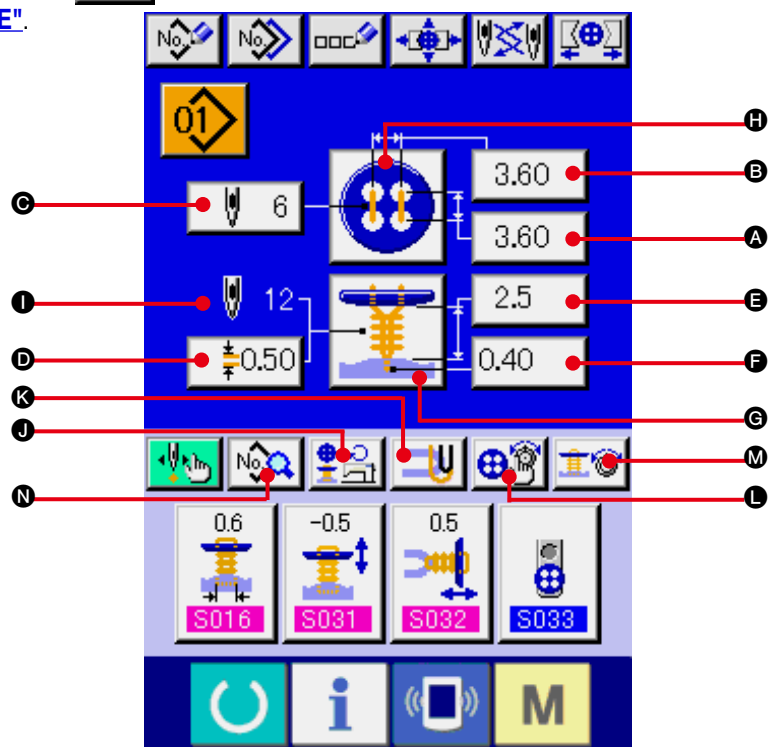

Symbole	Paramètre	Plage de réglage	Unité de modification	Valeur initiale
<b>A</b>	<b>S008</b> Intervalle des trous de bouton (longitudinal)	0,10 à 6,00	0,05 mm	3,60
<b>B</b>	<b>S009</b> Intervalle des trous de bouton (transversal)	0,10 à 6,00	0,05 mm	3,60
<b>C</b>	<b>S012</b> Nombre de points de couture de bouton	2 à 32	2 points	6
<b>D</b>	<b>S113</b> Pas d'entourage d'attache de bouton	0,05 à 3,00	0,05 mm	0,30
<b>E</b>	<b>S026</b> Hauteur de couture de bouton	0,5 à 15,0	0,1 mm	2,5
<b>F</b>	<b>S017</b> Pas de point invisible	-1,00 à 5,00	0,05 mm	0,40
<b>G</b>	<b>S001</b> Sélection de méthode de couture	Voir " <a href="#">14. SELECTION DE LA METHODE DE COUTURE</a> ".		
<b>H</b>	<b>S002</b> Sélection de forme des points	Voir " <a href="#">15. SELECTION DE LA FORME DES POINTS</a> ".		
<b>I</b>	Affichage du nombre de points d'entourage d'attache de bouton	Affiche le nombre de points d'entourage d'attache de bouton effectivement cousus.		
<b>J</b>	Saisie de vitesse de couture de la machine	Voir " <a href="#">16. SAISIE DE LA VITESSE DE COUTURE DE LA MACHINE</a> ".		
<b>K</b>	Saisie des données de fil de fixation.	Voir " <a href="#">17. SAISIE DES DONNEES DE FIL DE FIXATION</a> ".		
<b>L</b>	Saisie de tension du fil de couture de bouton	Voir " <a href="#">18. SAISIE DE LA TENSION DU FIL DE COUTURE DE BOUTON</a> ".		
<b>M</b>	Saisie de tension du fil d'entourage	Voir " <a href="#">19. SAISIE DE LA TENSION DU FIL D'ENTOUREGE</a> ".		



## 10. SAISIE DES DONNEES DE COUTURE DE BOUTONS PLATS DIRECTEMENT SUR LE TISSU

Les paramètres pouvant être définis sur l'écran de saisie des données de couture de boutons plats sont indiqués ci-dessous. Pour un paramétrage plus détaillé, appuyer sur le bouton AFFICHAGE DES DONNEES DE COUTURE  **H** pour afficher l'écran des données de couture.

→ Voir "[21. CHANGEMENT DES DONNEES DE COUTURE](#)".

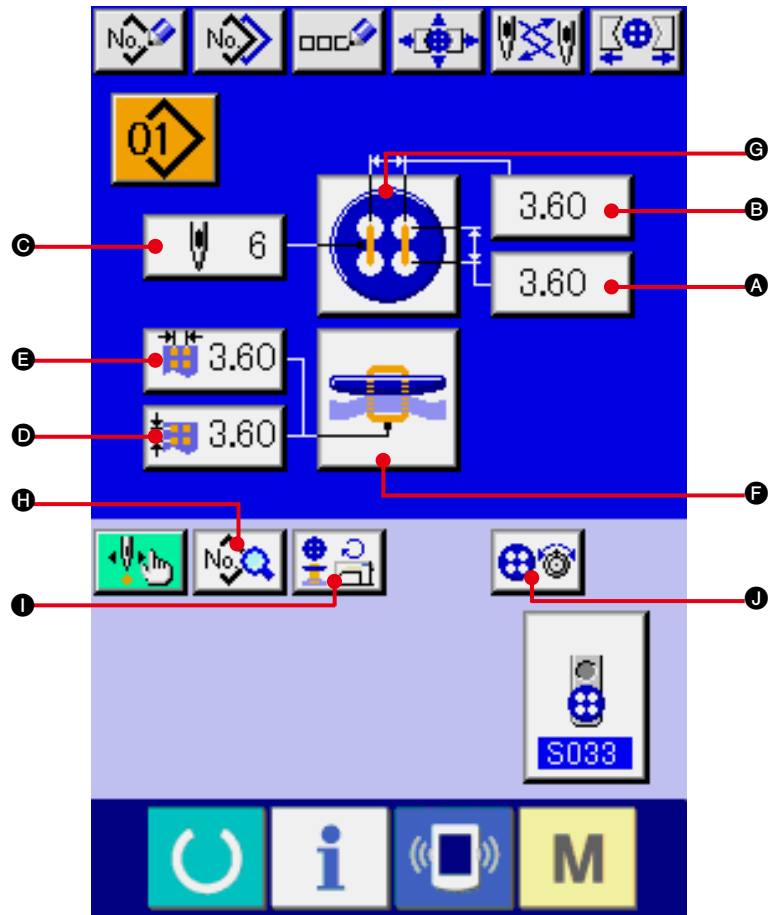

Symbole	Paramètre	Plage de réglage	Unité de modification	Valeur initiale
<b>A</b>	<b>S008</b> Intervalle des trous de bouton (longitudinal)	0,10 à 6,00	0,05 mm	3,60
<b>B</b>	<b>S009</b> Intervalle des trous de bouton (transversal)	0,10 à 6,00	0,05 mm	3,60
<b>C</b>	<b>S012</b> Nombre de points de couture de bouton	2 à 32	2 points	6
<b>D</b>	<b>S010</b> Intervalle des points de pénétration de l'aiguille pour l'entraînement inférieur (longitudinal)	0,10 à 6,00	0,05 mm	3,20
<b>E</b>	<b>S011</b> Intervalle des points de pénétration de l'aiguille pour l'entraînement inférieur (transversal)	0,10 à 6,00	0,05 mm	3,20
<b>F</b>	<b>S001</b> Sélection de méthode de couture	Voir " <a href="#">14. SELECTION DE LA METHODE DE COUTURE</a> ".		
<b>G</b>	<b>S002</b> Sélection de forme des points	Voir " <a href="#">15. SELECTION DE LA FORME DES POINTS</a> ".		
<b>I</b>	Saisie de vitesse de couture de la machine	Voir " <a href="#">16. SAISIE DE LA VITESSE DE COUTURE DE LA MACHINE</a> ".		
<b>J</b>	Saisie de tension du fil de couture de bouton	Voir " <a href="#">18. SAISIE DE LA TENSION DU FIL DE COUTURE DE BOUTON</a> ".		

## 11. SAISIE DES DONNEES DE COUTURE DE BOUTONS PLATS AVEC POINT INVISIBLE

Les paramètres pouvant être définis sur l'écran de saisie des données de couture de boutons plats avec point invisible sont indiqués ci-dessous. Pour un paramétrage plus détaillé, appuyer sur le bouton AFFICHAGE DES DONNEES DE COUTURE  **C** pour afficher l'écran des données de couture.

→ Voir "[21. CHANGEMENT DES DONNEES DE COUTURE](#)".

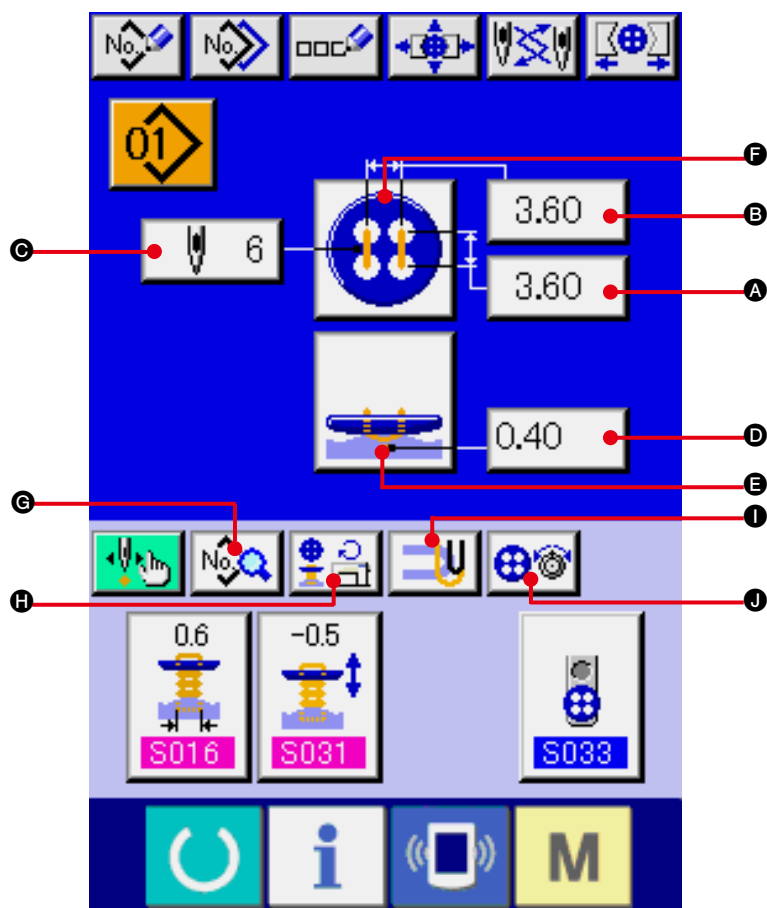

Symbole	Paramètre	Plage de réglage	Unité de modification	Valeur initiale
<b>A</b>	<b>S008</b> Intervalle des trous de bouton (longitudinal)	0,10 à 6,00	0,05 mm	3,60
<b>B</b>	<b>S009</b> Intervalle des trous de bouton (transversal)	0,10 à 6,00	0,05 mm	3,60
<b>C</b>	<b>S012</b> Nombre de points de couture de bouton	2 à 32	2 points	6
<b>D</b>	<b>S017</b> Pas de point invisible	-1,00 à 5,00	0,05 mm	0,40
<b>E</b>	<b>S001</b> Sélection de méthode de couture	Voir " <a href="#">14. SELECTION DE LA METHODE DE COUTURE</a> ".		
<b>F</b>	<b>S002</b> Sélection de forme des points	Voir " <a href="#">15. SELECTION DE LA FORME DES POINTS</a> ".		
<b>H</b>	Saisie de vitesse de couture de la machine	Voir " <a href="#">16. SAISIE DE LA VITESSE DE COUTURE DE LA MACHINE</a> ".		
<b>I</b>	Saisie des données de fil de fixation.	Voir " <a href="#">17. SAISIE DES DONNEES DE FIL DE FIXATION</a> ".		
<b>J</b>	Saisie de tension du fil de couture de bouton	Voir " <a href="#">18. SAISIE DE LA TENSION DU FIL DE COUTURE DE BOUTON</a> ".		

## 12. SAISIE DES DONNEES DE COUTURE DE CONTRE-BOUTONS/BOUTONS DE FIXATION

Les paramètres pouvant être définis sur l'écran de saisie des données de couture de contre-boutons et boutons de fixation sont indiqués ci-dessous. Pour un paramétrage plus détaillé, appuyer sur le bouton

AFFICHAGE DES DONNEES DE COUTURE  pour afficher l'écran des données de couture.

→ Voir "[21. CHANGEMENT DES DONNEES DE COUTURE](#)".

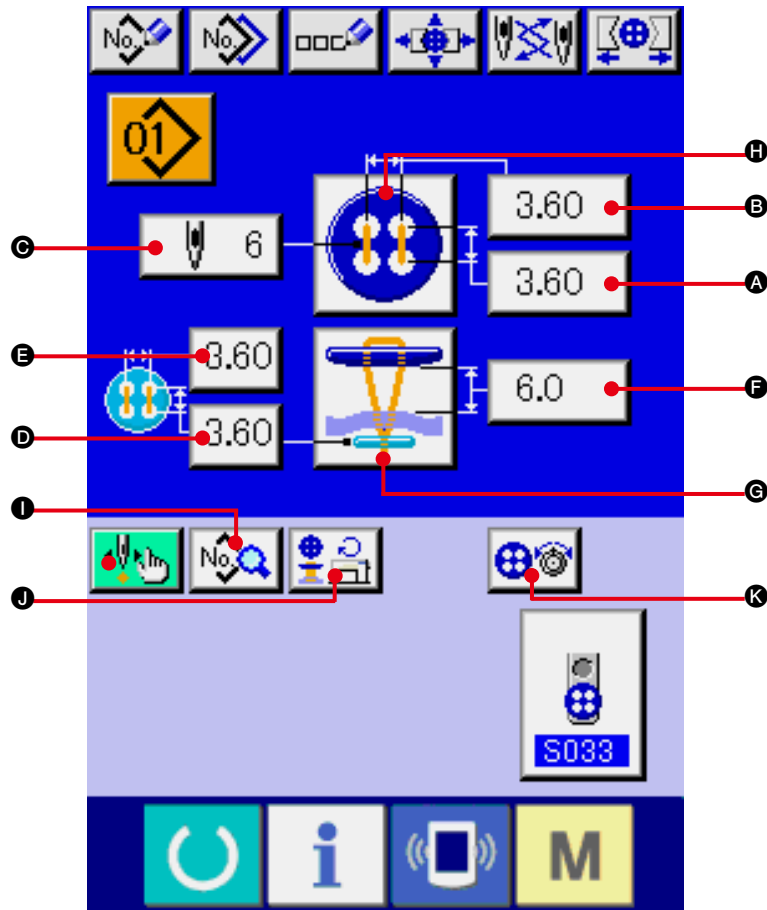

Symbole	Paramètre	Plage de réglage	Unité de modification	Valeur initiale
<b>A</b>	<b>S008</b> Intervalle des trous de bouton (longitudinal)	0,10 à 6,00	0,05 mm	3,60
<b>B</b>	<b>S009</b> Intervalle des trous de bouton (transversal)	0,10 à 6,00	0,05 mm	3,60
<b>C</b>	<b>S012</b> Nombre de points de couture de bouton	2 à 32	2 points	6
<b>D</b>	<b>S010</b> Intervalle des points de pénétration de l'aiguille pour l'entraînement inférieur (longitudinal)	0,10 à 6,00	0,05 mm	3,20
<b>E</b>	<b>S011</b> Intervalle des points de pénétration de l'aiguille pour l'entraînement inférieur (transversal)	0,10 à 6,00	0,05 mm	3,20
<b>F</b>	<b>S028</b> Hauteur de bouton (contre-bouton)	0 à 20,0	0,1 mm	4,5
<b>G</b>	<b>S001</b> Sélection de méthode de couture	Voir " <a href="#">14. SELECTION DE LA METHODE DE COUTURE</a> ".		
<b>H</b>	<b>S002</b> Sélection de forme des points	Voir " <a href="#">15. SELECTION DE LA FORME DES POINTS</a> ".		
<b>J</b>	Saisie de vitesse de couture de la machine	Voir " <a href="#">16. SAISIE DE LA VITESSE DE COUTURE DE LA MACHINE</a> ".		
<b>K</b>	Saisie de tension du fil de couture de bouton	Voir " <a href="#">18. SAISIE DE LA TENSION DU FIL DE COUTURE DE BOUTON</a> ".		

### 13. SAISIE DES DONNEES D'ENTOURAGE D'ATTACHE DE BOUTON

Les paramètres pouvant être définis sur l'écran de saisie des données d'entourage des boutons sont indiqués ci-dessous. Pour un paramétrage plus détaillé, appuyer sur le bouton AFFICHAGE DES DONNEES DE COUTURE  **E** pour afficher l'écran des données de couture.

→ Voir "[21. CHANGEMENT DES DONNEES DE COUTURE](#)".

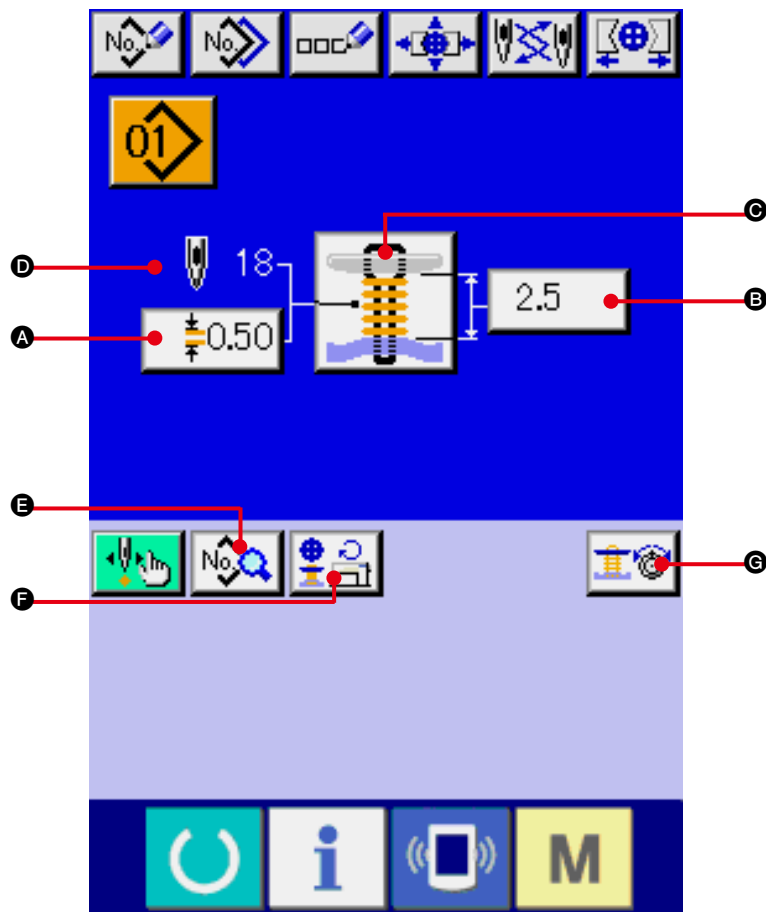

Symbole	Paramètre	Plage de réglage	Unité de modification	Valeur initiale
<b>A</b>	<b>S113</b> Pas d'entourage d'attache de bouton	0,05 à 3,00	0,05 mm	0,50
<b>B</b>	<b>S026</b> Hauteur de couture de bouton	0,5 à 15,0	0,1 mm	2,5
<b>C</b>	<b>S001</b> Sélection de méthode de couture	Voir " <a href="#">14. SELECTION DE LA METHODE DE COUTURE</a> ".		
<b>D</b>	Affichage du nombre de points d'entourage d'attache de bouton	Affiche le nombre de points d'entourage d'attache de bouton effectivement cousus.		
<b>F</b>	Saisie de vitesse de couture de la machine	Voir " <a href="#">16. SAISIE DE LA VITESSE DE COUTURE DE LA MACHINE</a> ".		
<b>G</b>	Saisie de tension du fil d'entourage	Voir " <a href="#">19. SAISIE DE LA TENSION DU FIL D'ENTOURAGE</a> ".		

## 14. SELECTION DE LA METHODE DE COUTURE

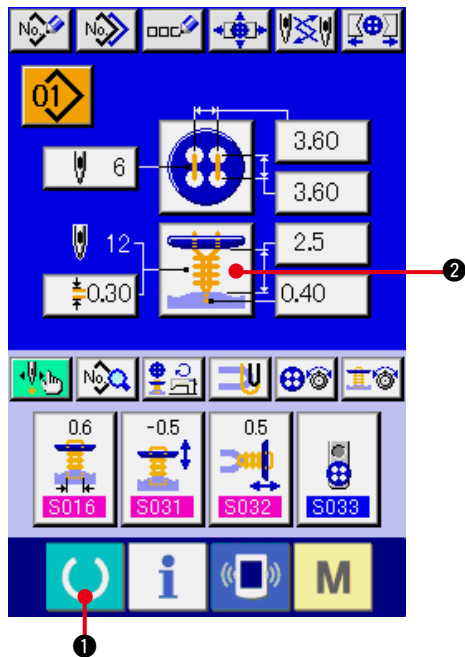

### 1) Afficher l'écran de saisie.

La sélection de la forme des points ne peut être effectuée que sur l'écran de saisie (bleu). Si l'écran de couture (vert) est affiché, appuyer sur le bouton MACHINE PRETE



(1) pour afficher l'écran de saisie (bleu).

### 2) Appeler l'écran de sélection de méthode de couture.

Appuyer sur le bouton METHODE DE

COUTURE



(2) pour afficher l'écran de

sélection de forme des points.

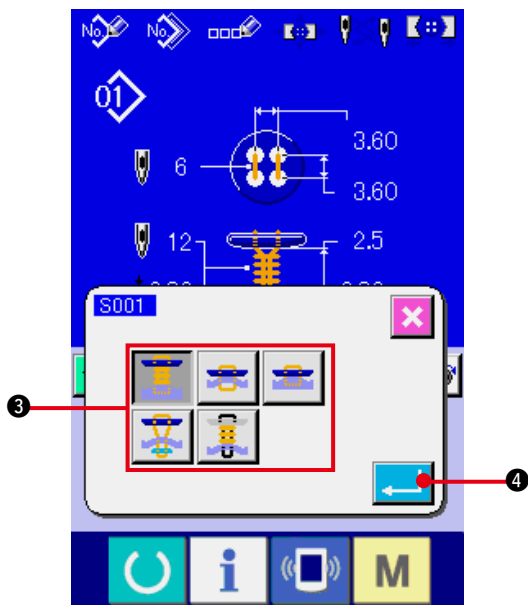

### 3) Sélectionner la méthode de couture.

Sélectionner le bouton METHODE DE

COUTURE (3) correspondant à la couture désirée.

### 4) Valider la sélection de la méthode de couture.

Appuyer sur le bouton ENTREE



(4)

pour valider la sélection de la méthode de couture. La forme des points sélectionnée s'affiche sur l'écran de saisie (bleu).

## 15. EXECUTION DE LA SÉLECTION DE FORME DE COUTURE

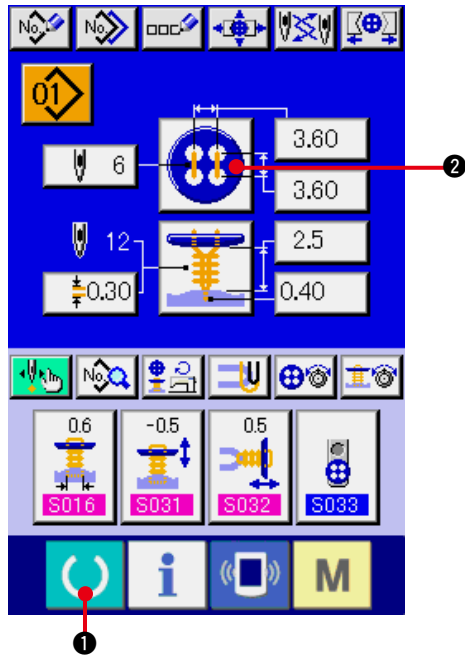

### 1) Afficher l'écran de saisie.

La forme de couture ne peut être sélectionnée que sur l'écran de saisie (bleu). Si l'écran de couture (vert) est affiché, appuyer sur la touche READY **1** pour afficher l'écran de saisie (bleu).

### 2) Afficher l'écran de sélection de forme de couture.

Appuyer sur le bouton FORME DE COUTURE **2** pour afficher l'écran de sélection de forme de couture.

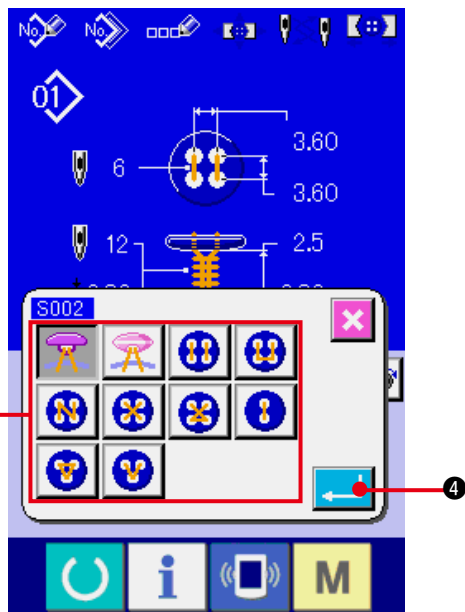

### 3) Sélectionner la forme de couture.

Sélectionner le bouton FORME DE COUTURE **3** désiré.

### 4) Valider la sélection de forme de couture.

Appuyer sur le bouton ENTREE **4** pour valider la sélection de forme de couture. La forme de couture sélectionnée s'affiche à l'écran de saisie des données (bleu).

## 16. SAISIE DE LA VITESSE DE COUTURE DE LA MACHINE

### 1) Afficher l'écran de saisie.

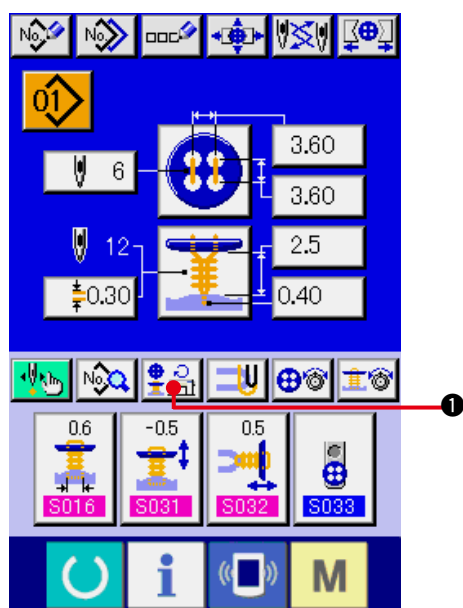

La saisie de la vitesse de couture de la machine peut être effectuée sur l'écran de saisie et sur l'écran de couture.

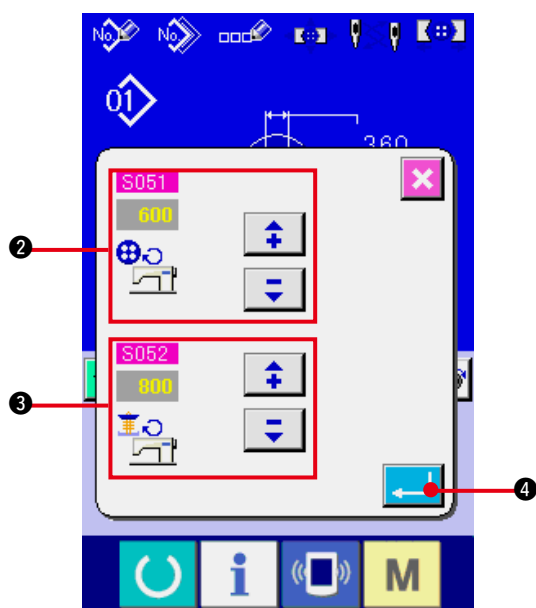

### 2) Afficher l'écran de saisie de vitesse de couture.

Appuyer sur le bouton VITESSE DE COUTURE  ① pour afficher l'écran de saisie de vitesse de couture. Cet écran permet de saisir la vitesse pour la couture des boutons et la vitesse pour l'entourage des attaches de bouton.



Après avoir saisi la vitesse avec les boutons fléchés (haut/bas)   ② et ③, appuyer sur le bouton ENTREE  ④ pour valider.

Symbole	Paramètre	Plage de réglage	Unité de modification	Valeur initiale
②	S051 Vitesse pour la couture des boutons	200 à 1200	100 sti/min	600
③	S052 Vitesse pour l'entourage des attaches de bouton	200 à 1800	100 sti/min	800

## 17. SAISIE DES DONNEES DE FIL DE FIXATION

Lorsque la couture de boutons plats/attache entourée avec point invisible ou de boutons plats avec point invisible est sélectionnée, le bouton SAISIE DES DONNEES DE FIL DE FIXATION s'affiche sur l'écran de saisie et l'écran de couture.

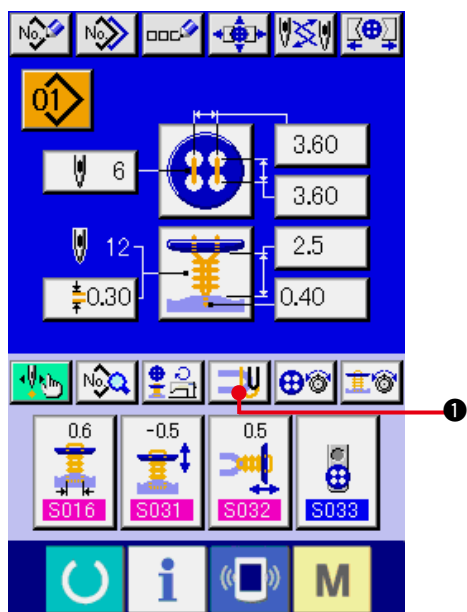





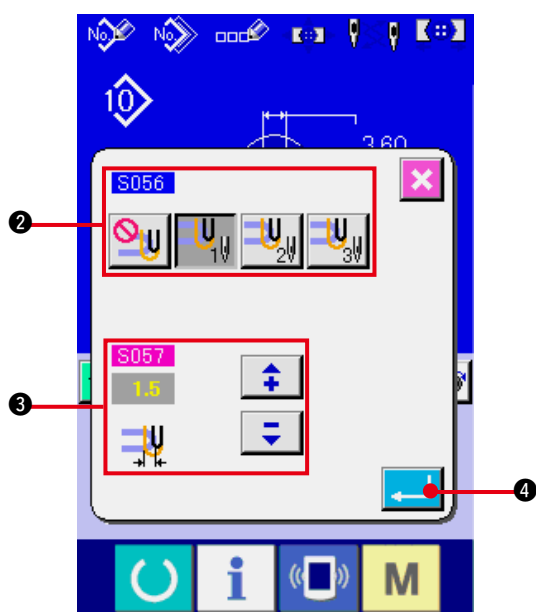

### 1) Afficher l'écran de saisie des données de fil de fixation

Appuyer sur LE BOUTON SAISIE DES DONNEES DE FIL DE FIXATION  ① pour afficher l'écran de saisie des données de fil de fixation.



Cet écran permet de saisir le nombre de points ② du fil de fixation et le pas de fil de fixation ③.

Après la saisie, appuyer sur le bouton ENTREE  ④ pour valider.

Symbole	Paramètre	Plage de réglage	Unité de modification	Valeur initiale
②	<b>S056</b> Nombre de points du fil de fixation	 : Sans fil de fixation  : 1 point  : 2 points  : 3 points	---	 : 1 point
③	<b>S057</b> Pas de fil de fixation	0 à 5,0	0,1 mm	1,5



## 18. SAISIE DE LA TENSION DU FIL DE COUTURE DE BOUTON

Lorsque la couture de boutons plats/attache entourée avec point invisible, la couture de boutons plats directement sur le tissu, la couture de boutons plats avec point invisible ou la couture de contre-boutons/boutons de fixation est sélectionnée à l'écran de saisie ou l'écran de couture, le bouton SAISIE DE TENSION DE FIL DE COUTURE DE BOUTON s'affiche.

### (1) Cas d'une saisie simplifiée

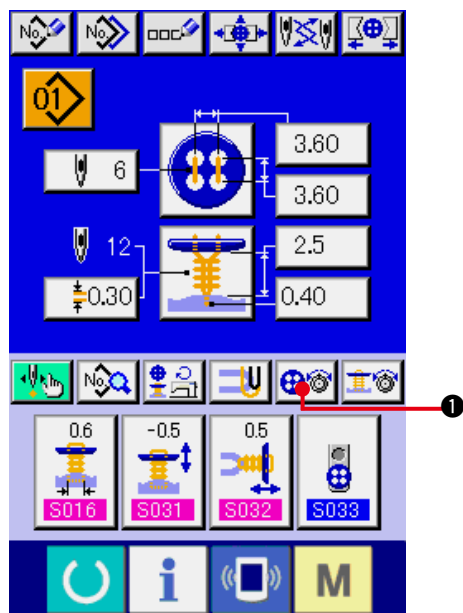



#### 1) Afficher l'écran de saisie simplifiée de tension du fil de couture de bouton.

Appuyer sur le bouton SAISIE SIMPLIFIEE DE TENSION DU FIL DE COUTURE DE BOUTON  ① pour afficher l'écran de saisie simplifiée de tension du fil de couture de bouton. Cet écran permet de saisir la longueur de fil restante avant la couture et la tension de fil des points normaux pour la couture de boutons.

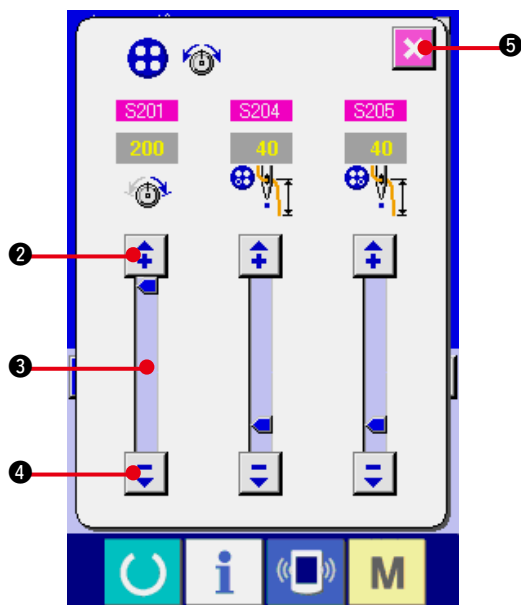

La valeur spécifiée initiale est la valeur lorsqu'un fil de polyester n° 50 est utilisé.



Les données peuvent être modifiées avec les boutons FLECHES (HAUT/BAS) 

(② et ④) et la BARRE DE DEFILEMENT ③. Elles sont validées dès leur modification.

Lorsqu'on appuie sur le bouton ANNULER  ⑤, l'écran se ferme et l'écran de saisie réapparaît.

## (2) Cas d'une saisie détaillée

Afficher l'écran de saisie ou l'écran de couture après avoir placé le bouton de saisie de tension du fil de couture de bouton en mode de saisie détaillée à l'écran de personnalisation.

→ Voir "[36. PERSONNALISATION DE L'ECRAN DE SAISIE](#)" et "[37. PERSONNALISATION DE L'ECRAN DE COUTURE](#)".

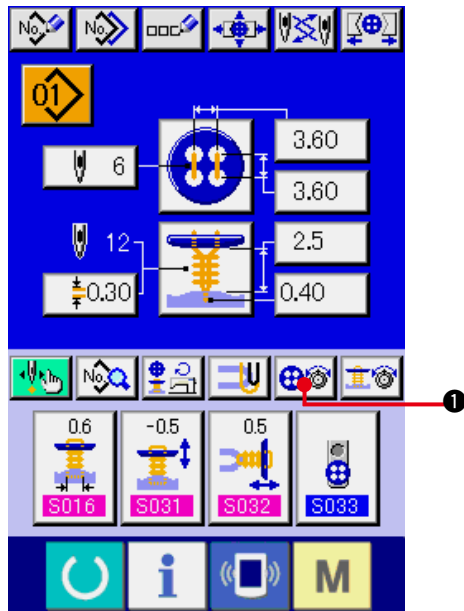



### 1) Afficher l'écran de saisie détaillée de tension du fil de couture de bouton.

Appuyer sur le bouton SAISIE DETAILLEE DE TENSION DU FIL DE COUTURE DE BOUTON  ① pour afficher l'écran de saisie détaillée de tension du fil de couture de bouton. Cet écran permet de saisir la longueur de fil restante avant la couture et la tension de fil des points normaux pour la couture de boutons.

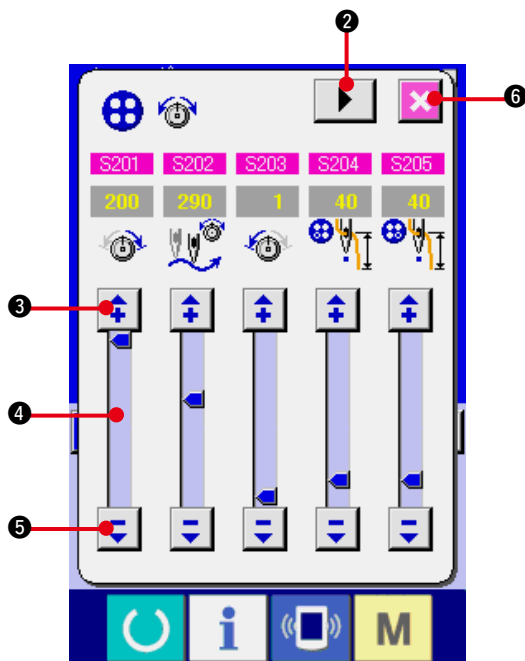

La valeur spécifiée initiale est la valeur lorsqu'un filé de polyester n° 50 est utilisé.



Pour la saisie de tension du fil, on peut changer de page écran de tension du fil à chaque point du dernier point, premier point et second point dans l'ordre avec le bouton CHANGER DE PAGE  ②.

Les données peuvent être modifiées avec les boutons FLECHES (HAUT/BAS) 

(③ et ⑤) et la BARRE DE DEFILEMENT ④. Elles sont validées dès leur modification.

Lorsqu'on appuie sur le bouton ANNULER  ⑥, l'écran se ferme et l'écran de saisie réapparaît.

### (3) Données de couture pouvant être changées

#### 1) Points normaux pour la couture de boutons

N°	Paramètre	Plage de réglage	Unité de modification	Valeur initiale	Observations
S201	Tension du fil du bas de l'aiguille pour la couture de boutons (points normaux)	0 à 200	1	120	
S202	Angle de changement de tension du fil pour la couture de boutons (points normaux)	180 à 355	1°	290	
S203	Tension du fil du haut de l'aiguille pour la couture de boutons (points normaux)	0 à 200	1	1	
S204	Longueur de fil restante avant la couture du côté gauche pour la couture de boutons	1 à 100	1	40	
S205	Longueur de fil restante avant la couture du côté droit pour la couture de boutons	1 à 100	1	50	

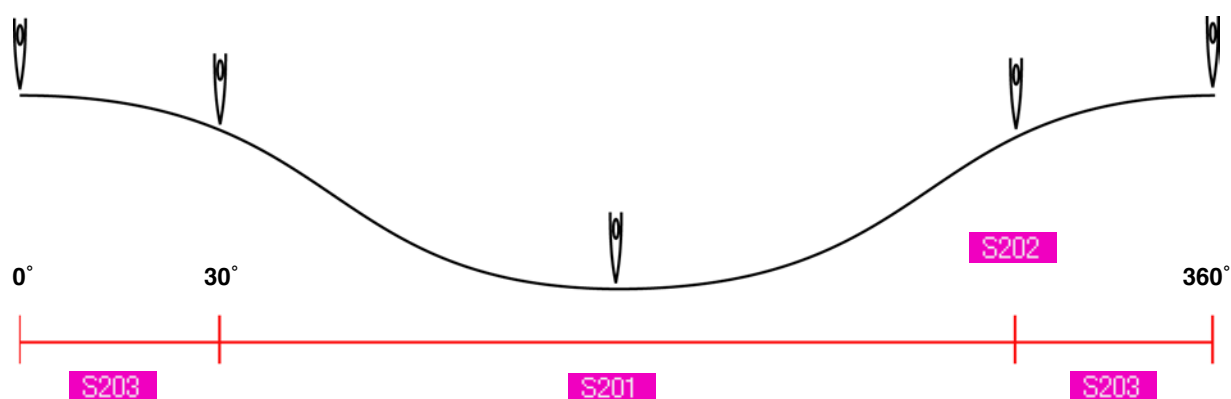

#### 2) Dernier point pour la couture de boutons (Ne peut être spécifié que lors de la saisie détaillée.)

N°	Paramètre	Plage de réglage	Unité de modification	Valeur initiale	Observations
S211	Tension du fil du bas de l'aiguille pour la couture de boutons (dernier point)	0 à 200	1	200	
S212	Angle de changement de tension du fil pour la couture de boutons (dernier point)	180 à 360	1°	290	
S213	Tension du fil du haut de l'aiguille pour la couture de boutons (dernier point)	0 à 200	1	0	

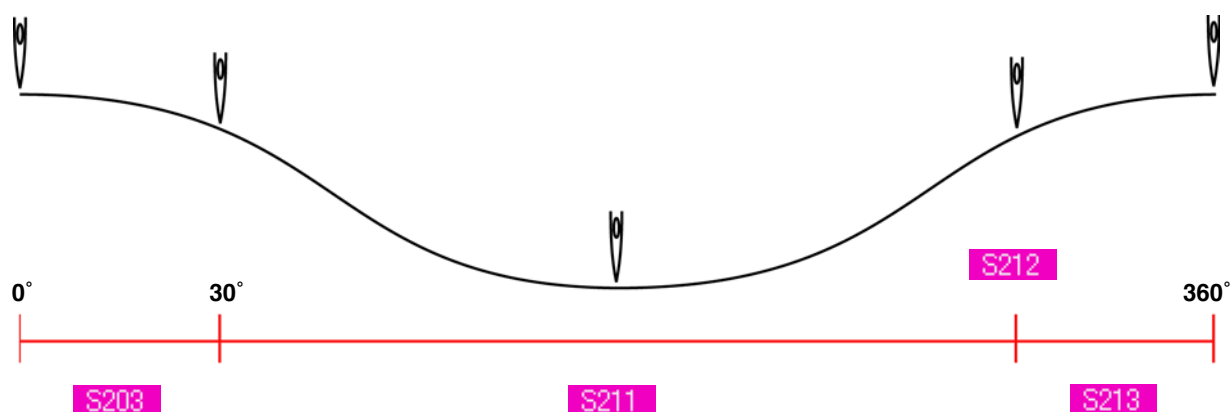

**3) Premier point pour la couture de boutons (Ne peut être spécifié que lors de la saisie détaillée.)**

N°	Paramètre	Plage de réglage	Unité de modification	Valeur initiale	Observations
S221	Tension du fil au début du premier point pour la couture de boutons	0 à 200	1	200	
S222	Tension du fil du bas de l'aiguille pour la couture de boutons (premier point)	0 à 200	1	200	
S223	Angle de changement de tension du fil pour la couture de boutons (premier point)	180 à 355	1°	290	
S224	Tension du fil du haut de l'aiguille pour la couture de boutons (premier point)	0 à 200	1	200	

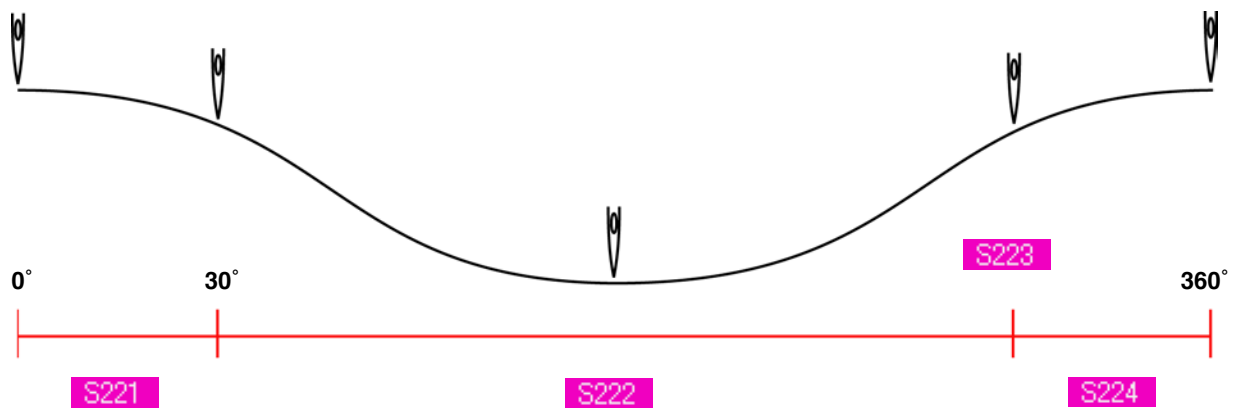

**4) Second point pour la couture de boutons (Ne peut être spécifié que lors de la saisie détaillée.)**

N°	Paramètre	Plage de réglage	Unité de modification	Valeur initiale	Observations
S231	Tension du fil du bas de l'aiguille pour la couture de boutons (second point)	0 à 200	1	200	
S232	Angle de changement de tension du fil pour la couture de boutons (second point)	180 à 355	1°	290	
S233	Tension du fil du haut de l'aiguille pour la couture de boutons (second point)	0 à 200	1	200	

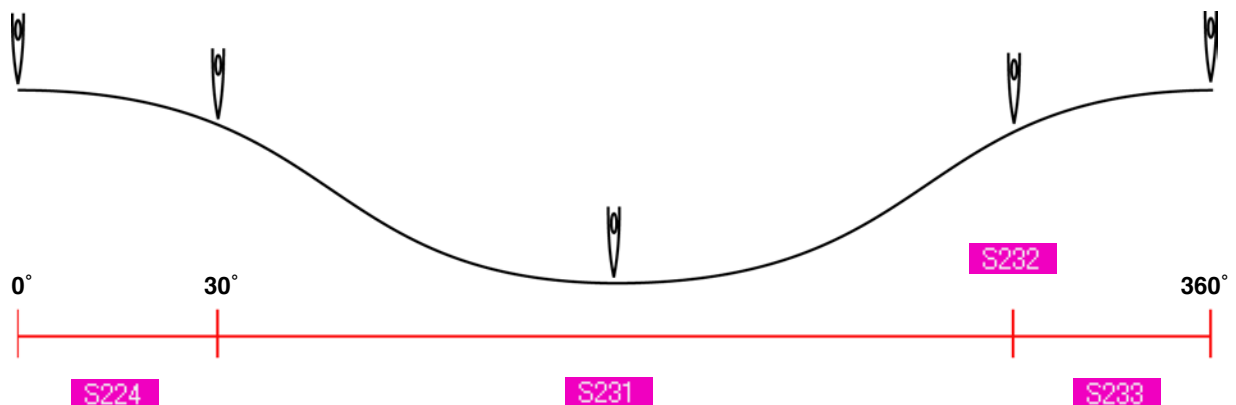

## 19. SAISIE DE LA TENSION DU FIL D'ENTOURATION

Lorsque la couture de boutons plats/attache entourée avec point invisible ou l'entourage d'attaches de bouton est sélectionné à l'écran de saisie ou l'écran de couture, le bouton Saisie de tension du fil d'entourage s'affiche.

### (1) Cas d'une saisie simplifiée

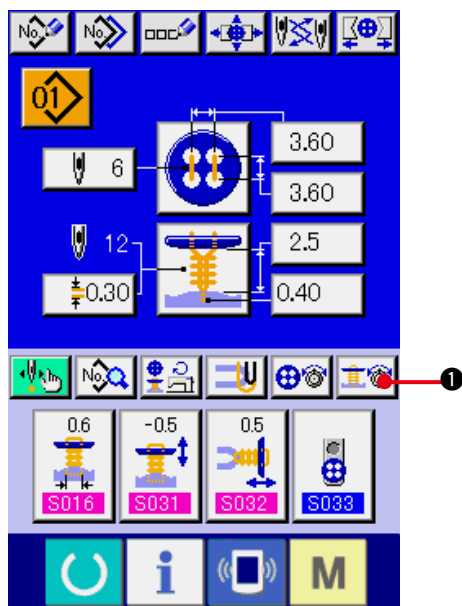

#### 1) Afficher l'écran de saisie simplifiée de tension du fil d'entourage.

Appuyer sur le bouton SAISIE SIMPLIFIEE DE TENSION DU FIL D'ENTOURATION 

**1** pour afficher l'écran de saisie simplifiée de tension du fil d'entourage. Cet écran permet de saisir la longueur de fil restante avant la couture et la tension de fil des points normaux pour l'entourage d'attache de bouton.



La valeur spécifiée initiale est la valeur lorsqu'un filé de polyester n° 50 est utilisé.

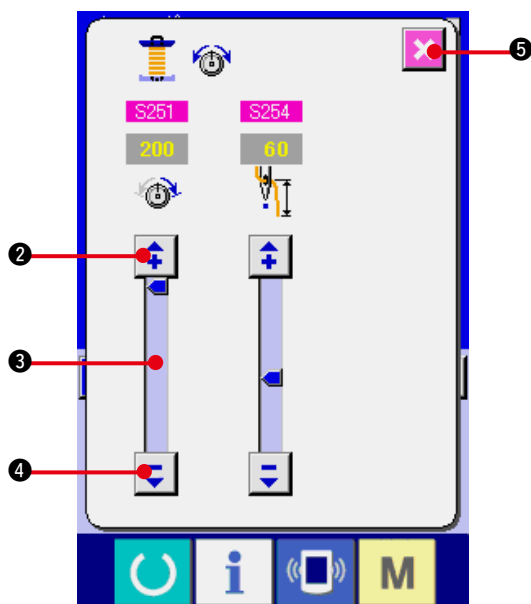

Les données peuvent être modifiées avec les boutons FLECHES (HAUT/BAS) 

(**2** et **4**) et la BARRE DE DEFILEMENT **3**. Elles sont validées dès leur modification.

Lorsqu'on appuie sur le bouton ANNULER



**5**, l'écran se ferme et l'écran de saisie réapparaît.

## (2) Cas d'une saisie détaillée

Afficher l'écran de saisie ou l'écran de couture après avoir placé le bouton de saisie de tension du fil d'entourage en mode de saisie détaillée à l'écran de personnalisation.

→ Voir "[36. PERSONNALISATION DE L'ECRAN DE SAISIE](#)" et "[37. PERSONNALISATION DE L'ECRAN DE COUTURE](#)".

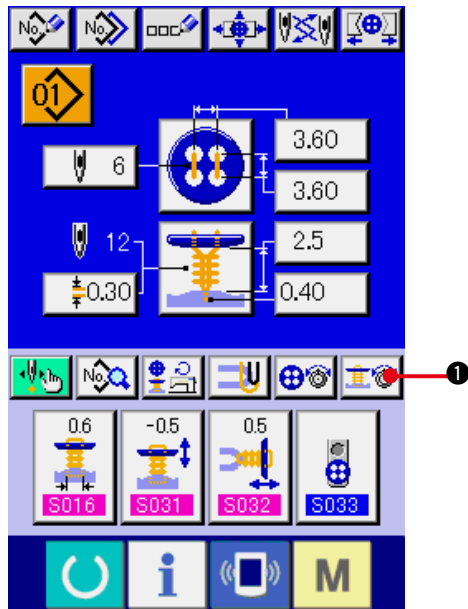

### 1) Afficher l'écran de saisie détaillée de tension du fil d'entourage.

Appuyer sur le bouton SAISIE DETAILLEE DE TENSION DU FIL D'ENTOURAGE 

① pour afficher l'écran de saisie détaillée de tension du fil d'entourage. Cet écran permet de saisir la longueur de fil restante avant la couture et la tension de fil des points normaux pour l'entourage d'attache de bouton.



La valeur spécifiée initiale est la valeur lorsqu'un filé de polyester n° 50 est utilisé.

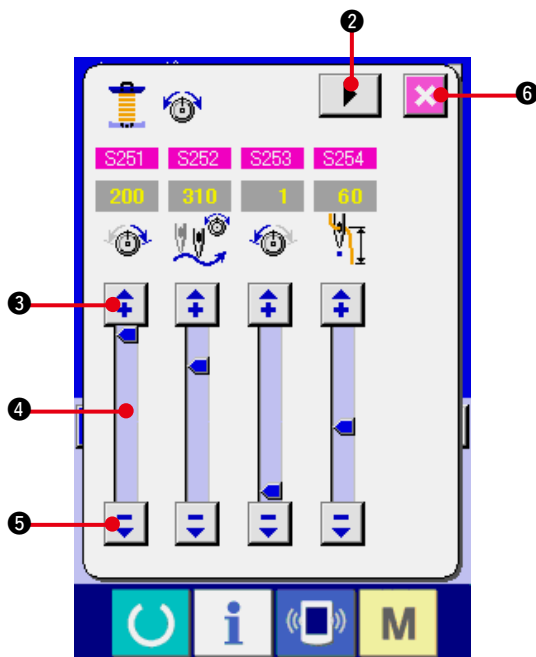

Pour la saisie de tension du fil, on peut changer de page écran de tension du fil à chaque point du dernier point, premier point et second point dans l'ordre avec le bouton CHANGER DE PAGE  ②.

Les données peuvent être modifiées avec les boutons FLECHES (HAUT/BAS) 

(③ et ⑤) et la BARRE DE DEFILEMENT ④. Elles sont validées dès leur modification.

Lorsqu'on appuie sur le bouton ANNULER  ⑥, l'écran se ferme et l'écran de saisie réapparaît.

### (3) Données de couture pouvant être changées

#### 1) Points normaux pour l'entourage d'attache de bouton

N°	Paramètre	Plage de réglage	Unité de modification	Valeur initiale	Observations
S251	Tension du fil du bas de l'aiguille pour l'entourage d'attache de bouton (points normaux)	0 à 200	1	155	
S252	Angle de changement de tension du fil pour l'entourage d'attache de bouton (points normaux)	180 à 355	1°	310	
S253	Tension du fil du haut de l'aiguille pour l'entourage d'attache de bouton (points normaux)	0 à 200	1	1	
S254	Longueur de fil restante avant l'entourage d'attache de bouton	1 à 100	1	50	

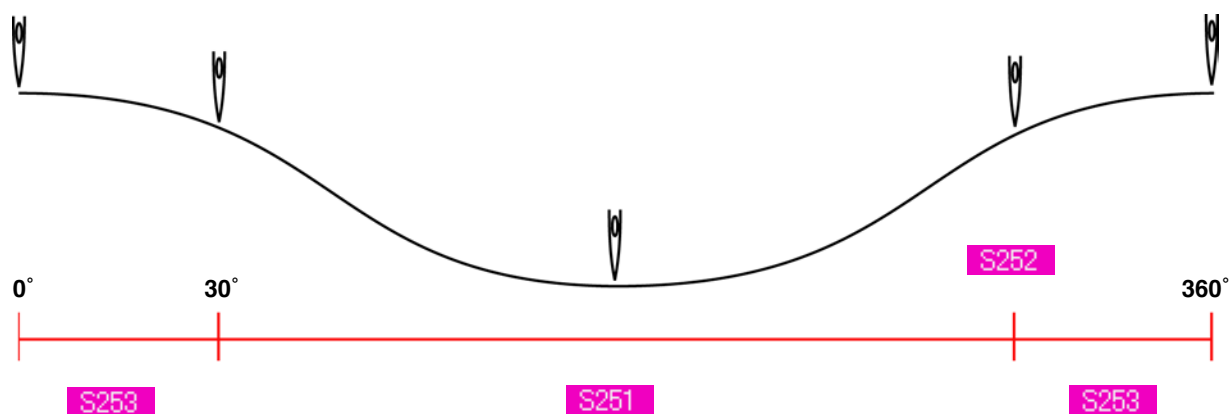

#### 2) Dernier point pour l'entourage d'attache de bouton (Ne peut être spécifié que lors de la saisie détaillée.)

N°	Paramètre	Plage de réglage	Unité de modification	Valeur initiale	Observations
S261	Tension du fil du bas de l'aiguille pour l'entourage d'attache de bouton (dernier point)	0 à 200	1	200	
S262	Angle de changement de tension du fil pour l'entourage d'attache de bouton (dernier point)	180 à 355	1°	345	
S263	Tension du fil du haut de l'aiguille pour l'entourage d'attache de bouton (dernier point)	0 à 200	1	0	

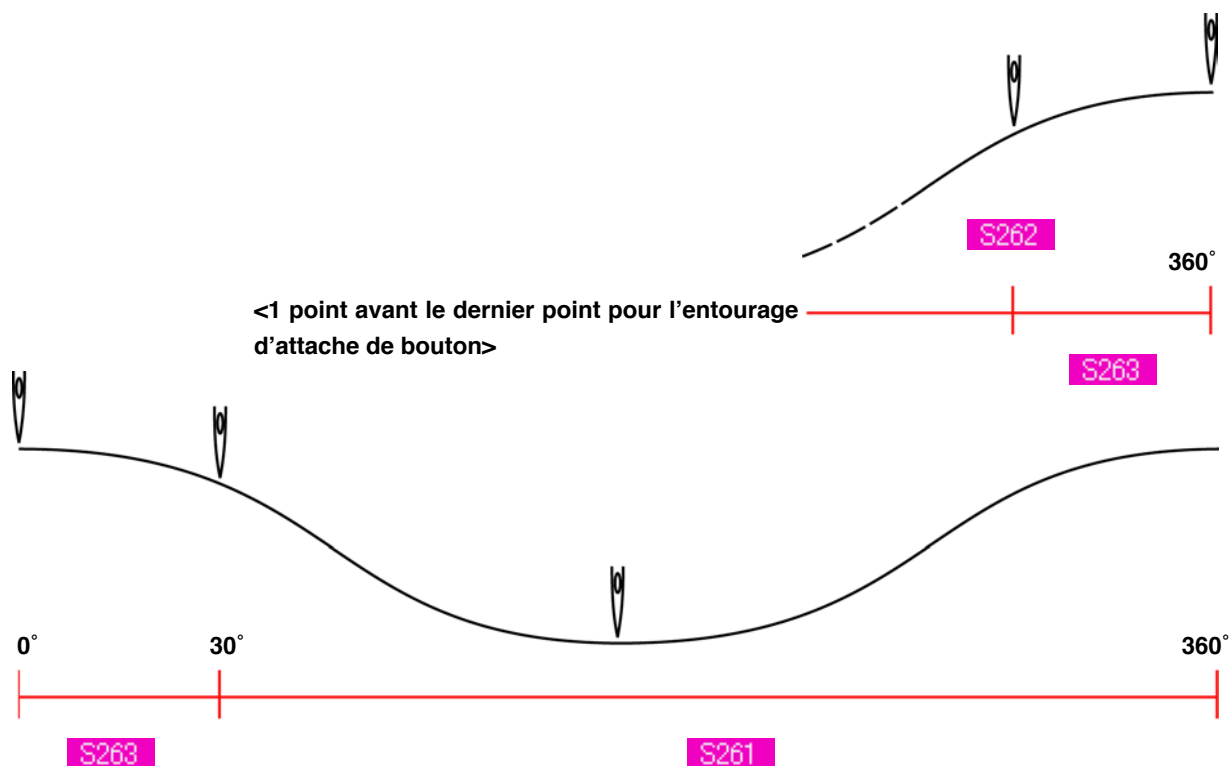

**3) Premier point pour l'entourage d'attache de bouton (Ne peut être spécifié que lors de la saisie détaillée.)**

N°	Paramètre	Plage de réglage	Unité de modification	Valeur initiale	Observations
S271	Tension du fil au début du premier point pour l'entourage d'attache de bouton	0 à 200	1	200	
S272	Tension du fil du bas de l'aiguille pour l'entourage d'attache de bouton (premier point)	0 à 200	1	200	
S273	Angle de changement de tension du fil pour l'entourage d'attache de bouton (premier point)	180 à 355	1°	310	
S274	Tension du fil du haut de l'aiguille pour l'entourage d'attache de bouton (premier point)	0 à 200	1	200	

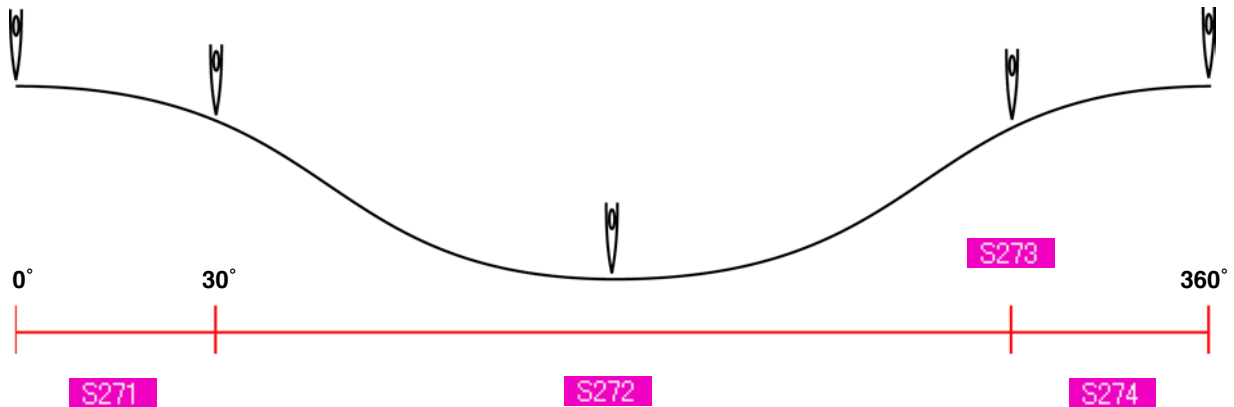

**4) Second point pour l'entourage d'attache de bouton (Ne peut être spécifié que lors de la saisie détaillée.)**

N°	Paramètre	Plage de réglage	Unité de modification	Valeur initiale	Observations
S281	Tension du fil du bas de l'aiguille pour l'entourage d'attache de bouton (second point)	0 à 200	1	200	
S282	Angle de changement de tension du fil pour l'entourage d'attache de bouton (second point)	180 à 355	1°	310	
S283	Tension du fil du haut de l'aiguille pour l'entourage d'attache de bouton (second point)	0 à 200	1	200	

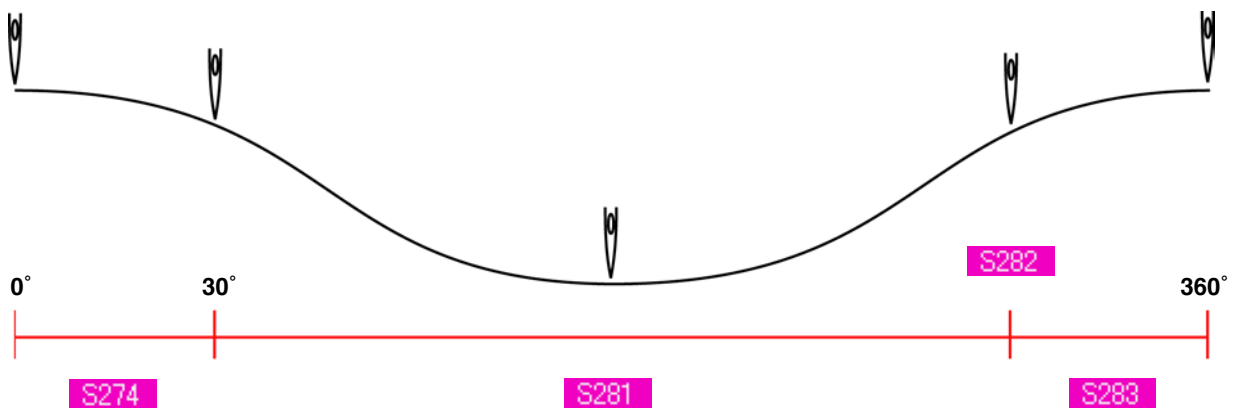





## 20. SAISIE DETAILLEE DES DONNEES D'ENTOURAGE D'ATTACHE DE BOUTON

En remplaçant le bouton de saisie du pas d'entourage d'attache de bouton par le bouton de saisie détaillée des données d'entourage d'attache de bouton à l'écran de personnalisation, on peut procéder à la saisie détaillée des données d'entourage d'attache de bouton.

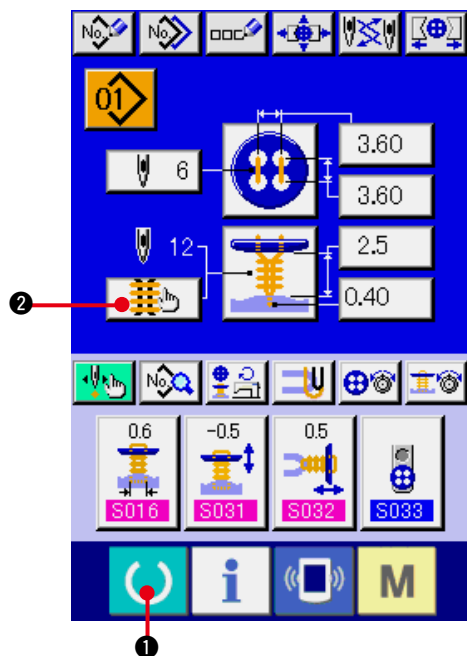
→ Voir "[36. PERSONNALISATION DE L'ECRAN DE SAISIE](#)".





### 1) Afficher l'écran de saisie.

La saisie détaillée des données d'entourage d'attache de bouton ne peut être effectuée que sur l'écran de saisie (bleu). Si l'écran de couture (vert) est affiché, appuyer sur la touche READY  ❶ pour afficher l'écran de saisie (bleu).

### 2) Afficher l'écran de saisie détaillée des données d'entourage d'attache de bouton.

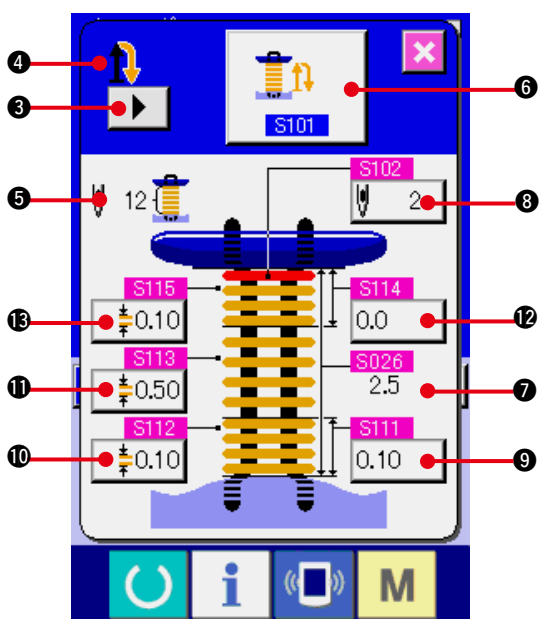
Appuyer sur le bouton SAISIE DETAILLEE DES DONNEES D'ENTOURAGE D'ATTACHE DE BOUTON  ❷ pour afficher l'écran de saisie détaillée des données d'entourage d'attache de bouton.





Les données pouvant être saisies sur la première page sont les données de paramétrage de la couture du dernier cycle. On peut accéder aux pages des cycles précédents dans l'ordre à l'aide du bouton CHANGER DE PAGE  ❸. La page en cours de paramétrage s'affiche en orange en ❹.

❺ est le nombre de points d'entourage d'attache de bouton effectivement cousus. L'affichage est actualisé à chaque changement de paramétrage.

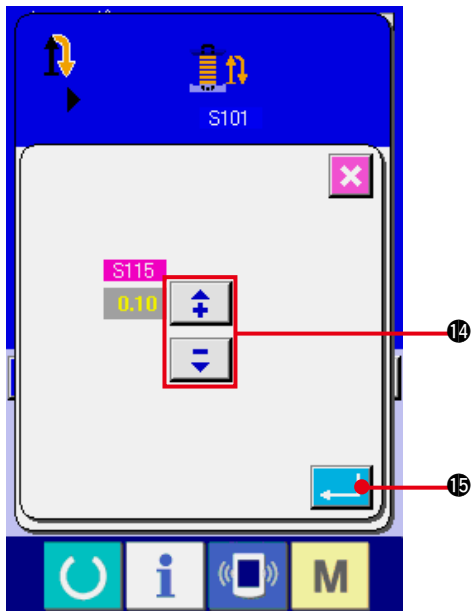
Lorsqu'on appuie sur les boutons CHANGEMENT DE DONNEES (❹ à ❸), l'écran local de changement s'affiche.







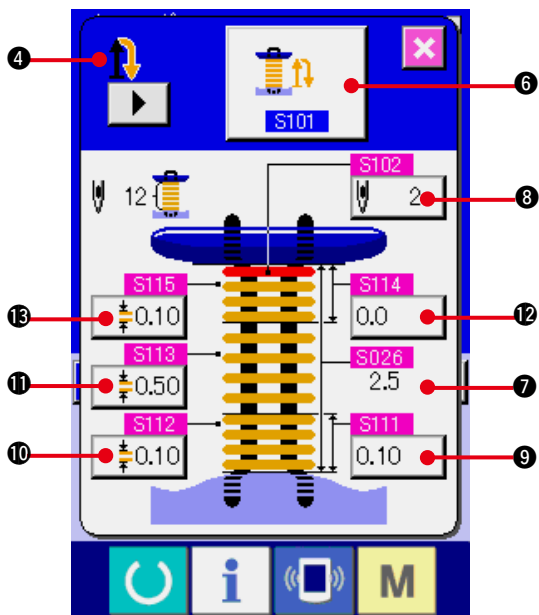

Les données peuvent être modifiées avec le

bouton SELECTION ou les boutons  

14. Appuyer sur le bouton ENTREE  15 pour valider.



Symbole	Paramètre	Plage de réglage	Unité de modification	Valeur initiale
6	<b>S101</b> Nombre de passes d'entourage	 Sans entourage d'attache de bouton  : 1 passe  : 2 passes  : 3 passes  : 4 passes	---	 : 2 passes
7	<b>S026</b> Hauteur de couture de bouton	La modification peut être effectuée à l'écran de saisie ou l'écran de couture.		
8	<b>S102</b> Nombre de points en haut de l'entourage	1 à 9	1 passe	1

Si l'affichage de ④ est le premier.



Symbole	Paramètre	Plage de réglage	Unité de modification	Valeur initiale
⑨	S111 Hauteur de section d'entourage (partie inférieure du haut)	0 à 3,0	0,1	0,1
⑩	S112 Pas de section d'entourage (partie inférieure du haut)	0,05 à 3,00	0,05	0,10
⑪	S113 Pas de section d'entourage (partie centrale du haut)	0,05 à 3,00	0,05	0,30
⑫	S114 Hauteur de section d'entourage (partie supérieure du haut)	0 à 3,0	0,1	0,0
⑬	S115 Pas de section d'entourage (partie supérieure du haut)	0,05 à 3,00	0,05	0,10

Si l'affichage de ④ est le second.



Symbole	Paramètre	Plage de réglage	Unité de modification	Valeur initiale
⑨	S121 Hauteur d'entourage (partie inférieure du 2ème)	0 à 3,0	0,1	0,2
⑩	S122 Pas d'entourage d'attache de bouton (partie inférieure du 2ème)	0,05 à 3,00	0,05	0,10
⑪	S123 Pas d'entourage d'attache de bouton (partie centrale du 2ème)	0,05 à 3,00	0,05	0,50
⑫	S124 Hauteur d'entourage (partie supérieure du 2ème)	0 à 3,0	0,1	0,1
⑬	S125 Pas d'entourage d'attache de bouton (partie supérieure du 2ème)	0,05 à 3,00	0,05	0,10

Si l'affichage de ④ est le troisième.



Symbole	Paramètre	Plage de réglage	Unité de modification	Valeur initiale
⑨	S131 Hauteur d'entourage (partie inférieure du 3ème)	0 à 3,0	0,1	0,2
⑩	S132 Pas d'entourage d'attache de bouton (partie inférieure du 3ème)	0,05 à 3,00	0,05	0,10
⑪	S133 Pas d'entourage d'attache de bouton (partie centrale du 3ème)	0,05 à 3,00	0,05	0,50
⑫	S134 Hauteur d'entourage (partie supérieure du 3ème)	0 à 3,0	0,1	0,0
⑬	S135 Pas d'entourage d'attache de bouton (partie supérieure du 3ème)	0,05 à 3,00	0,05	0,10

Si l'affichage de ④ est le quatrième.



Symbole	Paramètre	Plage de réglage	Unité de modification	Valeur initiale
⑨	S141 Hauteur d'entourage (partie inférieure du 4ème)	0 à 3,0	0,1	0,2
⑩	S142 Pas d'entourage d'attache de bouton (partie inférieure du 4ème)	0,05 à 3,00	0,05	0,10
⑪	S143 Pas d'entourage d'attache de bouton (partie centrale du 4ème)	0,05 à 3,00	0,05	0,50
⑫	S144 Hauteur d'entourage (partie supérieure du 4ème)	0,0 à 3,0	0,1	0,0
⑬	S145 Pas d'entourage d'attache de bouton (partie supérieure du 4ème)	0,05 à 3,00	0,05	0,10

## 21. CHANGEMENT DES DONNEES DE COUTURE

### (1) Données de couture par défaut préprogrammées en usine

Les configurations 1 à 10 ont été préenregistrées en usine avec des valeurs initiales des données de couture correspondant à des méthodes de couture et formes de couture différentes.

N° de configuration	S001 Methode de couture	S002 Forme de couture	Donnée ayant changé par rapport à sa valeur initiale	Valeur changée
1	 Couture de boutons plats/ attache entourée avec point invisible		Désactivé	
2	 Couture de boutons plats/ attache entourée avec point invisible		S032 Compensation de relâchement du fil S519 Position supérieure d'entourage d'attache de bouton	0,5 → 0,0mm 0,5 → 2,7mm
3	 Couture de boutons plats/ attache entourée avec point invisible		S027 Hauteur de bouton (bouton à queue/bombés) S032 Compensation de relâchement du fil S509 Position des trous des boutons à queue/bombés	4,0 → 2,5mm 0,5 → 0,0mm 0,3 → 2,5mm
4	 Couture de contre-boutons/ boutons de fixation		Désactivé	
5	 Couture de contre-boutons/ boutons de fixation		S010 Intervalle de pénétration de l'aiguille de l'entraînement inférieur (longitudinal) S504 Position du trou du premier point du bouton inférieur (longitudinale) S505 Position du trou du premier point du bouton inférieur (transversale)	3,6 → 3,2mm 1,8 → 1,6mm 1,8 → 0,0mm
6	 Entourage d'attache	---	S510 Position du premier point d'attache au début de la couture de l'entourage d'attache de bouton (longitudinale) S512 Position du deuxième point d'attache au début de la couture de l'entourage d'attache de bouton (longitudinale)	0,0 → 0,5mm 1,0 → 1,5mm
7	 Couture de boutons plats avec point invisible		Désactivé	
8	 Couture de boutons plats directement sur le tissu		Désactivé	
9	 Couture triangulaire		Désactivé	
10	 Couture en V		Désactivé	

## (2) Procédure de changement des données de couture

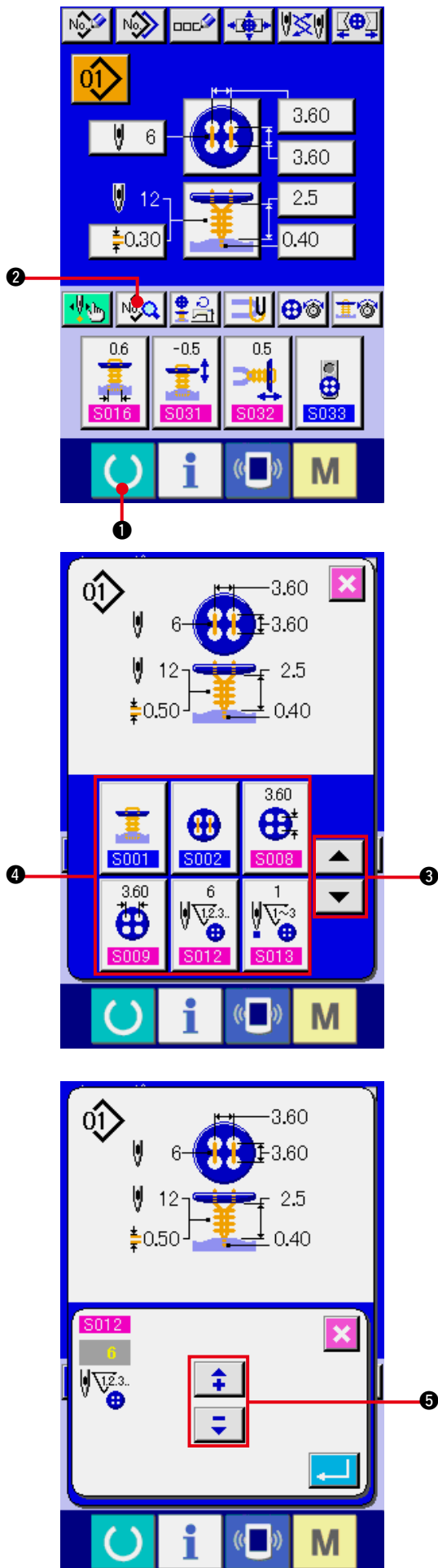

### 1) Afficher l'écran de saisie.

Le changement des données de couture ne peut être effectué que sur l'écran de saisie (bleu). Si l'écran de couture (vert) est affiché, appuyer sur la touche READY  ❶ pour afficher l'écran de saisie (bleu).

### 2) Afficher l'écran des données de couture.

Appuyer sur le bouton DONNEES DE COUTURE  ❷ pour afficher l'écran des données de couture.

### 3) Sélectionner la donnée de couture à modifier.

Appuyer sur le bouton de DEFILEMENT VERS LE HAUT/BAS  ❸ et sélectionner le bouton DONNEES DE COUTURE ❹ que l'on désire modifier. Les paramètres qui ne sont pas utilisés pour la forme ne sont pas affichés. Faire attention.

### 4) Modifier les données.



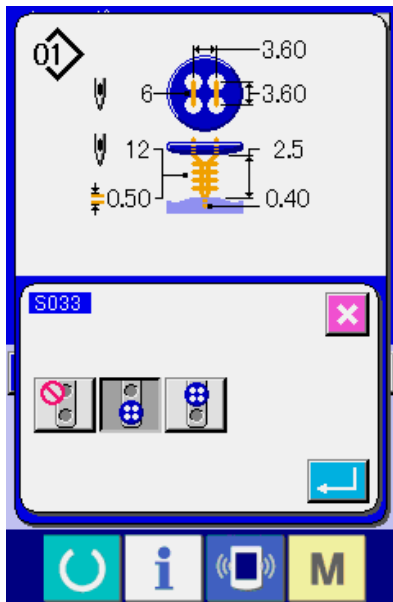



































Certains éléments des données de couture peuvent être modifiés par le changement d'une valeur numérique, d'autres par la sélection d'un pictogramme. Un numéro en rose tel que S012 sur un élément des données de couture permet de changer la valeur numérique et l'on peut modifier la valeur de réglage avec les boutons + / - ❺ affiché sur l'écran de changement.











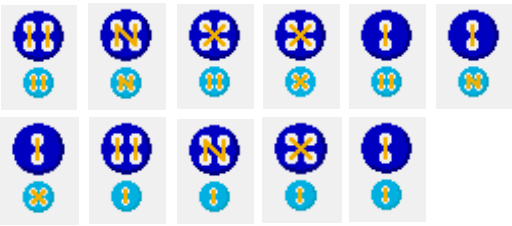



Un numéro en bleu sur un élément des données de couture tel que **S033** permet de sélectionner un pictogramme et l'on peut changer le pictogramme affiché sur l'écran de changement.















### (3) Liste des données de couture

Les données de couture peuvent être saisies dans chacune de 99 configurations allant de la configuration 1 à la configuration 99. Les données de couture pouvant être saisies diffèrent selon la méthode de couture et la forme des points sélectionnées.

N°	Paramètr	Plage de réglage	Unité de modification	Affichage initial	Observations
<b>S001</b>	<b>Méthode de couture</b> Ce paramètre permet de sélectionner la méthode de couture.  : Couture de boutons plats/attache entourée avec point invisible  : Couture de boutons plats directement sur le tissu  : Couture de boutons plats avec point invisible  : Entourage d'attache  : Couture de contre-boutons/boutons de fixation	---	---	 Couture de boutons plats/attache entourée avec point invisible	
<b>S002</b>	<b>Forme des points (couture de boutons plats/attache entourée avec point invisible)</b> Ce paramètre permet de sélectionner la forme des points pour la couture de boutons plats/attache entourée avec point invisible.          	---	---	 Bouton à 4 trous sans points de liaison (longitudinal)	
<b>S003</b>	<b>Forme des points (couture de boutons plats directement sur le tissu)</b> Ce paramètre permet de sélectionner la forme des points pour la couture de boutons plats directement sur le tissu.            	---	---	 Bouton à 4 trous sans points de liaison (longitudinal)	
<b>S004</b>	<b>Forme des points (couture de boutons plats avec point invisible)</b> Ce paramètre permet de sélectionner la forme des points pour la couture de boutons plats avec point invisible.        	---	---	 Bouton à 4 trous sans points de liaison (longitudinal)	















N°	Paramètre	Plage de réglage	Unité de modification	Affichage initial	Observations
<b>S005</b>	<b>Forme des points (couture de contre-boutons/boutons de fixation)</b> Ce paramètre permet de sélectionner la forme des points pour la couture de contre-boutons/boutons de fixation. * La sélection de la forme pour le bouton inférieur est effectuée avec  .  	---	---	 Avant : Bouton à 4 trous sans points de liaison (longitudinal)  Arrière : Bouton à 4 trous sans points de liaison (longitudinal)	
<b>S008</b>	<b>Intervalle des trous du bouton supérieur (longitudinal)</b> Ce paramètre permet de spécifier l'intervalle de pénétration de l'aiguille de l'entraînement supérieur. 	0,10 à 6,00	0,05 mm	3,60	
<b>S009</b>	<b>Intervalle des trous du bouton supérieur (transversal)</b> Ce paramètre permet de spécifier l'intervalle de pénétration de l'aiguille de l'entraînement supérieur. 	0,10 à 6,00	0,05 mm	3,60	
<b>S010</b>	<b>Intervalle de pénétration de l'aiguille de l'entraînement inférieur (longitudinal)</b> Ce paramètre permet de spécifier l'intervalle de pénétration de l'aiguille de l'entraînement inférieur. 	0,10 à 6,00	0,05 mm	3,20	
<b>S011</b>	<b>Intervalle de pénétration de l'aiguille de l'entraînement inférieur (transversal)</b> Ce paramètre permet de spécifier l'intervalle de pénétration de l'aiguille de l'entraînement inférieur. 	0,10 à 6,00	0,05 mm	3,20	
<b>S012</b>	<b>Nombre de points pour la couture d'un bouton</b> Ce paramètre permet de spécifier le nombre de points pour la couture d'un bouton. 	2 à 32	2 points	6	
<b>S013</b>	<b>Nombre de points au début de la couture (1 à 3 points)</b> Ce paramètre permet de spécifier le nombre de points au début de la couture d'un bouton. 	1 à 3	1 point	1	
<b>S014</b>	<b>Compensation de la position inférieure gauche du bouton supérieur</b> Ce paramètre s'utilise lorsque le tissu est tiré et que le pas du point invisible du côté gauche est différent de celui du côté droit. 	-1,00 à 1,00	0,05 mm	0	
<b>S015</b>	<b>Compensation du troisième point au début de la couture</b> Ce paramètre permet de compenser la position du troisième point au début de la couture pour empêcher le fil de glisser hors du chas d'aiguille au début de la couture. 	0 à 0,5	0,05 mm	0	
<b>S016</b>	<b>Largeur de point invisible</b> La valeur de ce paramètre doit être spécifiée de telle manière que l'aiguille et la languette ne viennent pas en contact entre elles. 	0,0 à 1,2	0,2 mm	0,6	* 1
<b>S017</b>	<b>Pas du point invisible</b> Ce paramètre permet de spécifier le pas du point invisible sur le tissu. 	-1,00 à 5,00	0,05 mm	0,40	
<b>S018</b>	<b>Hauteur de trou de bouton pour la couture de boutons à queue/bombés (hauteur par rapport à la plaque d'alimentation)</b> Ce paramètre s'utilise pour empêcher que l'aiguille ne vienne en contact avec le trou de bouton. 	0,0 à 10,0	0,1 mm	3,0	

\* 1 La valeur maximale de la plage des données dépend du paramétrage de **K005**.

N°	Paramètre	Plage de réglage	Unité de modification	Affichage initial	Observations
<b>S021</b>	<p><b>Niveau de diminution de densité des fils pour la couture de boutons de fixation</b></p> <p>Ce paramètre permet de diminuer le nombre de points de liaison du bouton inférieur lors de la couture d'un bouton de fixation.</p> <p> : Sans diminution de densité</p> <p> : Niveau de diminution de densité 1</p> <p> : Niveau de diminution de densité 2</p> <p> : Niveau de diminution de densité 3</p>	---	---	 Sans diminution de densité	
<b>S022</b>	<p><b>Compensation latérale du point de pénétration de l'aiguille du bouton inférieur lors de la couture d'un contre-bouton (avant : 4 trous, arrière 2 trous)</b></p> <p>Effectuer la compensation de telle manière que l'aiguille ne vienne pas en contact avec le trou de bouton dans la plage du trou de bouton inférieur.</p> 	0 à 0,30	0,05 mm	0,30	
<b>S024</b>	<p><b>Nombre de points d'attache à la fin de la couture d'un bouton plat directement sur le tissu</b></p> <p>Ce paramètre permet de spécifier le nombre de points d'attache à la fin de la couture d'un bouton plat directement sur le tissu.</p> 	2 à 3	1 point	2	
<b>S025</b>	<p><b>Nombre de points d'attache à la fin de la couture d'un contre-bouton</b></p> <p>Ce paramètre permet de spécifier le nombre de points d'attache à la fin de la couture d'un contre-bouton.</p> 	1 à 3	1 point	2	
<b>S026</b>	<p><b>Hauteur de bouton (couture de boutons plats/attache entourée avec point invisible)</b></p> <p>Ce paramètre permet de spécifier la hauteur de maintien du bouton (hauteur finie) lors de l'opération d'entourage d'attache de bouton.</p> 	0,5 à 15,0	0,1 mm	2,5	
<b>S027</b>	<p><b>Hauteur de bouton (bouton à queue/bombés)</b></p> <p>Ce paramètre permet de spécifier la hauteur de maintien du bouton (hauteur finie) lors de l'opération d'entourage d'attache de bouton.</p> 	0 à 15,0	0,1 mm	Bouton à queue : 3,5 Bouton bombé : 2,5	* 1
<b>S028</b>	<p><b>Hauteur de bouton (contre-bouton)</b></p> <p>Ce paramètre permet de spécifier la hauteur de maintien du bouton (hauteur finie) lors de l'opération de couture du bouton.</p> 	0 à 20,0	0,1 mm	4,5	
<b>S029</b>	<p><b>Nombre de points au début de l'entourage d'attache de bouton</b></p> <p>Ce paramètre permet de spécifier le nombre de points au début de l'entourage de l'attache d'un bouton.</p> 	1 à 3	1 point	2	
<b>S030</b>	<p><b>Nombre de points d'attache à la fin de l'entourage d'attache de bouton</b></p> <p>Ce paramètre permet de spécifier le nombre de points d'attache à la fin de l'entourage de l'attache d'un bouton.</p> 	2 à 3	1 point	2	
<b>S031</b>	<p><b>Compensation de la hauteur de maintien du bouton lors de la couture de boutons plats/attache entourée avec point invisible</b></p> <p>Ce paramètre s'utilise pour compenser la hauteur de maintien d'un bouton lors de l'opération de couture d'un bouton lorsque l'on désire laisser un espace entre le bouton et la partie entourée de l'attache.</p> 	-5,0 à 5,0	0,1 mm	-0,5	
<b>S032</b>	<p><b>Compensation de relâchement du fil</b></p> <p>Ce paramètre permet de spécifier la valeur de compensation de la hauteur de maintien du bouton lors de l'opération de couture d'un bouton. La couture est exécutée lors de l'opération d'entourage d'attache en ramenant progressivement la valeur de compensation à la valeur précédente. Ce paramètre s'utilise lorsque l'on désire obtenir un entourage serré jusqu'à la base du bouton.</p> 	-5,0 à 5,0	0,1 mm	0,5	

\*1 La valeur maximale de la plage de modification des données varie suivant la forme de couture.



N°	Paramètre	Plage de réglage	Unité de modification	Affichage initial	Observations
<b>S033</b>	<b>Activation/désactivation du chargeur de bouton</b> <Cas d'un bouton à queue/bombé>  : Chargeur désactivé  : Chargeur activé <Cas d'un bouton ordinaire>  : Chargeur désactivé  : Chargeur activé	---	---	 Chargeur utilisé (côté avant)	
<b>S034</b>	<b>Nombre de passes d'entourage</b> Ce paramètre permet de spécifier le nombre de passes d'entourage lors de l'opération d'entourage d'attache de bouton. 	0 à 5	1 passe	0	
<b>S035</b>	<b>Nombre de points de soufflage de fil</b> Ce paramètre permet de spécifier le nombre de points de soufflage de fil lors de l'opération d'entourage d'attache de bouton. 	0 à 20	1 point	6	
<b>S036</b>	<b>Compensation de la hauteur de bouton lors de l'opération d'entourage d'attache de bouton</b> Ce paramètre permet de compenser la hauteur de maintien du bouton lors de l'opération d'entourage d'attache de bouton et de régler l'état d'entourage. 	-5,0 à 5,0	0,1 mm	0	
<b>S037</b>	<b>Activation/désactivation du mouvement de positionnement du bouton</b>  : Activé  : Désactivé Ce paramètre permet de spécifier si un mouvement de compensation de positionnement du bouton sera exécuté lors d'une commande par l'opérateur avant l'utilisation de la machine. On l'utilisera pour la couture de boutons de forme inégale. * La valeur de compensation spécifiée ici n'est appliquée que pour la couture d'un seul bouton et elle est ramenée à 0 après la couture.	---	---	 Désactivé	
<b>S038</b>	<b>Hauteur de l'aiguille lors du positionnement du bouton</b> Ce paramètre permet de spécifier l'angle qui commande automatiquement l'abaissement de l'aiguille lors du mouvement de positionnement du bouton. Spécifier un angle permettant un positionnement facile en tenant compte du type de bouton, de la hauteur d'entourage de l'attache, etc. 	0 à 130	1°	80	
<b>S039</b>	<b>Position de démarrage du moteur de tirage du fil dans l'opération de couture de boutons</b> Ce paramètre permet de spécifier le mou du fil au début de la couture pour stabiliser la longueur de fil restant sur l'aiguille au début de la couture. 	0 à 100	1 impulsion	30	
<b>S040</b>	<b>Nombre de points avant le démarrage du moteur de tirage du fil dans l'opération de couture de boutons</b> Ce paramètre permet de spécifier le nombre de points pour le maintien du mou du fil spécifié au paramètre n° <b>S039</b> . 	1 à 2	1 point	1	
<b>S041</b>	<b>Compensation de la phase de tension du côté tissu et du côté arrière lors de l'opération de couture de bouton</b> Ce paramètre permet de changer la phase de changement de tension lors de la pénétration de l'aiguille du côté tissu et du côté arrière et déplace la position de nouage. 	-90 à 90	1°	0	

## 22. MEMORISATION DE NOUVELLE CONFIGURATION DE COUTURE

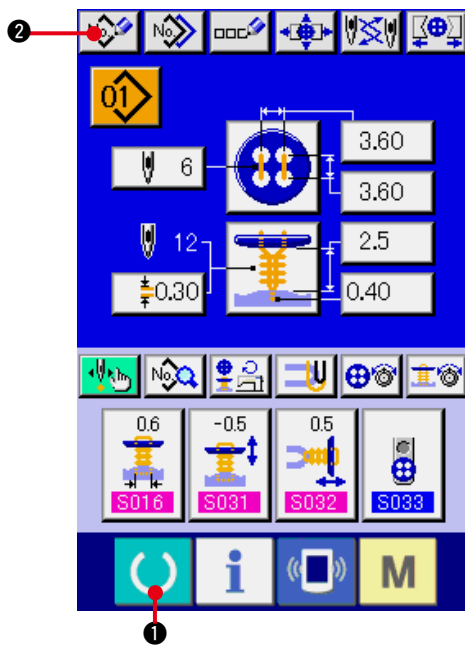

### 1) Afficher l'écran de saisie.

La mémorisation de la nouvelle configuration ne peut être effectuée que sur l'écran de saisie (bleu). Si l'écran de couture (vert) est affiché, appuyer sur la touche READY  ① pour afficher l'écran de saisie (bleu).

### 2) Afficher l'écran de mémorisation de nouvelle configuration.

Appuyer sur le bouton NOUVELLE MEMORISATION  ② pour afficher l'écran de mémorisation de nouvelle configuration.

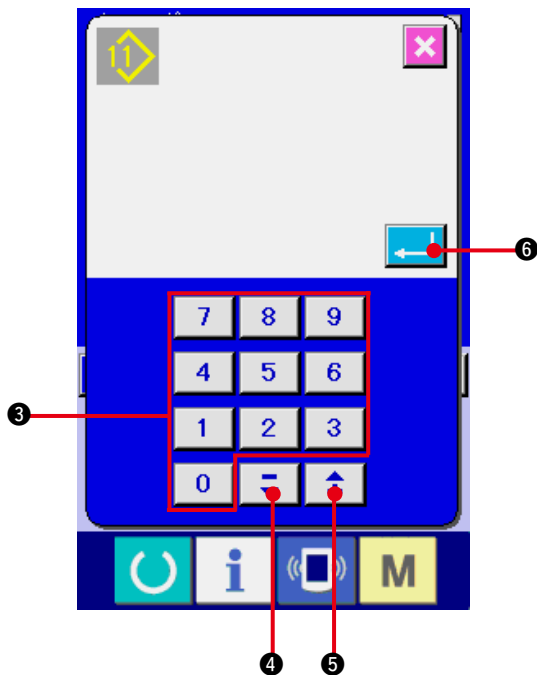

### 3) Saisir le numéro de configuration.

Saisir le nouveau numéro de configuration à mémoriser avec le pavé numérique ③. Si le numéro de configuration saisi a déjà été mémorisé, la forme de couture mémorisée s'affiche sur la partie supérieure de l'écran. Sélectionner un numéro de configuration qui n'a pas été mémorisé et qui n'est pas affiché sur la partie supérieure de l'écran. Il n'est pas possible de mémoriser une configuration sur un numéro déjà mémorisé. On peut rappeler un numéro de configuration inutilisé avec les boutons - · +  (④ et ⑤).

### 4) Valider le numéro de configuration.

Appuyer sur le bouton ENTREE  ⑥ pour afficher l'écran de saisie du numéro de configuration nouvellement mémorisé.

## 23. COPIE DE CONFIGURATION DE COUTURE

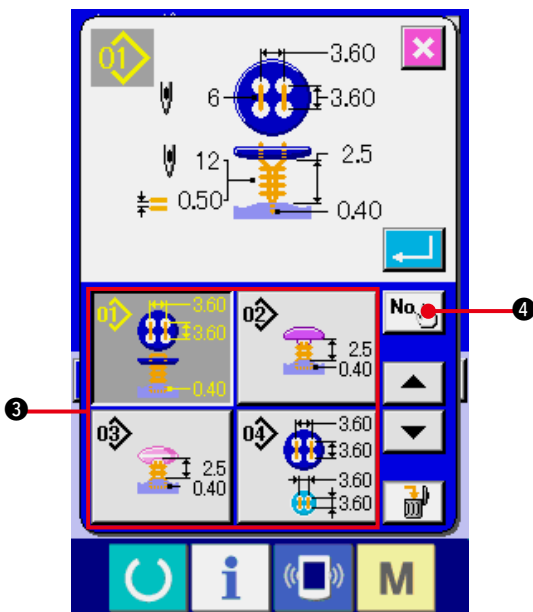
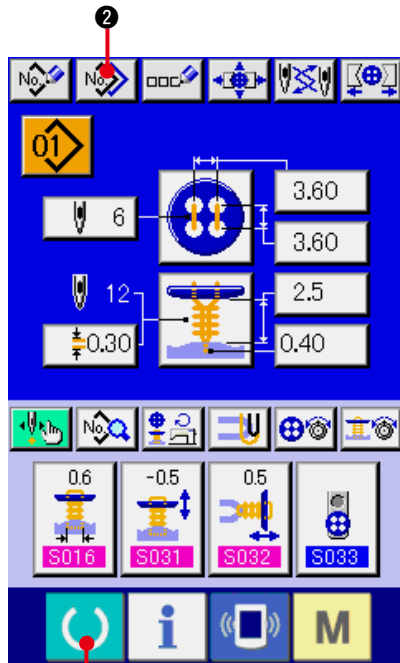

Il est possible de copier les données de couture d'un numéro de configuration déjà mémorisé sur un numéro de configuration non mémorisé. La copie par écrasement de la configuration est interdite. Pour écraser une configuration, l'effacer avant la copie.

→ Voir "[5. EXECUTION DE LA SELECTION DE NUMERO DE CONFIGURATION](#)".

### 1) Afficher l'écran de saisie.

La copie n'est possible que sur l'écran de saisie (bleu). Si l'écran de couture (vert) est affiché, appuyer sur la touche READY 

❶ pour afficher l'écran de saisie (bleu).

### 2) Afficher l'écran de copie de configuration.

Lorsqu'on appuie sur le bouton de copie de configuration  ❷, l'écran de copie de configuration (sélection de source de copie) s'affiche.

### 3) Sélectionner le numéro de configuration de la source de copie.

Sélectionner le numéro de configuration de la source de copie sur la liste des boutons de configuration ❸.

Appuyer sur le bouton de saisie de destination de copie  ❹ pour afficher l'écran de saisie de destination de copie.

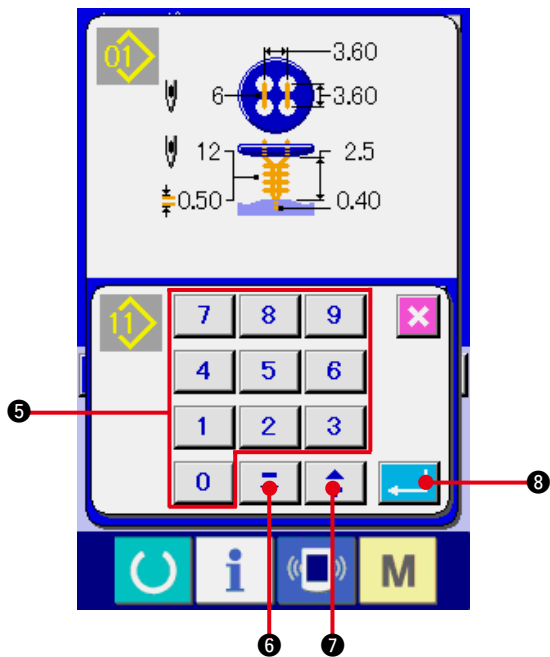

**4) Saisir le numéro de configuration de la destination de copie.**

Saisir le numéro de configuration de la destination de copie avec le pavé numérique ⑤. On peut rappeler un numéro de configuration inutilisé avec les boutons – et + ⑥ et ⑦).

**5) Commencer la copie.**

Appuyer sur le bouton ENTREE ⑧ pour démarrer la copie. Deux secondes après environ, le numéro de configuration ayant été copié à l'état sélectionné est remplacé par l'écran de copie de configuration (sélection de source de copie).

\*1 Les données de cycle peuvent être copiées de la même manière.

\*2 Lors d'une tentative de suppression alors que le nombre de configurations restantes mémorisées n'est plus que de 1, l'erreur de suppression de configuration (code d'erreur 402) s'affiche.

\*3 Lors d'une tentative de copie sur un numéro de configuration déjà mémorisé, l'erreur de refus de copie (code d'erreur 401) s'affiche.

## 24. REGLAGE DU MANDRIN

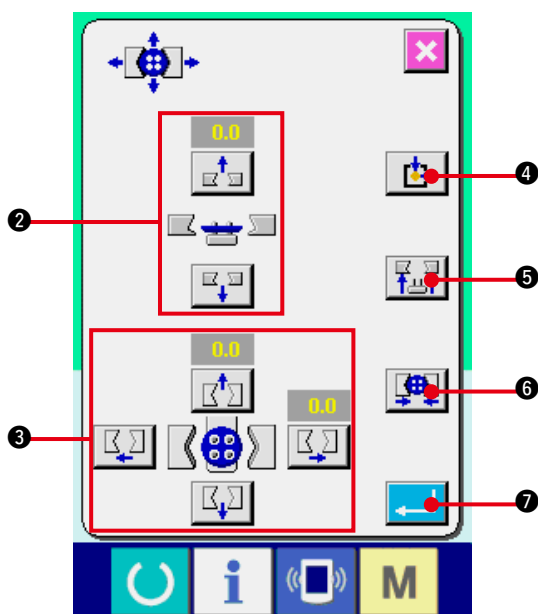
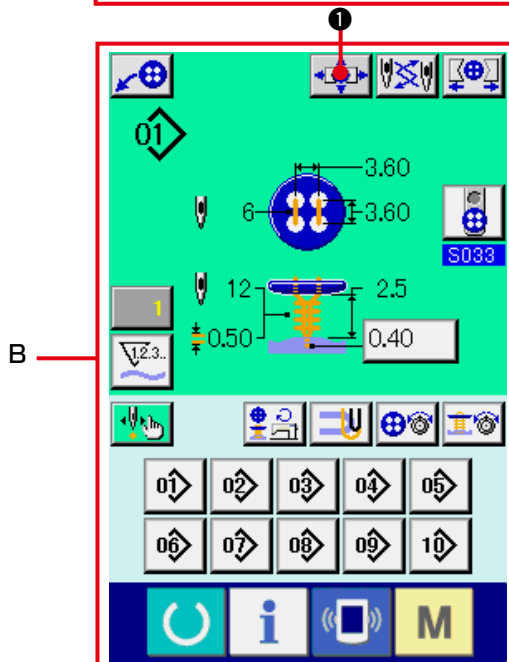
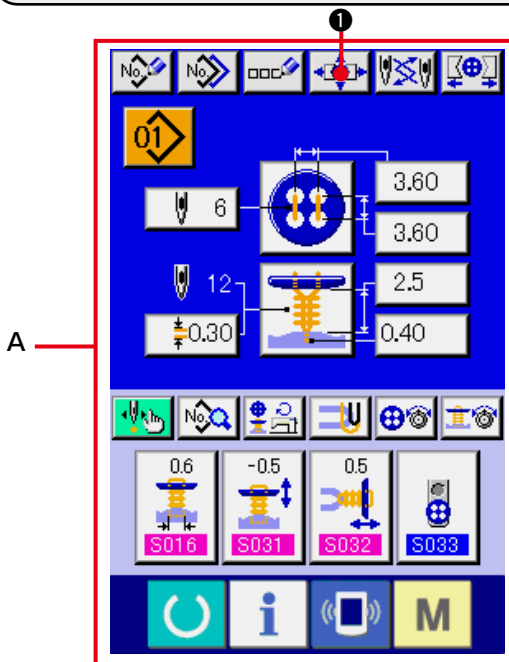



- 1) **Afficher l'écran de saisie ou l'écran de couture.**

Le réglage du mandrin ne peut être effectué que sur l'écran de saisie **A** ou l'écran de couture **B**.

- 2) **Afficher l'écran de réglage du mandrin.**

Appuyer sur le bouton REGLAGE DU MANDRIN  1 pour afficher l'écran de réglage du mandrin. Le repérage de l'origine est exécuté et le chargeur de bouton se déplace sur la position du mandrin.

La hauteur et la position peuvent être réglées avec le bouton REGLAGE DE HAUTEUR DU MANDRIN 2 et les boutons REGLAGE DE POSITION LONGITUDINALE/TRANSVERSALE DU MANDRIN 3.

Placer le mandrin sur une position où il est facile à régler avec le bouton REGLAGE DU REPERAGE DE L'ORIGINE  4, le bouton MONTEE/DESCENTE DU MANDRIN  5 et le bouton OUVERTURE/FERMETURE  6 et vérifier le réglage.

Après le réglage, appuyer sur le bouton ENTREE  7 pour valider.

## 25. CENTRAGE DU BOUTON

A l'état initial, le bouton de centrage du bouton n'est pas affiché. Pour activer son affichage, utiliser l'écran de personnalisation de l'écran de couture.

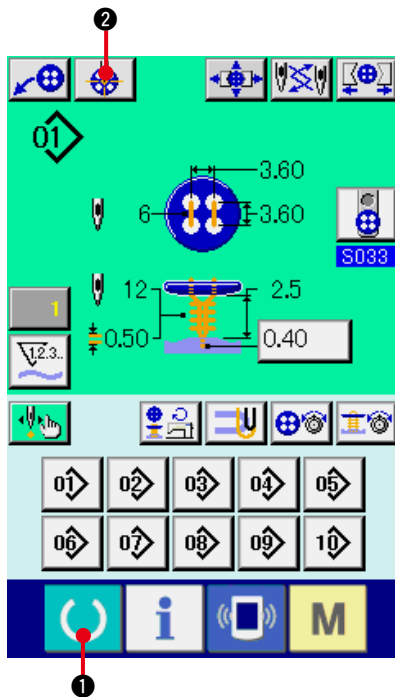

### 1) Afficher l'écran de couture.

Le centrage du bouton ne peut être effectué que sur l'écran de couture.

Si l'écran de saisie (bleu) est affiché, appuyer sur le bouton MACHINE PRETE  ① pour afficher l'écran de couture (vert).

### 2) Effectuer le centrage du bouton.

Appuyer sur le bouton CENTRAGE DU BOUTON  ② pour afficher l'écran de centrage du bouton.

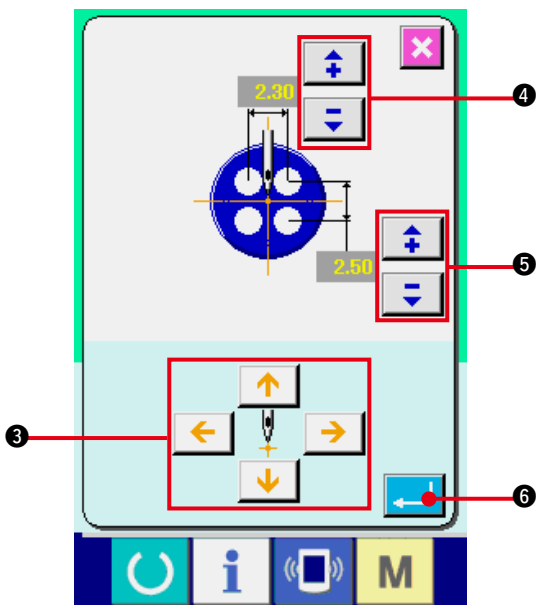

Régler la position de l'aiguille au centre avec les boutons FLECHES à 4 directions ③. (Il est possible d'effectuer un réglage correct en utilisant un bouton de calibrage.)

Saisir ensuite les données longitudinales/transversales de l'intervalle des trous de bouton avec les boutons  (④ et ⑤).

Après la saisie, appuyer sur le bouton ENTREE  ⑥ pour valider.

## 26. SAISIE ET VERIFICATION DES DONNEES AVEC UN MOUVEMENT ETAPE PAR ETAPE

### (1) Exécution du mouvement étape par étape

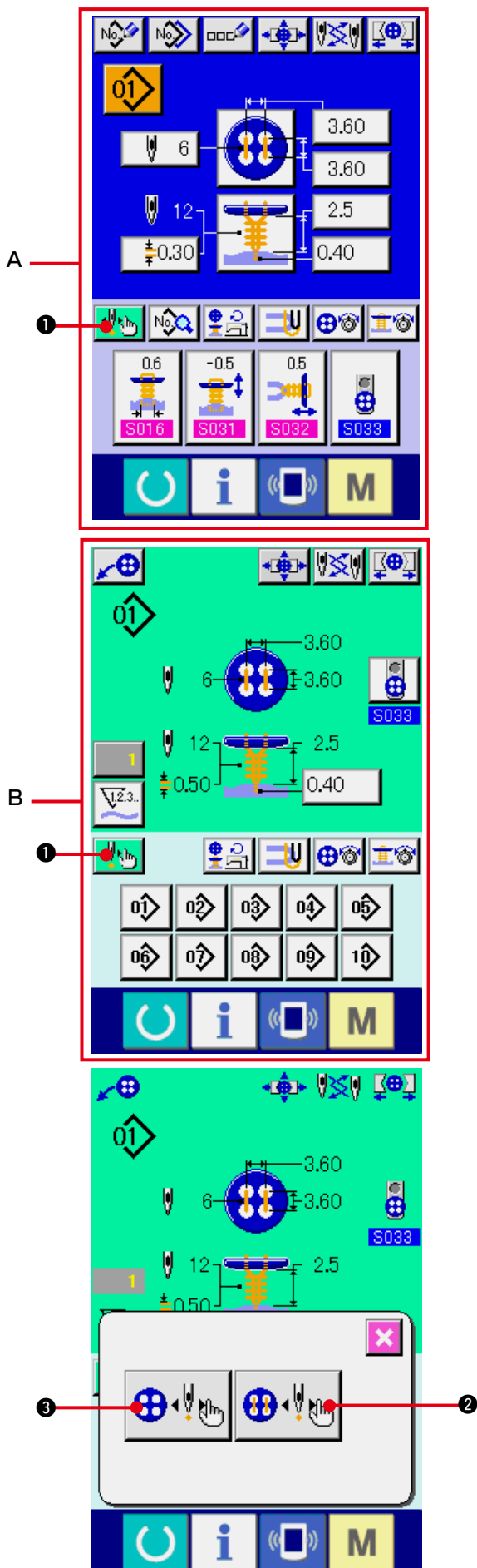



#### 1) Afficher l'écran de saisie ou l'écran de couture.

Le mouvement étape par étape ne peut être effectué que sur l'écran de saisie **A** ou l'écran de couture **B**.

#### 2) Afficher l'écran de sélection de mouvement étape par étape.

Appuyer sur le bouton SELECTION DE MOUVEMENT ETAPE PAR ETAPE  1 pour afficher l'écran de sélection de mouvement étape par étape.

Cet écran permet de sélectionner le bouton MODE DE MOUVEMENT DE COUTURE ETAPE PAR ETAPE  2 pour un paramétrage pendant l'utilisation de la machine et le bouton MODE DE SAISIE DES POINTS DE PENETRATION  3 pour la saisie des points de pénétration de l'aiguille dans l'ordre.

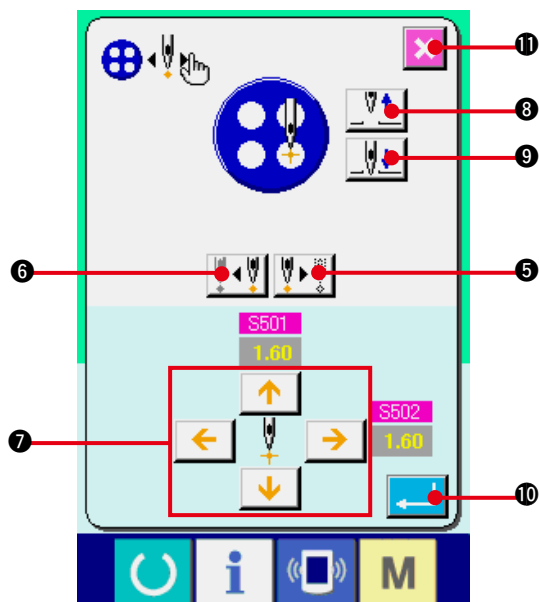

Lorsqu'on appuie sur l'un de ces boutons, l'écran de saisie du mode respectif s'affiche. Lorsque la machine n'est pas prête pour la couture (languette non positionnée, bouton non placé, etc.) Le bouton MODE DE MOUVEMENT DE COUTURE ETAPE PAR ETAPE  2 n'apparaît pas sur l'écran de sélection de mouvement étape par étape.



### 3) Procéder à la saisie des données [Cas du MODE DE SAISIE DES POINTS DE PENETRATION]

Appuyer sur les boutons ETAPE SUIVANTE/ PRECEDENTE  (5 et 6) et saisir les mouvements étape par étape. Se déplacer à l'étape à paramétrer et procéder à la saisie avec les boutons FLECHES 7. Les paramètres disponibles dépendent de la méthode de couture et de la forme des points. Pour les paramètres, voir "[26. \(2\) Liste des données](#)".

Remonter ou abaisser l'aiguille avec les boutons RELEVAGE/ABAISSEMENT DE L' AIGUILLE  (8 et 9) et régler la relation de position entre le bouton et l'aiguille pour faciliter la vérification. Ce réglage facilite la saisie des données.

Après avoir saisi les données, appuyer sur le bouton ENTREE  10 pour valider. Pour ne pas valider les données, appuyer sur le bouton CANCEL  11.



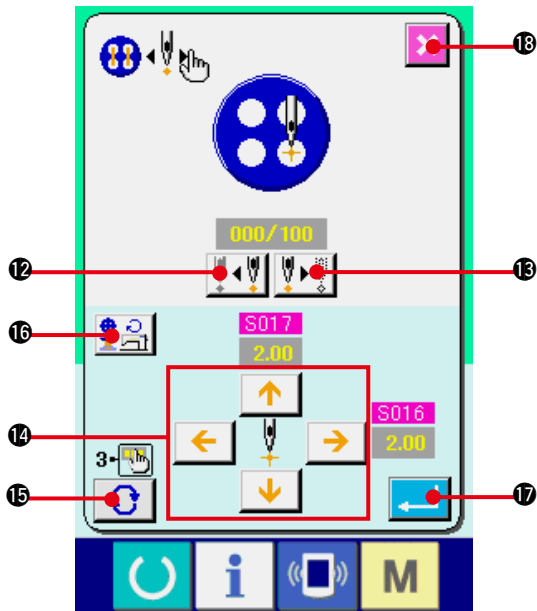

**[Cas du MODE DE MOUVEMENT DE COU-  
TURE ETAPE PAR ETAPE]**

Appuyer sur les boutons AVANCE/RECUL DE L'AIGUILLE  (12 et 13) pour

déplacer l'aiguille point par point. On peut également déplacer l'aiguille point par point tout en exécutant la couture avec l'interrupteur de départ. Déplacer l'aiguille sur le point de pénétration de l'aiguille que l'on désire paramétrer et effectuer le réglage avec les boutons FLECHES 14.



Les paramètres disponibles dépendent de la méthode de couture et de la forme des points.

Pour les paramètres, voir "[26. \(2\) Liste des données](#)".

Appuyer sur le bouton CHANGER DE PAGE

 15 pour afficher un autre écran de paramétrage concernant le point de pénétration actuel de l'aiguille.

Lorsqu'on appuie sur le bouton SAISIE DE VITESSE  16, l'écran de saisie de vitesse de couture s'affiche. Cet écran permet de saisir la vitesse pour la couture des boutons et la vitesse pour l'entourage des attaches de bouton.

Après avoir saisi les données, appuyer sur le bouton ENTREE  17 pour valider. Pour ne pas valider les données, appuyer sur le bouton CANCEL  18.

\* Les paramètres disponibles sont limités lorsque **S021** Niveau de diminution de densité des fils pour la couture de boutons de fixation est réglé sur 1 à 3 lors de la couture de contre-boutons.

## (2) Liste des données

N°	Paramètr	Plage de réglage	Unité de modification	Affichage initial	Observations
S501	Position du trou du premier point du bouton supérieur (longitudinale)	-2,00 à 4,00	0,05	1,80	
S502	Position du trou du premier point du bouton supérieur (transversale)	-2,00 à 4,00	0,05	1,80	
S503	Position (verticale) de l'orifice de bouton à queue ou bouton bombé pour le bouton inférieur	-4,0 à 4,0	0,1	0	
S504	Position du trou du premier point du bouton inférieur (longitudinale)	-13,00 à 4,00	0,05	1,60	
S505	Position du trou du premier point du bouton inférieur (transversale)	-2,00 à 4,00	0,05	1,60	
S506	Compensation globale de la position de maintien du bouton (transversale)	-3,0 à 3,0	0,1	0	
S508	Compensation de la position du point invisible des boutons à queue/bombés (gauche)	-2,0 à 2,0	0,1	0	
S509	Position des trous des boutons à queue/bombés	-5,0 à 5,0	0,1	0,5	
S510	Position du premier point d'attache au début de la couture de l'entourage d'attache de bouton (longitudinale)	-4,0 à 4,0	0,1	0	
S511	Position du premier point d'attache au début de la couture de l'entourage d'attache de bouton (transversale)	-4,0 à 4,0	0,1	-0,3	
S512	Position du deuxième point d'attache au début de la couture de l'entourage d'attache de bouton (longitudinale)	-4,0 à 4,0	0,1	1,0	
S513	Position du deuxième point d'attache au début de la couture de l'entourage d'attache de bouton (transversale)	-4,0 à 4,0	0,1	0,3	
S516	Largeur des points d'entourage d'attache de bouton (côté droit)	0 à 5,0	0,1	3,0	
S517	Largeur des points d'entourage d'attache de bouton (côté gauche)	0 à 5,0	0,1	3,0	
S518	Position de départ d'entourage d'attache de bouton	-1,0 à 3,0	0,1	1,0	
S519	Position supérieure d'entourage d'attache de bouton	-1,0 à 5,0	0,1	0,0	* 1
S520	Position du premier point de la première compensation du point d'attache à la fin de la couture d'un bouton (longitudinale)	-1,0 à 1,0	0,1	0,3	

\*1 La valeur maximale de la plage de modification des données varie suivant la forme de couture.

N°	Paramètr	Plage de réglage	Unité de modification	Affichage initial	Observations
S521	Premier point de la première compensation de la position du point d'attache à la fin de la couture du bouton (latéralement)	-1,0 à 1,0	0,1	0	
S522	Deuxième point de la première compensation de la position du point d'attache à la fin de la couture du bouton (longitudinalement)	-1,0 à 1,0	0,1	0	
S523	Deuxième point de la première compensation de la position du point d'attache à la fin de la couture du bouton (latéralement)	-1,0 à 1,0	0,1	0	
S524	Troisième point de la première compensation de la position du point d'attache à la fin de la couture du bouton (longitudinalement)	-1,0 à 1,0	0,1	0	
S525	Troisième point de la première compensation de la position du point d'attache à la fin de la couture du bouton (latéralement)	-1,0 à 1,0	0,1	0	
S526	Premier point de la seconde compensation de la position du point d'attache à la fin de la couture du bouton (longitudinalement)	-1,0 à 1,0	0,1	0,3	
S527	Premier point de la seconde compensation de la position du point d'attache à la fin de la couture du bouton (latéralement)	-1,0 à 1,0	0,1	0	
S528	Premier point de la seconde compensation de la position du point d'attache à la fin de la couture du bouton (longitudinalement)	-1,0 à 1,0	0,1	0	
S529	Premier point de la seconde compensation de la position du point d'attache à la fin de la couture du bouton (latéralement)	-1,0 à 1,0	0,1	0	
S530	Premier point de la seconde compensation de la position du point d'attache à la fin de la couture du bouton (longitudinalement)	-1,0 à 1,0	0,1	0	
S531	Premier point de la seconde compensation de la position du point d'attache à la fin de la couture du bouton (latéralement)	-1,0 à 1,0	0,1	0	
S532	Position du point d'attache à la fin de l'entourage d'attache de bouton (longitudinale)	-4,0 à 4,0	0,1	1,2	
S533	Position du point d'attache à la fin de l'entourage d'attache de bouton (transversale)	-4,0 à 4,0	0,1	3,0	
S534	Position longitudinale de coupe du fil pour la couture de boutons	-4,0 à 8,0	0,1	-1,0	
S535	Position longitudinale de coupe du fil pour l'entourage d'attache de bouton	-4,0 à 8,0	0,1	-0,5	
S536	Largeur de point invisible des boutons à queue/bombés (droite)	-2,0 à 5,0	0,1	0,3	
S537	Largeur de point invisible des boutons à queue/bombés (gauche)	-2,0 à 5,0	0,1	0,3	

## 27. COMPENSATION D'INEGALITE DE BOUTON

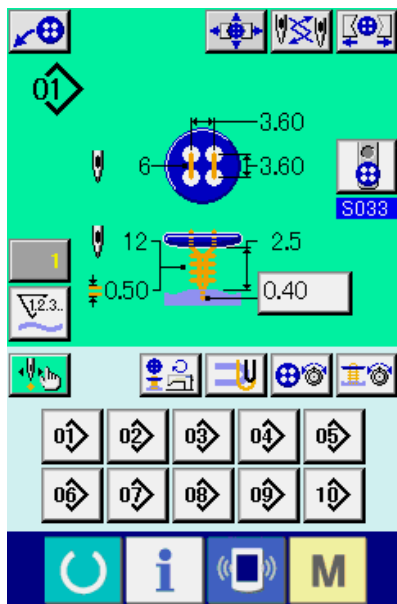

Lorsque le paramètre **S037** Activation/désactivation du mouvement de positionnement du bouton est sur "Activé" dans les données de couture et que la préparation pour la couture est terminée, la barre à aiguille s'abaisse automatiquement à l'angle spécifié et l'écran de compensation d'inégalité de bouton s'affiche.

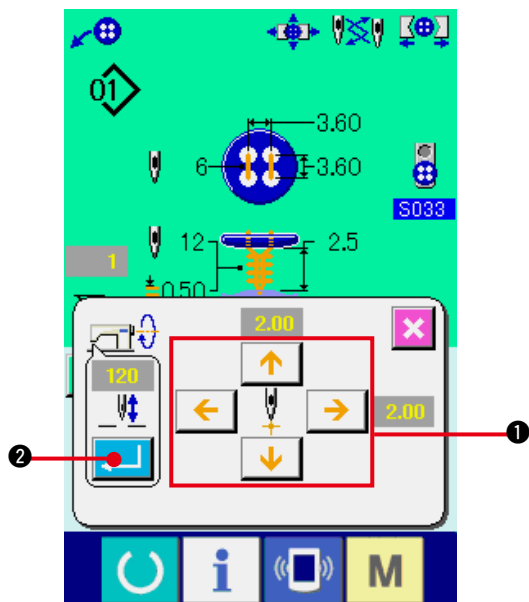

Dans cette condition, régler la relation entre le bouton et l'aiguille avec les boutons FLECHES à 4 directions **1**. Commencer ensuite la couture.

**(Attention) Cette valeur de réglage ne sert qu'une seule fois et disparaît après la fin de la couture.**

Lorsqu'on appuie sur le bouton ENTREE **2**, la hauteur actuelle de la barre à aiguille est saisie dans le paramètre **S038** Hauteur de l'aiguille lors du positionnement du bouton dans les données de couture et reste active pour la couture suivante.

Précision : Voir "[21. \(3\) Liste des données de couture](#)".

## 28. CHANGEMENT DE MODE DE COUTURE

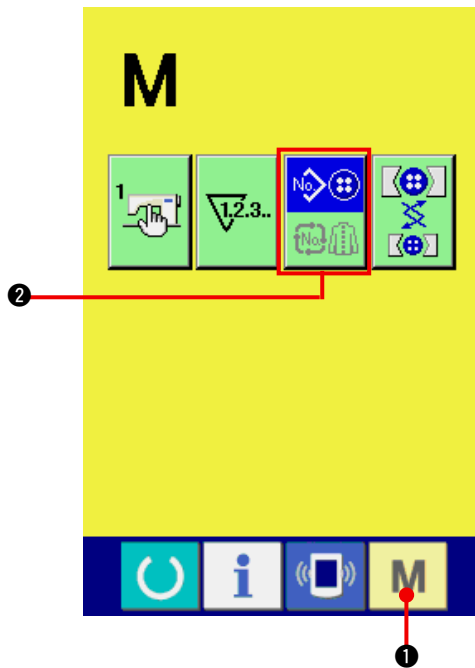

### 1) Sélectionner le mode de couture.

Lorsqu'on appuie sur la touche MODE **M**

❶ alors qu'une configuration est mémorisée, le bouton SELECTION DE MODE DE COUTURE

❷ s'affiche. Lorsqu'on appuie

sur ce bouton, la machine passe alternativement entre le mode de couture individuelle et le mode de couture par cycles.

Lorsque la couture indépendante est :



sélectionnée

Lorsque la couture par cycles est :



sélectionnée

## 29. SECTION D'AFFICHAGE A CRISTAUX LIQUIDES (LCD) LORS D'UNE COUTURE PAR CYCLES

Cette machine permet d'exécuter plusieurs configurations de couture dans l'ordre au cours d'un cycle. Jusqu'à 30 configurations peuvent être saisies. Utiliser cette fonction pour coudre plusieurs boutonsnières différentes sur un article. Jusqu'à 20 cycles peuvent en outre être mémorisés. Utiliser cette fonction pour une nouvelle création ou une copie.

→ Voir "[22. MEMORISATION D'UN NOUVEAU NUMERO DE CONFIGURATION](#)".  
et "[23. COPIE DE CONFIGURATION DE COUTURE](#)".

### (1) Ecran de saisie

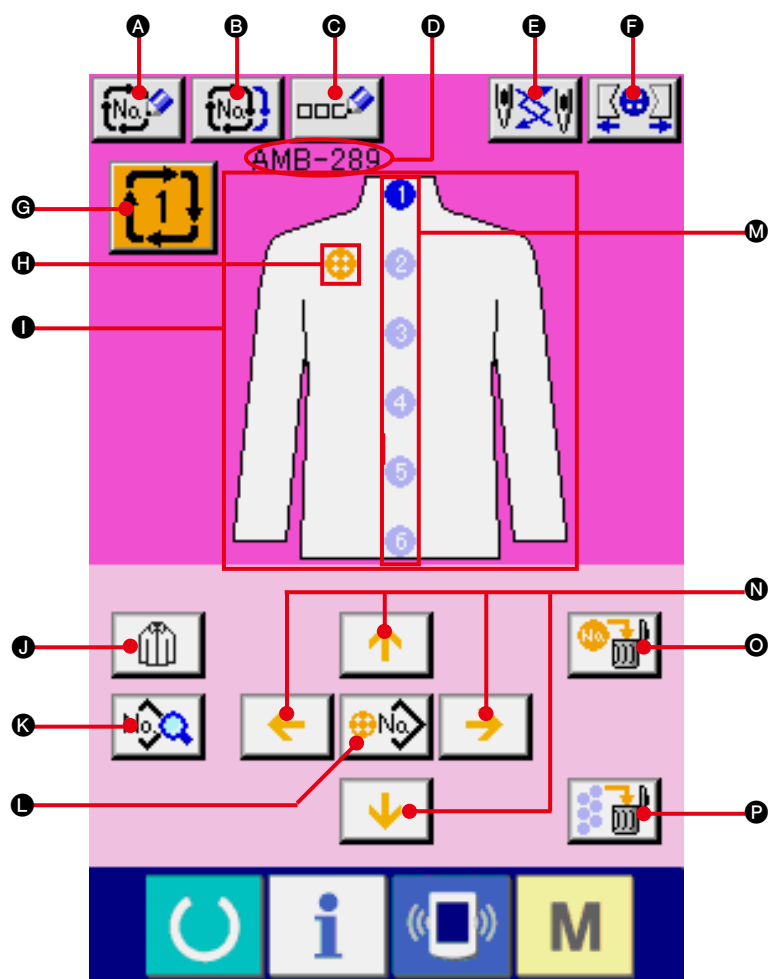

Symbole	Affichages	Description
<b>A</b>	Bouton MEMORISATION DE NOUVELLES DONNEES DE COUTURE PAR CYCLES	Affiche l'écran de mémorisation de nouveau numéro de données de couture par cycles.
<b>B</b>	Bouton COPIE DE DONNEES DE COUTURE PAR CYCLES	Affiche l'écran de copie de numéro de configuration de couture par cycles.
<b>C</b>	Bouton SAISIE DE NOM DE DONNEES DE COUTURE PAR CYCLES	Affiche l'écran de saisie de nom de données de couture par cycles. → Voir " <a href="#">6. ATTRIBUTION DE NOM A UNE CONFIGURATION</a> ".
<b>D</b>	Affichage NOM DE DONNEES DE COUTURE PAR CYCLES	Affiche le nom saisi dans les données de couture par cycles sélectionnées.
<b>E</b>	Bouton CHANGEMENT D'AIGUILLE	Ce bouton permet d'abaisser l'aiguille et d'afficher l'écran de changement d'aiguille. → Voir " <a href="#">34. CHANGEMENT DE L'AIGUILLE</a> ".
<b>F</b>	Bouton FERMETURE/ OUVERTURE DU MANDRIN	Ce bouton permet de fermer/ouvrir le mandrin. Le mandrin reste ouvert tant que le bouton est enfoncé.
<b>G</b>	Bouton SELECTION DE N° DE DONNEE DE COUTURE PAR CYCLES	Le numéro de couture par cycles sélectionné est affiché sur le bouton. Lorsqu'on appuie sur ce bouton, l'écran de sélection de numéro de donnée de couture par cycles s'affiche.
<b>H</b>	Affichage CURSEUR	Le bouton FLECHE <b>N</b> permet le déplacement sur l'article de couture et de spécifier la position de saisie des données de configuration sur l'article.
<b>I</b>	Affichage ARTICLE DE COUTURE	Affiche l'image de l'article de couture.
<b>J</b>	Bouton SELECTION D'ARTICLE DE COUTURE	L'écran de sélection d'image d'article de couture <b>I</b> s'affiche.
<b>K</b>	Bouton CHANGEMENT D'ARTICLE DE COUTURE	Affiche les données de couture de la configuration saisies sur la position de l'écran de changement du curseur.
<b>L</b>	Bouton SELECTION DE CONFIGURATION	Lorsqu'on appuie sur ce bouton, l'écran de changement de numéro de configuration s'affiche. Le numéro de configuration peut être saisi sur la position du curseur.
<b>M</b>	Affichage ORDRE DE COUTURE	Affiche l'ordre des données de configuration saisies. Lorsqu'on passe à l'écran de couture, la configuration à coudre en premier est affichée en bleu.
<b>N</b>	Bouton FLECHE	Permet de déplacer la position du curseur <b>H</b> .
<b>O</b>	Bouton SUPPRESSION DE CONFIGURATION INDIVIDUELLE	Permet de supprimer la saisie des données de configuration mémorisées sur la position du curseur.
<b>P</b>	Bouton SUPPRESSION DE TOUTES LES CONFIGURATIONS	Permet de supprimer la saisie de toutes les données de configuration de couture par cycles sélectionnées.

## (2) Ecran de couture

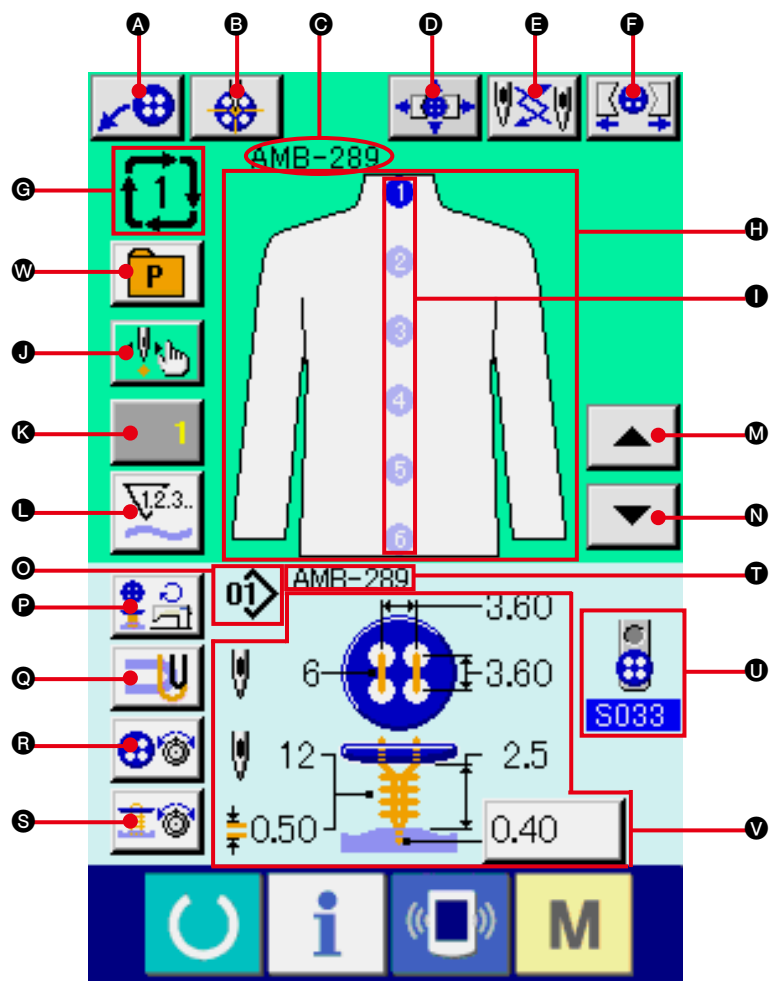

Symbole	Affichages	Description
<b>A</b>	Bouton REGLAGE DU MANDRIN	Affiche l'écran de réglage du mandrin. → Voir " <a href="#">24. REGLAGE DU MANDRIN</a> ".
<b>B</b>	Bouton CENTRAGE DU BOUTON	N'est pas affiché à l'état initial. → Voir " <a href="#">25. CENTRAGE DU BOUTON</a> ".
<b>C</b>	Affichage NOM DE DONNEES DE COUTURE PAR CYCLES	Affiche le nom saisi dans les données de couture par cycles sélectionnées.
<b>D</b>	Bouton MOUVEMENT DU CHARGEUR	Lorsqu'on appuie sur ce bouton, le chargeur fonctionne et met le bouton en place sur le mandrin.
<b>E</b>	Bouton CHANGEMENT D'AIGUILLE	Ce bouton permet d'abaisser l'aiguille et d'afficher l'écran de changement d'aiguille. → Voir " <a href="#">34. CHANGEMENT DE L'AIGUILLE</a> ".
<b>F</b>	Bouton FERMETURE/OUVERTURE DU MANDRIN	Ce bouton permet de fermer/ouvrir le mandrin.
<b>G</b>	Affichage NUMERO DE DONNEES DE COUTURE PAR CYCLES	Affiche le numéro de données de couture par cycles pendant la couture.



Symbole	Affichages	Description
H	Affichage ARTICLE DE COUTURE	Affiche l'image de l'article de couture.
I	Affichage ORDRE DE COUTURE	Affiche l'ordre de couture des données de configuration saisies. Les données de configuration pendant la couture sont affichées en bleu.
J	Bouton COUTURE ETAPE PAR ETAPE	Lorsqu'on appuie sur ce bouton, l'écran de couture étape par étape permettant la saisie et la vérification des points de pénétration de l'aiguille s'affiche. → Voir <a href="#">"26. SAISIE ET VERIFICATION DES DONNEES AVEC UN MOUVEMENT ETAPE PAR ETAPE"</a> .
K	Bouton de CHANGEMENT VALEUR COMPTEUR	La valeur du compteur actuelle est affichée sur ce bouton. Lorsque l'on appuie sur ce bouton, l'écran de changement de la valeur du compteur est affiché. → Voir <a href="#">"32. UTILISATION DU COMPTEUR"</a> .
L	Bouton de PASSAGE COMPTEUR	L'affichage de compteur couture / compteur du nombre de pièces peut être changée. → Voir <a href="#">"32. UTILISATION DU COMPTEUR"</a> .
M	Bouton REcul DE L'ORDRE DE COUTUR	L'ordre de couture recule d'une unité.
N	Bouton AVANCE DE L'ORDRE DE COUTURE	L'ordre de couture avance d'une unité.
O	Affichage N° DE CONFIGURATION	Affiche le numéro de configuration pendant la couture.
P	Bouton VITESSE DE COUTURE	Affiche l'écran de saisie de vitesse de couture. Permet de changer la vitesse de couture de la machine pour la couture des boutons et l'entourage d'attache de bouton. → Voir <a href="#">"16. SAISIE DE LA VITESSE DE COUTURE DE LA MACHINE"</a> .
Q	Bouton SAISIE DES DONNEES DE FIL DE FIXATION	Affiche l'écran de saisie des données de fil de fixation. Cet écran ne s'affiche que lors de la couture de boutons plats/attache entourée avec point invisible ou de boutons plats avec point invisible lorsque la saisie des données de fil de fixation est possible. → Voir <a href="#">"17. SAISIE DES DONNEES DE FIL DE FIXATION"</a> .
R	Bouton SAISIE DE TENSION DU FIL DE COUTURE DE BOUTON	Affiche l'écran pour la saisie de la tension du fil de couture de bouton. → Voir <a href="#">"18. SAISIE DE LA TENSION DU FIL DE COUTURE DE BOUTON"</a> .
S	Bouton SAISIE DE TENSION DU FIL D'ENTOURAGE	Affiche l'écran pour la saisie de la tension du fil d'entourage. Cet écran ne s'affiche que lors de la couture de boutons plats/attache entourée avec point invisible ou l'entourage d'attaches de bouton. → Voir <a href="#">"19. SAISIE DE LA TENSION DU FIL D'ENTOURAGE"</a> .
T	Affichage NOM DE CONFIGURATION	Affiche le nom de configuration spécifié dans les données de configuration pendant la couture.
U	MOUVEMENT DE CHARGEUR	Affiche le paramètre du chargeur mémorisé dans le numéro de configuration pendant la couture.
V	Affichage CONTENU DE LA CONFIGURATION	Affiche le contenu de la configuration mémorisée sur le numéro de configuration pendant la couture. Le contenu de l'affichage dépend de la méthode de couture. Le pas du point invisible ne peut être saisi que sur l'écran de couture.
W	Bouton SELECTION DIRECTE	Lorsqu'on appuie sur ce bouton, l'écran de la liste des numéros de configuration mémorisés sur le bouton de sélection directe s'affiche.

## 30. EXECUTION D'UNE COUTURE PAR CYCLES

Passer en mode de couture par cycles avant le paramétrage.

→ Voir "[28. CHANGEMENT DE MODE DE COUTURE](#)".

### (1) Sélection des données de couture par cycles

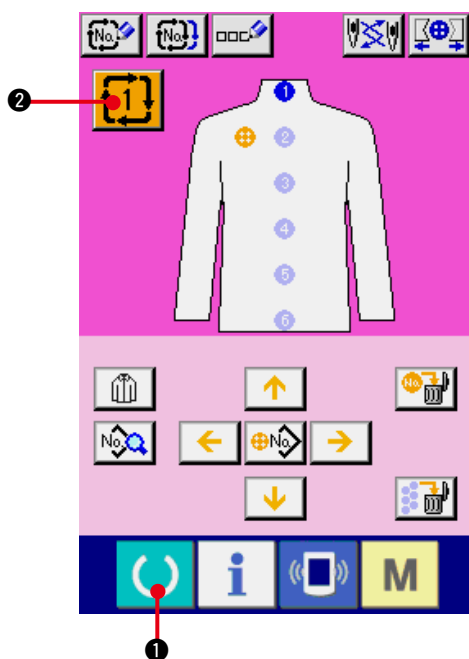

#### 1) Afficher l'écran de saisie.

La sélection du numéro de données de couture par cycles n'est possible que sur l'écran de saisie (rose). Si l'écran de couture (vert) est affiché, appuyer sur la touche READY



1 pour afficher l'écran de saisie (rose).

#### 2) Afficher l'écran de sélection de numéro de données de couture par cycles.

Lorsqu'on appuie sur le bouton de numéro de données de couture par cycles



2,

l'écran de sélection de données de couture par cycles s'affiche. Le numéro de données de couture par cycles actuellement sélectionné et le contenu s'affichent sur la partie supérieure de l'écran et les autres boutons de numéro de données de couture par cycles mémorisés s'affichent sur la partie inférieure de l'écran.

#### 3) Sélectionner le numéro de donnée de couture par cycles.

Lorsqu'on appuie sur le bouton HAUT/BAS, les boutons de sélection de numéro de donnée de couture par cycles mémorisé 3 changent dans l'ordre. Le contenu de la donnée de couture par cycles est affiché sur les boutons. Appuyer alors sur le bouton de sélection de numéro de donnée de couture par cycle 3 désiré.

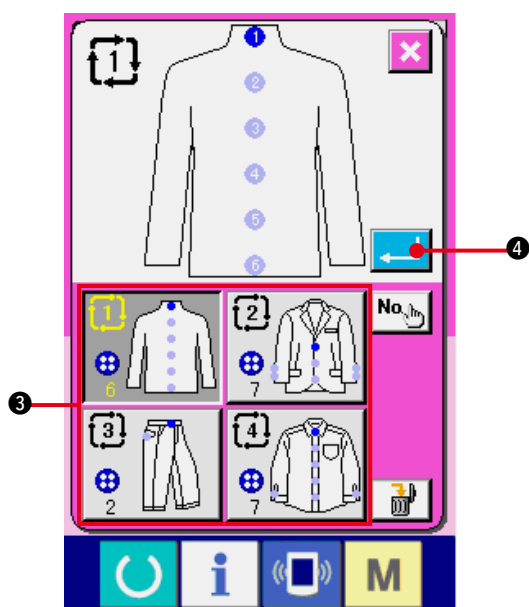

#### 4) Valider le numéro de données de couture par cycles.

Lorsqu'on appuie sur le bouton ENTREE



4, l'écran de sélection de numéro de données de couture par cycles se ferme et la sélection est validée.

## (2) Procédure de modification des données de couture par cycles

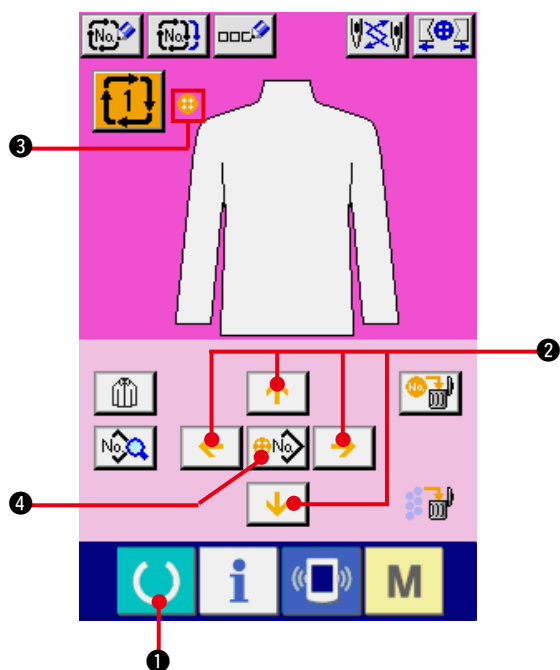

### 1) Afficher l'écran de saisie.

La saisie des données de couture par cycles n'est possible que sur l'écran de saisie (rose). Si l'écran de couture (vert) est affiché, appuyer sur la touche READY  ① pour afficher l'écran de saisie (rose).

### 2) Déplacer le curseur sur la position désirée.

Déplacer le curseur ③ sur la position désirée avec le bouton fléché ②, appuyer sur le bouton de sélection de numéro de configuration ④ et afficher l'écran de sélection de numéro de configuration.

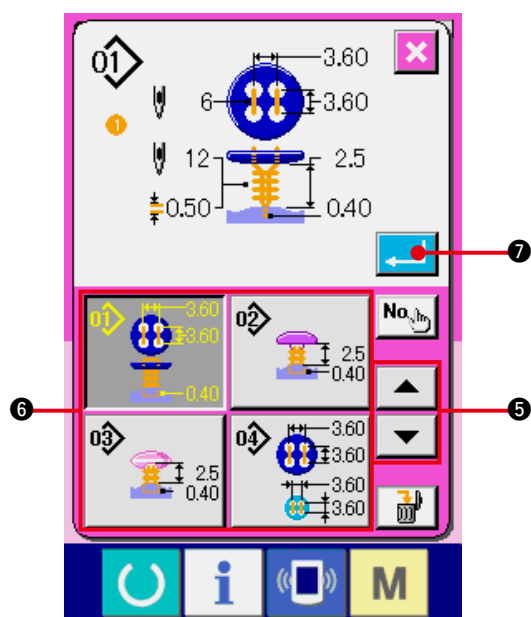

### 3) Sélectionner le numéro de configuration.

Lorsqu'on appuie sur le bouton DEFILEMENT VERS LE HAUT/BAS  ⑤, les boutons de sélection de numéro de configuration mémorisé ⑥ changent dans l'ordre. Le contenu des données de configuration est affiché sur les boutons. Appuyer alors sur le bouton de sélection de numéro de configuration désiré.

### 4) Valider le numéro de configuration.

Lorsqu'on appuie sur le bouton ENTREE  ⑦, l'écran de sélection de numéro de configuration se ferme et la sélection est validée.

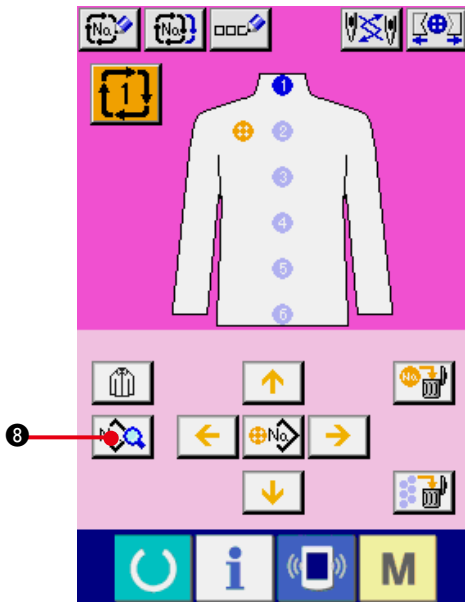

5) **Modifier les données de couture de la configuration saisie dans les données de couture par cycles.**

Lorsque les données de configuration sont saisies sur la position spécifiée, l'ordre saisi est affiché à l'écran dans l'ordre de couture. Placer le curseur sur la position où est affiché l'ordre de couture et appuyer sur le bouton des données de couture  8. L'écran de saisie des données de couture s'affiche alors.

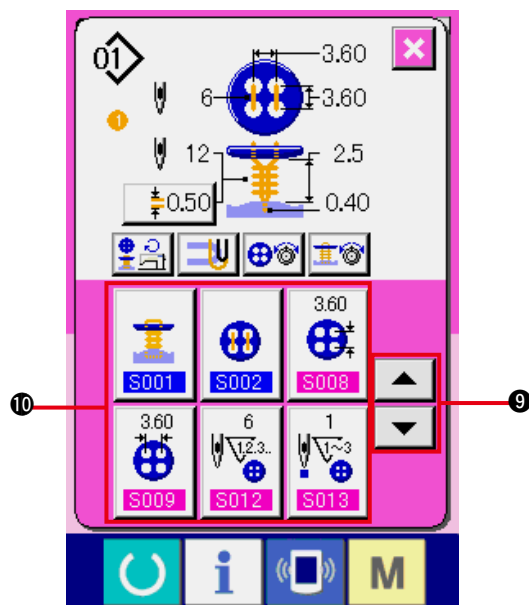

6) **Sélectionner la donnée de couture à modifier.**

Appuyer sur le bouton de défilement vers le HAUT/BAS  9 pour sélectionner l'élément de données à modifier 10. Les éléments de données qui ne sont pas utilisés pour la forme et ceux ayant été placés "Sans fonction" ne s'affichent pas. Faire attention.

7) **Modifier les données.**

Certains éléments des données peuvent être modifiés par le changement d'une valeur numérique, d'autres par la sélection d'un pictogramme dans les données de couture. Un numéro en rose tel que **S008** sur un élément des données permet de changer la valeur numérique et l'on peut modifier la valeur de réglage avec les boutons + / – affichés sur l'écran de changement. Un numéro en bleu tel que **S001** sur un élément des données permet de sélectionner un pictogramme et l'on peut changer le pictogramme affiché sur l'écran de changement.

→ Pour plus d'informations sur les données de couture,  
voir "[21. \(3\) Liste des données de couture](#)".

## 31. CHANGEMENT D'AFFICHAGE D'ARTICLE DE COUTURE

Il est possible de changer l'image affichée au centre de l'écran.

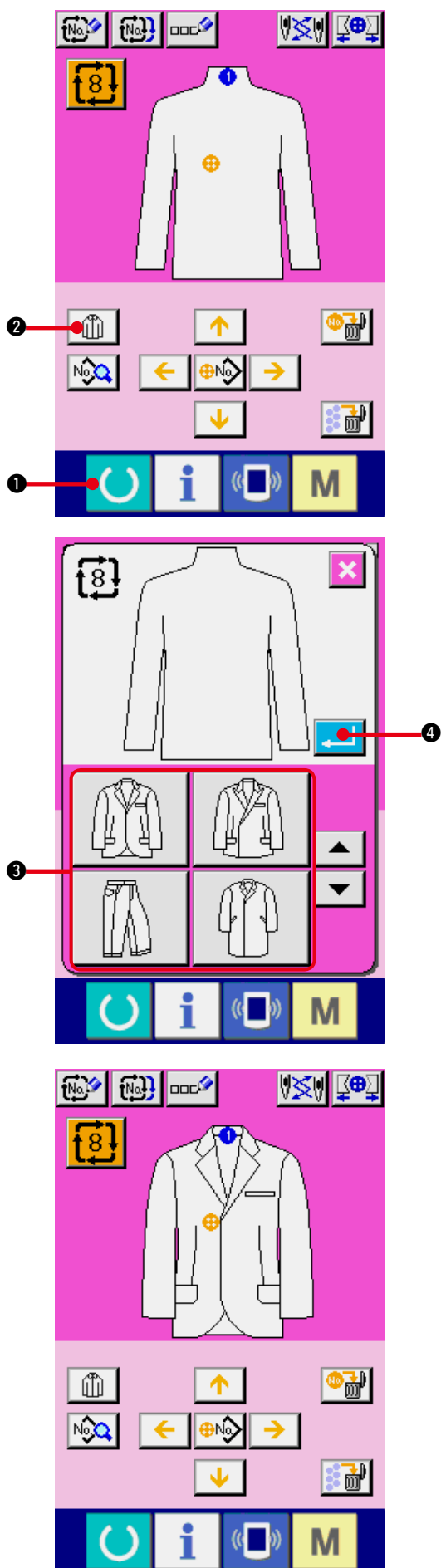

### 1) Afficher l'écran de saisie.

Le changement de l'article de couture n'est possible que sur l'écran de saisie (rose). Si l'écran de couture (vert) est affiché, appuyer sur la touche READY  ① pour afficher l'écran de saisie.

### 2) Afficher l'écran de sélection d'article de couture.

Lorsqu'on appuie sur le bouton de sélection d'article de couture  ②, l'écran de sélection d'article de couture s'affiche.

### 3) Sélectionner l'image de l'article de couture à afficher.

Sélectionner le bouton d'article de couture ③ à afficher.

### 4) Valider le numéro de données de couture par cycles.

Lorsqu'on appuie sur le bouton ENTREE  ④, l'écran de sélection de numéro de données de couture par cycles se ferme et la sélection est validée.

### 5) L'image de l'article de couture sélectionné est affichée.

L'image de l'article de couture sélectionné s'affiche à l'écran de saisie des données. La position et le nombre des articles de couture dans lesquels les données de configuration sont saisies sont les mêmes que ceux avant le changement de l'image du produit à coudre.

## 32. UTILISATION DU COMPTEUR

### (1) Procédure de réglage du compteur

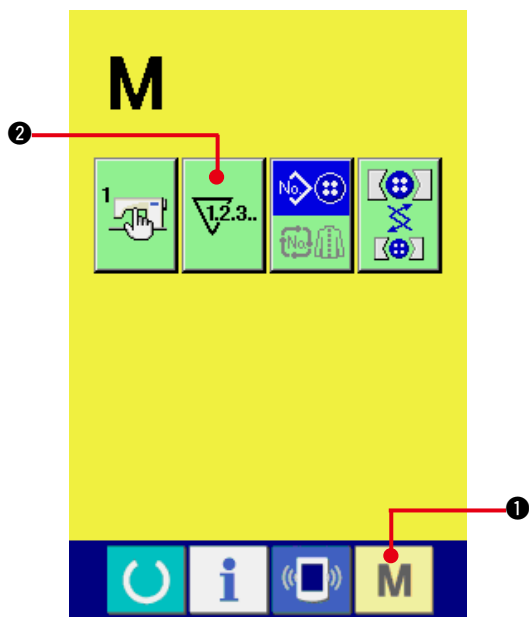

#### 1) Afficher l'écran de réglage du compteur.

Appuyer sur la touche MODE **M** ①. Le

bouton REGLAGE DU COMPTEUR

② s'affiche. Lorsqu'on appuie sur ce bouton, l'écran de réglage du compteur s'affiche.

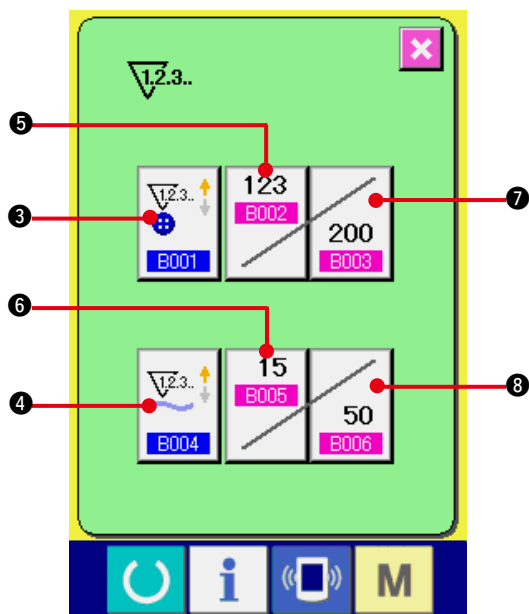

#### 2) Sélection du type de compteur

Cette machine comporte deux types de compteur : le compteur de couture et le compteur de nombre de pièces.

Appuyer sur le bouton SELECTION DE

TYPE DE COMPTEUR

③

ou

④

pour afficher l'écran de sélection de type de compteur. Chaque type de compteur peut être réglé séparément.

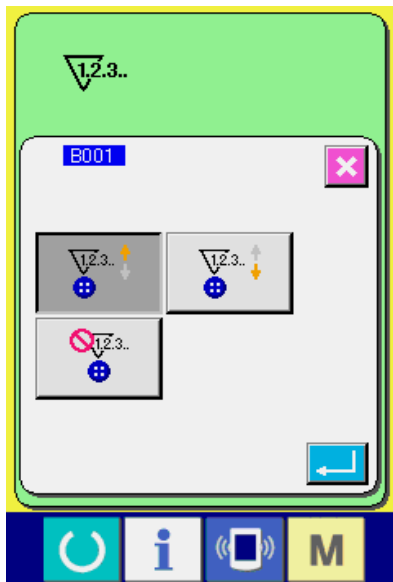

### [Compteur de couture]

**Compteur PROGRESSIF**  : A chaque couture d'une forme, la valeur actuelle augmente d'une unité. Lorsque la valeur actuelle atteint la valeur de réglage, l'écran de comptage s'affiche.

**Compteur DEGRESSIF**  : A chaque couture d'une forme, la valeur actuelle diminue d'une unité. Lorsque la valeur actuelle atteint "0", l'écran de comptage s'affiche.

**Compteur non utilisé**  :

### [Compteur de nombre de pièces ]

**Compteur PROGRESSIF**  : A la fin de chaque cycle ou de chaque couture continue, la valeur actuelle augmente d'une unité. Lorsque la valeur actuelle atteint la valeur de réglage, l'écran de comptage s'affiche.

**Compteur DEGRESSIF**  : A chaque fois qu'un cycle de couture est exécuté, la valeur du compteur diminue d'une unité. Lorsque la valeur actuelle atteint "0", l'écran de comptage s'affiche.

**Compteur non utilisé**  :

### 3) Changement de la valeur de réglage du compteur

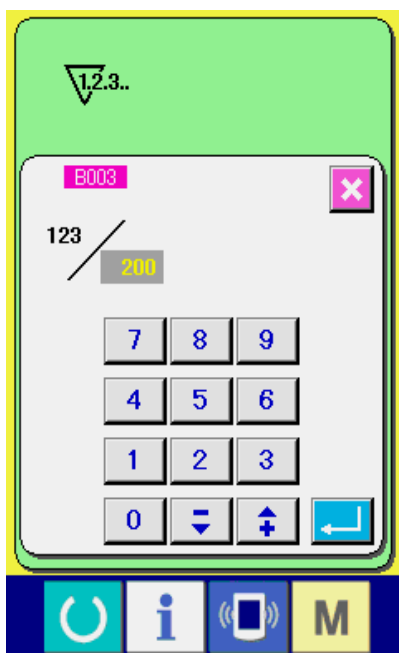

Dans le cas du compteur de couture, appuyer sur le bouton  ⑦. Dans le cas du compteur de

nombre de pièces, appuyer sur le bouton .

⑧. L'écran de saisie de la valeur de réglage est affiché.

Saisir ici la valeur de réglage.

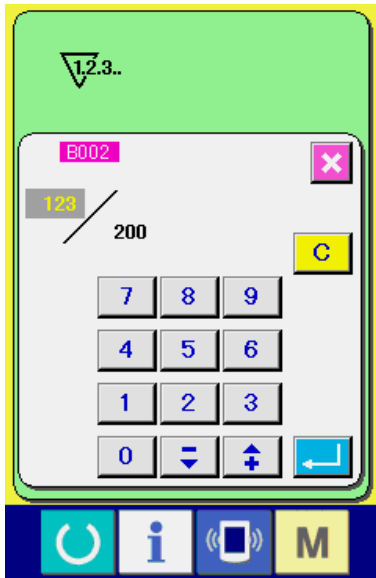

#### 4) Changement de la valeur actuelle du compteur

Dans le cas du compteur de couture, appuyer

sur le bouton  ⑤. Dans le cas du

compteur de nombre de pièces, appuyer sur

le bouton  ⑥. L'écran de saisie de la

valeur de réglage actuelle est affiché. Saisir ici la valeur actuelle.

### (2) Procédure de réinitialisation de la valeur de comptage

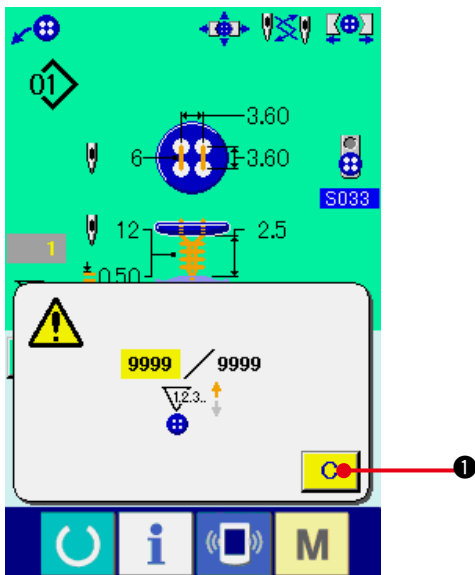

Lorsque la condition de comptage est atteinte pendant la couture, l'écran de comptage s'affiche et le vibreur sonore est actionné. Appuyer sur le bouton EFFACER  ① pour réinitialiser le compteur. L'écran de couture réapparaît. Le comptage reprend alors.

## 33. CHANGEMENT DES DONNEES DE L'INTERRUPTEUR LOGICIEL

### (1) Procédure de changement des paramètres de l'interrupteur logiciel

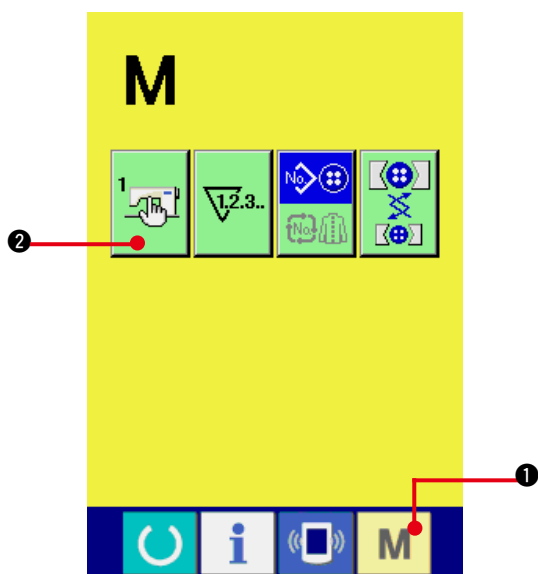

#### 1) Afficher l'écran de la liste des paramètres de l'interrupteur logiciel.

Lorsqu'on appuie sur la touche MODE

 ①, le bouton de l'interrupteur logiciel

 ② s'affiche. Lorsqu'on appuie sur ce

bouton, l'écran de la liste des paramètres de l'interrupteur logiciel s'affiche.



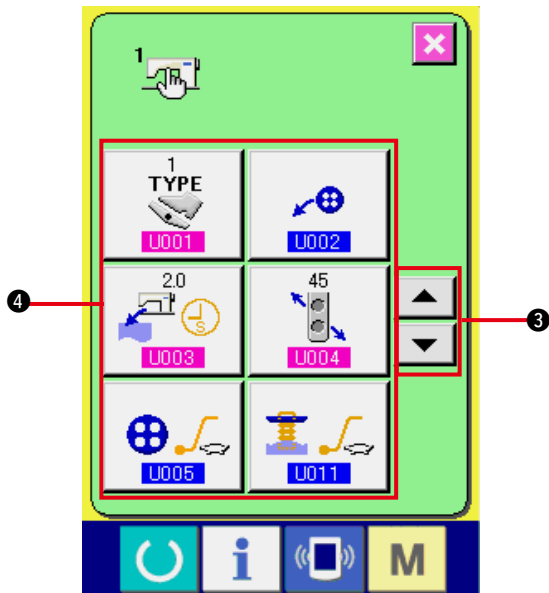

2) **Sélectionner le bouton de l'interrupteur logiciel à modifier.**

Appuyer sur le bouton de défilement vers le HAUT/BAS  ③ et sélectionnez

le bouton de données  ④ que vous désirez modifier.

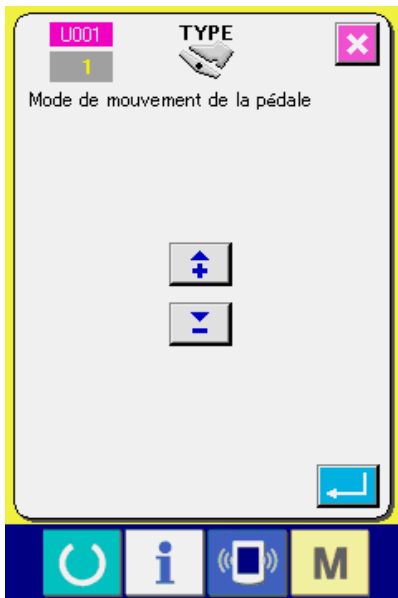

3) **Modifier les paramètres de l'interrupteur logiciel.**

Certains éléments des données peuvent être modifiés par le changement d'une valeur numérique, d'autres par la sélection d'un pictogramme dans les données de l'interrupteur logiciel.

Un numéro en rose tel que **U001** sur un élément des données permet de changer la valeur numérique et l'on peut modifier la valeur de réglage avec les boutons + / - affichés sur l'écran de changement.

Un numéro en bleu tel que **U002** sur un élément des données permet de sélectionner un pictogramme et l'on peut changer le pictogramme affiché sur l'écran de changement.



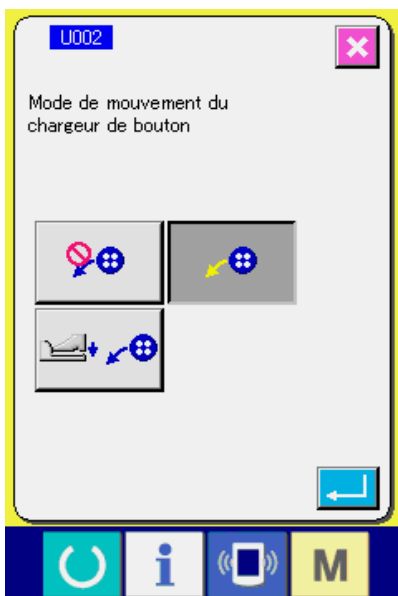

















→ Pour plus d'informations sur les paramètres de l'interrupteur logiciel, voir ["33. \(2\) Liste des paramètres de l'interrupteur logiciel"](#).















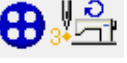









## (2) Liste des paramètres de l'interrupteur logiciel

### 1) Niveau 1

Les données de l'interrupteur logiciel (niveau 1) sont des données de mouvement communes de la machine et des données utilisées en commun pour toutes les configurations.



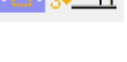

N°	Paramètre	Plage de réglage	Unité de modification	Affichage initial	Observations																														
U001	<b>Mode de mouvement de la pédale</b>  Permet de sélectionner le mode de mouvement de la pédale. 1 : Presse-tissu abaissé par le capteur de languette. Bouton abaissé par une pression sur l'avant de la pédale. 2 : Bouton et presse-tissu abaissés par une pression sur l'avant de la pédale. 3 : Bouton et presse-tissu abaissés par le capteur de languette. 4 : Abaisser le pince-bouton en appuyant sur l'avant de la pédale. Abaisser de nouveau le bouton en appuyant sur l'avant de la pédale. * Modifier l'opération suivant le réglage de la méthode de couture, au moyen de <b>S001</b> . 5. Couture invisible → Mode 3 du mouvement de pédale Autres coutures → Mode 2 du mouvement de pédale 6. Bouton plat avec couture invisible → Mode 2 du mouvement de pédale Autres coutures → Mode 3 du mouvement de pédale	1 à 6	1	1																															
U002	<b>Mode de mouvement du chargeur de bouton</b> Permet de sélectionner le mode de mouvement du chargeur de bouton.  : Non utilisé  : Mode d'insertion automatique  : Mode d'insertion avec la pédale	---	---	 Mode d'insertion automatique																															
U003	<b>Temps d'attente de retrait du tissu</b> Permet de spécifier le temps d'attente pour le retrait du tissu par l'opérateur dans le cas de la couture de boutons plats directement sur le tissu et de la couture de contre-boutons. 	0 à 20,0	0,1 s	2,0 s																															
U004	<b>Réglage de la position du chargeur de bouton</b> 	0 à 90	1°	20°																															
U005	<b>Mode de départ en douceur (couture de boutons)</b> <table border="1" data-bbox="277 1559 815 2047"> <thead> <tr> <th>Affichages</th> <th>Premier point</th> <th>Deuxième point</th> <th>Troisième point</th> <th>Quatrième point</th> <th>Cinquième point</th> </tr> </thead> <tbody> <tr> <td> : Lent</td> <td>300</td> <td>400</td> <td>700</td> <td>900</td> <td>1100</td> </tr> <tr> <td> : Assez rapide</td> <td>400</td> <td>600</td> <td>800</td> <td>1000</td> <td>1200</td> </tr> <tr> <td> : Rapide</td> <td>800</td> <td>1000</td> <td>1200</td> <td>1200</td> <td>1200</td> </tr> <tr> <td> : Réglage personnalisé</td> <td colspan="5"></td> </tr> </tbody> </table> (Unité : sti/min)	Affichages	Premier point	Deuxième point	Troisième point	Quatrième point	Cinquième point	 : Lent	300	400	700	900	1100	 : Assez rapide	400	600	800	1000	1200	 : Rapide	800	1000	1200	1200	1200	 : Réglage personnalisé						---	---	 Assez rapide	
Affichages	Premier point	Deuxième point	Troisième point	Quatrième point	Cinquième point																														
 : Lent	300	400	700	900	1100																														
 : Assez rapide	400	600	800	1000	1200																														
 : Rapide	800	1000	1200	1200	1200																														
 : Réglage personnalisé																																			

\*1 Affiché seulement lorsque l'option de réglage personnalisé de **U005** est sélectionnée.

N°	Paramètre	Plage de réglage	Unité de modification	Affichage initial	Observations																														
U006	Premier point du départ en doux (couture de boutons) 	200 à 1200	100 sti/min	400 sti/min	*1																														
U007	Deuxième point du départ en doux (couture de boutons) 	200 à 1200	100 sti/min	600 sti/min	*1																														
U008	Troisième point du départ en doux (couture de boutons) 	200 à 1200	100 sti/min	800 sti/min	*1																														
U009	Quatrième point du départ en doux (couture de boutons) 	200 à 1200	100 sti/min	1000 sti/min	*1																														
U010	Cinquième point du départ en doux (couture de boutons) 	200 à 1200	100 sti/min	1200 sti/min	*1																														
U011	<p>Mode de départ en doux (entourage d'attache de bouton)</p> <table border="1"> <thead> <tr> <th>Affichages</th> <th>Premier point</th> <th>Deuxième point</th> <th>Troisième point</th> <th>Quatrième point</th> <th>Cinquième point</th> </tr> </thead> <tbody> <tr> <td> : Lent</td> <td>300</td> <td>400</td> <td>600</td> <td>900</td> <td>1200</td> </tr> <tr> <td> : Assez rapide</td> <td>400</td> <td>500</td> <td>700</td> <td>1000</td> <td>1600</td> </tr> <tr> <td> : Rapide</td> <td>600</td> <td>900</td> <td>1200</td> <td>1600</td> <td>1800</td> </tr> <tr> <td> : Réglage personnalisé</td> <td colspan="5">Réglage personnalisé</td> </tr> </tbody> </table> <p>(Unité : sti/min)</p>	Affichages	Premier point	Deuxième point	Troisième point	Quatrième point	Cinquième point	 : Lent	300	400	600	900	1200	 : Assez rapide	400	500	700	1000	1600	 : Rapide	600	900	1200	1600	1800	 : Réglage personnalisé	Réglage personnalisé					---	---	 Assez rapide	
Affichages	Premier point	Deuxième point	Troisième point	Quatrième point	Cinquième point																														
 : Lent	300	400	600	900	1200																														
 : Assez rapide	400	500	700	1000	1600																														
 : Rapide	600	900	1200	1600	1800																														
 : Réglage personnalisé	Réglage personnalisé																																		
U012	Premier point du départ en doux (entourage d'attache de bouton) 	200 à 1800	100 sti/min	400 sti/min	*2																														
U013	Deuxième point du départ en doux (entourage d'attache de bouton) 	200 à 1800	100 sti/min	500 sti/min	*2																														
U014	Troisième point du départ en doux (entourage d'attache de bouton) 	200 à 1800	100 sti/min	700 sti/min	*2																														
U015	Quatrième point du départ en doux (entourage d'attache de bouton) 	200 à 1800	100 sti/min	1000 sti/min	*2																														
U016	Cinquième point du départ en doux (entourage d'attache de bouton) 	200 à 1800	100 sti/min	1500 sti/min	*2																														
U017	<p>Epaisseur du tissu</p> <p>Permet de compenser la hauteur du moteur de mandrin lors de la couture de boutons plats directement sur le tissu et de la couture de contre-boutons.</p> 	0 à 10,0	0,1 mm	2,0mm																															















\*1 Affiché seulement lorsque l'option de réglage personnalisé de U005 est sélectionnée.

\*2 Affiché seulement lorsque l'option de réglage personnalisé de U011 est sélectionnée.















N°	Paramètre	Plage de réglage	Unité de modification	Affichage initial	Observations
U018	<b>Temps d'attente languette - presse-tissu</b> Permet de spécifier le temps d'attente entre l'activation du capteur de languette et l'actionnement du presse-tissu. 	0 à 500	5 ms	100	
U019	<b>Réglage de la vitesse de fonctionnement</b> Permet de spécifier la vitesse de mouvement du moteur d'entraînement par l'actionnement de la pédale. 1 : Lent 10 : Rapide 	1 à 10	1	10,0	
U020	<b>Distance de mouvement de l'entraînement inférieur en mode manuel</b> Permet de spécifier la distance de mouvement du moteur d'entraînement inférieur pour la mise en place du tissu. 	0 à 25,0	0,1 mm	10,0	
U021	<b>Position du presse-tissu en mode manuel</b>  : Relevé  : Abaissé	---	---	Relevé	
U022	<b>Temps d'attente de saisie du bouton</b>	0 à 2,0	0,1	0,0	
U500	<b>Sélection de langue</b> Permet de sélectionner la langue affichée sur le panneau. <input type="checkbox"/> 日本語 Japonais <input type="checkbox"/> English Anglais <input type="checkbox"/> 中文简体字 Chinois (simplifié) <input type="checkbox"/> 中文繁體字 Chinois (traditionnel) <input type="checkbox"/> Español Espagnol <input type="checkbox"/> Italiano Italien <input type="checkbox"/> Français Français <input type="checkbox"/> Deutsch Allemand <input type="checkbox"/> Português Portugais <input type="checkbox"/> Türkçe Turc <input type="checkbox"/> Tiếng Việt Vietnamien <input type="checkbox"/> 한국어 Coréen <input type="checkbox"/> Indonesia Indonésien <input type="checkbox"/> Русский Russe	---	---	Aucune sélection	

## 2) Niveau 2



Pour pouvoir modifier les données de l'interrupteur logiciel (niveau 2), appuyer sur la touche MODE pendant 6 secondes.

N°	Paramètre	Plage de réglage	Unité de modification	Affichage initial	Observations
K001	Décalage de l'angle de démarrage de la commande VCM 	- 20 à 20,0	1°	0	*1
K002	Hauteur de relevage de la languette 	10,0 à 24,0	0,1 mm	16,5 mm	*1
K003	Mode de commande de coupe du fil  : Priorité à la coupe du fil  : Priorité à la durée de cycle	---	---	 Priorité à la coupe du fil	
K004	Compensation de hauteur d'insertion de chargeur de bouton 	10,0 à 25,0	0,1 mm	17,0	
K005	Valeur maximale de réglage de la largeur du point invisible 	0,0 à 6,0	0,2 mm	1,2	
K006	Position d'entraînement inférieur du trou arrière du point invisible Permet de spécifier la position d'entraînement inférieur entre l'origine et le trou arrière du point invisible. 	0,0 à 2,0	0,1 mm	1,5	
K007	Activation/désactivation de la détection du capteur d'inclinaison de la tête  : Désactivée  : Activée	---	---	 Activée	
K008	Type de tête 1 : Standard 2 à 9 : Non utilisé 	1 à 9	1	1	*1
K009	A chaque repérage de l'origine 1 : Entraînement inférieur seulement 2 : Entraînement inférieur + oscillation de l'aiguille 3 : Entraînement inférieur + tirage du fil 4 : Entraînement inférieur + oscillation de l'aiguille + tirage du fil * Le repérage de l'origine de l'entraînement inférieur n'est exécuté que lors de la couture de boutons plats/attache entourée avec point invisible. 	1 à 4	1	1	
K010	Hauteur de relevage du chargeur de bouton Permet de spécifier la hauteur de relevage après la préhension du bouton. 	5,0 à 10,0	0,1 mm	6,5	
K011	Hauteur depuis la plaque inférieure de butée de la languette Ce paramètre doit être défini après un changement de pièces de la butée de languette. 	0 à 8,5	0,1 mm	5,6	*1

\*1 Les données ont été mémorisées dans l'EEP-ROM de la tête de la machine et la valeur de réglage a été enregistrée en usine.

N°	Paramètre	Plage de réglage	Unité de modification	Affichage initial	Observations
<b>K012</b>	<p><b>Mode d'affichage de changement de languette</b> Permet de spécifier le type d'affichage lorsqu'on appuie sur le bouton MACHINE PRETE et que le système détecte si la languette est de type AMB-189 ou de type AMB-289. * La valeur de jugement est déterminée avec <b>K013</b>.</p> <p> : Pas d'affichage</p> <p> : Changement de languette nécessaire</p> <p> : Utilisation d'une languette de type AMB-189 (grand calibre)</p> <p> : Utilisation d'une languette de type AMB-289 (petit calibre)</p> <p> : Affichage du type de languette à chaque fois</p>	---	---	 Changement de languette nécessaire	
<b>K013</b>	<p><b>Largeur de point invisible de changement de languette</b> Permet de spécifier la largeur de point invisible standard qui commande l'affichage de l'écran de vérification.</p> 	1,0 à 20,0	0,2 mm	1,6	
<b>K014</b>	<p><b>Type de pédale</b> Permet de spécifier le type de pédale à utiliser.</p> <p> : Pédale standard</p> <p> : PK-47</p>	---	---	 Pédale standard	
<b>K051</b>	<p><b>Compensation d'origine du moteur d'oscillation d'aiguille</b></p> 	- 5,00 à 5,00	0,05 mm	0	*1
<b>K052</b>	<p><b>Compensation d'origine du moteur d'entraînement différentiel</b></p> 	- 2,0 à 2,0	0,1 mm	0	*1
<b>K053</b>	<p><b>Compensation d'origine du moteur d'entraînement supérieur Y</b></p> 	-5,00 à 5,00	0,05 mm	0	*1
<b>K054</b>	<p><b>Compensation d'origine du moteur d'entraînement inférieur Y (origine de point invisible)</b></p> 	-5,00 à 5,00	0,05 mm	0	*1
<b>K055</b>	<p><b>Compensation d'origine du moteur d'entraînement inférieur Y (compensation d'entourage d'attache de bouton)</b></p> 	-5,00 à 5,00	0,05 mm	0	*1

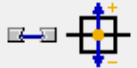
\*1 Les données ont été mémorisées dans l'EEP-ROM de la tête de la machine et la valeur de réglage a été enregistrée en usine.

N°	Paramètre	Plage de réglage	Unité de modification	Affichage initial	Observations
K056	Compensation d'origine du moteur d'entraînement inférieur Y (origine de bouton cousu directement sur le tissu) 	-5,00 à 5,00	0,05 mm	0	*1
K057	Compensation d'origine du moteur de presseur 	-50 à 50	1 impulsion	0	*1
K058	Compensation d'origine du moteur de tirage du fil 	-10 à 10	1 impulsion	0	*1
K059	Compensation d'origine du moteur de chargeur 	-50 à 50	1 impulsion	0	*1

\*1 Les données ont été mémorisées dans l'EEP-ROM de la tête de la machine et la valeur de réglage a été enregistrée en usine.

## 34. CHANGEMENT DE L'AIGUILLE

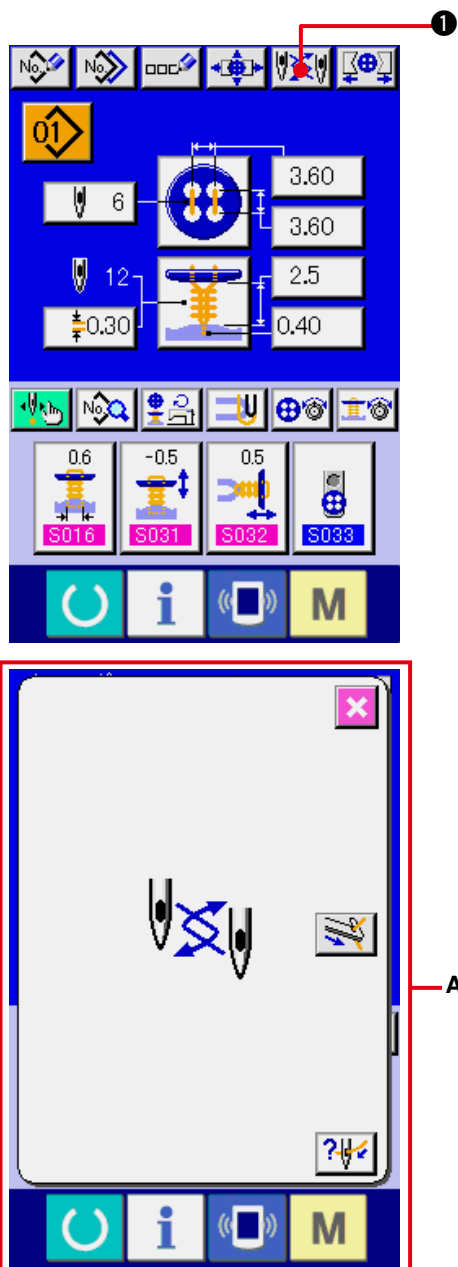

### 1) Afficher l'écran de saisie ou l'écran de couture.

Afficher l'écran de saisie (couture indépendante, couture par cycles) ou l'écran de couture (couture indépendante, couture par cycles).

### 2) Appeler l'écran de changement d'aiguille.

Lorsqu'on appuie sur le bouton CHANGEMENT D'AIGUILLE  ①, l'aiguille s'abaisse sur la position où elle peut être changée et l'écran de changement d'aiguille A s'affiche.



**Couper l'alimentation avant de procéder au changement d'aiguille.**

- Voir le schéma de pose de l'aiguille ci-dessous.

### [Schéma de pose de l'aiguille]

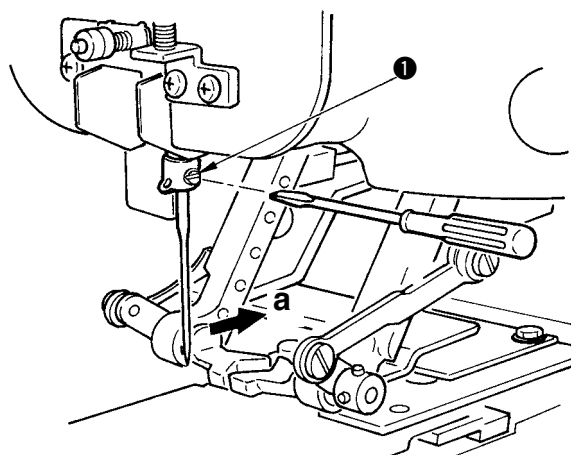

- Tenir l'aiguille avec son creux tourné vers le côté "a" vu depuis l'avant de la machine, l'introduire à fond dans l'orifice d'aiguille de la barre à aiguille et serrer la vis de fixation ① avec un tournevis à lame plate. Utiliser une aiguille SM332EXTLG-NY (n° 11J à n° 18J).



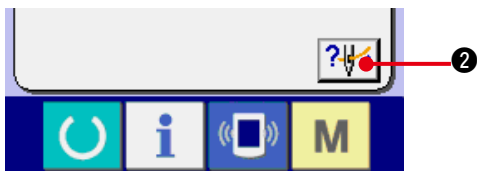

### 3) Afficher le schéma d'enfilage.

Appuyer sur le bouton AFFICHAGE DU SCHEMA D'ENFILAGE  ② pour afficher le schéma d'enfilage.

**Précision : [Section mécanique]**

### 3. PREPARATION POUR L'UTILISATION

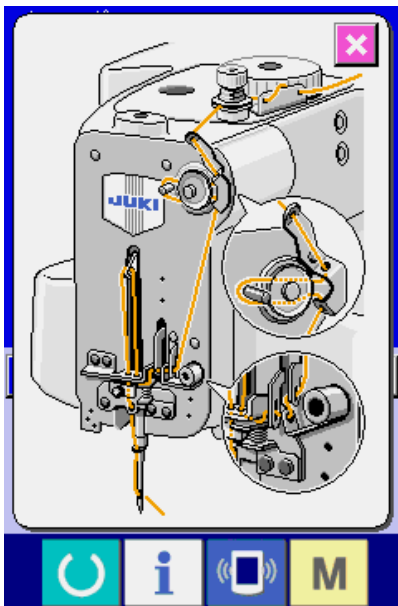

**Couper l'alimentation avant de procéder à l'enfilage.**

## 35. CHANGEMENT DU MANDRIN



### AVERTISSEMENT :

Pour ne pas risquer un accident causé par une brusque mise en marche de la machine, couper l'alimentation avant de commencer cette opération.

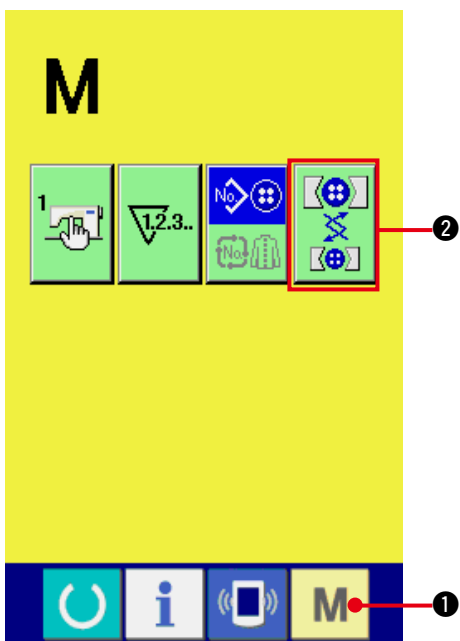

### 1) Afficher l'écran de changement de mandrin.

Appuyer sur le bouton MODE **M** ①, pour faire apparaître le bouton REGLAGE DU MANDRIN  ② à l'écran. Lorsqu'on appuie sur ce bouton, l'écran de réglage du mandrin s'affiche.

2) Procéder à la pose du mandrin.

Voir le schéma de pose du mandrin ci-dessous.

[Schéma de pose du mandrin]

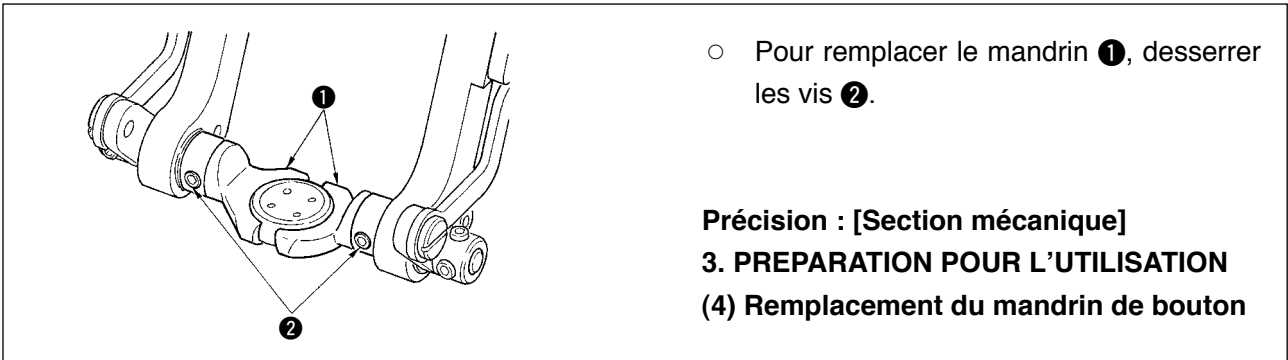

3) Vérifier la pose du mandrin.

Appuyer sur le bouton MOUVEMENT DU MANDRIN ❸ pour faire effectuer des mouvements d'ouverture/fermeture et d'inversion au mandrin.

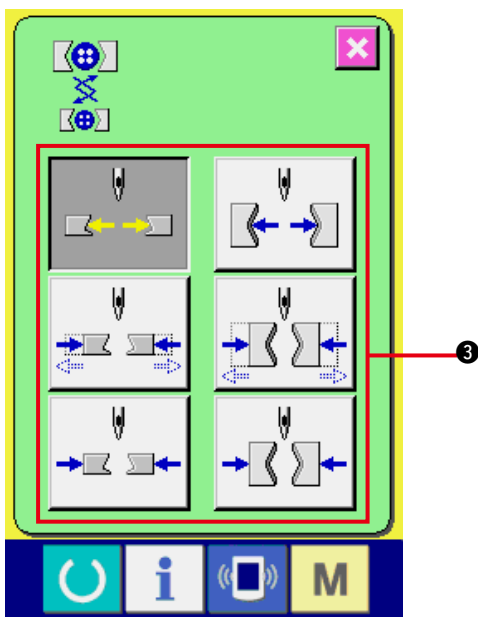

**Attention** Si le mandrin a été posé après la mise en service, vérifier sa posture horizontale et sa posture verticale.

Bouton	Niveau et perpendicularité du mandrin	Ouverture/fermeture du mandrin
	Posture horizontale	Ouverture
	Posture horizontale	Libre
	Posture horizontale	Fermeture
	Posture verticale	Ouverture
	Posture verticale	Libre
	Posture verticale	Fermeture

## 36. PERSONNALISATION DE L'ÉCRAN DE SAISIE

L'utilisateur peut personnaliser les boutons de l'écran de saisie en sélectionnant le mode de chaque bouton convenant le mieux.

### (1) Procédure de mémorisation

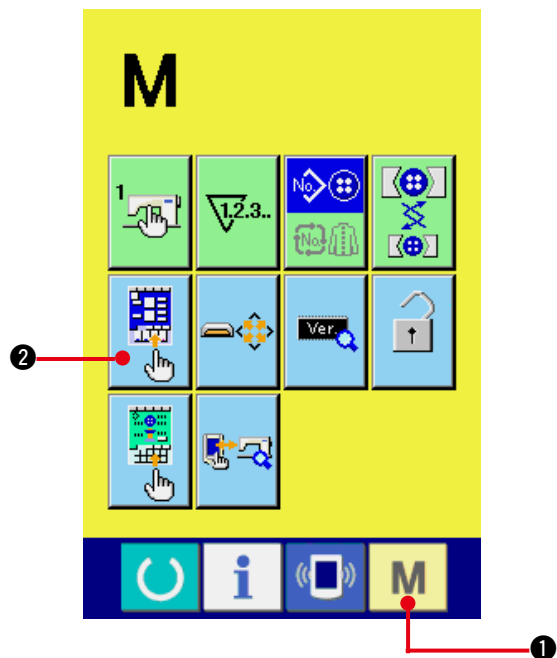

#### 1) Afficher l'écran de personnalisation de l'écran de saisie.

Appuyer continuellement sur le bouton MODE

**M** ① pendant trois secondes pour faire apparaître le bouton PERSONNALISATION ② de l'écran de saisie à l'écran.

Appuyer sur ce bouton pour afficher l'écran de personnalisation de l'écran de saisie.

#### 2) Sélectionner le mode de chaque bouton.

A chaque pression sur les boutons ③ à ⑦, leur mode change. Sélectionner le mode convenant le mieux.

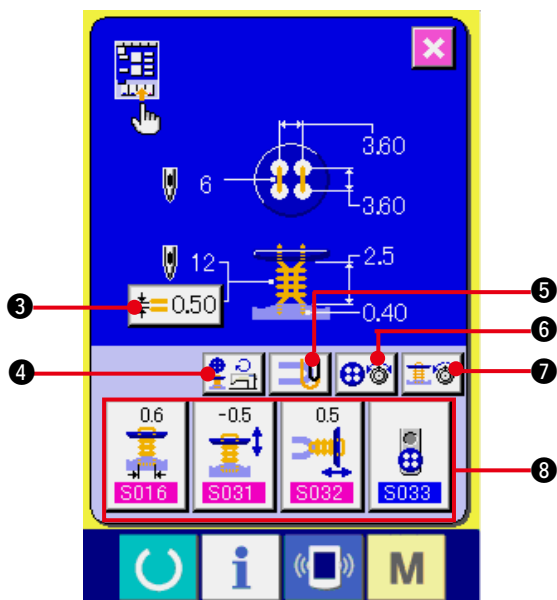

Symbole	Affichage	Description
③		Saisie simplifiée des données d'entourage d'attache de bouton
		Saisie détaillée des données d'entourage d'attache de bouton
④		Affichage du bouton de vitesse de couture
		Non affichage du bouton de vitesse de couture
⑤		Affichage du bouton de saisie des données de fil de fixation
		Non affichage du bouton de saisie des données de fil de fixation
⑥		Saisie simplifiée de tension du fil de couture de bouton
		Saisie détaillée de tension du fil de couture de bouton
		Non affichage de la tension du fil de couture de bouton
⑦		Saisie simplifiée de tension du fil d'entourage
		Saisie détaillée de tension du fil d'entourage
		Non affichage de la tension du fil d'entourage

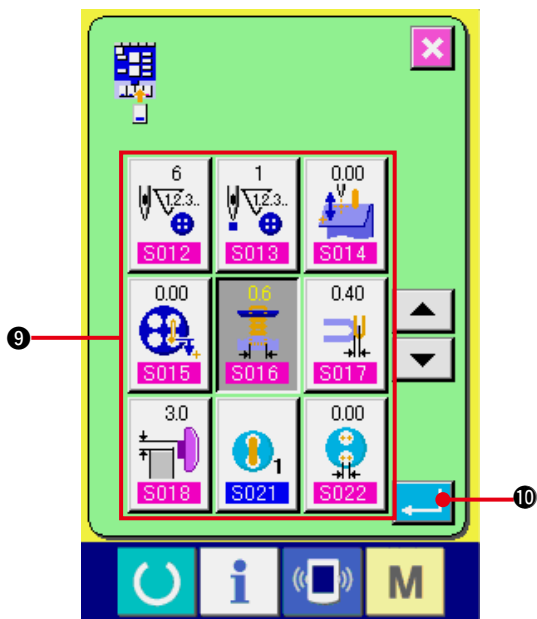

### 3) Mémoriser des données de couture sur les boutons Personnalisation.

Jusqu'à quatre données de couture peuvent être mémorisées sur les boutons PERSONNALISATION ⑧. Mémoriser des données fréquemment utilisées sur ces boutons.

Appuyer sur le bouton PERSONNALISATION ⑧ sur lequel on désire mémoriser une donnée pour afficher l'écran de la liste des données de couture.

Les quatre données ci-dessous ont été mémorisées en usine sur les boutons (de gauche à droite).

### 4) Sélectionner la donnée de couture à mémoriser.

Sélectionner la donnée de couture à mémoriser avec les boutons de données de couture ⑨. Lorsqu'on appuie deux fois sur le bouton sélectionné, le numéro est désélectionné.





### 5) Mémoriser le bouton de personnalisation.

Lorsqu'on appuie sur le bouton ENTREE 

⑩, ceci valide la mémorisation du bouton de personnalisation et l'écran de mémorisation de bouton de personnalisation s'affiche. La donnée de couture mémorisée est affichée sur le bouton de personnalisation.

## (2) Données mémorisées en usine

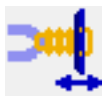
Les données suivantes ont été mémorisées en usine sur les boutons (de gauche à droite).

- |    |             |  |  |
|----|-------------|--|--|
| a. | <b>S016</b> | Largeur de point invisible :   |  |
| b. | <b>S031</b> | Compensation de hauteur de maintien de bouton lors de la couture de boutons plats/ attache entourée avec point invisible : |  |
| c. | <b>S032</b> | Compensation de relâchement du fil :   |  |
| d. | <b>S033</b> | Sélection de chargeur :  |  |

## 37. PERSONNALISATION DE L'ECRAN DE COUTURE

L'utilisateur peut personnaliser les boutons de l'écran de saisie en sélectionnant le mode de chaque bouton convenant le mieux.

### (1) Procédure de mémorisation

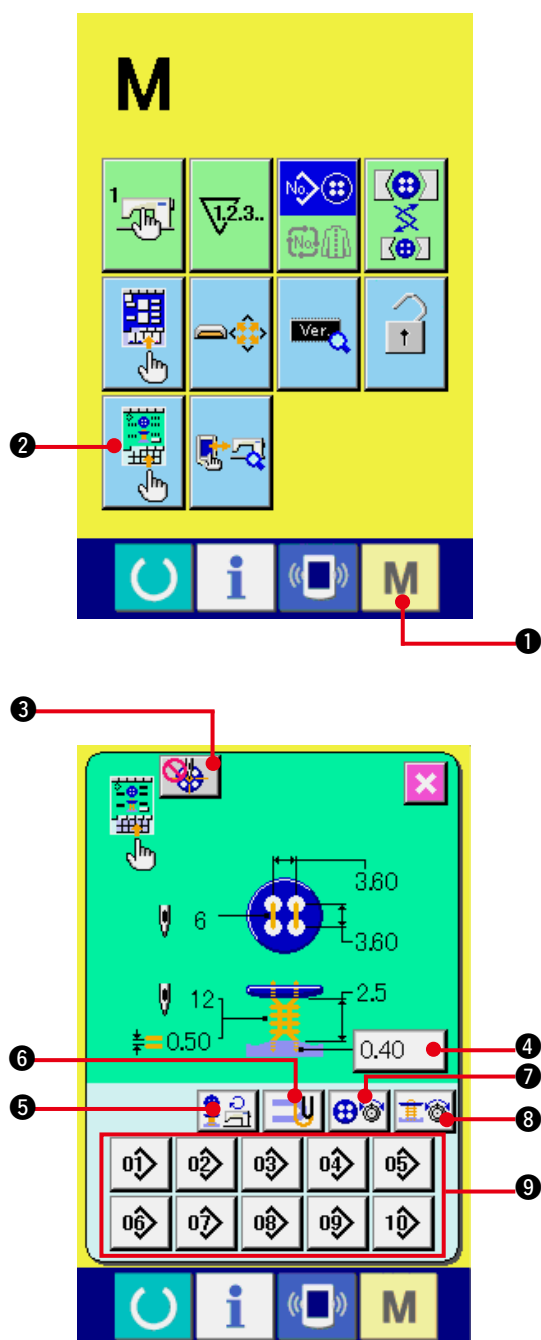

#### 1) Afficher l'écran de personnalisation de l'écran de couture.

Appuyer continuellement sur le bouton MODE

**M** ① pendant trois secondes pour faire apparaître le bouton PERSONNALISATION



② de l'écran de couture à l'écran.

Appuyer sur ce bouton pour afficher l'écran de personnalisation de l'écran de couture.

#### 2) Sélectionner le mode de chaque bouton.

A chaque pression sur les boutons ③ à ⑧, leur mode change. Sélectionner le mode convenant le mieux.

Symbole	Affichage	Description
③		Affichage du bouton de centrage
		Non affichage du bouton de centrage
④		Affichage du bouton de saisie du pas de point invisible
		Non affichage du bouton de saisie du pas de point invisible
⑤		Affichage du bouton de vitesse de couture
		Non affichage du bouton de vitesse de couture
⑥		Affichage du bouton de saisie des données de fil de fixation
		Non affichage du bouton de saisie des données de fil de fixation
⑦		Saisie simplifiée de tension du fil de couture de bouton
		Saisie détaillée de tension du fil de couture de bouton
		Non affichage de la tension du fil de couture de bouton
⑧		Saisie simplifiée de tension du fil d'entourage
		Saisie détaillée de tension du fil d'entourage
		Non affichage de la tension du fil d'entourage

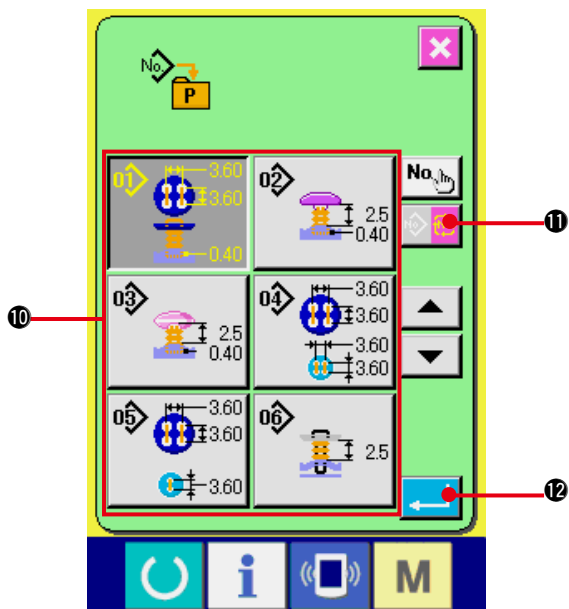

### 3) Mémoriser des configurations sur les boutons directs.

Jusqu'à 10 configurations de couture indépendante et de couture par cycles peuvent être mémorisées sur les boutons directs.

Il y a 10 boutons MEMORISATION DIRECTE DE CONFIGURATION ⑨. Lorsque l'on appuie sur le bouton sur lequel on désire mémoriser une configuration, l'écran de la liste des configurations s'affiche.

### 4) Sélectionner la configuration de couture à mémoriser.

Sélectionner la configuration à mémoriser avec les boutons LISTE DES CONFIGURATIONS ⑩. Appuyer sur le bouton CHANGEMENT DE CONFIGURATION DE COUTURE PAR CYCLES  ⑪, pour afficher l'écran de la liste des configurations de couture par cycles.

Pour désélectionner le bouton, appuyer à nouveau sur ce bouton.

### 5) Mémoriser la configuration sur le bouton Personnalisation.

Lorsqu'on appuie sur le bouton ENTREE  ⑫, la mémorisation sur le bouton direct est validée et l'écran de mémorisation de bouton direct s'affiche.

Le numéro de configuration mémorisé est affiché sur le bouton direct.

## (2) Configurations mémorisées en usine

La configuration 1 a été réglée en usine sur le bouton direct.

## 38. EXECUTION DU VERROUILLAGE DES TOUCHES

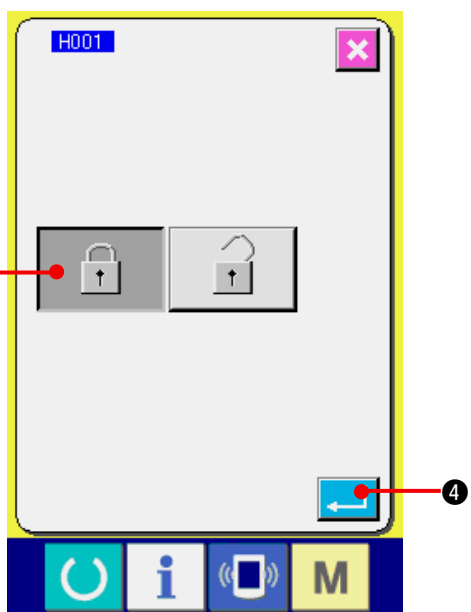
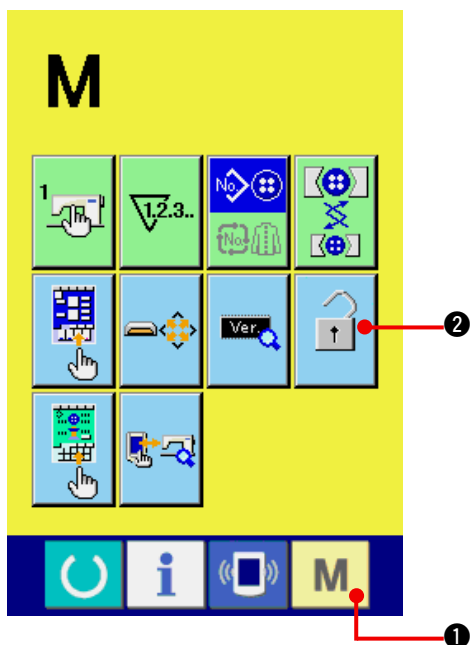

### 1) Afficher l'écran de verrouillage des touches.



Appuyer sur la touche MODE **M** ① pendant trois secondes. Le bouton VERROUILLAGE DES TOUCHES  ② s'affiche. Lorsqu'on appuie sur ce bouton, l'écran de verrouillage des touches s'affiche.

L'état actuellement sélectionné est affiché sur le bouton VERROUILLAGE DES TOUCHES.

 : Etat verrouillage des touches désactivé

 : Etat verrouillage des touches activé

### 2) Sélectionner et valider l'état de verrouillage des touches.

Sélectionner le bouton d'état de verrouillage des touches  ③ sur l'écran de paramétrage du verrouillage des touches et appuyer sur le bouton ENTER  ④. L'écran de paramétrage du verrouillage des touches se ferme et l'état de verrouillage des touches est activé.

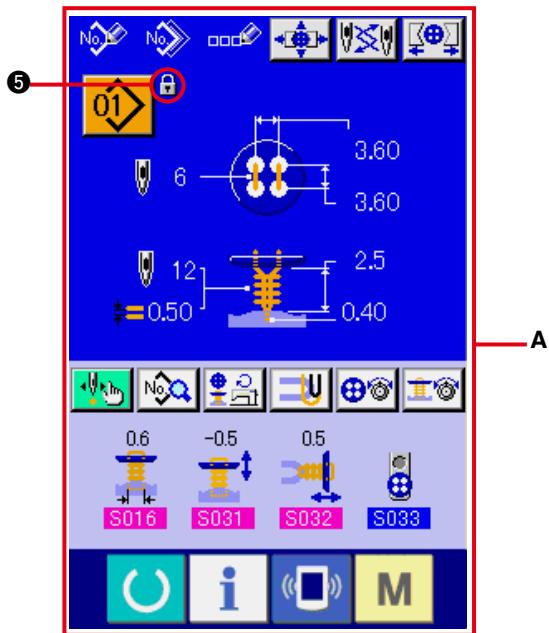

3) Fermer l'écran de mode et afficher l'écran de saisie.

Lorsque l'écran de mode est fermé et l'écran de saisie affiché, le pictogramme 5 indiquant l'état de verrouillage des touches s'affiche sur le côté droit de l'affichage de numéro de configuration.

- Seules les touches utilisables même à l'état de verrouillage des touches sont affichées. (A)

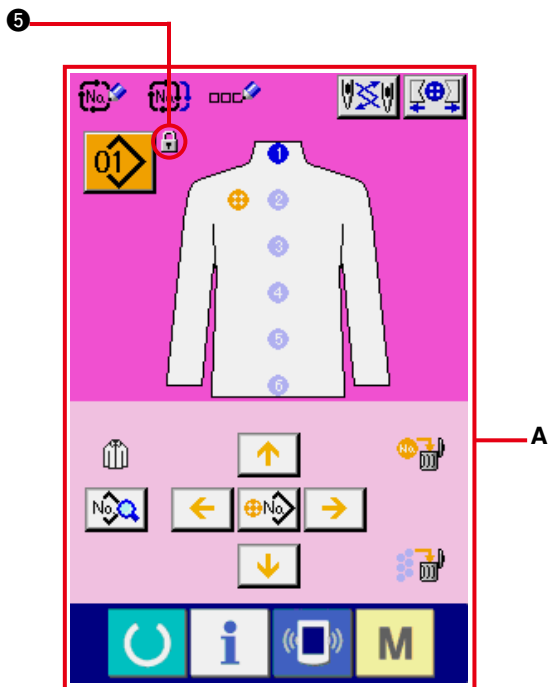



## 39. AFFICHAGE DES INFORMATIONS DE VERSION

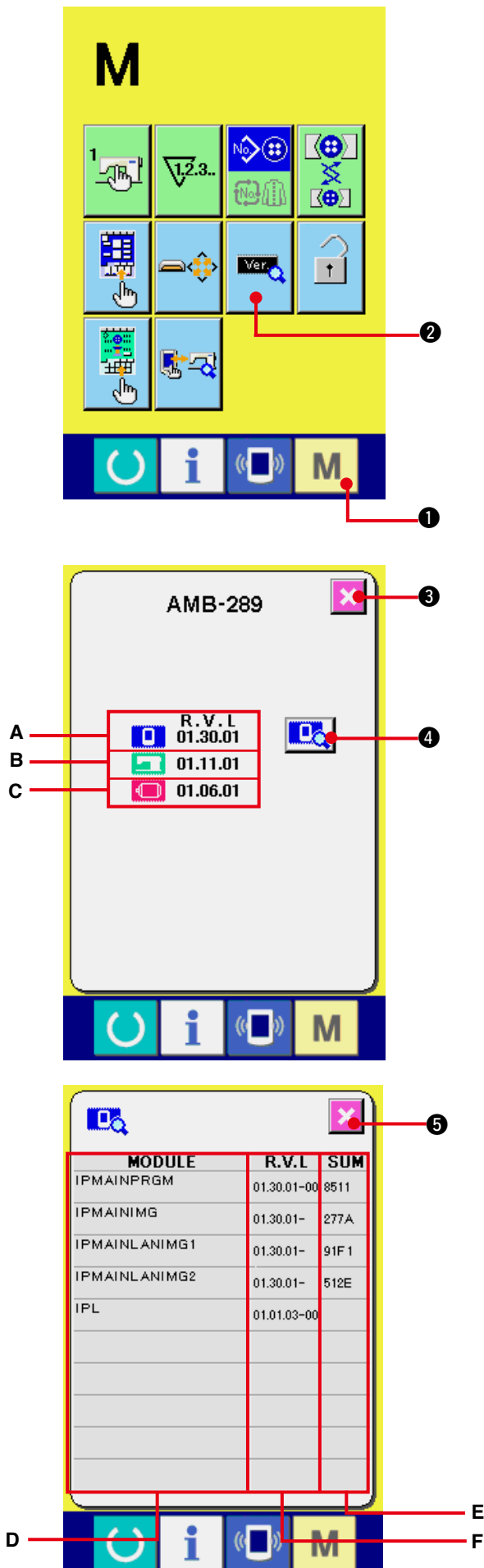

### 1) Afficher l'écran d'informations de version.

Appuyer sur la touche **M** ① pendant

trois secondes. Le bouton INFORMATIONS

DE VERSION  ② s'affiche à l'écran.

Lorsqu'on appuie sur ce bouton, l'écran d'informations de version s'affiche.

Les informations de version de la machine utilisée sont affichées sur l'écran d'informations de version et il est possible de les vérifier.

**A** : Informations de version du programme du panneau

**B** : Informations de version du programme principal

**C** : Informations de version du programme d'asservissement

Lorsqu'on appuie sur le bouton ANNULER

 ③, l'écran d'informations de version se ferme et l'écran de mode s'affiche.

### 2) Afficher l'écran d'affichage des détails.

Lorsqu'on appuie sur le bouton de l'écran

d'affichage  ④, l'écran des détails du programme du panneau s'affiche.

**D** : Nom du module

**E** : RVL

**F** : Somme de contrôle

Lorsqu'on appuie sur le bouton  ⑤, l'écran d'affichage des détails se ferme et l'écran d'informations de version s'affiche.

Lorsque l'on appuie sur la touche mode **M**

①, l'écran d'affichage des détails se ferme et l'écran de saisie des données sélectionné s'affiche.

## 40. UTILISATION DU PROGRAMME DE VERIFICATION

### (1) Affichage de l'écran du programme de vérification

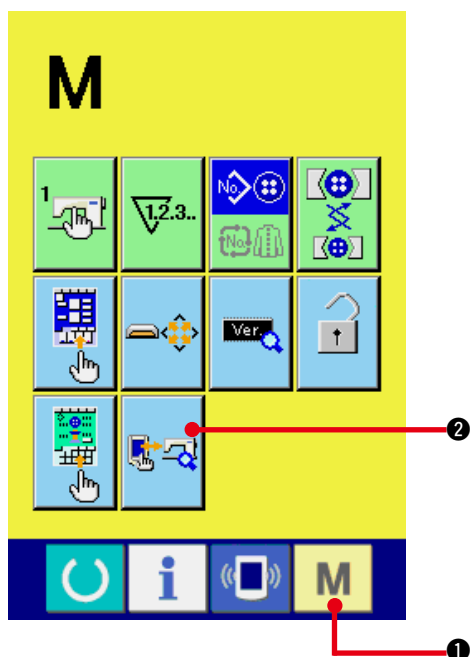

Appuyer sur la touche MODE **M** ① pendant trois secondes. Le bouton PROGRAMME DE VE-

RIFICATION  ② s'affiche.

Lorsqu'on appuie sur ce bouton, l'écran du programme de vérification s'affiche.

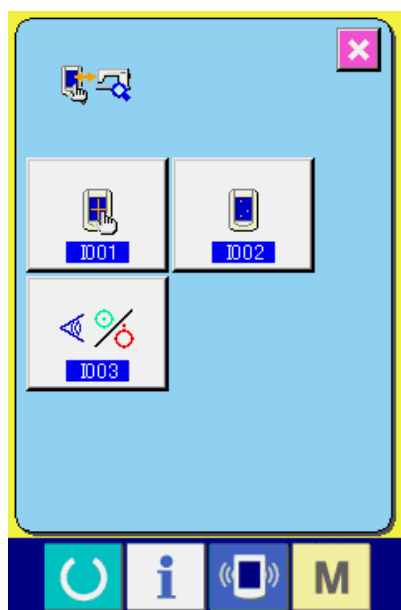

Le programme de vérification couvre les 3 points ci-dessous.

**ID01** : Vérification des capteurs

→ Voir "[40.\(4\) Exécution de la vérification des capteurs](#)".

**ID02** : Réglage de l'origine du coupe-fil de canette

→ Voir "[40.\(3\) Exécution du réglage de l'origine du coupe-fil de canette](#)".

**ID03** : Réglage de l'origine du coupe-fil d'aiguille

→ Voir "[40.\(2\) Exécution du réglage de l'origine du coupe-fil d'aiguille](#)".

## (2) Exécution de la vérification des capteurs

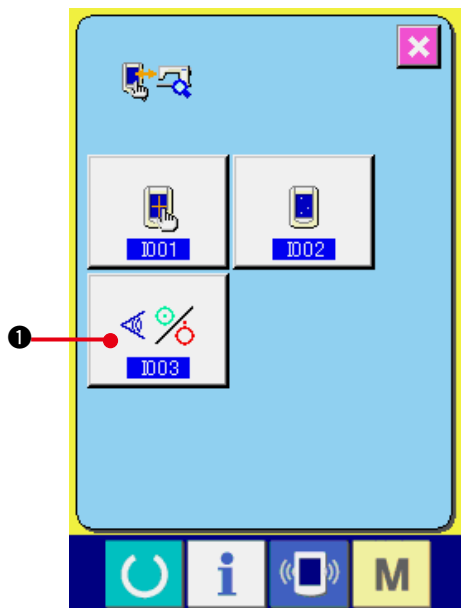

### 1) Afficher l'écran de vérification des capteurs.

Lorsqu'on appuie sur le bouton VERIFICATION DES CAPTEURS  ① sur l'écran du programme de vérification, l'écran de vérification des capteurs s'affiche.

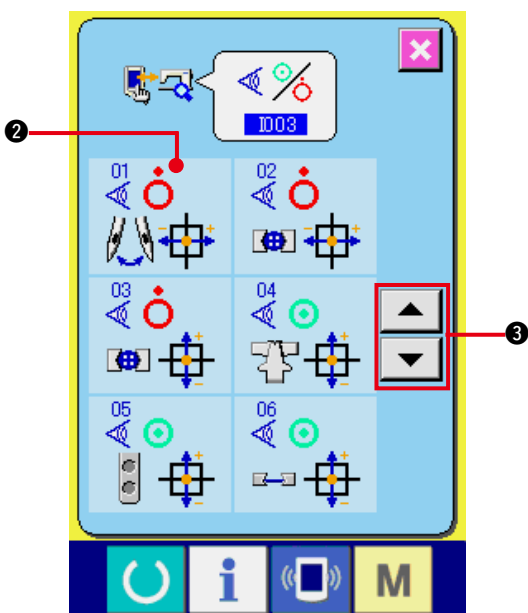



### 2) Exécuter la vérification des capteurs.

L'état d'entrée des divers capteurs peut être vérifié sur l'écran de vérification des capteurs. L'état d'entrée de chaque capteur est affiché comme ②.

L'affichage de l'état activé/état désactivé est affiché comme suit.

 : Etat activé

 : Etat désactivé

Appuyer sur la touche HAUT ou BAS   
ou  ③ pour afficher le capteur vérifié.

Les 20 types de capteurs ci-dessous sont affichés.

N°	Pictogramme	Description du capteur	N°	Pictogramme	Description du capteur
01		Origine du moteur d'oscillation d'aiguille	11		Capteur de pression d'air
02		Origine du moteur d'entraînement différentiel	12		Ouverture/fermeture de languette
03		Origine du moteur d'entraînement supérieur Y	13		Montée de plaque d'alimentation (côté arrière)
04		Origine du moteur d'entraînement inférieur Y	14		Descente de plaque d'alimentation (côté avant)
05		Origine du moteur de chargeur de bouton	15		Inversion de mandrin (côté gauche)
06		Origine du moteur de presseur	16		Niveau de mandrin (côté droit)
07		Origine du moteur de tirage du fil	17		Ouverture/fermeture de mandrin
08		Détection de température	18		Démarrage de pédale
09		Pause	19		Entrée de pédale
10		Contacteur de sécurité	20		Inclinaison de barre à aiguille

### (3) Exécution de la vérification de l'afficheur LCD

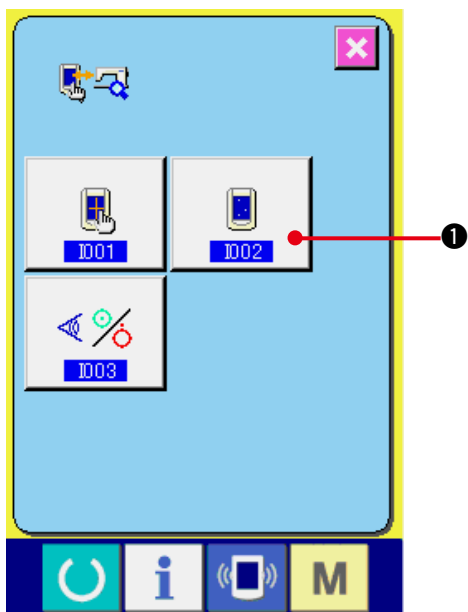

#### 1) Exécution de la vérification de l'afficheur LCD.

Lorsqu'on appuie sur le bouton VERIFICATION DE L'AFFICHEUR LCD  ① sur l'écran du programme de vérification, l'écran de vérification de l'afficheur LCD s'affiche.



#### 2) Vérifier si l'afficheur LCD ne comporte pas de points manquants.

L'écran de vérification de l'afficheur LCD n'est affiché qu'en une seule couleur. Vérifier si l'afficheur LCD ne comporte pas de points manquants dans cette condition.

Après la vérification, appuyer sur un endroit approprié de l'écran. L'écran de vérification de l'afficheur LCD se ferme et l'écran du programme de vérification s'affiche.

#### (4) Exécution de la compensation du panneau tactile

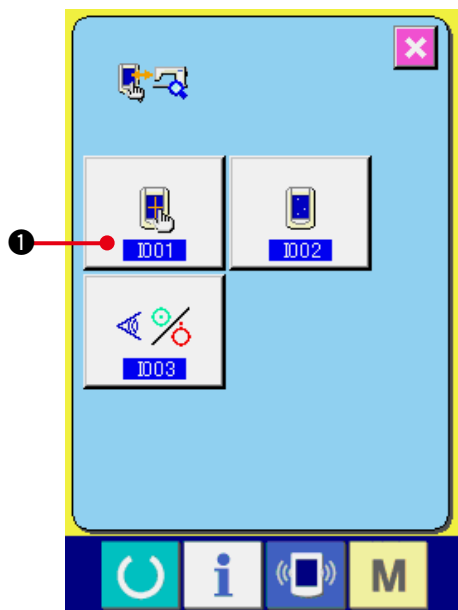

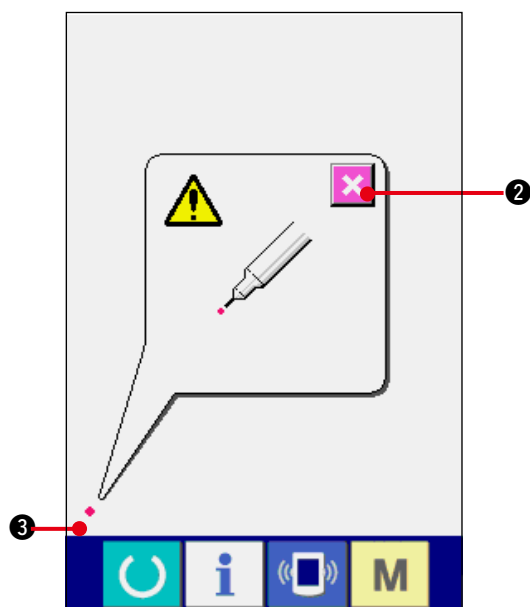

- 1) **Afficher l'écran de compensation du panneau tactile.**

Lorsqu'on appuie sur le bouton COMPENSATION DU PANNEAU TACTILE  ① sur l'écran du programme de vérification, l'écran de compensation du panneau tactile s'affiche.



- 2) **Appuyer en bas et à gauche.**

Appuyer sur le rond rouge  ③ situé en bas et à gauche de l'écran.

Après avoir terminé la compensation, appuyer sur le bouton ANNULER  ②.

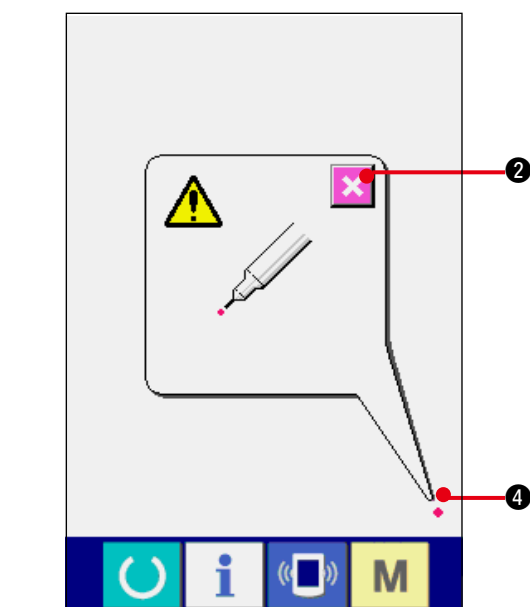

- 3) **Appuyer en bas et à droite.**

Appuyer sur le rond rouge  ④ situé en bas et à droite de l'écran.

Après avoir terminé la compensation, appuyer sur le bouton ANNULER  ②.

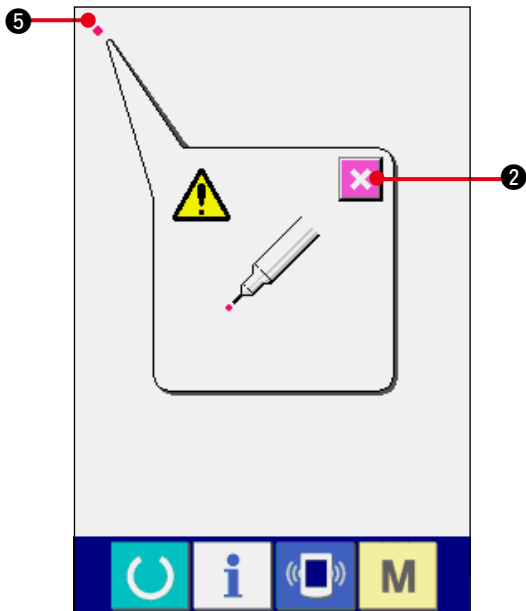

**4) Appuyer en haut et à gauche.**

Appuyer sur le rond rouge ● **5** situé en haut et à gauche de l'écran.

Après avoir terminé la compensation, appuyer sur le bouton ANNULER  **2**.

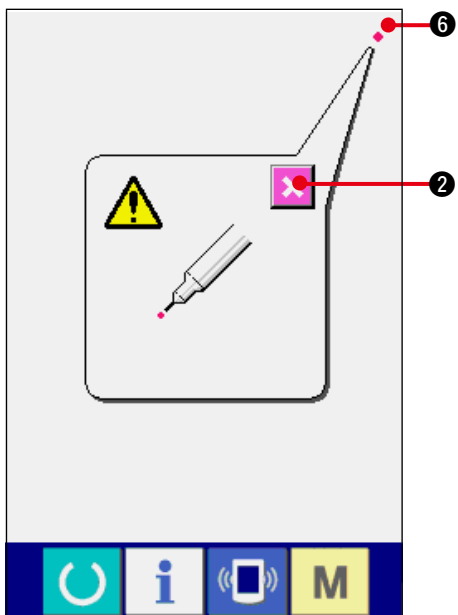

**5) Appuyer en haut et à droite.**

Appuyer sur le rond rouge ● **6** situé en haut et à droite de l'écran.

Après avoir terminé la compensation, appuyer sur le bouton ANNULER  **2**.

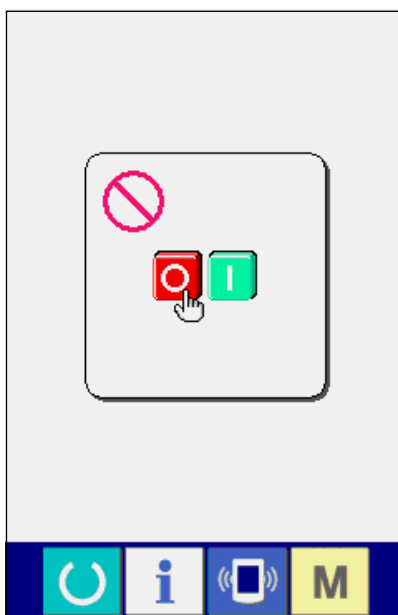

**6) Mémoriser les données.**







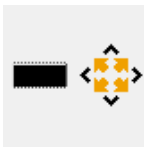
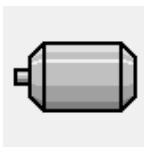
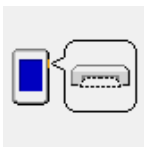

Après que l'on a appuyé sur les 4 points, l'écran d'interdiction de mise hors tension s'affiche car les données de compensation doivent être mémorisées.

**Ne pas couper l'alimentation lorsque cet écran est affiché.**







**Si l'on coupe l'alimentation, les données compensées ne seront pas mémorisées.**



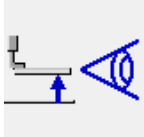
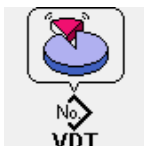

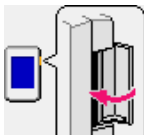

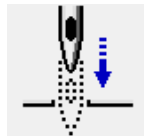

Lorsque la mémorisation est terminée, l'écran du programme de vérification s'affiche automatiquement.

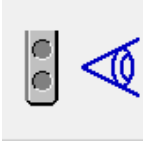

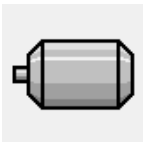
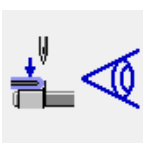
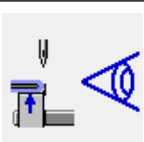
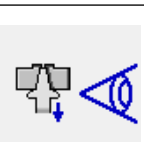
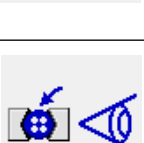





## 41. LISTE DES CODES D'ERREUR

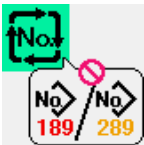
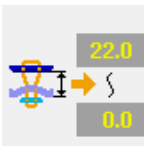

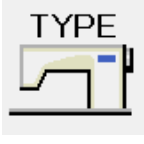

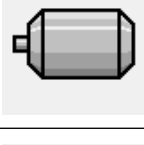

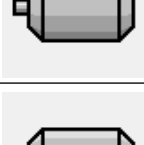

Code d'erreur	Pictogramme	Description de l'erreur	Annulation de l'état d'erreur	Où annuler l'état d'erreur
E001		<b>Contact d'initialisation de l'EEP-ROM de la carte de commande principale (MAIN CONTROL)</b> S'il n'y a pas de données dans l'EEP-ROM ou si les données sont corrompues, elles sont automatiquement initialisées et l'initialisation est signalée.	Mettre la machine hors tension.	
E007		<b>Blocage du moteur d'arbre principal</b> Se produit en cas de forte résistance de l'article cousu.	Mettre la machine hors tension.	
E011		<b>Support externe non inséré</b> Aucun support externe n'est inséré.	Redémarrage possible après réinitialisation.	
E012		<b>Erreur de lecture</b> La lecture des données depuis le support externe est impossible.	Redémarrage possible après réinitialisation.	Ecran précédent
E013		<b>Erreur d'écriture</b> L'écriture des données sur le support externe est impossible.	Redémarrage possible après réinitialisation.	Ecran précédent
E014		<b>Protection en écriture</b> Le support externe est protégé en écriture.	Redémarrage possible après réinitialisation.	Ecran précédent
E015		<b>Erreur de format</b> Le formatage du support externe est impossible.	Redémarrage possible après réinitialisation.	Ecran précédent
E016		<b>Dépassement de capacité de support externe</b> La capacité du support externe est insuffisante.	Redémarrage possible après réinitialisation.	Ecran précédent
E017		<b>Dépassement de capacité de l'EEP-ROM</b> La capacité de l'EEP-ROM est insuffisante.	Redémarrage possible après réinitialisation.	Ecran précédent
E018		<b>Le type de l'EEP-ROM est différent.</b> L'EEP-ROM installée est de type différent.	Mettre la machine hors tension.	Ecran précédent
E019		<b>Dépassement de taille de fichier</b> La taille du fichier à lire est excessive.	Redémarrage possible après réinitialisation.	Ecran précédent

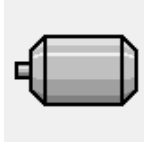
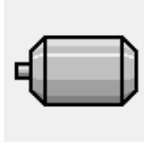

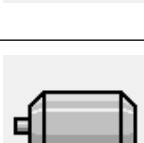

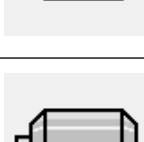
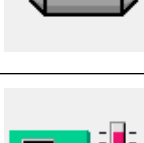



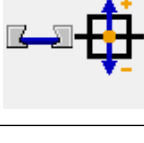

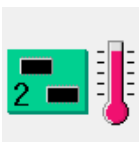
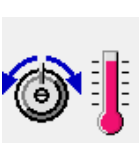

Code d'erreur	Pictogramme	Description de l'erreur	Annulation de l'état d'erreur	Où annuler l'état d'erreur
E022		<b>Erreur de numéro de fichier</b> Le fichier spécifié n'existe pas sur le serveur ou le support externe.	Redémarrage possible après réinitialisation.	Ecran précédent
E023		<b>Erreur de détection du déphasage du moteur de relevage de presseur</b> Un déphasage du moteur de relevage du presseur a été détecté lors de son passage par le capteur d'origine.	Redémarrage possible après réinitialisation.	Ecran de saisie
E024		<b>Dépassement de taille des données de configuration</b> La couture est impossible car la taille des données de couture transférées vers la machine est excessive.	Redémarrage possible après réinitialisation.	Ecran de saisie
E027		<b>Erreur de lecture</b> La lecture des données depuis le serveur est impossible.	Redémarrage possible après réinitialisation.	Ecran précédent
E028		<b>Erreur d'écriture</b> L'écriture des données sur le serveur est impossible.	Redémarrage possible après réinitialisation.	Ecran précédent
E029		<b>Couvercle de fente de support d'enregistrement ouvert.</b>	Redémarrage possible après réinitialisation.	Ecran précédent
E030		<b>Erreur de position supérieure de la barre à aiguille</b> L'aiguille ne s'est pas arrêtée en position HAUTE lors du relevage de l'aiguille.	Redémarrage possible après réinitialisation.	Ecran de saisie
E031		<b>Chute de pression d'air</b> La pression d'air a baissé.	Redémarrage possible après réinitialisation.	Ecran de saisie
E042		<b>Erreur d'opération</b> Une opération des données de couture est impossible.	Redémarrage possible après réinitialisation.	Ecran de saisie
E050		<b>Interrupteur d'arrêt</b> Se produit lorsqu'on appuie sur l'interrupteur d'arrêt pendant le fonctionnement de la machine.	Redémarrage possible après réinitialisation.	Ecran de saisie
E098		<b>Erreur d'abaissement de barre à aiguille</b> La barre à aiguille ne peut pas être abaissée.	Redémarrage possible après réinitialisation.	Ecran d'étape

Code d'erreur	Pictogramme	Description de l'erreur	Annulation de l'état d'erreur	Où annuler l'état d'erreur
E099		<b>Erreur de détection de déphasage du moteur de chargeur</b> Un déphasage du moteur de chargeur a été détecté lors de son passage par le capteur d'origine.	Redémarrage possible après réinitialisation.	Ecran d'étape
E302		<b>Vérification du basculement de la tête de la machine</b> Se produit lorsque le capteur de basculement de la tête de la machine est désactivé.	Redémarrage possible après réinitialisation.	Ecran de saisie
E303		<b>Erreur de capteur de plaque demi-lune d'arbre principal</b> Se produit lorsque la plaque demi-lune du moteur de la machine est anormale.	Mettre la machine hors tension.	
E394		<b>Pas de détection par le capteur d'abaissement de plaque d'alimentation</b> Le capteur d'abaissement de plaque d'alimentation ne fonctionne pas.	Redémarrage possible après réinitialisation.	Ecran de saisie
E395		<b>Pas de détection par le capteur de relevage de plaque d'alimentation</b> Le capteur de relevage de plaque d'alimentation ne fonctionne pas.	Redémarrage possible après réinitialisation.	Ecran de saisie
E396		<b>Pas de détection par le capteur de fermeture/ouverture de languette</b> Le capteur ne fonctionne pas ou la languette n'est pas tirée vers l'extérieur lors de l'opération de fermeture/ouverture de languette.	Redémarrage possible après réinitialisation.	Ecran de saisie
E397		<b>Pas de détection par le capteur de fermeture/ouverture de mandrin</b> Le bouton ne se trouve pas dans le mandrin au début du fonctionnement de la machine.	Redémarrage possible après réinitialisation.	Ecran de saisie
E398		<b>Pas de détection par le capteur de niveau de mandrin</b> Le capteur ne fonctionne pas lors de l'opération de niveau de mandrin.	Redémarrage possible après réinitialisation.	Ecran de saisie
E399		<b>Pas de détection par le capteur d'inversion de mandrin</b> Le capteur ne fonctionne pas lors de l'opération d'inversion de mandrin.	Redémarrage possible après réinitialisation.	Ecran de saisie
E401		<b>Erreur de désapprobation de copie</b> On a tenté une copie sur un numéro de configuration déjà mémorisé.  Cas d'une couture par cycles : 	Redémarrage possible après pression sur le bouton Annulation.	Ecran de la liste des configurations
E402		<b>Erreur de suppression de configuration</b> On a tenté de mémoriser un numéro de configuration mémorisé pour une couture par cycles ou de supprimer un numéro de configuration alors qu'il n'en existe qu'un seul.  Cas d'une couture par cycles : 	Redémarrage possible après pression sur le bouton Annulation.	Ecran de la liste des configurations

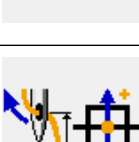
Code d'erreur	Pictogramme	Description de l'erreur	Annulation de l'état d'erreur	Où annuler l'état d'erreur
E497		<b>Erreur de type de languette</b> On a mélangé les languettes de type AMB-289 et AMB-189 dans les données de couture par cycles.	Redémarrage possible après réinitialisation.	Ecran de saisie
E498		<b>Dépassement de hauteur de maintien de bouton lors de la couture</b> La hauteur de maintien de bouton est excessive et la couture ne peut pas être effectuée lors de la couture de boutons.	Redémarrage possible après réinitialisation.	Ecran de saisie
E499		<b>Dépassement de la valeur limite de mouvement du moteur d'entraînement Y</b> La donnée saisie pour la couture de boutons à queue/bombés dépasse la valeur maximale de mouvement d'entraînement Y (valeur maximale de fonctionnement : 15 mm).	Redémarrage possible après réinitialisation.	Ecran de saisie
E702		<b>Anomalie des données affichées</b> Lorsqu'il n'y a pas de données affichées sur le panneau.	Couper l'alimentation. Réécriture du programme.	
E703		<b>Panneau incorrect connecté à la machine. (Erreur de type de machine)</b> Se produit lorsque le code de type de machine du système est incorrect lors de la communication initiale.	Possibilité de réécriture du programme après une pression sur le bouton de communication.	Ecran de Communication
E704		<b>Discordance de version système</b> Se produit lorsque la version du logiciel système est incorrecte lors de la communication initiale.	Possibilité de réécriture du programme après une pression sur le bouton de communication.	Ecran de Communication
E730		<b>Défaillance ou déphasage du codeur de moteur d'arbre principal</b> Se produit lorsque le codeur du moteur de la machine est anormal.	Mettre la machine hors tension.	
E731		<b>Défaillance du capteur d'orifice ou du capteur de position du moteur principal</b> Se produit lorsque le capteur d'orifice ou le capteur de position de la machine est défectueux.	Mettre la machine hors tension.	
E733		<b>Rotation arrière du moteur d'arbre principal</b> Se produit lorsque le moteur de la machine tourne en arrière.	Mettre la machine hors tension.	
E801		<b>Déphasage de l'alimentation</b> Se produit en cas de déphasage de l'alimentation.	Mettre la machine hors tension.	
E802		<b>Détection de coupure instantanée de l'alimentation</b> Se produit en cas de coupure instantanée du courant d'entrée.	Mettre la machine hors tension.	

Code d'erreur	Pictogramme	Description de l'erreur	Annulation de l'état d'erreur	Où annuler l'état d'erreur
E811		<b>Surtension</b> Se produit lorsque la tension d'entrée est de 280 V ou plus.	Mettre la machine hors tension.	
E813		<b>Tension insuffisante</b> Se produit lorsque la tension d'entrée est de 150 V ou moins.	Mettre la machine hors tension.	
E901		<b>Anomalie de l'IPM du moteur d'arbre principal</b> Se produit lorsque l'IPM de la carte de servocommande est anormal.	Mettre la machine hors tension.	
E902		<b>Surintensité du moteur d'arbre principal</b> Se produit en cas de courant excessif dans le moteur de la machine.	Mettre la machine hors tension.	
E903		<b>Alimentation de moteur pas à pas anormale</b> Se produit lorsque l'alimentation de moteur pas à pas de la carte de servocommande fluctue de $\pm 15\%$ ou plus.	Mettre la machine hors tension.	
E904		<b>Anomalie d'alimentation de solénoïde</b> Se produit lorsque l'alimentation de solénoïde de la carte de servocommande fluctue de $\pm 15\%$ ou plus.	Mettre la machine hors tension.	
E905		<b>Anomalie de température du dissipateur thermique de la carte de servocommande</b> Se produit lorsque la température du dissipateur thermique de la carte de servocommande se trouve à 85 °C ou plus.	Mettre la machine hors tension.	
E907		<b>Erreur de repérage de l'origine du moteur de largeur d'oscillation d'aiguille</b> Se produit lorsque le signal du capteur d'origine n'est pas reçu lors du mouvement de repérage de l'origine.	Mettre la machine hors tension.	
E908		<b>Erreur de repérage de l'origine du moteur d'avance Y</b> Se produit lorsque le signal du capteur d'origine n'est pas reçu lors du mouvement de repérage de l'origine.	Mettre la machine hors tension.	
E910		<b>Erreur de repérage de l'origine du moteur de presseur</b> Se produit lorsque le signal du capteur d'origine n'est pas reçu lors du mouvement de repérage de l'origine.	Mettre la machine hors tension.	
E915		<b>Anomalie de communication entre le panneau de commande et le processeur principal</b> Se produit en cas d'anomalie de communication de données.	Mettre la machine hors tension.	

Code d'erreur	Pictogramme	Description de l'erreur	Annulation de l'état d'erreur	Où annuler l'état d'erreur
E916		<b>Anomalie de communication entre le processeur principal et le processeur d'arbre principal</b> Se produit en cas d'anomalie de communication de données.	Mettre la machine hors tension.	
E917		<b>Absence de communication entre le panneau de commande et l'ordinateur</b> Se produit en cas d'anomalie de communication.	Mettre la machine hors tension.	
E918		<b>Anomalie de température du dissipateur thermique de la carte de commande principale</b> Se produit lorsque la température du dissipateur thermique de la carte de commande principale se rouve à 85°C ou plus.	Mettre la machine hors tension.	
E923		<b>Température de VCM anormale</b> La température de VCM a atteint 70 °C ou plus.	Mettre la machine hors tension.	
E943		<b>EEP-ROM de la carte de commande principale défectueuse</b> Se produit lorsque l'écriture des données dans l'EEP-ROM ne s'effectue pas.	Mettre la machine hors tension.	
E946		<b>Anomalie de l'EEP-ROM de la tête</b> Se produit lorsque l'écriture des données dans l'EEP-ROM ne s'effectue pas.	Mettre la machine hors tension.	
E948		<b>Anomalie de la F-ROM</b> Se produit lorsque la suppression ou l'écriture des données dans la F ROM ne s'effectue pas lors du téléchargement du programme.	Mettre la machine hors tension.	
E996		<b>Erreur de repérage de l'origine du moteur de tirage du fil</b> Le signal du capteur d'origine n'est pas reçu lors du repérage de l'origine.	Mettre la machine hors tension.	
E997		<b>Erreur de repérage de l'origine du moteur du chargeur de bouton</b> Le signal du capteur d'origine n'est pas reçu lors du repérage de l'origine.	Mettre la machine hors tension.	
E998		<b>Erreur de repérage de l'origine du moteur d'entraînement différentiel</b> Le signal du capteur d'origine n'est pas reçu lors du repérage de l'origine.	Mettre la machine hors tension.	
E999		<b>Erreur de repérage de l'origine du moteur d'entraînement supérieur Y</b> Le signal du capteur d'origine n'est pas reçu lors du repérage de l'origine.	Mettre la machine hors tension.	

## 42. UTILISATION DE LA FONCTION DE COMMUNICATION

La fonction de communication permet de télécharger des données de couture créées sur une autre machine à coudre depuis un ordinateur. Les données susmentionnées peuvent également être téléchargées dans un support mémoire.

Un support d'enregistrement et le USB sont utilisés pour les communications.

### (1) Données pouvant être traitées

Désignation de donnée	Pictogramme	Extension	Description des données
Données de parameter		AMB 00 Δ Δ Δ .EPD	Format de données de couture propres à l'AMB telles que forme des points, méthode de couture, intervalle des trous de bouton, etc., créées avec la machine

Δ Δ Δ : N° de fichier

### (2) Communications à l'aide du support d'enregistrement

Pour l'utilisation du support d'enregistrement, voir "[1. AVANT-PROPOS](#)".

### (3) Communications par le port USB

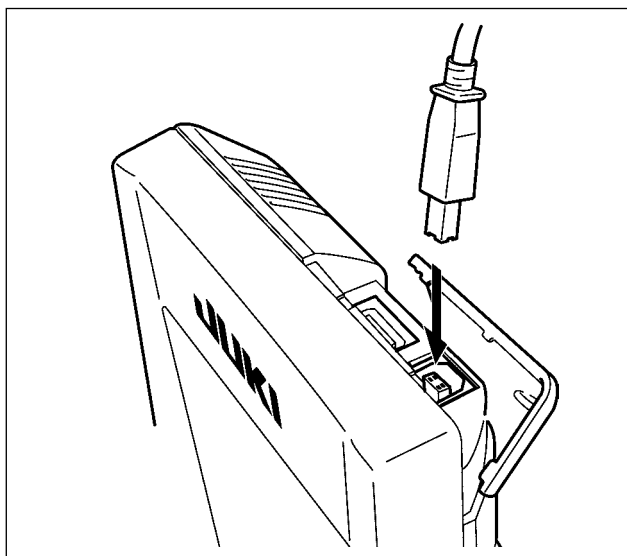

Il est possible d'envoyer des données à un microordinateur ou d'en recevoir, ou autre au moyen d'un câble USB.



**Des contacts sales peuvent provoquer un mauvais contact. Ne pas toucher les contacts avec les doigts et veiller à ce que la poussière, l'huile ou des substances étrangères n'y adhèrent pas. Les composants intérieurs peuvent être endommagés par l'électricité statique. Faire très attention lors de la manipulation.**

## (4) Réception de données

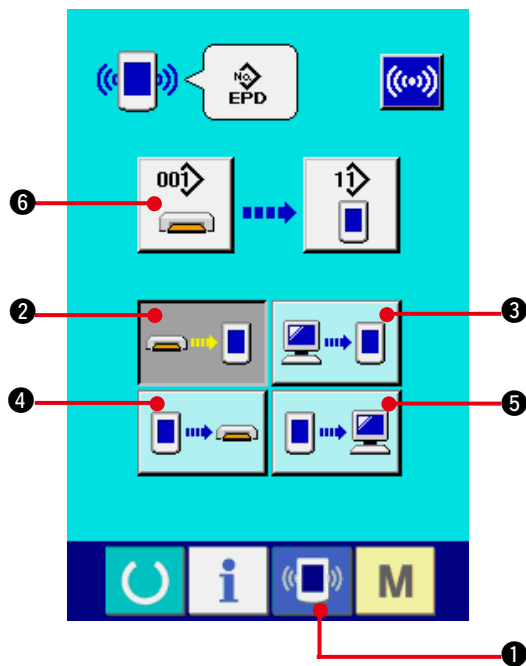

### 1) Afficher l'écran de communication.

Lorsqu'on appuie sur la touche de communication  ① de la section des touches sur l'écran de saisie de données, l'écran de communication s'affiche.

### 2) Sélectionner la communication.

Les quatre procédures de communication disponibles sont décrites ci-dessous.

- ② Ecriture de données depuis le support d'enregistrement sur le panneau
- ③ Ecriture de données depuis un ordinateur (serveur) sur le panneau
- ④ Ecriture de données depuis le panneau sur un support d'enregistrement
- ⑤ Ecriture de données depuis le panneau sur un ordinateur (serveur)

Sélectionner le bouton de la procédure de communication désirée.

### 3) Sélectionner le type de données.

Lorsqu'on appuie sur le bouton de sélection des données  ⑥, l'écran de sélection de données s'affiche.

Saisir le numéro de fichier des données que l'on désire écrire. Pour le numéro de fichier, saisir les chiffres de la partie  $\Delta \Delta \Delta$  de  $AMB\ 00\ \Delta \Delta \Delta .EPD$  du nom de fichier.

La désignation du numéro de configuration de la destination d'écriture s'effectue de la même manière. Lorsque la destination d'écriture est le panneau, les numéros de configuration non mémorisés s'affichent.

### 4) Valider le type de données.

Lorsqu'on appuie sur le bouton ENTREE  ⑦, l'écran de sélection de type de données se ferme et la sélection de type de données est validée.

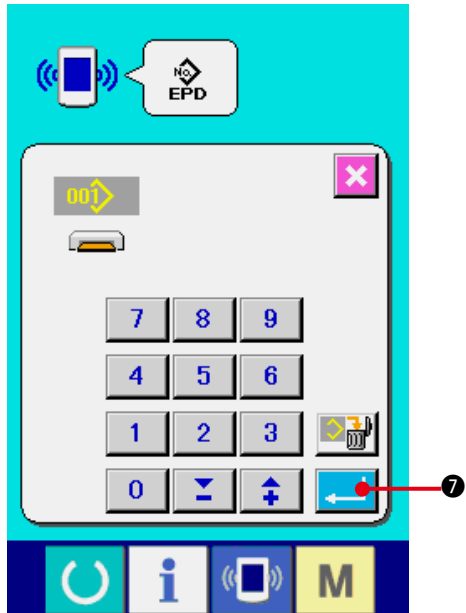

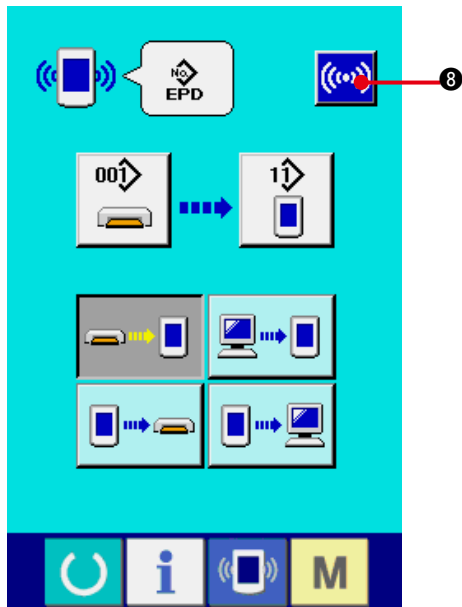

**5) Commencer la communication.**

Lorsqu'on appuie sur le bouton de communication  **3**, la transmission des données commence. L'écran de communication en cours (**A**) s'affiche pendant la communication et l'écran de communication réapparaît à la fin de la communication.

 **Ne pas ouvrir le couvercle pendant la lecture des données. Ceci pourrait empêcher la lecture des données.**

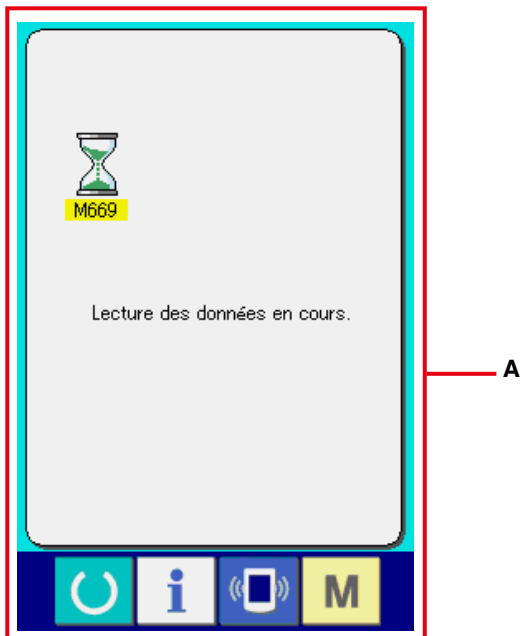



## 43. FORMATAGE DU SUPPORT D'ENREGISTREMENT

Pour reformater un support d'enregistrement, l'IP-420 doit être utilisé. L'IP-420 n'est en mesure de lire aucun support d'enregistrement formaté sur un microordinateur.

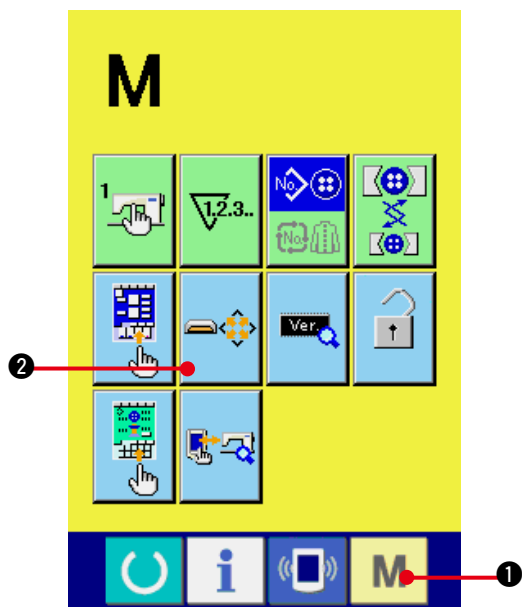

### ① Afficher l'écran de formatage de support d'enregistrement.

Lorsqu'on appuie continuellement sur la touche **M** ① pendant trois secondes, le bouton **FORMATAGE DE SUPPORT D'ENREGISTREMENT** ② s'affiche.

Lorsqu'on appuie sur ce bouton, l'écran de formatage de support d'enregistrement s'affiche.

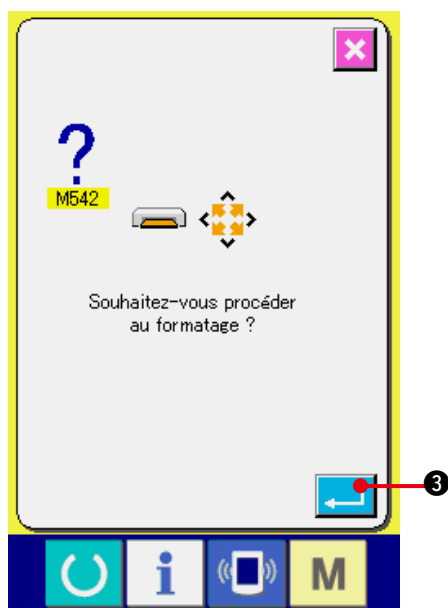

### ② Démarrer le formatage du support d'enregistrement.

Insérer le support d'enregistrement à formater dans la fente de support d'enregistrement, fermer le couvercle et appuyer sur le bouton **ENTREE** ③. Le formatage démarre.

Avant de reformater un support d'enregistrement, faire une copie de sauvegarde des données que l'on désire conserver sur un autre support.

Lorsque deux support d'enregistrement ou plus sont connectés à la machine à coudre, celui à formater est déterminé par ordre de priorité préétabli.

Elevé ← Faible

Fente CF (TM) ← Dispositif USB 1 ← Dispositif USB 2 ← ....

Lorsqu'une carte CompactFlash (TM) est insérée dans la fente CF (TM), elle est formatée suivant l'ordre de priorité indiqué ci-dessus.

Concernant l'ordre de priorité de l'accès, voir les spécifications USB.



## 44. FONCTIONS D'INFORMATIONS

Les trois fonctions d'informations sont les suivantes :

- 1) Une fois les délais de renouvellement d'huile (graissage), de remplacement de l'aiguille, de nettoyage, etc., spécifiés, un avertissement est donné lorsqu'ils sont dépassés.

Voir "[44. \(1\) Visualisation des informations de maintenance et de contrôle](#)"  
et "[44. \(2\) Saisie du délai de contrôle](#)".

- 2) La vitesse peut être vérifiée d'un simple coup d'oeil et la fonction d'affichage de la production visée et de la production effective permet de mieux suivre la réalisation des objectifs d'une ligne ou d'un groupe.

Voir "[44. \(4\) Visualisation des informations de contrôle de production](#)"  
et "[44. \(5\) Paramétrage des informations de contrôle de production](#)".

- 3) Il est possible d'afficher les informations sur le taux de travail de la machine, le temps d'opération, le temps machine et la vitesse de la machine en mode de couture.

Voir "[44. \(6\) Visualisation des informations de mesure du travail](#)".

## (1) Visualisation des informations de maintenance et de contrôle

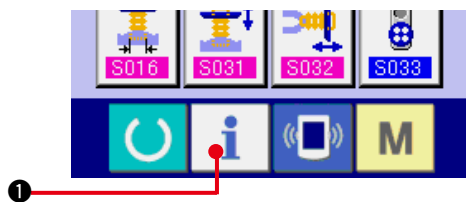

### 1) Afficher l'écran d'informations.

Lorsqu'on appuie sur la touche d'informations  ❶ de la section des touches sur l'écran de saisie, l'écran d'informations s'affiche.

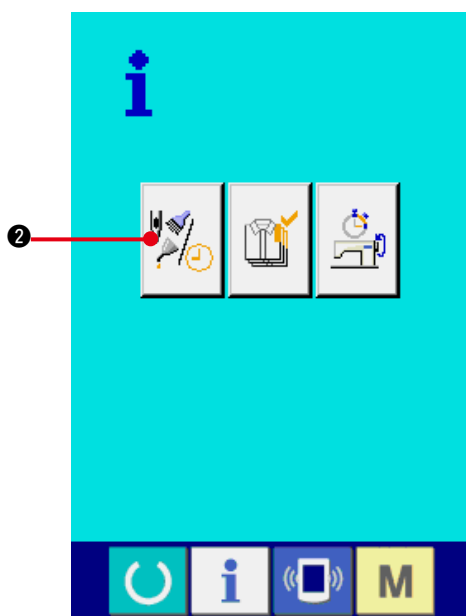

### 2) Afficher l'écran d'informations de maintenance et de contrôle.

Appuyer sur le bouton d'affichage de l'écran d'informations de maintenance et de contrôle  ❷ sur l'écran d'informations.

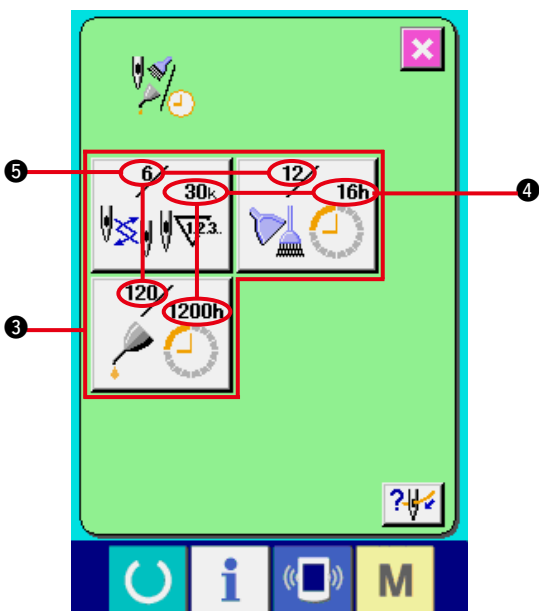

Des informations sur les trois éléments suivants s'affichent sur l'écran d'informations de maintenance et de contrôle.

• ERemplacement de l'aiguille (1.000 points)



• EDélai de nettoyage (heure)



• EDélai de renouvellement de l'huile (heure) (Délai de graissage)



L'intervalle des informations de contrôle pour chaque élément du bouton ❸ est affiché en ❹ et le délai restant avant le remplacement est affiché en ❺. Le délai restant jusqu'au remplacement peut être réinitialisé.

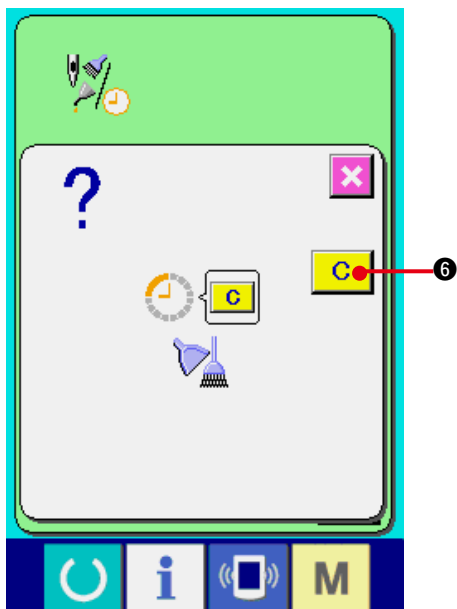

### 3) Réinitialiser le délai restant jusqu'au remplacement.

Lorsqu'on appuie sur le bouton ❸ de l'élément que l'on désire réinitialiser, l'écran de réinitialisation du délai de remplacement s'affiche. Lorsqu'on appuie sur le bouton EFFACER  ❹, le délai restant jusqu'au remplacement est réinitialisé.



### 4) Afficher le schéma d'enfilage.

Lorsqu'on appuie sur le bouton d'enfilage  ❺ affiché sur l'écran de maintenance et de contrôle, le schéma d'enfilage du fil d'aiguille s'affiche. Le consulter lors de l'enfilage.

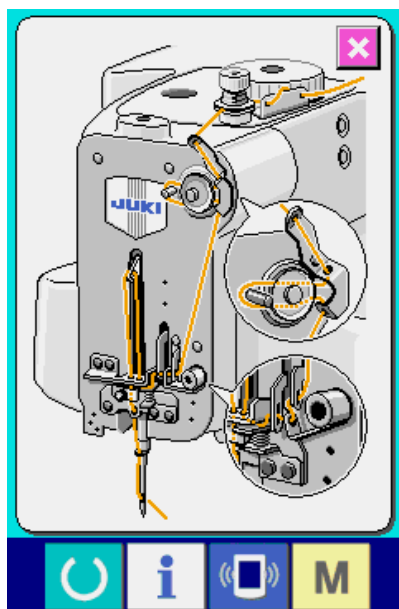

## (2) Saisie du délai de contrôle

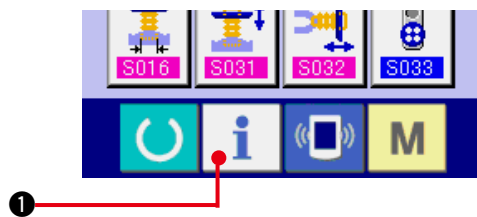

### 1) Afficher l'écran d'informations (niveau du personnel de maintenance).

Lorsqu'on appuie sur la touche d'informations

 **1** de la section des touches sur l'écran de saisie pendant trois secondes environ, l'écran d'informations (niveau de maintenance) s'affiche. Dans le cas du niveau du personnel de maintenance, le pictogramme situé en haut et à gauche passe du bleu à l'orange et cinq boutons s'affichent.

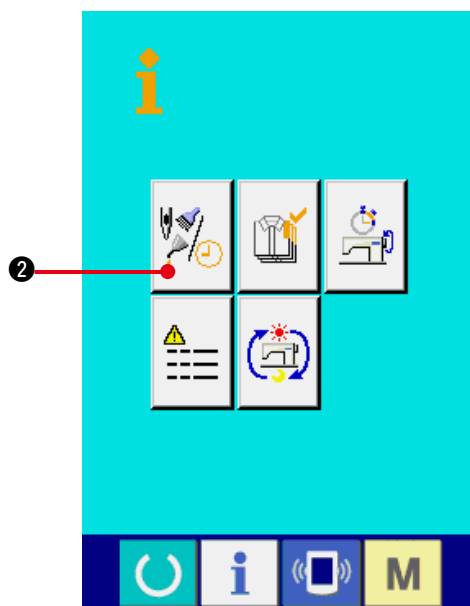

### 2) Afficher l'écran d'informations de maintenance et de contrôle.

Appuyer sur le bouton d'affichage de l'écran d'informations de maintenance et de contrôle

 **2** sur l'écran d'informations.

\* Pour les deux boutons affichés à l'étage inférieur du niveau du personnel de maintenance, voir ["46. Ecran d'informations du niveau du personnel de maintenance"](#).

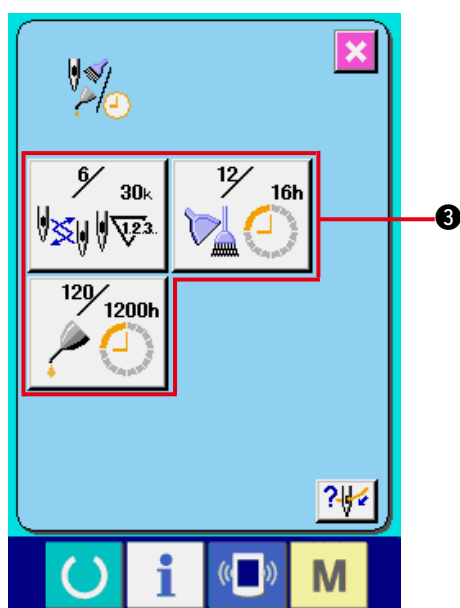

Les mêmes informations que celles de l'écran d'informations de maintenance et de contrôle normal s'affichent sur l'écran d'informations de maintenance et de contrôle.

Lorsqu'on appuie sur le bouton **3** de l'élément dont on désire changer le délai de contrôle, l'écran de saisie du délai de contrôle s'affiche.

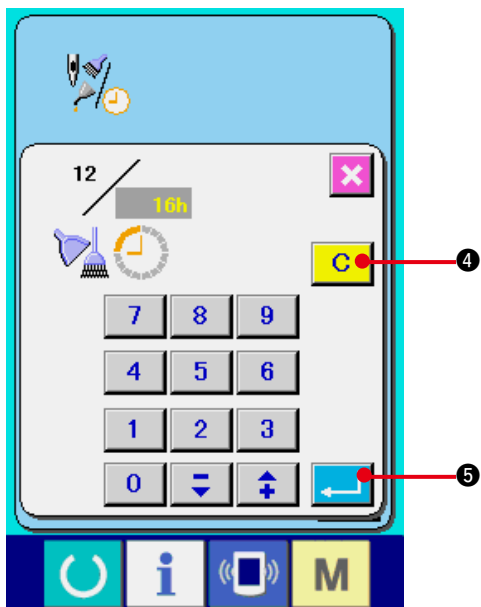

### 3) Saisir le délai de contrôle.

Lorsque le délai de contrôle spécifié est "0", la fonction d'avertissement est désactivée.

Lorsqu'on appuie sur le bouton Effacer 

**4**, l'affichage revient à la valeur spécifiée et le recomptage commence.

#### Les valeurs initiales du délai de contrôle des différents éléments sont les suivantes :

- Remplacement de l'aiguille : 0 (1.000 points)
- Délai de nettoyage : 0 (heures)
- Délai de renouvellement de l'huile : 500 (heures) (Délai de graissage)



Lorsqu'on appuie sur le bouton ENTREE 

**5**, la valeur saisie est validée.

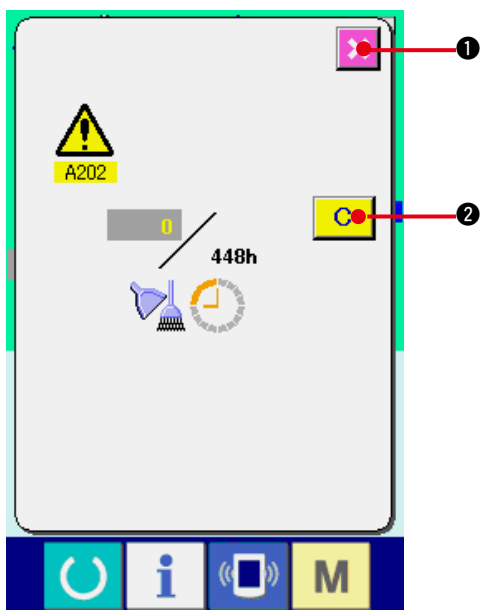
### (3) Procédure d'annulation de l'état d'avertissement



Lorsque le délai de contrôle spécifié est écoulé, l'écran d'avertissement s'affiche.

Pour réinitialiser le délai de contrôle, appuyer sur le bouton EFFACER  **2**. Le délai de contrôle est réinitialisé et l'écran local se ferme. Pour ne pas réinitialiser le délai de contrôle, appuyer sur le bouton ANNULATION  **1** et fermer l'écran local.

A chaque fin de couture, l'écran d'avertissement s'affiche jusqu'à ce que le délai de contrôle soit réinitialisé.

#### Les numéros d'avertissement des différents éléments sont les suivants :

- Remplacement de l'aiguille : A201
- Délai de nettoyage : A202
- Délai de renouvellement de l'huile : A203 (Délai de graissage)



Pour les parties de graissage, voir  
“(3) Pièces à graisser de  
5. ENTRETIEN du CHAPITRE I Partie  
mécanique”.

## (4) Visualisation des informations de contrôle de production

L'écran de contrôle de production permet de spécifier le début, d'afficher le nombre de pièces cousues depuis le début du délai existant, d'afficher le nombre de pièces de l'objectif de production, etc.

L'écran de contrôle de production peut être affiché de deux manières différentes.

### a. Affichage depuis l'écran d'informations

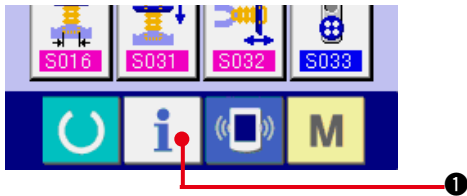

#### 1) Afficher l'écran d'informations.

Lorsqu'on appuie sur la touche d'informations

 ① de la section des touches sur l'écran de saisie, l'écran d'informations s'affiche.

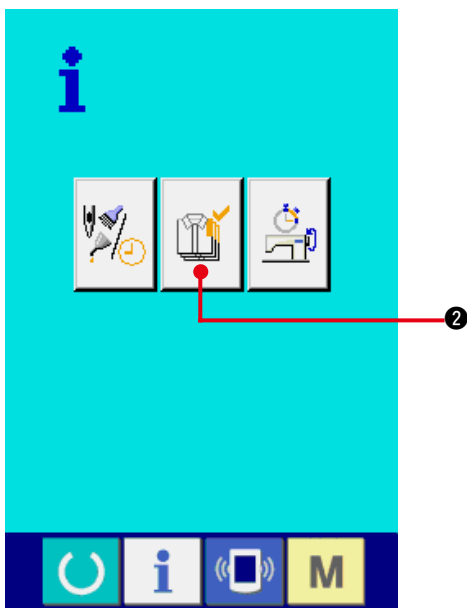

#### 2) Afficher l'écran de contrôle de production.

Appuyer sur le bouton d'affichage de l'écran

de contrôle de production  ② sur l'écran d'informations. L'écran de contrôle de production s'affiche.

**Des informations sur les 5 éléments suivants s'affichent sur l'écran de contrôle de production.**

**A :** Valeur visée existante

Le nombre de pièces de l'objectif de production actuel est automatiquement affiché.

**B :** Valeur effective

Le nombre de pièces effectivement cousues est automatiquement affiché.

**C :** Valeur visée finale

Le nombre de pièces de l'objectif de production final est affiché. Saisir le nombre de pièces comme il est indiqué sous ["44.\(5\) Paramétrage des informations de contrôle de production"](#).

**D :** Temps d'opération

Temps (seconde) nécessaire pour l'exécution d'une opération. Saisir le temps (unité : seconde) comme il est indiqué sous ["44.\(5\) Paramétrage des informations de contrôle de production"](#).

**E :** Nombre de coupes de fil

Le nombre de coupes de fil par opération est affiché. Saisir le nombre de fois comme il est indiqué sous ["44.\(5\) Paramétrage des informations de contrôle de production"](#).

\* Pour l'AMB, le nombre de coupes du fil augmente d'une unité après la couture d'une configuration.

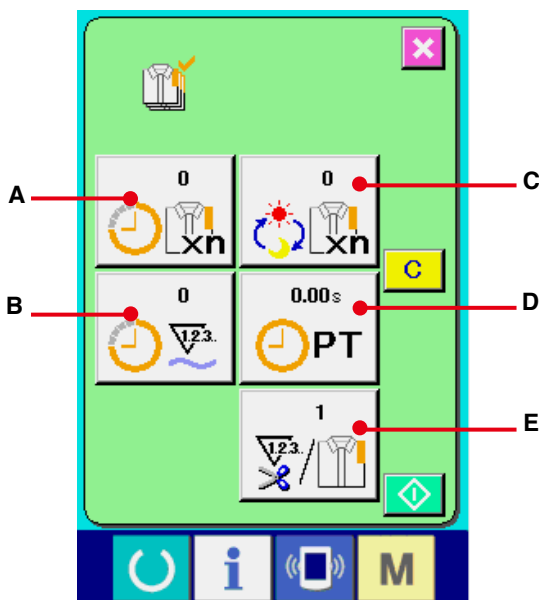

## b. Affichage depuis l'écran de couture

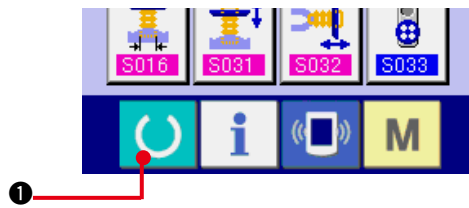

### 1) Afficher l'écran de couture.

Lorsqu'on appuie sur la touche PRET  ① de la section des touches sur l'écran de saisie, l'écran de couture s'affiche.

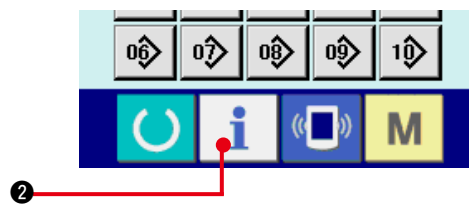

### 2) Afficher l'écran de contrôle de production.

Lorsqu'on appuie sur la touche d'informations  ② de la section des touches sur l'écran de couture, l'écran de contrôle de production s'affiche.

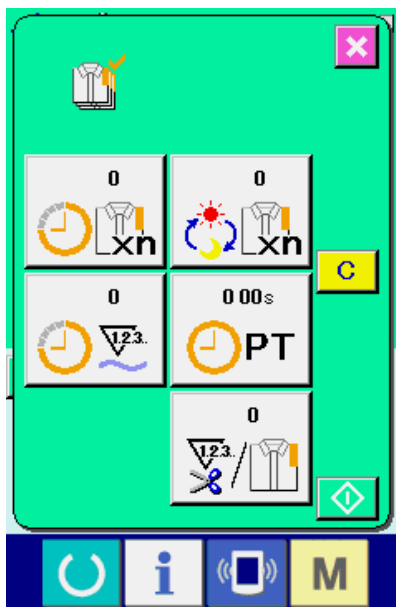

Le contenu de l'affichage et les fonctions sont les mêmes que pour ["44. \(4\)-a Affichage depuis l'écran d'informations"](#).



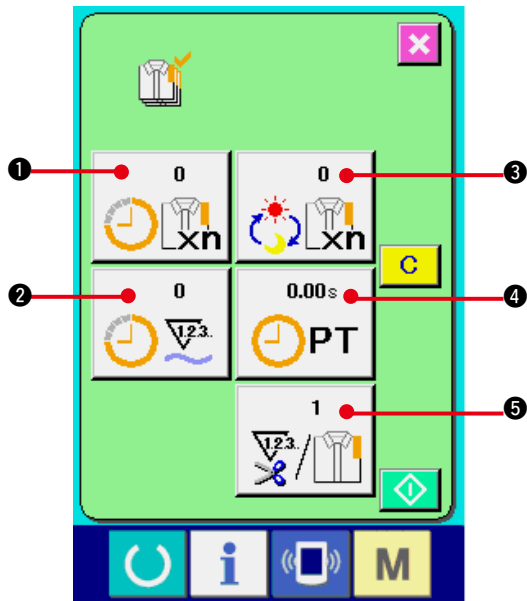

## (5) Paramétrage des informations de contrôle de production



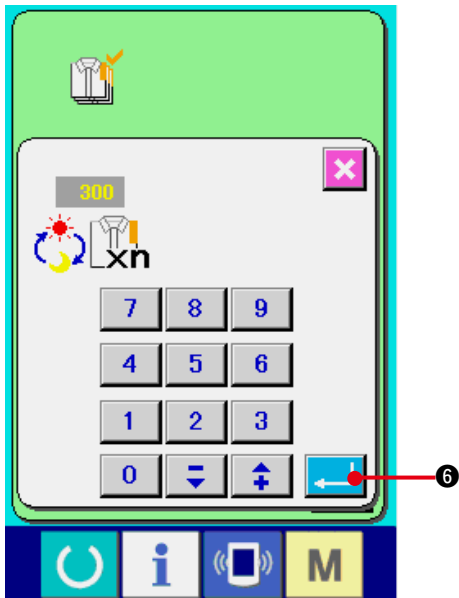

- 1) **Afficher l'écran de contrôle de production.**  
Afficher l'écran de contrôle de production comme il est indiqué sous "[44.\(4\) Visualisation des informations de contrôle de production](#)".

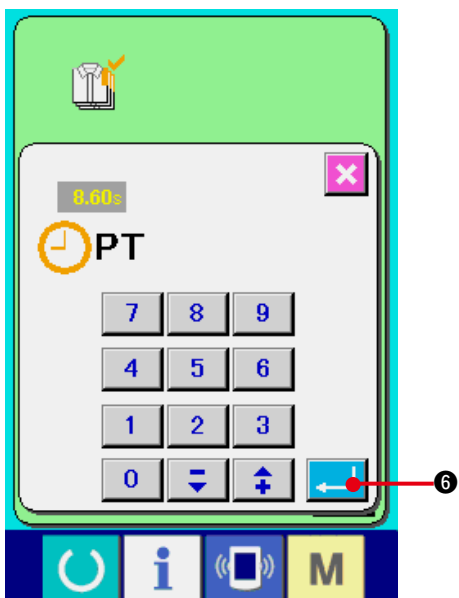

- 2) **Saisir la valeur visée finale.**  
Saisir d'abord le nombre de pièces de l'objectif de production visé à partir de maintenant. Lorsqu'on appuie sur le bouton de valeur visée finale  ③, l'écran de saisie de valeur visée finale s'affiche.  
Saisir la valeur désirée à l'aide du pavé numérique ou des boutons HAUT/BAS.  
Après la saisie, appuyer sur le bouton ENTREE  ⑥.



- 3) **Saisissez le temps d'opération.**  
Saisissez ensuite le temps d'opération nécessaire pour une opération. Lorsqu'on appuie sur le bouton PAS DE COUTURE  ④ du point 1) ci-dessus, l'écran de saisie de la durée du pas de couture s'affiche.  
Saisir la valeur désirée à l'aide du pavé numérique ou des boutons HAUT/BAS.  
Après la saisie, appuyer sur le bouton ENTREE  ⑥.

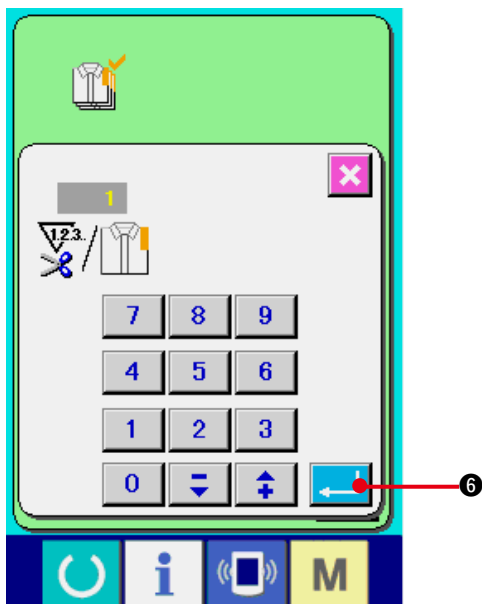

#### 4) Saisir le nombre de coupes de fil.

Saisir ensuite le nombre de coupes de fil par opération.

Lorsqu'on appuie sur le bouton de nombre de coupes de fil  5 sur la page précédente, l'écran de saisie du nombre de coupes de fil s'affiche.

Saisir la valeur désirée à l'aide du pavé numérique ou des boutons HAUT/BAS.

Après la saisie, appuyer sur le bouton ENTREE  6.

- \* Si la valeur saisie est "0", le comptage du nombre de coupes du fil n'est pas exécuté. Utiliser cette fonction lors de l'utilisation d'un interrupteur externe.
- \* Pour l'AMB, le nombre de coupes du fil augmente d'une unité après la couture d'une configuration.

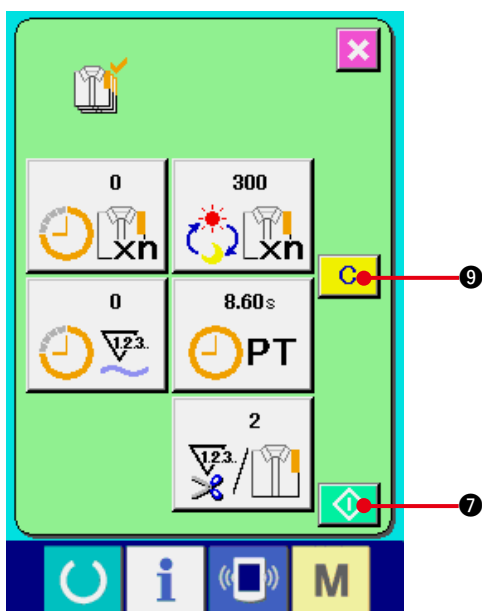



#### 5) Commencer le comptage du nombre de pièces cousues.

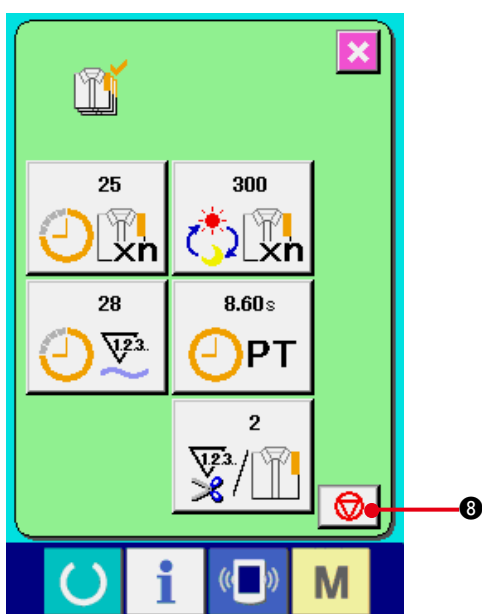

Lorsqu'on appuie sur le bouton DEPART  7, le comptage du nombre de pièces cousues commence.



#### 6) Arrêter le comptage.

Afficher l'écran de contrôle de production comme il est indiqué sous ["44. \(4\) Visualisation des informations de contrôle de production"](#).

Pendant l'exécution du comptage, le bouton ARRÊT  8 s'affiche. Lorsqu'on appuie sur le bouton ARRÊT  8, le comptage s'arrête.

Après l'arrêt, le bouton DEPART  7 s'affiche sur la position du bouton ARRÊT. Pour continuer le comptage, appuyer à nouveau sur le bouton ARRÊT. La valeur comptée n'est pas réinitialisée tant que l'on n'appuie pas sur le bouton EFFACER  9.

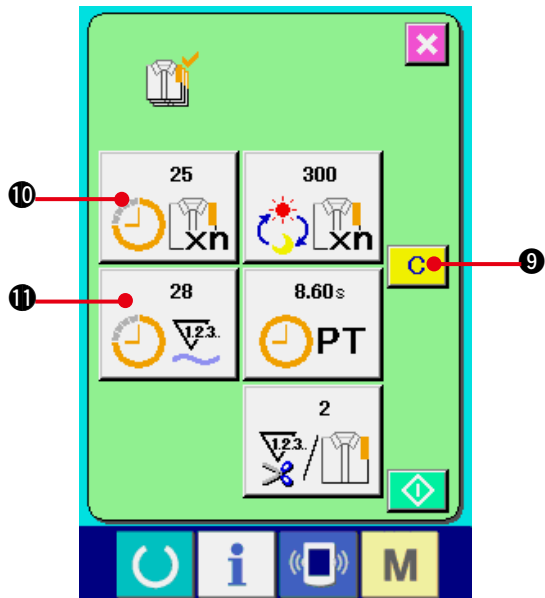

## 7) Réinitialiser la valeur comptée.

Pour réinitialiser la valeur comptée, placer le comptage à l'état d'arrêt et appuyer sur le bouton EFFACER **C** 9.

La valeur à réinitialiser est la valeur visée actuelle 10 et la valeur effective 11 seulement.

(Note)

**Le bouton EFFACER n'est affiché qu'à l'état d'arrêt.**

Lorsqu'on appuie sur le bouton EFFACER, l'écran de confirmation de réinitialisation s'affiche.

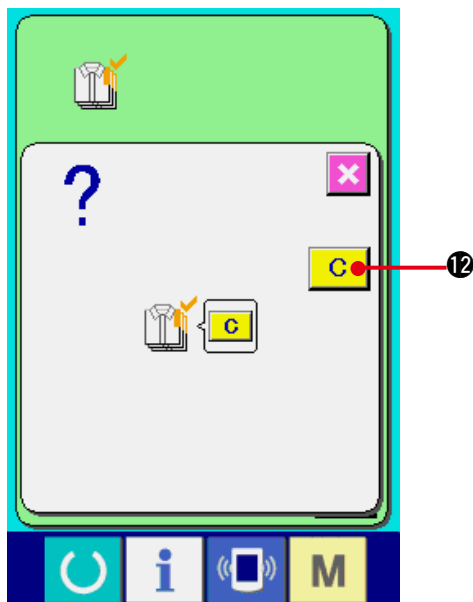

Lorsqu'on appuie sur le bouton EFFACER **C**

12 sur l'écran de confirmation de réinitialisation, la valeur comptée est réinitialisée.

## (6) Visualisation des informations de mesure du travail



### 1) Afficher l'écran d'informations.

Lorsqu'on appuie sur la touche d'informations  ❶ de la section des touches sur l'écran de saisie, l'écran d'informations s'affiche.

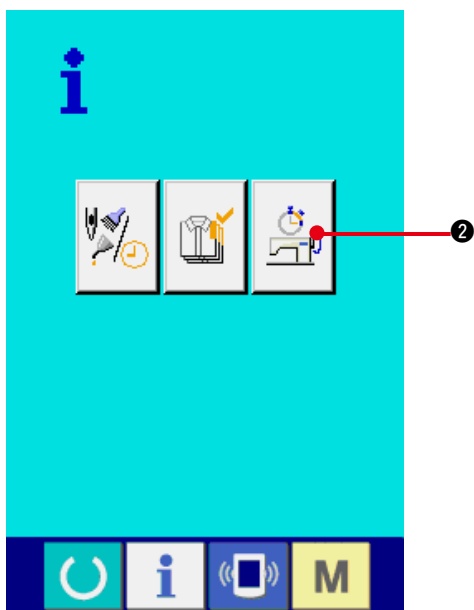

### 2) Afficher l'écran de mesure du travail.

Appuyer sur le bouton d'affichage de l'écran de mesure du travail  ❷ sur l'écran d'informations. L'écran de mesure du travail s'affiche.

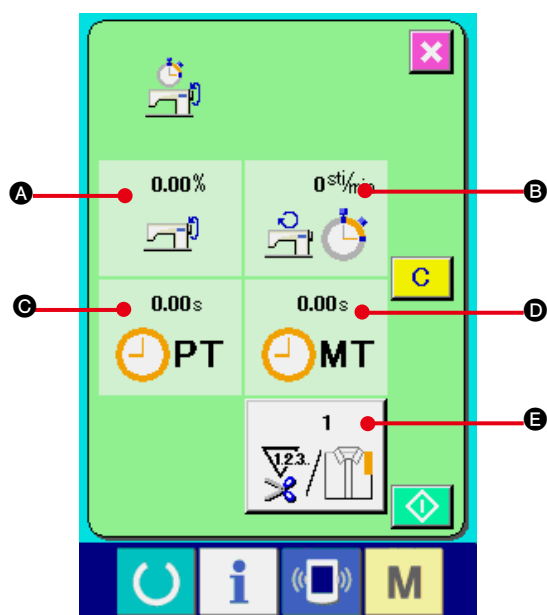

**Des informations sur les 5 éléments suivants s'affichent sur l'écran de mesure du travail.**

- A** : Les informations sont automatiquement affichées depuis le début de la mesure du taux de travail.
- B** : Les informations sont automatiquement affichées depuis le début de la mesure de la vitesse de la machine.
- C** : Les informations sont automatiquement affichées depuis le début de la mesure du temps d'opération.
- D** : Les informations sont automatiquement affichées depuis le début de la mesure du temps machine.
- E** : Le nombre de coupes de fil est affiché. Saisir le nombre de fois comme il est indiqué au point 3) à la page suivante.

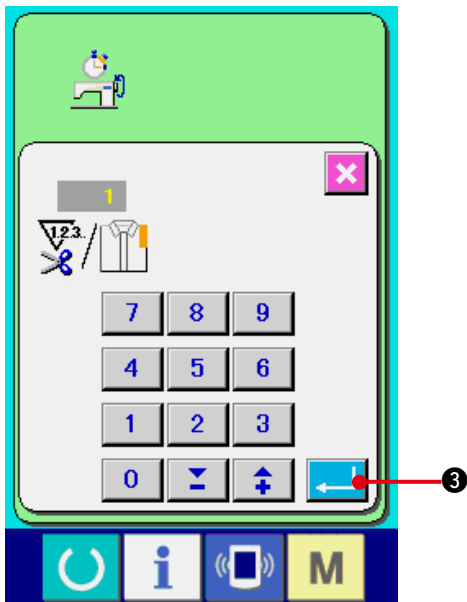

### 3) Saisir le nombre de coupes de fil.

Saisir ensuite le nombre de coupes de fil par opération. Lorsqu'on appuie sur le bouton de nombre de coupes de fil  **E** sur la page précédente, l'écran de saisie du nombre de coupes de fil s'affiche.

Saisir la valeur désirée à l'aide du pavé numérique ou des boutons HAUT/BAS.

Après la saisie, appuyer sur le bouton ENTREE  **3**.

**Si la valeur saisie est 0, le comptage du nombre de coupes du fil n'est pas exécuté. Utiliser cette fonction lors de l'utilisation d'un interrupteur externe.**



\* Pour l'AMB, le nombre de coupes du fil augmente d'une unité après la couture d'une configuration.

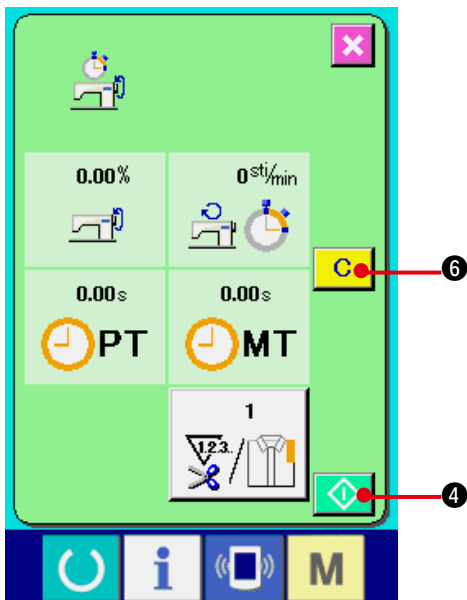



### 4) Commencer la mesure.

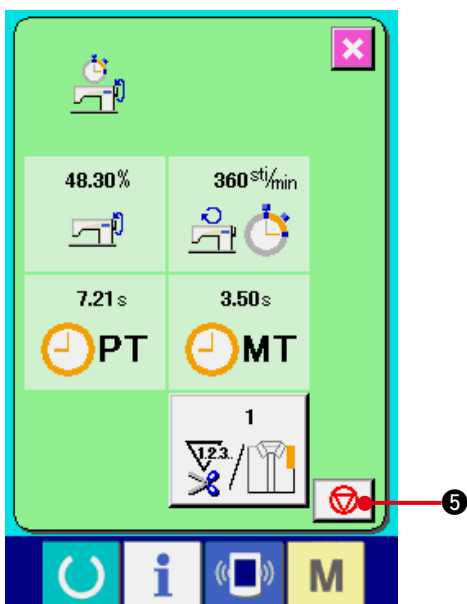

Lorsqu'on appuie sur le bouton DEPART  **4**, la mesure de chaque donnée commence.



### 5) Arrêter le comptage.

Afficher l'écran de mesure du travail comme il est indiqué en 1) et 2) de ["44. \(6\) Visualisation des informations de mesure du travail"](#).

Pendant l'exécution de la mesure, le bouton ARRET  **5** s'affiche. Lorsqu'on appuie sur le bouton ARRET  **5**, la mesure s'arrête.

Après l'arrêt, le bouton DEPART  **4** s'affiche sur la position du bouton ARRET. Pour continuer la mesure, appuyer à nouveau sur le bouton DEPART  **4**. La valeur mesurée n'est pas réinitialisée tant que l'on n'appuie pas sur le bouton EFFACER  **6**.

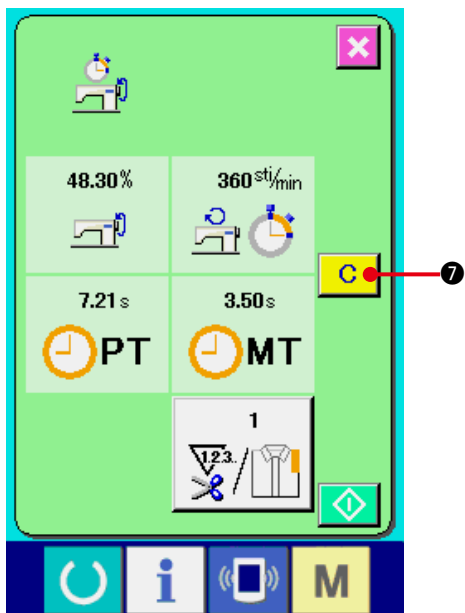

## 6) Réinitialiser la valeur comptée.

Pour réinitialiser la valeur comptée, placer le comptage à l'état d'arrêt et appuyer sur le bouton EFFACER **C** **7**.

(Note)

**Le bouton EFFACER n'est affiché qu'à l'état d'arrêt.**

Lorsqu'on appuie sur le bouton EFFACER **C** **7**, l'écran de confirmation de réinitialisation s'affiche.

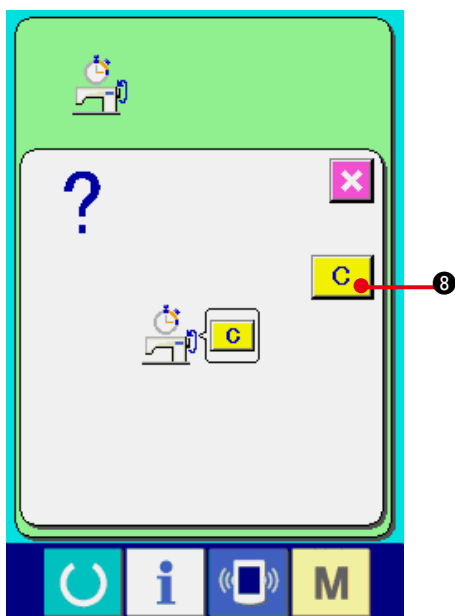





Lorsqu'on appuie sur le bouton EFFACER **C** **8** sur l'écran de confirmation de réinitialisation, la valeur comptée est réinitialisée.

## 45. ECRAN DE COMMUNICATION DU NIVEAU DU PERSONNEL DE MAINTENANCE

Pour l'écran de communication, les types de données traitées du niveau habituel et du niveau du personnel de maintenance sont différents.

### (1) Données pouvant être traitées

Dans le cas du niveau du personnel de maintenance, il est possible d'utiliser 5 types de données différentes outre les un type habituels. Les formats de données respectifs sont indiqués ci-dessous.

Désignation de donnée	Pictogramme	Extension	Description des données
Données de réglage		Désignation de modèle+00△△△.MSW Exemple) AMB00001.MSW	Paramètres de l'interrupteur logiciel 1 et 2
Toutes les données de la machine		Désignation de modèle+00△△△.MSP Exemple) AMB00001.MSP	Toutes les données mémorisées par la machine
Données de programme du panneau ( * )		BP+RVL(6 chiffres).hed BP+RVL(6 chiffres).p(2 chiffres) BM+RVL(6 chiffres).i(2 chiffres)	Données de programme et données d'affichage du panneau
Données de programme principal ( * )		MA+RVL(6 chiffres).PRG	Données du programme principal
Données de Données du programme d'asservissement ( * )		MT+RVL(6 chiffres).PRG	Données du programme d'asservissement

△△△ : N° de fichier

**\* Pour les données du programme de panneau, les données du programme principal et les données du programme d'asservissement, voir le manuel du technicien.**

## (2) Affichage du niveau du personnel de maintenance

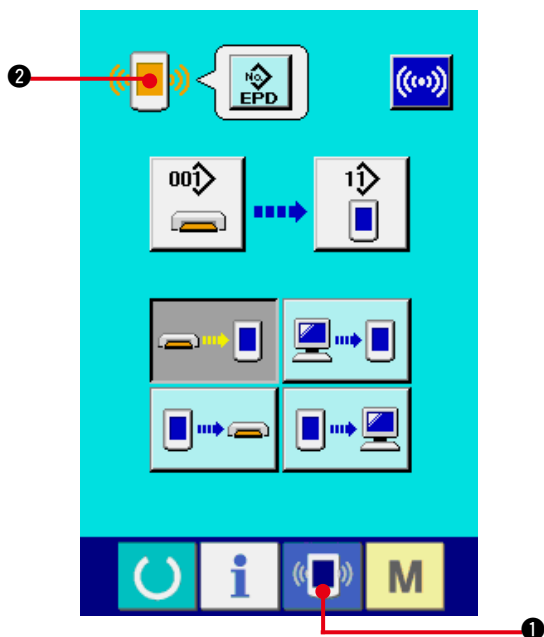

### 1) Afficher l'écran de communication du niveau du personnel de maintenance.

Lorsqu'on appuie pendant trois secondes sur la touche  ①, l'image en haut et à gauche devient orange  ② et l'écran de communication du niveau du personnel de maintenance s'affiche.

Pour la procédure d'utilisation,

voir "[42. \(4\) Réception de données](#)".

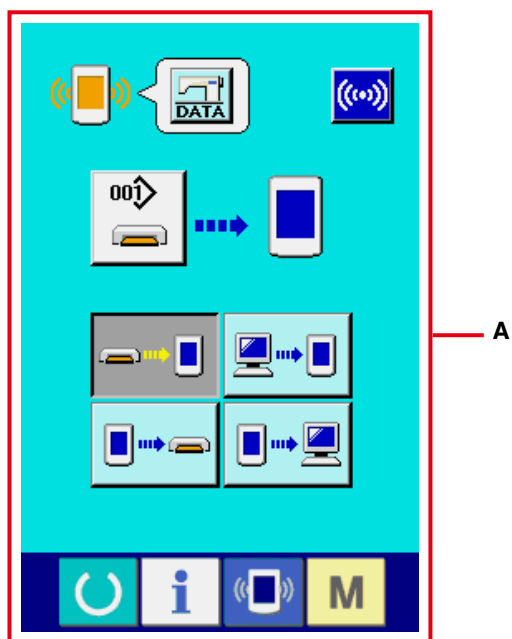

- \* Lorsque les données de réglage ou les données de toutes les machines à coudre sont sélectionnées, l'affichage représenté à l'écran "A" apparaît, et il n'est pas nécessaire de spécifier le numéro sur le panneau.



## 46. ECRAN D'INFORMATIONS DU NIVEAU DU PERSONNEL DE MAINTENANCE

### (1) Affichage du relevé d'erreur

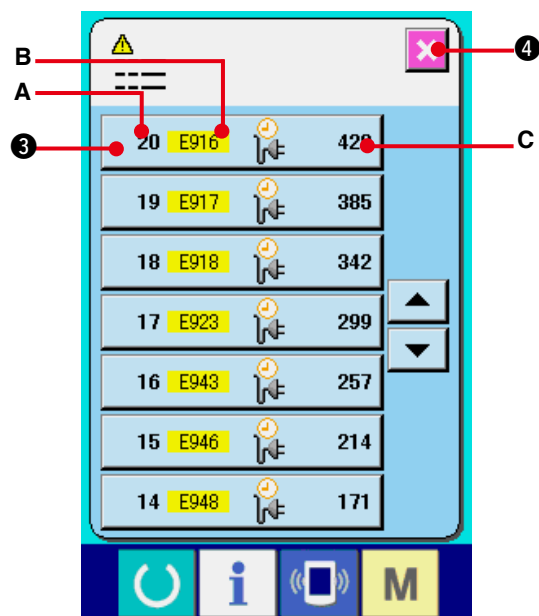
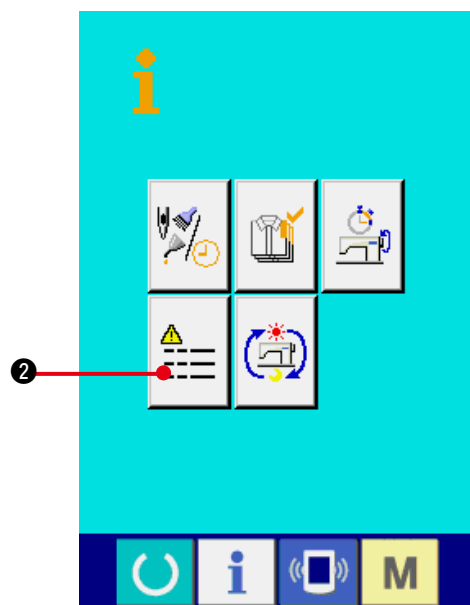
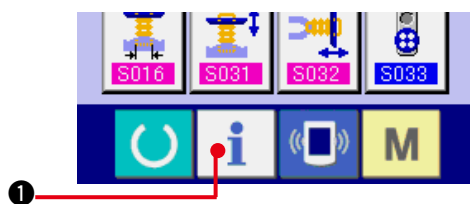

#### 1) Afficher l'écran d'informations du niveau du personnel de maintenance.

Lorsqu'on appuie sur le bouton INFORMATION  ① de la section des boutons pendant trois secondes environ sur l'écran de saisie, l'écran d'informations du niveau du personnel de maintenance s'affiche. Dans le cas du niveau du personnel de maintenance, le pictogramme situé en haut et à gauche passe du bleu à l'orange et 5 boutons s'affichent.

#### 2) Afficher l'écran de relevé d'erreur.

Appuyer sur le bouton AFFICHAGE DE L'ECRAN DE RELEVÉ D'ERREUR  ② sur l'écran d'informations. L'écran de relevé d'erreur s'affiche.

**Le relevé d'erreur de la machine utilisée est affiché sur l'écran de relevé d'erreur. Il permet de vérifier l'erreur.**

- A : Ordre dans lequel l'erreur s'est produite.
- B : Code d'erreur
- C : Temps d'exécution actuel cumulé (heure) lors de la production de l'erreur.

Lorsqu'on appuie sur le bouton ANNULER  ④, l'écran de relevé d'erreur se ferme et l'écran d'informations s'affiche.

#### 3) Afficher les détails de l'erreur.

Pour connaître les détails de l'erreur, appuyer sur le bouton ERREUR  ③ pour l'erreur désirée. L'écran de détails d'erreur s'affiche.

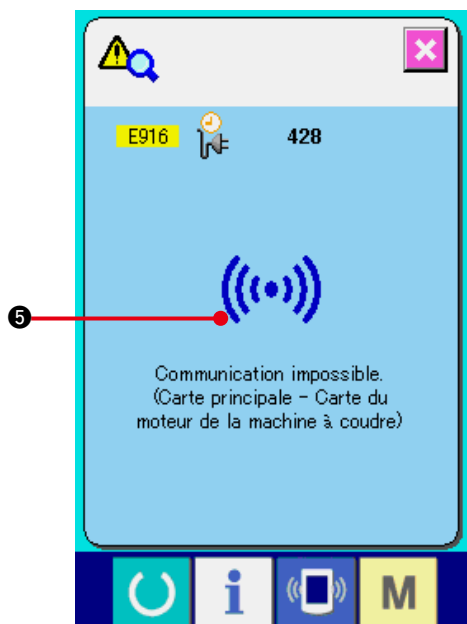

Le pictogramme ⑤ correspondant au code d'erreur s'affiche sur l'écran de détails d'erreur. Pour le code d'erreur, voir "[41. LISTE DES CODES D'ERREUR](#)".

## (2) Affichage des informations de travail cumulées

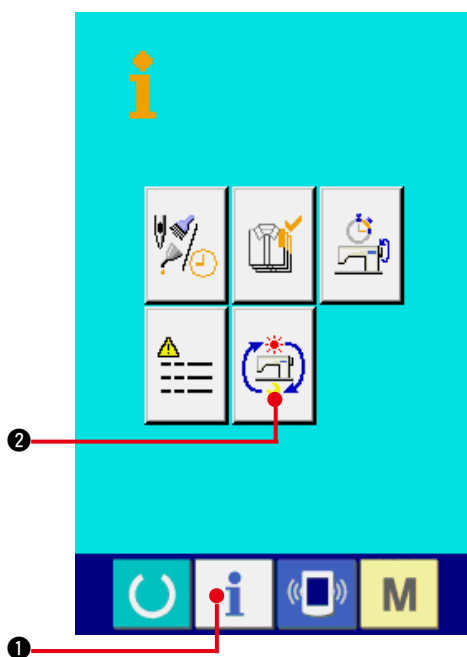

### 1) Affichage de l'écran d'informations de travail cumulées.

Lorsqu'on appuie sur le bouton INFORMATION  ① de la section des boutons pendant trois secondes environ sur l'écran de saisie, l'écran d'informations du niveau du personnel de maintenance s'affiche. Dans le cas du niveau du personnel de maintenance, le pictogramme situé en haut et à gauche passe du bleu à l'orange et 5 boutons s'affichent. Affichage de l'écran d'informations de travail cumulées.

### 2) Affichage des informations de travail cumulées.

Appuyer sur le bouton AFFICHAGE DE L'ECRAN D'INFORMATIONS DE TRAVAIL CUMULEES  ② sur l'écran d'informations.

L'écran d'informations de travail cumulées s'affiche.

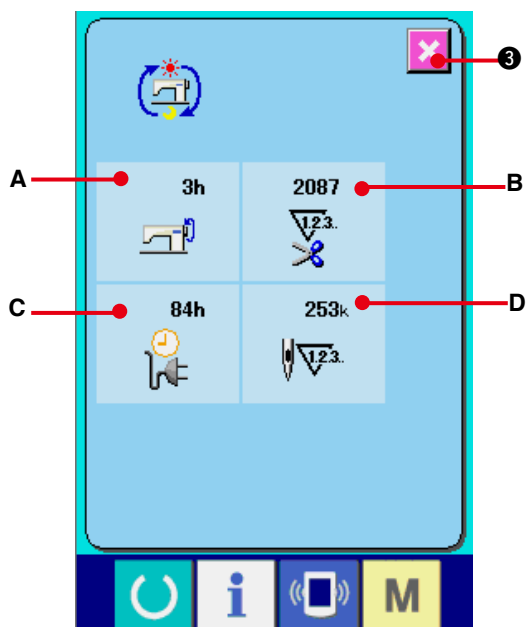

**Les informations sur les 4 fois suivantes s'affichent sur l'écran d'informations de travail cumulées.**

- A** : Le temps de travail cumulé (heure) de la machine s'affiche.
- B** : Le nombre de coupes de fil cumulé s'affiche.
- C** : Le temps d'exécution actuel cumulé (heure) de la machine s'affiche.
- D** : Le nombre de points cumulé s'affiche. (Unité : X1.000 points)

Lorsqu'on appuie sur le bouton ANNULER  ③, l'écran d'informations de travail cumulées se ferme et l'écran d'informations s'affiche.