

Bedienungsanleitung für Tischnämaschine Juki mit LCD, Beleuchtung und Sure Stitch Regulator

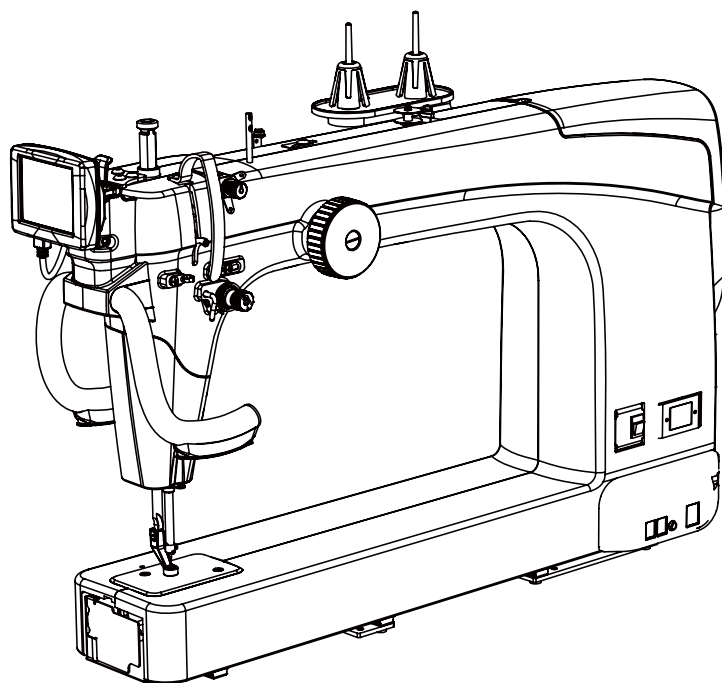

Version 2.2
Copyright 2014

Liste der Komponente

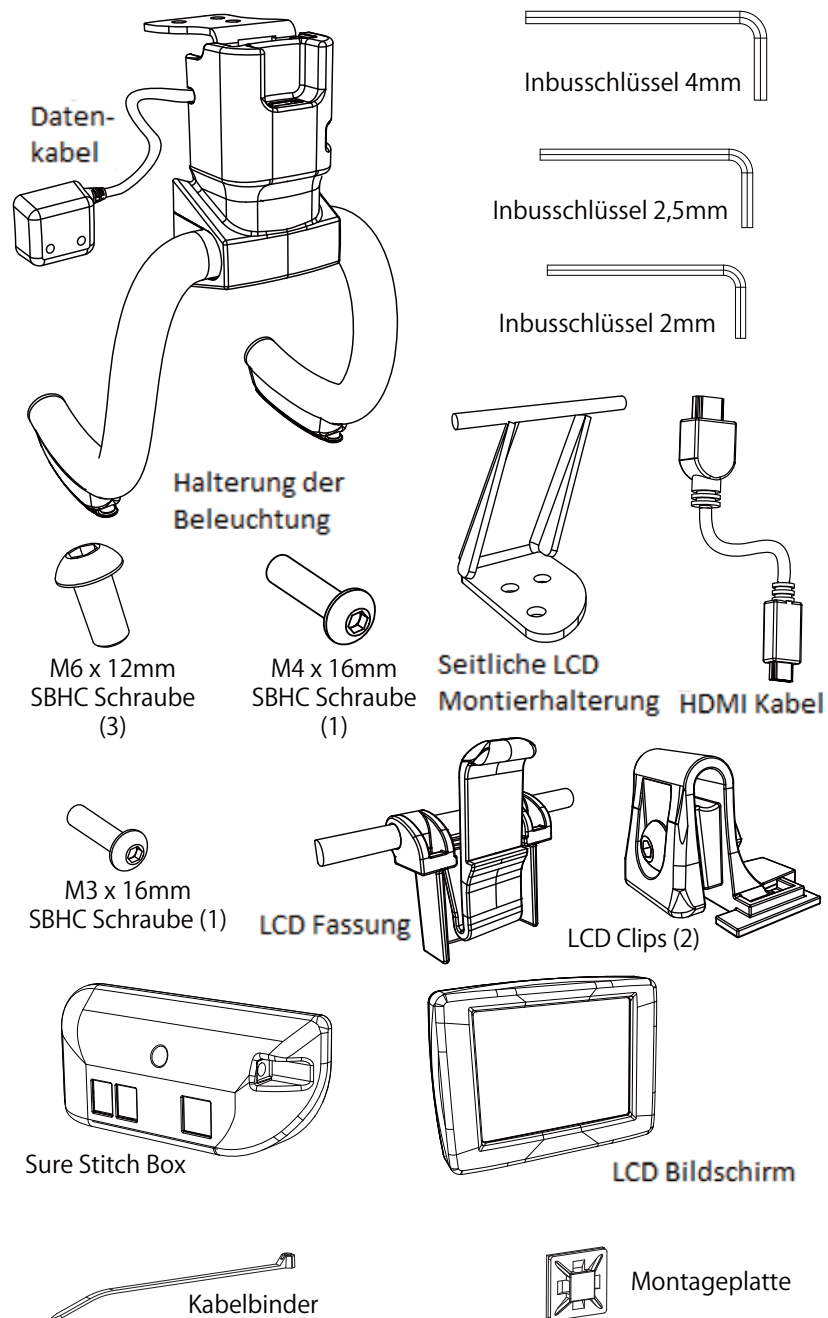

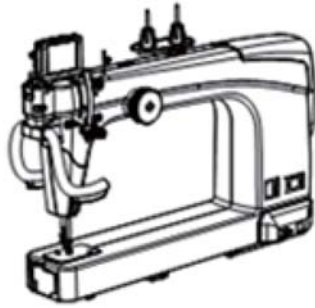

Instruktion der seitlichen Ausrichtung

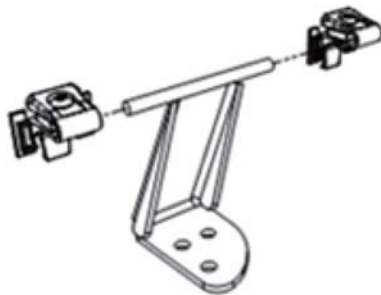

1. Die LCD Clips auf beide
Stabenden der seitlichen
LCD Montierhalterung
eindrücken

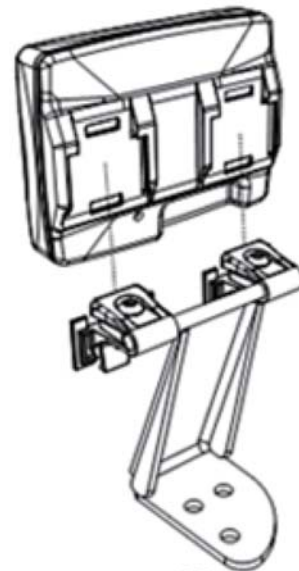

2. Den LCD Bildschirm
in die LCD Clips
eindrücken.

Weiter zur Seite 3...

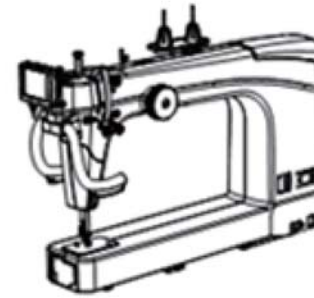

Instruktion der vorderen Ausrichtung

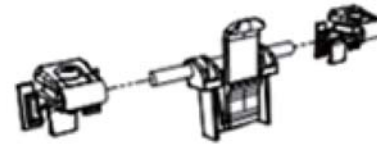

1. Drücke die LCD Clips in
die LCD Fassung.

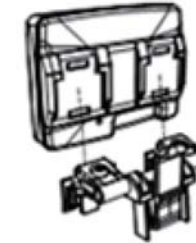

2. Drücke den Bildschirm
in die LCD Clips.



3. HDMI Kabel an den
LCD Bildschirm
anschiessen und die
Halterung der
Beleuchtung

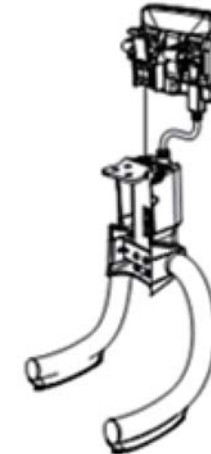

4. LCD Bildschirm in die
Halterung der
Beleuchtung eindrücken
bis zum einklicken.

Weiter zur Seite 4...

Anleitung der seitlichen Ausrichtung

3 Befestigen Sie die LCD Montierhalterung und die Halterung der Beleuchtung mit Hilfe von 3 M6 x 12mm SBHC Schrauben.

4 Schliessen Sie gemäß der Abbildung das HDMI Kabel an der Unterseite des LCD Bildschirms und an der Halterung der Beleuchtungsanlage.

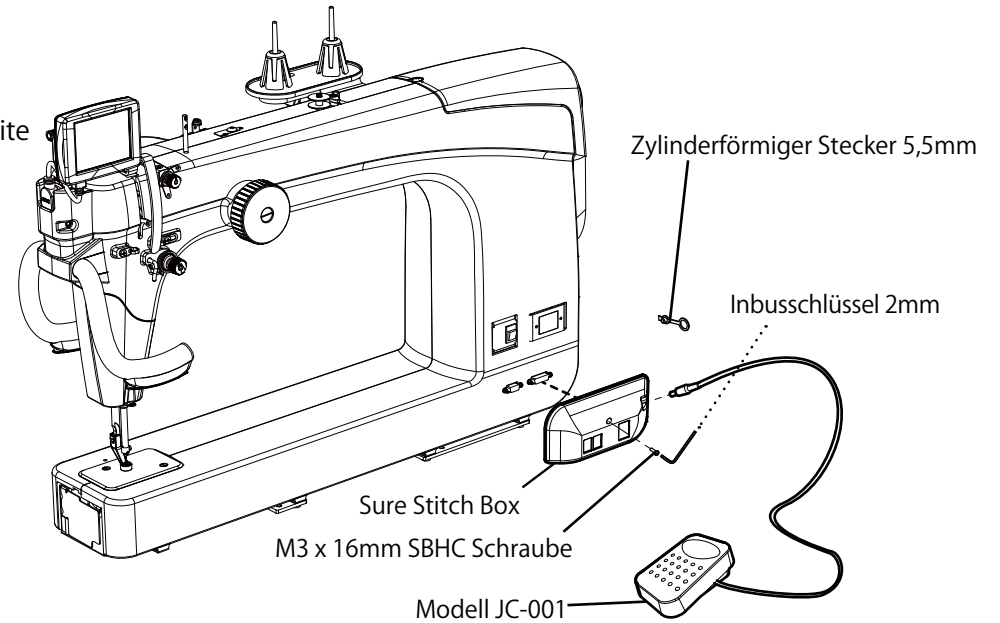
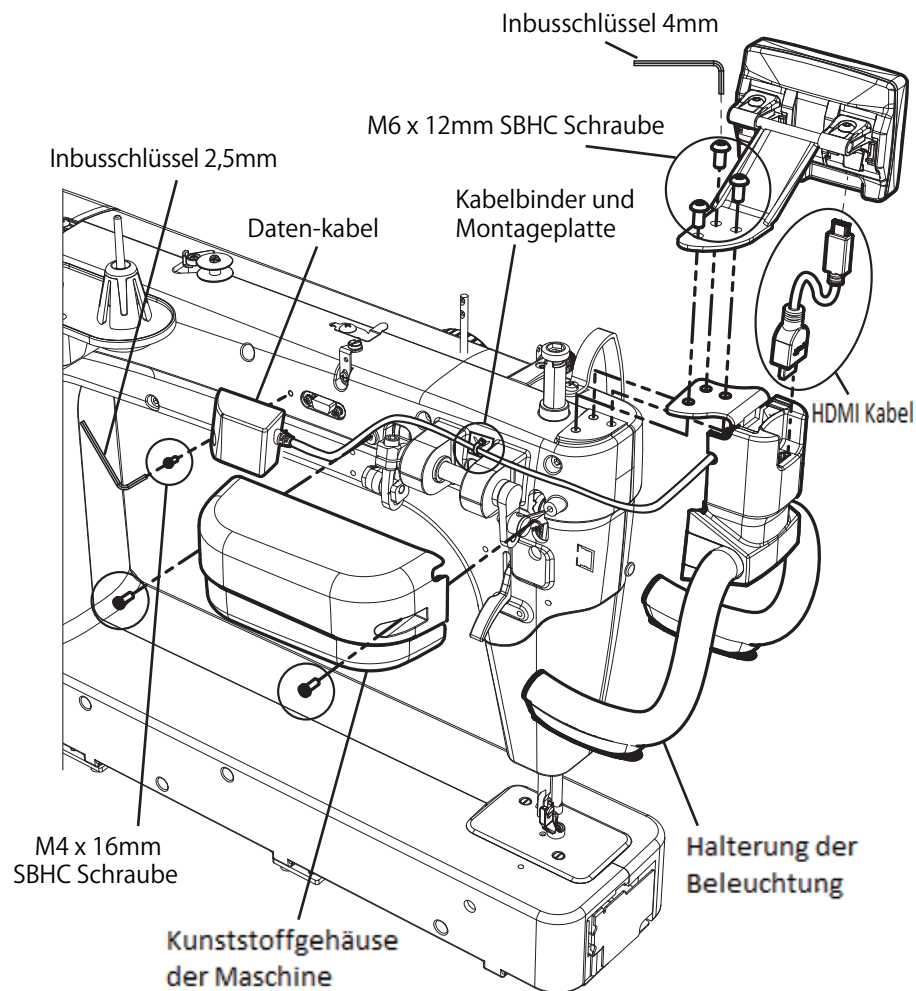

5 Entfernen Sie die 2 Schrauben, die seitlich an dem Kunststoffgehäuse der Maschine befestigen sind.

6 Schließen Sie das Datenkabel an der linken Seite der Maschine an und befestigen Sie es mit Hilfe eines 2,5 mm Inbusschlüssels und M4 x 16 mm SBHC Schrauben. Asegure el cable con una abrazadera plástica y corte el extremo con unas tijeras.

7 Montieren Sie wieder das Kunststoffgehäuse seitlich mit den 2 Schrauben und achten Sie auch hier dabei darauf, das Datenkabel beim Einlegen in die vorbereitete Nut nicht zu quetschen oder zu knicken.

8 Schließen Sie das Sure Stitch Modul auf der hinteren, rechten Ecke der Maschine an. Entfernen Sie den 5,5 mm zylinderförmigen Stecker und schließen Sie das Fußpedal in den hinteren Anschluß des Sure Stitch Moduls. Sichern Sie das Sure Stitch Modul mit Hilfe des 2mm Inbusschlüssels und der M3 x 16 mm SBHC Schrauben.

Instruktion der vorderen Ausrichtung

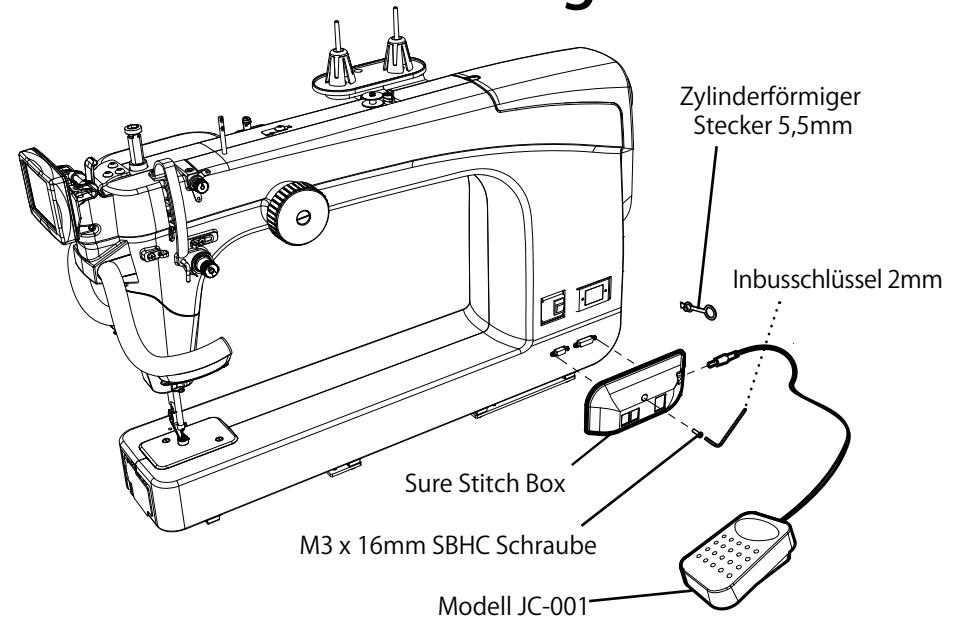
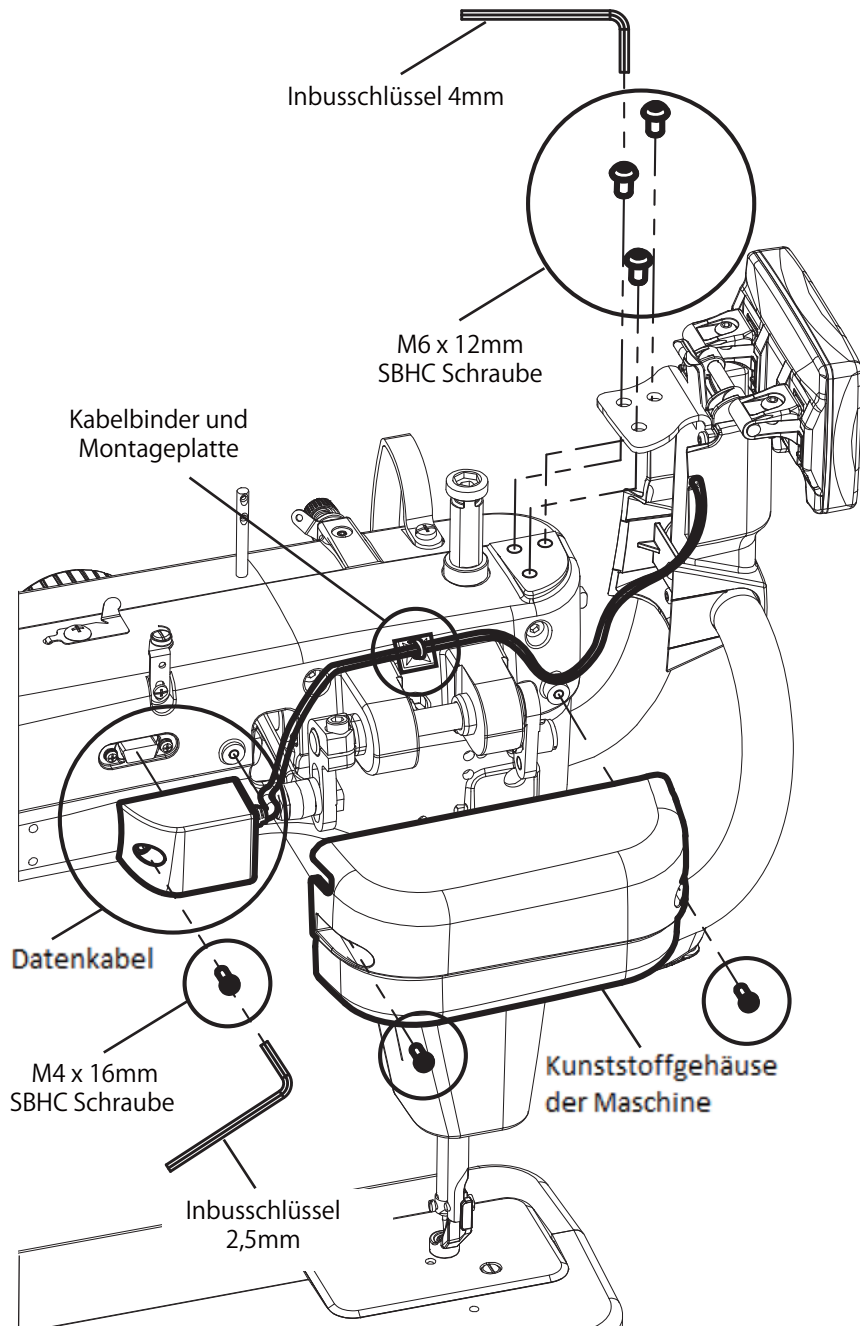

- 5 Montieren Sie die Fassung des LCD und Beleuchtung mit Hilfe der 3 M6 x 12mm SBHC Schrauben. Vergewissern Sie sich, dass das LCD Kabel in den vorbereiteten Rillen verläuft und dabei nicht gequetscht oder geknickt wird.
- 6 Entfernen Sie die (2) Schrauben mit einem Kreuzschlitzschraubendreher, welche das Kunststoffgehäuse der Maschine seitlich halten.
- 7 Schließen Sie das Datenkabel an der linken Seite der Maschine an und befestigen Sie es mit Hilfe eines 2,5 mm Inbusschlüssels und M4 x 16 mm SBHC Schrauben. Asegure el cable con una abrazadera plástica y corte el extremo con unas tijeras.
- 8 Montieren Sie wieder das Kunststoffgehäuse seitlich mit den 2 Schrauben und achten Sie auch hier dabei darauf, das Datenkabel beim Einlegen in die vorbereitete Nut nicht zu quetschen oder zu knicken.
- 9 Schließen Sie das Sure Stitch Modul auf der hinteren, rechten Ecke der Maschine an. Entfernen Sie den 5,5 mm zylinderförmigen Stecker und schließen Sie das Fußpedal in den hinteren Anschluß des Sure Stitch Moduls. Sichern Sie das Sure Stitch Modul mit Hilfe des 2mm Inbusschlüssels und der M3 x 16 mm SBHC Schrauben.



Bild 1



10 Nehmen Sie das Ende des Monitorkabels (HDMI Stecker Typ A, Siehe Bild 1) und stecken Sie ihn in die vorderen Griffe. Das Kabel durch den LCD-Bildschirm von unten ziehen.

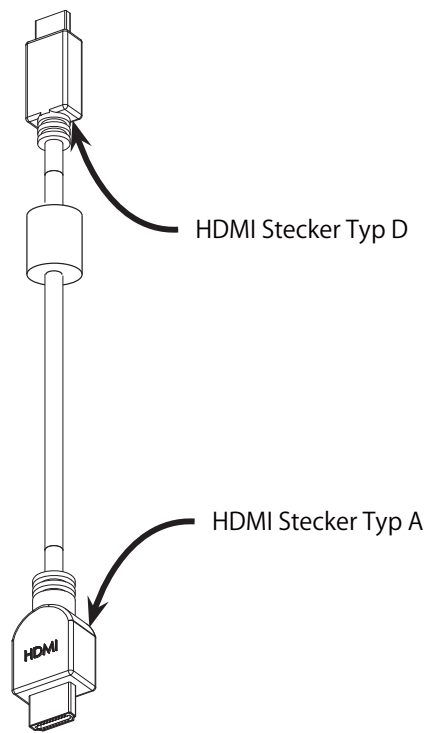
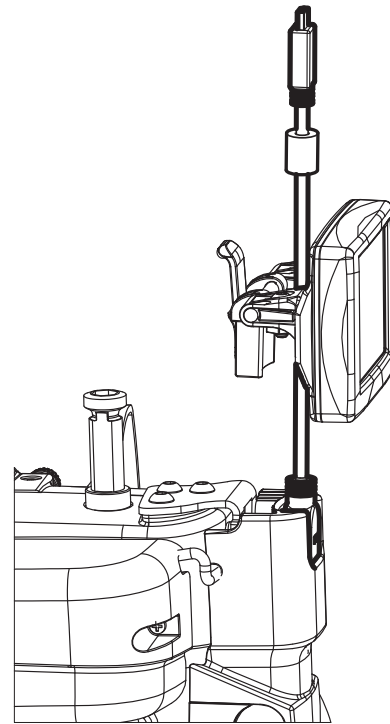
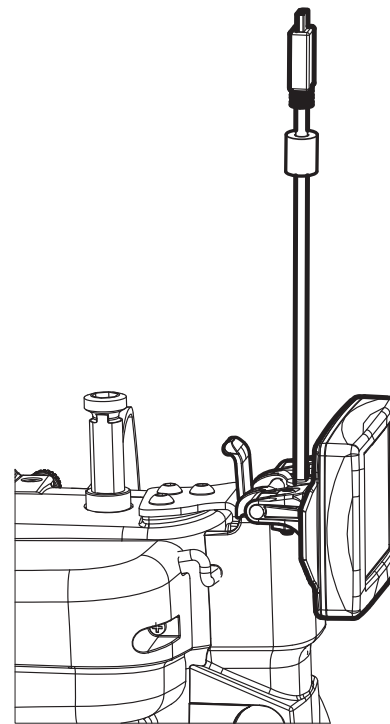

11 Den LCD-Bildschirm in den vorderen Halter einsetzen.

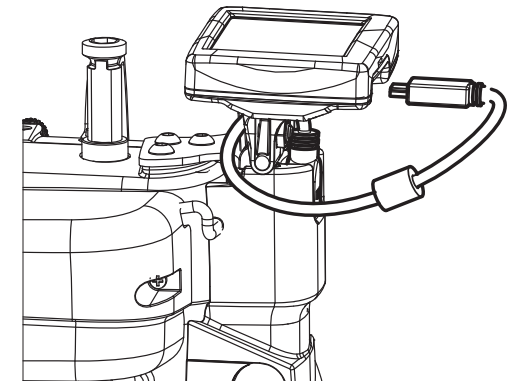

12 Den LCD-Bildschirm erneut nach hinten biegen und das HDMI-Kabel (HDMI-Kabel des Typs D, siehe Abb. 1) an den Bildschirm anschließen.

Made By Grace™