

Instalación de LCD, Iluminación y Caja de Puntada Segura de Juki Sit Down

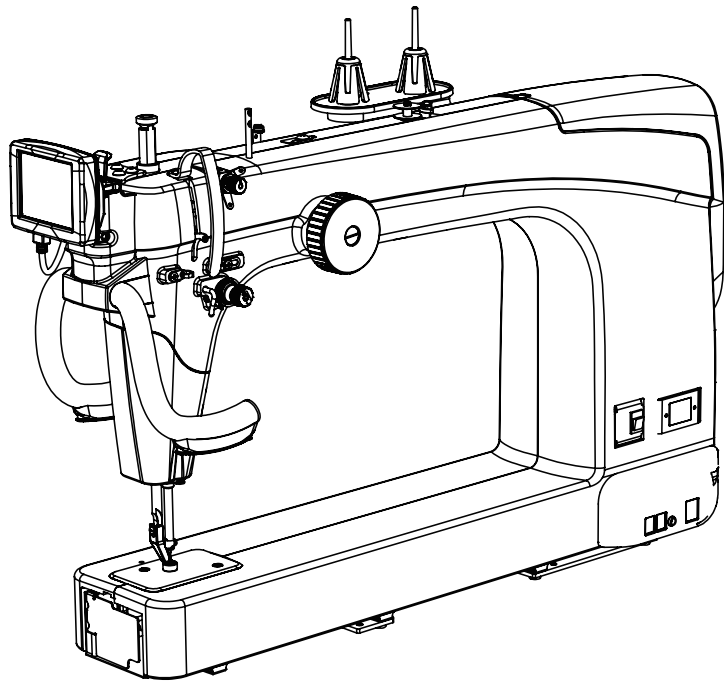

Lista de piezas

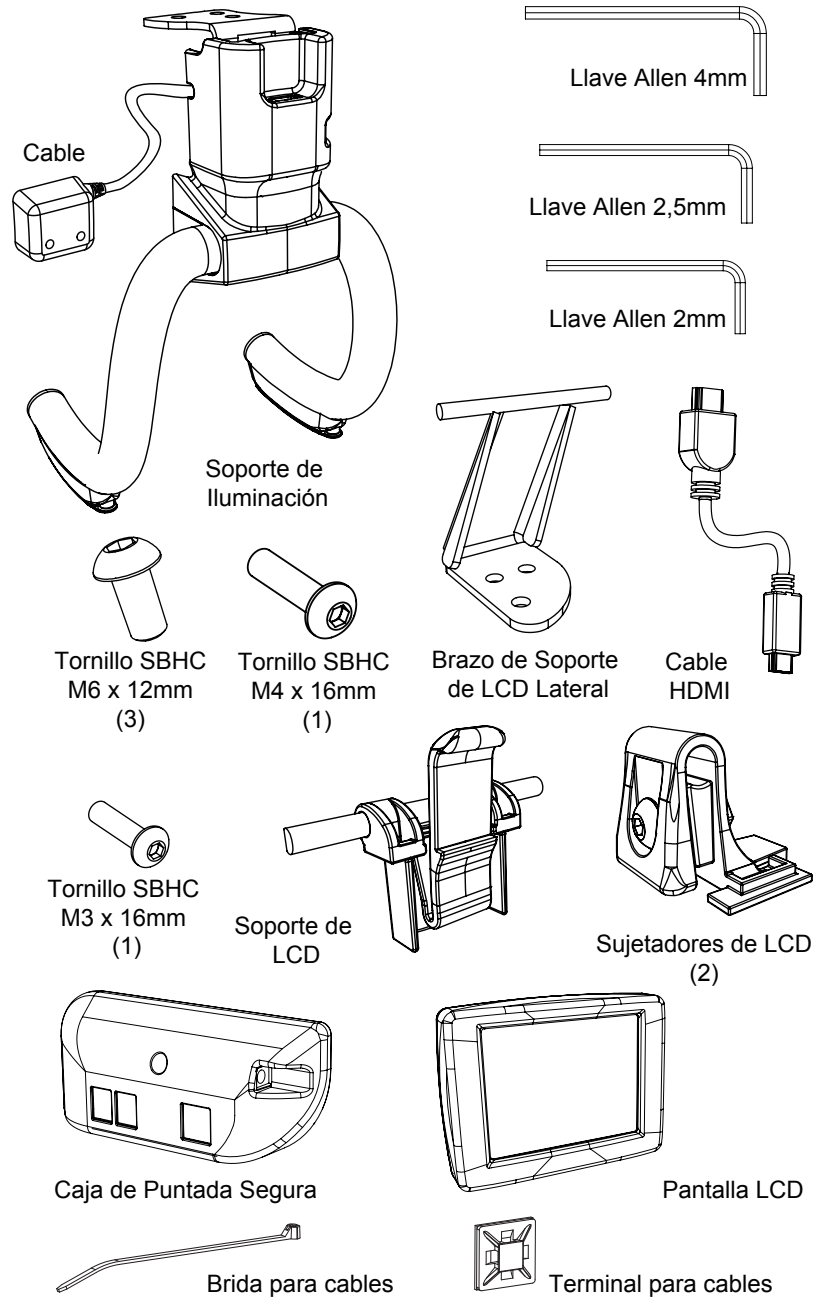

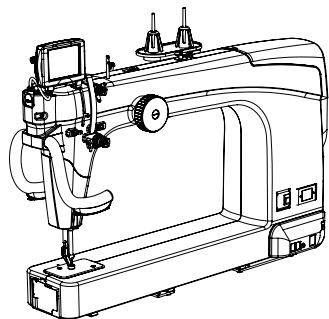

Instrucciones Vista Lateral

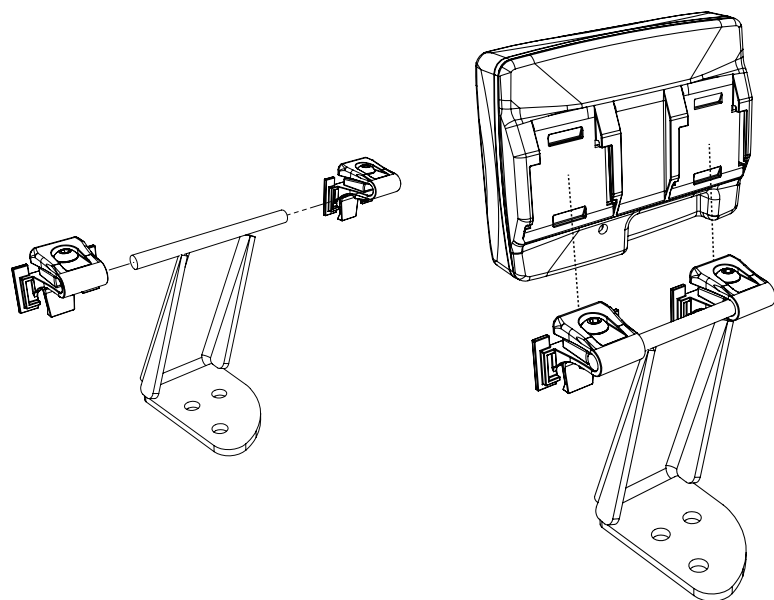

1 Fije los sujetadores de LCD a los extremos de la barra del Brazo de Soporte del LCD Lateral.

2 Coloque la Pantalla LCD sobre los sujetadores de LCD.

Continuación en la página 3 ...

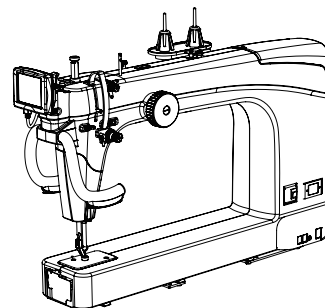

Instrucciones Vista Frontal

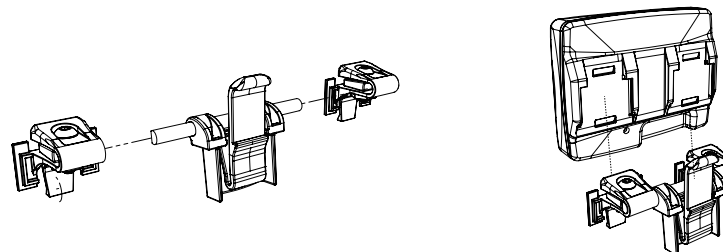

1 Fije los sujetadores de LCD al soporte de LCD.

2 Coloque la Pantalla LCD sobre los sujetadores de LCD.

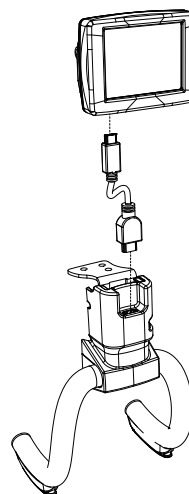

3 Conecte el cable HDMI a la Pantalla LCD y al Soporte de Iluminación.

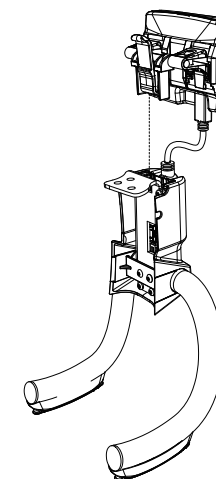

4 Asiente la Pantalla LCD sobre el Soporte de Iluminación hasta oír un clic.

Continuación en la página 4 ...

Instrucciones Vista Lateral

3 Instale el Brazo de Soporte de LCD y el Soporte de Iluminación utilizando tres tornillos SBHC M6 x 12mm.

4 Conecte el Cable HDMI a la parte inferior de la Pantalla LCD y al Soporte de Iluminación, como se muestra en el dibujo.

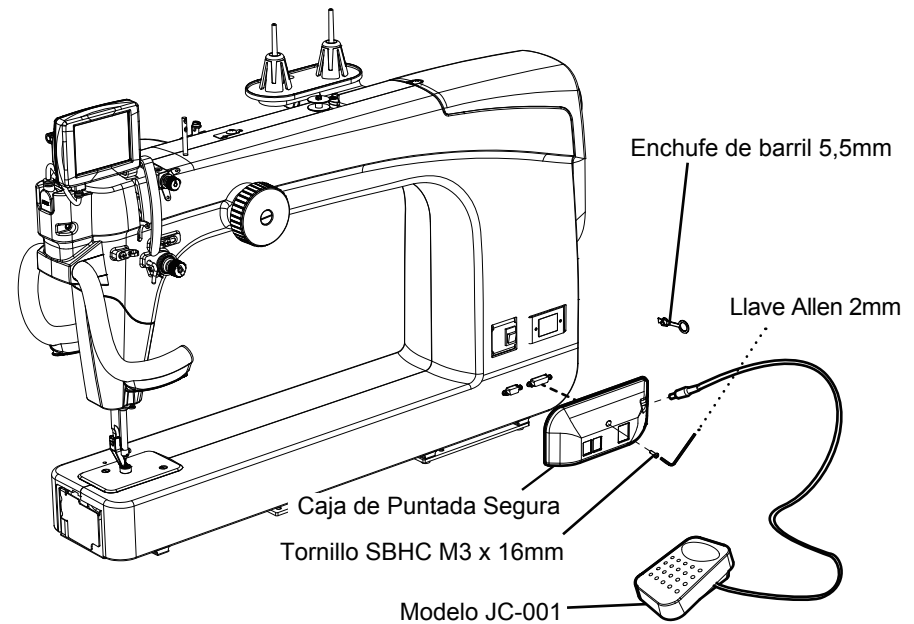
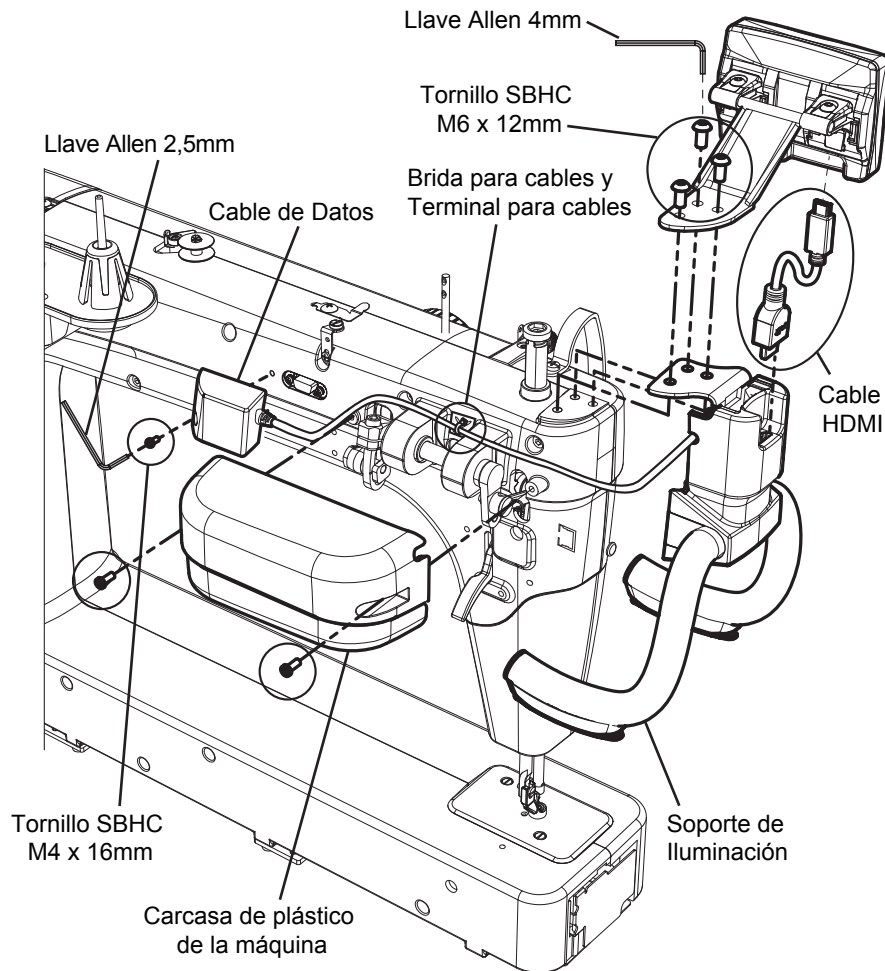

5 Quite dos tornillos que sujetan la carcasa de plástico de la máquina al lado de la máquina.

6 Conecte el cable de datos al lado izquierdo de la máquina y asegúrelo en su sitio utilizando la llave Allen 2,5 mm y el tornillo SBHC M4 x 16mm. Asegure el cable con una abrazadera plástica y corte el extremo con unas tijeras.

7 Monte de nuevo la carcasa de plástico de la máquina en el lado de la máquina. Asegúrese de cubrir el Cable de Datos sin presionarlo colocándolo en las ranuras previstas.

8 Conecte el módulo Sure Stitch a la esquina trasera derecha de la máquina. Quite el enchufe de barril 5,5mm y conecte el pedal al conector trasero del módulo Sure Stitch. Fije el módulo Sure Stitch utilizando la llave Allen 2mm y el tornillo SBHC M3 x 16mm.

Instrucciones Vista Frontal

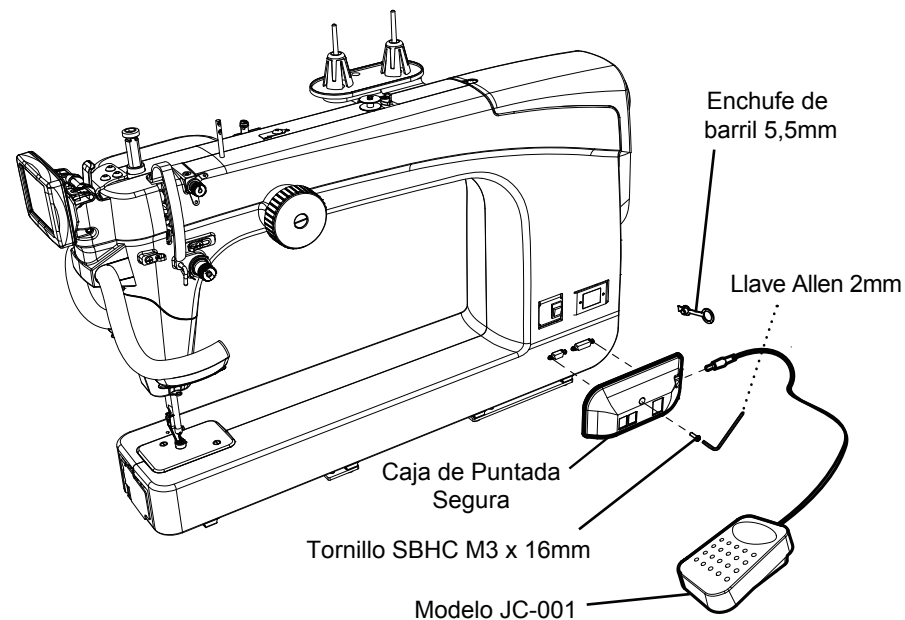
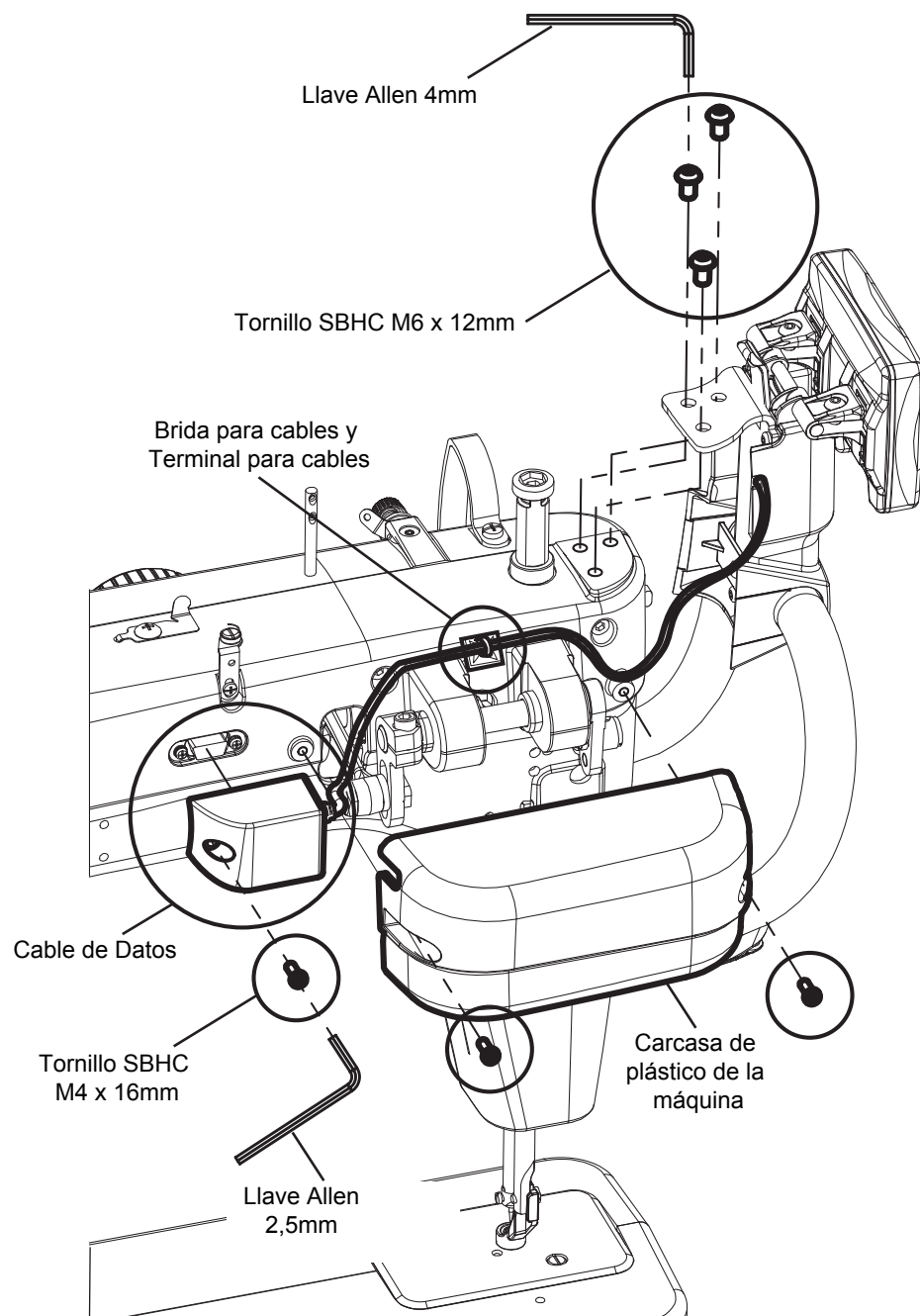

- 5 Instale el Soporte de LCD y de Iluminación utilizando tres tornillos SBHC M6 x 12mm. Asegúrese de que el Cable de LCD no está presionado y que se encuentra en la ranura prevista.
- 6 Quite los (2) tornillos que sujetan una la carcasa de plástico de la máquina al lado de la máquina, utilizando el destornillador Phillips.
- 7 Conecte el cable de datos al lado izquierdo de la máquina y asegúrelo en su sitio utilizando la llave Allen 2,5 mm y el tornillo SBHC M4 x 16mm. Asegure el cable con una abrazadera plástica y corte el extremo con unas tijeras.
- 8 Monte de nuevo la carcasa de plástico de la máquina en el lado de la máquina. Asegúrese de cubrir el Cable de Datos sin presionarlo colocándolo en las ranuras previstas.
- 9 Conecte el módulo Sure Stitch a la esquina trasera derecha de la máquina. Quite el enchufe de barril 5,5mm y conecte el pedal al conector trasero del módulo Sure Stitch. Fije el módulo Sure Stitch utilizando la llave Allen 2mm y el tornillo SBHC M3 x 16mm.

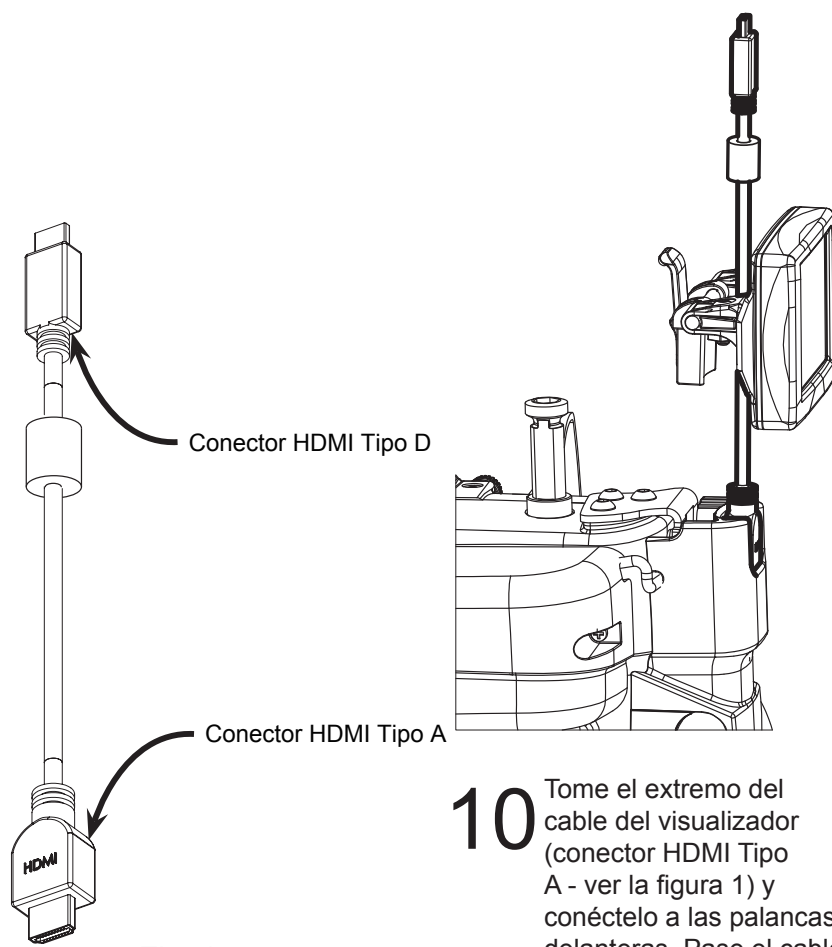
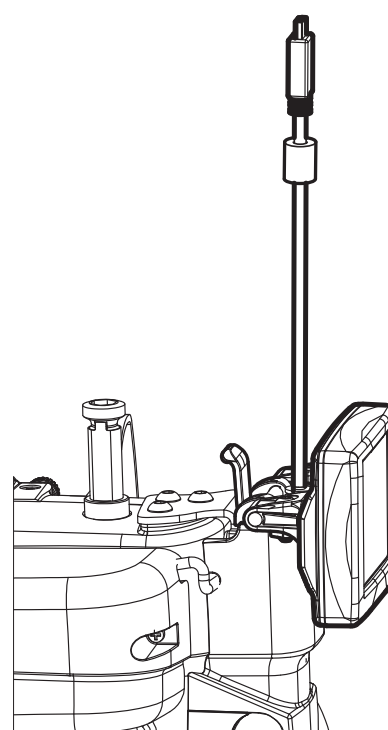
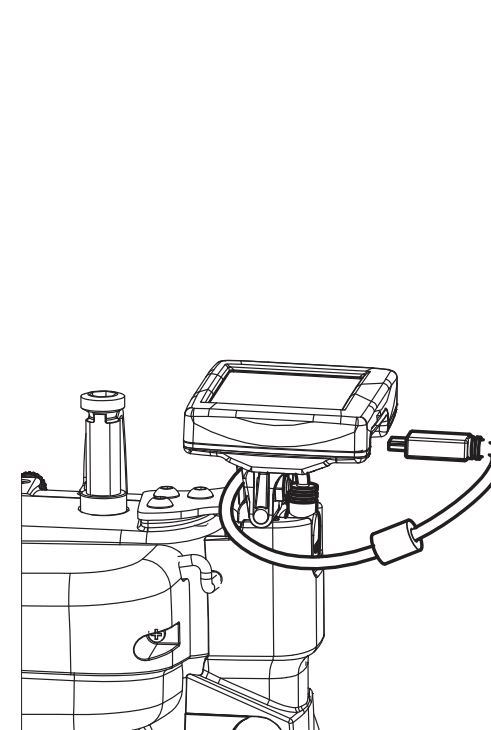

Fig. 1

10 Tome el extremo del cable del visualizador (conector HDMI Tipo A - ver la figura 1) y conéctelo a las palancas delanteras. Pase el cable a través de la pantalla LCD desde la parte inferior.



11 Enganche la pantalla LCD a las manijas delanteras.



12 Incline la pantalla LCD hacia atrás y conecte el otro extremo del cable HDMI (conector HDMI tipo D, vea la figura 1) en la pantalla LCD.

Made By Grace™