

JUKI[®]

HZL-T100

INSTRUCTION MANUAL
MANUEL D'INSTRUCTIONS
MANUAL DE INSTRUCCION

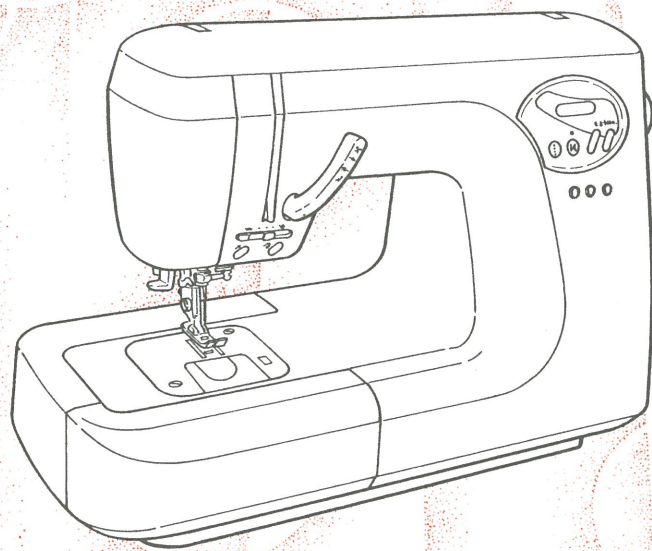

CONGRATULATIONS

...on the purchase of this new JUKI electronic sewing machine. To achieve the most enjoyment and satisfaction from this product, it is recommended that the instruction manual be read through step by step while seated in front of the machine. This will help the operator get to know all of its parts and capabilities.

INSTRUCTION BOOK

The manufacturer reserves the right to change the appearance, design, or accessories of this sewing machine as considered necessary without any notification or obligation.

NOUS VOUS FÉLICITONS

...d'avoir acheté cette nouvelle machine à coudre électronique JUKI. Pour retirer le maximum de satisfaction de ce produit, il est recommandé de lire le manuel d'instructions graduellement, assis à la machine. Ceci aidera l'utilisateur à en connaître toutes les pièces et les possibilités.

MANUEL D'INSTRUCTIONS

Le fabricant se réserve le droit de changer l'apparence, la conception ou les accessoires de cette machine à coudre au besoin sans pré-avis ou obligation.

ENHORABUENA

...por la compra de esta nueva máquina de coser electrónica JUKI.

Para conseguir de este producto el máximo placer y satisfacción, se recomienda leer el Libro de instrucción por completo, paso a paso, mientras permanece sentada frente a la máquina. Esto ayudará al usuario a conocer todas sus partes y aptitudes.

LIBRO DE INSTRUCCIONES PARA EL MODELO

El fabricante se reserva el derecho para cambiar la apariencia, el diseño o los accesorios de esta máquina de coser, cuando lo considere necesario, sin notificación u obligación alguna.

“IMPORTANT SAFETY INSTRUCTIONS”

“When using an electrical appliance, basic safety precautions should always be followed, including the following.”
“Read all instructions before using this sewing machine.”

“**DANGER** ____ To reduce the risk of electric shock:”

1. “An appliance should never be left unattended when plugged in. Always unplug this appliance from the electric outlet immediately after using and before cleaning.”
2. “Always unplug before relamping. Replace bulb with same type rated 5 Watts.”

“**WARNING** ____ To reduce the risk of burns, fire, electric shock, or injury to persons.”

1. “Do not allow to be used as a toy. Close attention is necessary when this appliance is used by or near children.”

<<MESURES DE SÉCURITÉ IMPORTANTES>>

<<Lorsqu'un appareil électrique est en usage, il faut toujours observer certaines mesures élémentaires de sécurité, y compris les suivantes:>>
<<Lire les instructions en entier avant d'utiliser cette machine.>>

<<**DANGER** ____ Pour réduire le risque de choc électrique:>>

1. <<Un appareil ne devrait jamais être laissé sans surveillance lorsqu'il est branché. Débranchez toujours l'appareil de la prise externe de courant immédiatement après usage et avant le nettoyage.>>
2. <<Débranchez toujours avant de remplacer la lampe. Remplacez la lampe par une lampe similaire de 5 watts.>>

<<**MISE EN GARDE** ____ Pour réduire le risque de brûlures, choc électrique ou blessures personnelles:>>

1. <<Cet appareil ne doit pas être utilisé comme un jouet. Une stricte surveillance doit être exercée lorsque l'appareil est en usage par ou près des enfants.>>

“INSTRUCCIONES DE SEGURIDAD IMPORTANTES”

Cuando utilice un aparato eléctrico, deberán seguirse siempre las instrucciones básicas de seguridad, incluyendo las siguientes:
Lea todas las instrucciones antes de utilizar esta máquina para coser.

“**PELIGRO** ____ Reducir el riesgo de una descarga eléctrica”

1. Nunca se deberá dejar sin atención un aparato mientras está enchufado. Desconecte siempre este producto de la red, inmediatamente después de haberlo utilizado y antes de limpiarlo.
2. Desenchúfelo siempre antes de cambiar la bombilla. Recambie la bombilla siempre con el mismo tipo marcado 5 vatios.

“**ADVERTENCIA** ____ Para reducir el riesgo de quemaduras, fuego, descarga eléctrica o daño a las personas”

1. No permita que se utilice como un juguete. Cuando este producto es utilizado por niños o cerca de éstos, es necesario una profunda atención.

2. "Use this appliance only for its intended use as described in this manual. Use only attachments recommended by the manufacturer as contained in this manual."
3. "Never operate this appliance if it has a damaged cord or plug, if it is not working properly, if it has been dropped or damaged or dropped into water. Return the appliance to the nearest authorized dealer or service center for examination, repair, electrical or mechanical adjustment."
4. "Never operate the appliance with any air openings blocked. Keep ventilation openings of the sewing machine and foot controller free from the accumulation of lint, dust, and loose cloth."
5. "Keep fingers away from all moving parts. Special care is required around the sewing machine needle."
6. "Always use the proper throat plate. The wrong plate can cause the needle to break."
7. "Do not use bent needles."
8. "Do not pull or push fabric while stitching. It may deflect the needle causing it to break."
9. "Switch the sewing machine off ("0") when making any adjustments in the needle area, such as threading needle, changing needle, threading bobbin, or changing presser foot, and the like."
10. "Always unplug sewing machine from the electrical outlet when removing covers, lubricating, or when making any other user servicing adjustments mentioned in the instruction manual."
11. "Never drop or insert any object into any opening."
12. "Do not use outdoors."
13. "Do not operate where aerosol (spray) products are being used or where oxygen is being administered."
14. "To disconnect, turn all controls to the off ("0") position, then remove plug from outlet."
15. "Do not unplug by pulling on cord. To unplug, grasp the plug, not the cord."

“SAVE THESE INSTRUCTIONS”

"This sewing machine is intended for household use only."

2. <<N'utilisez cet appareil qu'aux fins mentionnées dans ce manuel. N'utilisez que les accessoires recommandés par le manufacturier tel qu'indiqué dans ce manuel.>>
3. <<N'utilisez jamais cet appareil si le cordon ou la fiche sont endommagés, si l'appareil fait défaut, s'il a été échappé ou endommagé ou immergé. Retournez l'appareil au concessionnaire autorisé ou centre de réparations pour examen, réparations, réglage électrique ou mécanique.>>
4. <<N'utilisez jamais l'appareil lorsque les ventilateurs sont obstrués. Gardez les ventilateurs de la machine à coudre et de la commande de vitesse au pied libres de mousse, de poussière ou de tissu.>>
5. <<Gardez les doigts loin des pièces en mouvement spécialement autour de l'aiguille de la machine à coudre.>>
6. <<Utilisez toujours la plaque à aiguille recommandée. Une plaque inappropriée peut causer le bris de l'aiguille.>>
7. <<N'utilisez jamais d'aiguilles gauchies.>>
8. <<Ne tirez ni ne poussez le tissu pendant que vous cousez. Ceci peut faire dévier l'aiguille et la briser.>>
9. <<Arrêtez (<<0>>) la machine à coudre lorsque vous faites des réglages à l'aiguille, enfilage, changement, enfilage de canette ou changement de pied presseur etc.>>
10. <<Débranchez toujours la machine de la prise externe de courant lorsque vous retirez les couvercles, effectuez la lubrifications ou tout autre entretien mentionné dans le manuel d'instructions.>>
11. "Ne laissez jamais tomber ni n'insérez d'objets dans les ouvertures."
12. "N'utilisez pas à l'extérieur."
13. "N'utilisez pas dans un endroit où des aérosols (spray) sont en usage ou lorsque de l'oxygène est administré."
14. "Pour débrancher, fermez tous les contrôles (position "0") avant de débrancher la machine."
15. "Débranchez la machine en tirant sur la fiche, non pas sur le cordon."

<<CONSERVEZ CES INSTRUCTIONS>>

<<La machine à coudre est conçue pour usage domestique seulement.>>

2. Utilice este producto únicamente para el uso creado, como se describe en este manual. Utilice sólo accesorios recomendados por su fabricante, seguir el contenido de este manual.
3. No utilice este producto si tiene dañado el cordón o el enchufe.
Si no funciona adecuadamente. Si se ha dejado caer o se ha dañado o si se ha caído en agua. Lleve el producto al servicio técnico más próximo para que sea examinado, reparado o ajustado en su parte eléctrica o mecánica.
4. No utilice este producto con los puntos de aireación bloqueados.
Mantenga las aperturas de ventilación de la máquina y del regulador de velocidad, libre de hilachos acumulados, polvo y trozos de tejido.
5. Mantenga los dedos separados de todas las piezas con movimiento. Se requiere un cuidado especial alrededor de la aguja.
6. Utilice siempre la plancha de aguja adecuada. La plancha errónea puede causar la rotura de la aguja.
7. No utilice agujas dobladas.
8. No tire o empuje el tejido mientras cose, pues ello puede desplazar la aguja y producir su rotura.
9. Desconecte la máquina ("0") al hacer cualquier ajuste en el área de la aguja, tal como enhebrarlo, cambiar la aguja, enhebrar la bobina, cambiar el prensatelas, etc.
10. Desenchufe la máquina de la red, siempre que tenga que quitar la cubierta, lubricarla o cuando realice cualquier otro ajuste que se menciona en el manual de instrucciones.
11. Nunca deje caer o inserte cualquier objeto en cualquier apertura.
12. No la utilice al aire libre.
13. No la haga funcionar donde se hayan utilizado productos con aerosol (spray) o donde se esté administrando oxígeno.
14. Para desconectarla, gire todos los controles hacia la posición OFF ("0") y después quite el enchufe de la red.
15. No la desenchufe tirando del cordón. Para desenchufar, agarre el enchufe, no el cordón.

“CUMPLA ESTAS INSTRUCCIONES”

"Esta máquina de coser se ha concebido para su uso doméstico, únicamente."

CONTENTS / TABLE DES MATIÈRES / CONTENIDO

CONTENTS

Accessories	1	Zigzag Stitch Pattern	20
Principal Parts	2	Overcasting (Overedging)	21
Major Functions	3	Automatic Buttonholes	22, 23
Important Safeguards	4	Pattern Sewing	24, 25
Connecting The Machine	5	Information Indicated On The Liquid Crystal Display, Function Of The Buttons	
Winding the Bobbin	6, 7	How to Combine Patterns	25
Threading The Machine	8, 9	Balancing The Shape Of A Pattern	25
Automatic Needle-Threader	9	Blindstitch	26, 27
Changing The Presser Feet	10	Attaching Feed Cover	28
Type Of Feet And Their Applications	10	Pin Tucks	28
Stitch Length Of Each Stitch Pattern	11	Patch Work	29
Stitch Width Of Each Stitch Pattern	12	Inserting A Zipper	30, 31
How to Adjust Thread Tension	13	Bartacking	32
Fabric, Thread And Needle Table	13	Darning stitch	33
Various Types Of Stitches	15	Heirloom sewing	33
Straight Stitch	16	Twin Needle Sewing	34
Automatic Backtack Sewing	17	Optional Accessories	35
Reverse Stitch	17	How To Remove And Insert The Needle	36
Changing sewing direction/pivoting	18	How To Remove The Face Cover	36
Seam guides. How to select needle entry position		Cleaning The Machine	37
Shirring and Gathering	18	How To Replace The Needle Threader Hook	
How To Operate The Automatic Thread Trimmer	18	Holder (Optional part)	37
How To the Use Thread Cutting Groove	19	Performance Checklist	38, 39
Free-Arm Sewing	19		

TABLE DES MATIÈRES

Accessoires	1	Motif de zigzag	20
Pièces principales	2	Surjet (surfil)	21
Fonctions majeures	3	Boutonnieres automatiques	22, 23
Mesures de sécurité importantes	4	Couture de motifs	24, 25
Comment brancher la machine	5	Affichage à cristal liquide	
Bobinage de la canette	6, 7	Fonction des boutons	
Enfilage de la machine	8, 9	Comment combiner des motifs	25
Enfilage automatique de la machine	9	Comment équilibrer la forme d'un motif	25
Comment changer le pied presseur	10	Point invisible	26, 27
Types de pieds et leur usage	10	Installation du couvre-griffe	28
Longueur de point de chaque motif	11	Nervures	28
Largeur du point de chaque motif	12	Patchwork	29
Comment régler la tension du fil	13	Pose de fermeture à glissière	30, 31
Rapport tissu, fil et aiguille	14	Points d'épines	32
Différents types de points	15	Point de reprise	33
Point droit	16	Couture de parure	33
Couture automatique de point d'extrémité	17	Couture à aiguilles jumelées	34
Point en marche arrière	17	Accessoires en option	35
Pour changer de direction/Pivoter	18	Comment retirer et insérer l'aiguille	36
Guides-coutures. Comment sélectionner la position de l'aiguille		Comment retirer le couvercle de la plaque frontale	36
Fronces et plissés	18	Nettoyage de la machine	37
Comment utiliser le coupe-fil automatique	18	Comment remplacer le crochet du porte-enfileur (Pièce en option)	37
Comment utiliser la rainure coupe-fil	19	Solution des pannes communes	37
Couture à bras libre	19		

CONTENIDO

Accesorios	1	Punto Zig-Zag	20
Partes Principales	2	Ribeteado (Remates)	21
Funciones más interesantes	3	Ojales Automáticos	22, 23
Recomendaciones importantes	4	Costura de Diseños	24, 25
Conexión de la máquina	5	Información indicativa sobre el visor de cristal líquido	
Llenado de la bobina	6, 7	Funcion de los botones	
Enhebrado de la máquina	8, 9	Como combinar los diseños	25
Enhebrado automático de la Aguja	9	Nivelación de la forma de un diseño	25
Como cambiar los prensatelas	10	Puntada Invisible	26, 27
Tipos de prensatelas y sus aplicaciones	10	Colocación Cubre Arrastre	28
Longitud del punto de cada diseño	11	Pliegues con alfileres	28
Anchura del punto de cada diseño	12	Parcheado	29
Como ajustar la tensión del hilo	13	Inserción de Cremalleras	30, 31
Tabla de Tejidos, Hilos y Agujas	14	Presillas	32
Tipos diversos de puntos	15	Punto para zurcir	33
Punto Reco	16	Costura de uniones	33
Remate automatico de la costura	17	Costuras con Aguja Doble	34
Punto Reversible	17	Accesorios opcionales	35
Cambio de dirección de la costura/giros	18	Como quitar y poner la aguja	35
Guías Costura Como seleccionar la posición de entrada de la aguja		Como quitar la cubierta frontal	36
Froncidos y Pliegues	18	Limpeza	36
Como utilizar el Corta Hilos Automático	18	Como cambiar el del garfio enhebrador de la aguja (pieza opcional)	37
Como utilizar la muesca para cortar el hilos	19	Chequeo de Funcionamiento	42, 43
Costuras con brazo libre	19		

Accessories

1. Accessory box
2. Bobbins (4)
3. Exclusive screwdriver
4. Standard presser foot (A)
5. Buttonhole foot (E)
6. Overcasting foot (C)
7. Blindstitch presser foot (D)
8. Zipper foot (B)
9. Seam ripper
10. Lint brush
11. Feed cover
12. Needle pack

Accessoires

1. Boîte d'accessoires
2. Canettes (4)
3. Tournevis exclusif
4. Pied presseur standard (A)
5. Pied boutonnière (E)
6. Pied surjeteur (C)
7. Pied presseur pour point invisible (D)
8. Pied pour fermeture à glissière (B)
9. Découseur
10. Brosse à mousse
11. Couvre-griffe
12. Paquet d'aiguilles

Accesorios

1. Caja accesorios
2. Bobinas (4)
3. Destornillador exclusivo
4. Prensatelas standard (A)
5. Prensatelas para Ojales (E)
6. Prensatelas para Ribeteado (C)
7. Prensatelas para Punto Invisible (D)
8. Prensatelas para Cremalleras (B)
9. Descosedor
10. Escobilla
11. Placa cobre arrastre
12. Paquete agujas

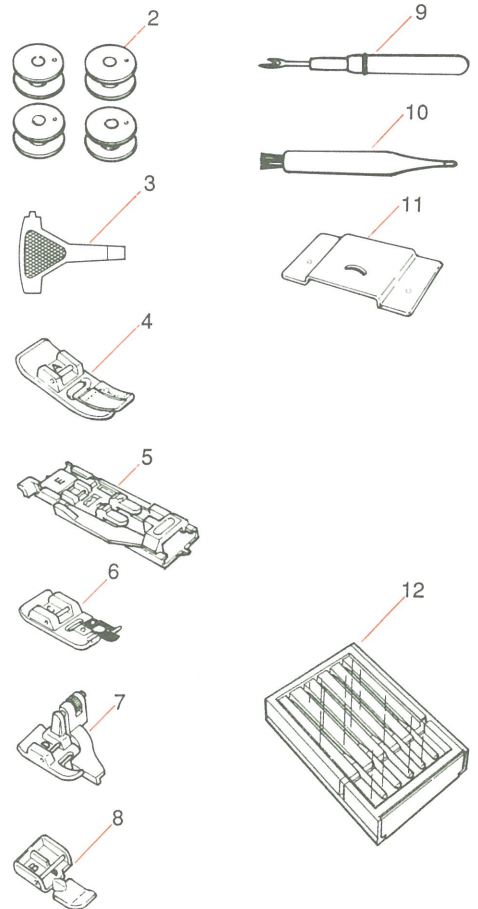
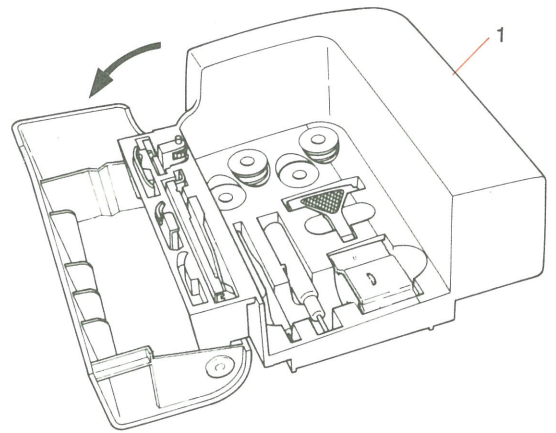

NOTE: Standard presser foot (A): The sewing machine is shipped from the factory with this presser foot attached.

NOTA: Pied presseur standard (A): la machine est munie de ce pied au sortir de l'usine.

NOTA: Prensatelas Standard (A): La máquina viene de origen con este prensatelas colocado.

Principal Parts / Pièces principales / Partes principales

1. Thread spool cap
2. Spool pin
3. Bobbin winder thread guide
4. Thread tension dial
5. Manual stitch width button & lever
6. Bobbin winder
7. Manual stitch length & lever
8. Face Cover
9. Presser foot lifter/thread trimming lever
10. Sewing speed setting lever (When speed controller is not used)
11. Start/stop button (When speed controller is not used.)
12. Reverse stitch button
13. Auxiliary bed (Accessory box)
14. Stitch balance control
15. Arm cover
16. Liquid crystal display (LCD)
17. Pattern (Number) selector buttons
18. Instant pattern buttons
19. Pattern display panel
20. Handle
21. Handwheel
22. Speed controller receptacle
23. Power/Light switch
24. Power cord receptacle

1. Couvre-rouleau de fil
2. Porte-rouleau
3. Guide du bobineur
4. Cadran de tension du fil
5. Levier et bouton manuels de largeur du point
6. Bobineur de canette
7. Levier et bouton manuels de longueur du point
8. Couverture de plaque frontale
9. Relève-presseur/coupe-fil
10. Régulateur de vitesse de couture (si la commande de vitesse n'est pas en usage)
11. Bouton marche/arrêt (si la commande de vitesse n'est pas en usage)
12. Bouton de marche arrière
13. Plateau auxiliaire (Tiroir d'accessoires)
14. Équilibrage du point
15. Couverture du bras
16. Affichage à cristal liquide (ACL)
17. Boutons sélecteurs (numéro) de motifs
18. Bouton de motif instantané
19. Tableau d'affichage des motifs
20. Poignée
21. Volant
22. Prise pour commande de vitesse
23. Commutateur courant/lampe
24. Prise du cordon

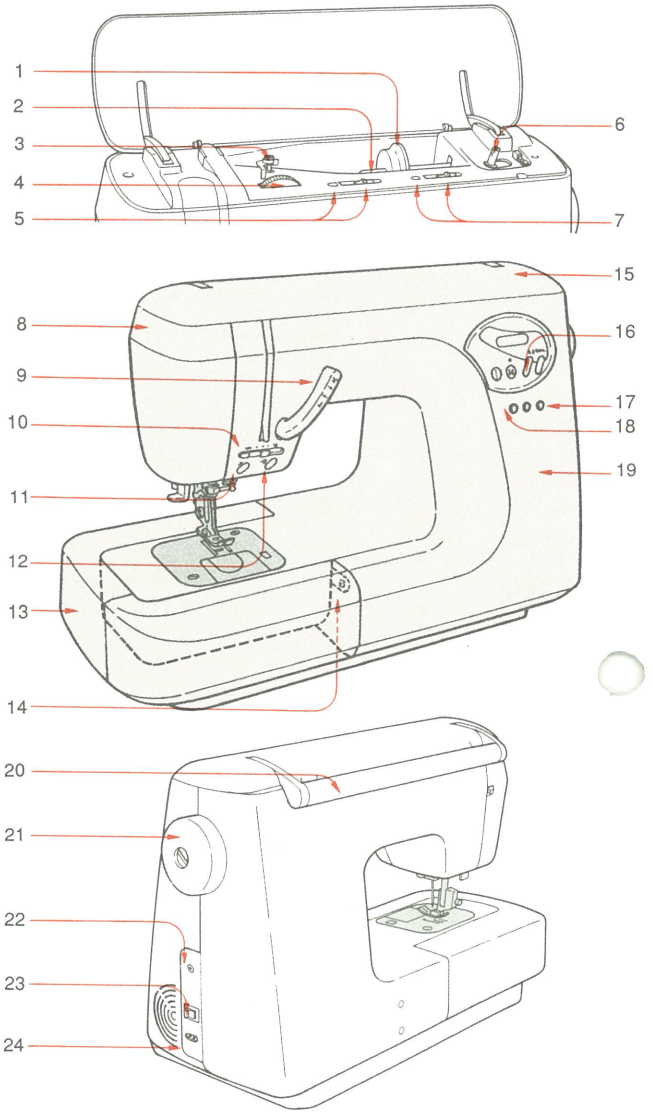

1. Tapa sujetadora carrete
2. Porta carrete
3. Guía-hilo para llenado bobina
4. Dial tensión hilo
5. Anchura manual del punto, botón y palanca
6. Devanador
7. Longitud manual del punto, botón y palanca
8. Placa frontal
9. Elevador prensatelas/palanca corta hilos
10. Palanca posición velocidad (Cuando no se usa el regulador de velocidad)
11. Botón de arranque y paro (Cuando no se usa el regulador de velocidad)
12. Botón para punto reversible

13. Base auxiliar (Caja de accesorios)
14. Control nivelador del punto
15. Cubierta del brazo
16. Display de cristal líquido (LCD)
17. Botones selectores Diseño (Número)
18. Botón diseño instantáneo
19. Panel expositor de diseños
20. Asa
21. Volante
22. Receptor regulador velocidad
23. Interruptor de potencia/luz
24. Receptor cable de potencia

1. Buttonholing lever
2. Needle threader
3. Presser foot release lever
4. Presser foot holder
5. Feed dog
6. Throat plate
7. Bobbin case
8. Needle clamp
9. Needle
10. Presser foot
11. Hook cover button
12. Bobbin

1. Levier boutonnière
2. Enfile-aiguille
3. Levier relève-presseur
4. Porte-pied presseur
5. Griffe d'entraînement
6. Plaque à aiguille
7. Boîte à canette
8. Pince-aiguille
9. Aiguille
10. Pied presseur
11. Bouton du couvre-crochet
12. Canette

1. Palanca para ojales
2. Enhebrador aguja
3. Palanca liberadora prensatelas
4. Soporte de pie de presión
5. Arrastre
6. Plancha aguja
7. Caja de la bobina
8. Abrazadera aguja
9. Aguja
10. Prensatelas
11. Botón cubre garfio
12. Bobina

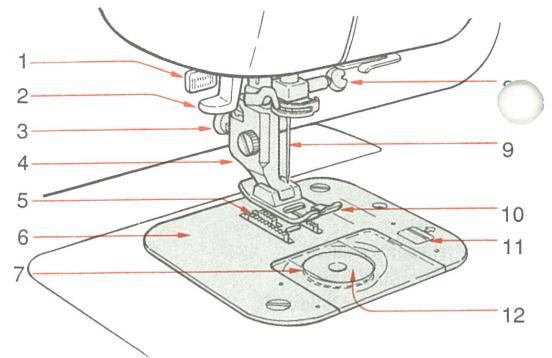

1. Speed controller
2. Electric power cord

1. Commande de vitesse
2. Cordon

1. Regulador velocidad
2. Cordón potencia eléctrica

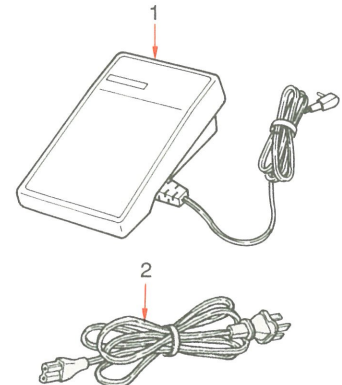

Major Functions / Fonctions majeures / Funciones más interesantes

1. Instant straight stitch button
Select automatic left needle position
2. Automatic backtack button
3. Automatic backtack LED confirmation lamp
4. Pattern memory button
(to memorize the pattern selected)
5. Pattern clear button
(to clear a pattern that has been memorized)
6. Liquid crystal display
7. Pattern No. Selector buttons:
The left button is for the tens digit of the patterns. The right button is for the units digit of the patterns.
8. Pattern No. increase/decrease selector button
9. Patterns graphic
10. Patterns number

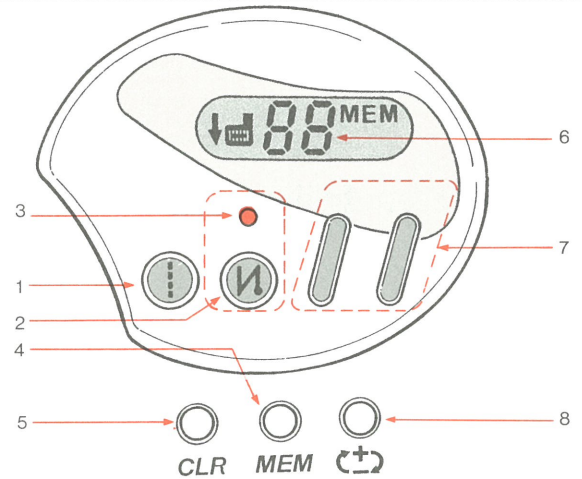

1. Bouton de point droit instantané
Sélection de la position de l'aiguille gauche automatique
2. Bouton de point d'extrémité automatique
3. Voyant LED de confirmation de point d'extrémité automatique
4. Bouton de mise en mémoire
(pour mettre en mémoire le motif choisi)
5. Bouton de cancellation de motif (pour annuler le motif qui a été mis en mémoire)
6. Affichage par cristal liquide
7. Boutons sélecteurs de motifs (numéro)
Le bouton gauche indique les dizaines et le bouton droit les unités.
8. Bouton de sélection du numéro des motifs +/–
9. Lettre des motifs
10. Numéro des motifs

1. Botón punto recto instantaneo seleccion automatica posicion izquierda aquija.
2. Boton presilla automatica presilla automatica.
3. Lampara confirmacion LED.
4. Botón para memorizar un diseño (para memorizar el diseño seleccionado)
5. Botón para borrar el diseño (para borrar un diseño memorizado)
6. Visor de cristal liquido
7. Botones selectores de diseño (número).
El botón de la izquierda es para las decenas de los dígitos de los diseños. El de la derecha lo es para las unidades.
8. Diseño No. botón selector aument/disminución
9. Diseños
10. Número del diseño

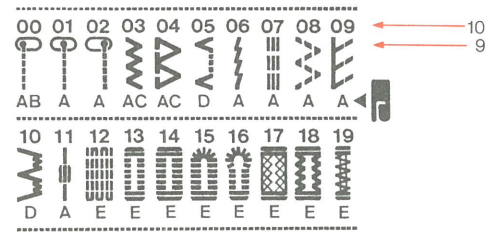

Converting the machine to free-arm

Draw the auxiliary bed to left side.

Conversion en bras libre

Glissez le plateau auxiliaire vers la gauche.

Para convertir la máquina en base libre

Tire de la base auxiliar hacia el lado izquierdo.

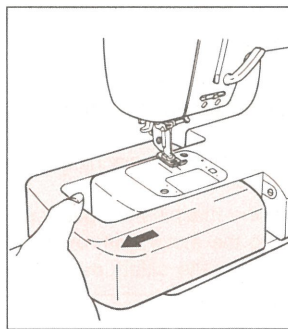

Reverse stitch button

The reverse stitch is engaged only while you continue to press the button.

Bouton de marche arrière

La marche arrière est maintenue aussi longtemps que vous pressez le bouton.

Botón de costura reversible

El punto reversible está conectado sólo mientras se continúa presionando el botón.

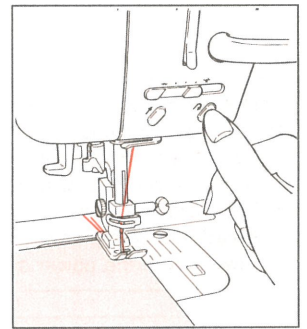

Presser foot lifter/thread cutting lever

When you push the lever up, the presser foot goes up, when you push it down, both threads are trimmed and the needle will automatically go to its highest position.

Relève-presseur/coupe-fil

Lorsque vous relevez le levier vers le haut, le pied presseur remonte, lorsque vous l'abaissez, les deux fils sont coupés et l'aiguille remonte automatiquement à sa position la plus haute.

Elevador del prensatelas/palanca cortahilos

Cuando presiona la palanca hacia arriba, el prensatelas se eleva y cuando lo presiona hacia abajo, se cortan los dos hilos y la aguja irá automáticamente a su posición más alta.

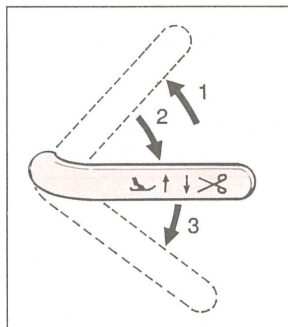

1. Presser foot goes up.
2. Presser foot comes down.
3. Thread cutting

1. Le pied presseur remonte
2. Le pied presseur baisse
3. Coupe-fil

1. Prensatelas sube
2. Prensatelas baja
3. Corta el hilo

Stitch balance control

This screw is used to adjust the shape of patterns. (Please see page 23.)

Réglage d'équilibre des points

Cette vis est utilisée pour régler la forme des motifs. (Voir page 23)

Control nivelador del punto.

Este tornillo se utiliza para ajustar la forma de los diseños. (Consulte la página 23)

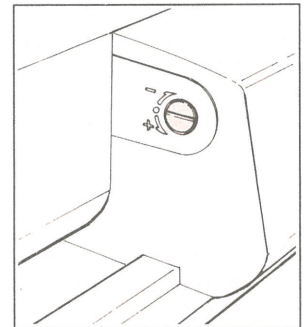

Please use following foot control:

Sewing machine model number	Used with foot controller number
HZL-T100	YC-425 (UL, CSA)

"This appliance has a polarized plug (one blade wider than the other).

To reduce the risk of electric shock, this plug is intended to fit in a polarized outlet only one way. If the plug does not fit fully in the outlet, reverse the plug. If it still does not fit, contact a qualified electrician to install the proper outlet.

Do not modify the plug in any way."

Important Safeguards Mesures de Sécurité importantes Recomendaciones importantes

Be sure to turn the power switch OFF before replacing the sewing machine needle.

Réglez le commutateur à «OFF» et débranchez le fil électrique avant de changer l'aiguille ou de lubrifier la machine.

Asegúrese de situar el interruptor de fuerza en OFF antes de cambiar la aguja o lubricar la máquina.

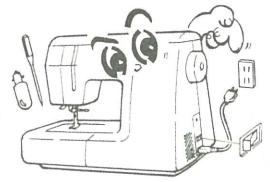

When not in use, be sure to turn the power switch OFF and unplug the machine.

Réglez le commutateur à «OFF» et débranchez le fil électrique entre les usages.

Cuando no utilice la máquina, asegúrese de situar el interruptor en OFF y desenchufando.



Do not use thinner or other similar solvents to clean the machine.

N'utilisez pas de solvants ou produits semblables pour nettoyer la machine.

No utilice disolventes u otros productos similares para limpiar la máquina.

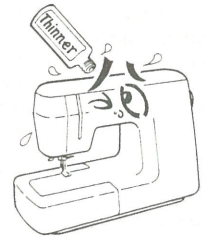

Do not expose the machine to direct sunlight or humid atmosphere.

N'exposez pas la machine au soleil direct ni à l'humidité.

No exponga la máquina a la luz del sol o en atmósfera húmeda.

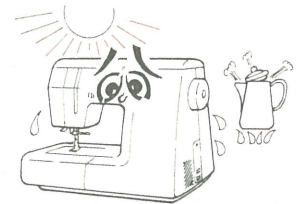

This sewing machine uses a micro computer and precision electronic circuits consisting of semiconductor components, so please observe the following precautions:

- Keep the room temperature at 4.5°C-38°C. If the temperature of the room where the machine is used is too low, the machine may present problems such as failure to reach its normal sewing speed.
- The motor used in this sewing machine is electronically controlled. When the machine is operated for an extended period of time at low speed, the safety device will automatically turn the machine OFF preventing the motor from overheating. If the motor should stop while sewing, turn the power switch OFF, and wait about 20 minutes. This will reset the safety device.

Cette machine à coudre utilise un micro-ordinateur et des circuits électroniques à composantes à semi-conducteurs de précision. Veuillez donc observer ce qui suit:

- Gardez la machine entre 4.5°C et 38°C. Si la machine est utilisée dans une pièce trop froide, elle ne pourra pas atteindre sa vitesse normale.
- Le moteur de cette machine est contrôlé électroniquement. Son utilisation à vitesse réduite pour une longue période amènera le déclenchement automatique du dispositif de sécurité et arrêtera la machine pour éviter de surchauffer. Si le moteur s'arrête pendant que vous cousez, tournez le commutateur à «<OFF>> et attendez 20 minutes. Le dispositif de sécurité reviendra à zéro.

Esta máquina para coser utiliza un microcomputador y circuitos electrónicos de precisión, consistentes de componentes semiconductores, por lo que rogamos considere las siguientes precauciones:

- Mantenga en la habitación una temperatura entre 4,5 y 38°C. Si la temperatura de la habitación donde se utiliza la máquina es demasiado baja, ésta puede presentar problemas tales como dificultad para alcanzar la velocidad normal de costura.
- El motor utilizado en esta máquina está regulado electrónicamente. Cuando la máquina está funcionando a velocidad lenta durante un periodo de tiempo largo, el sistema de seguridad desconectará la máquina automáticamente para prevenir un recalentamiento. Si el motor se parase mientras cose, ponga el interruptor en OFF y espere unos 20 minutos. Este tiempo recuperará el sistema de seguridad.

Connecting The Machine / Comment brancher la machine / Conexión de la máquina

Push speed controller plug into upper receptacle at the right end of the machine.

Poussez la fiche de la commande de vitesse dans le réceptacle à l'extrémité droite de la machine.

Presionar el enchufe del regulador de velocidad dentro del receptáculo superior del extremo derecho de la máquina.

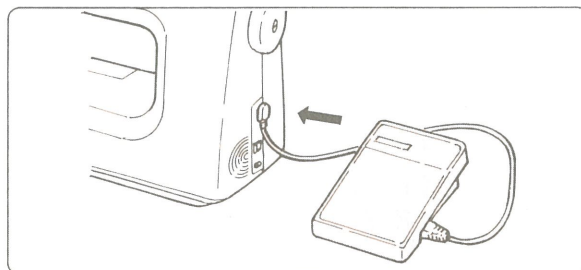

Push power cord plug ① into lower receptacle at the right end of the machine. Plug ② into electric outlet.

Introduisez le cordon ① dans la prise inférieure à l'extrémité droite de la machine. Branchez ensuite la fiche ② dans la prise externe.

Presionar el enchufe de fuerza ① en el receptáculo inferior del extremo derecho de la máquina. Enchufar ② en la red.

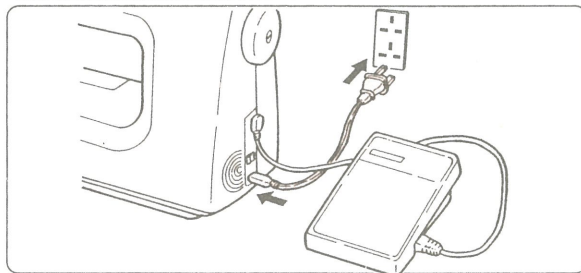

Running The Machine / Le fonctionnement commutateur courant/lampe / Funcionamiento de la máquina

- Power and light switch
- Commutateur courant/lampe
- Interruptor de fuerza y luz

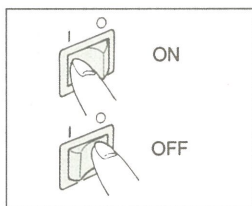

To run the machine depress the foot-operated speed controller. The harder you press, the faster the machine will sew. To stop the machine, remove your foot from the controller.

Pour actionner la machine, appuyez du pied sur la commande de vitesse. La vitesse est proportionnelle à la pression appliquée. Pour arrêter la machine, retirez votre pied de la commande de vitesse.

Para poner la máquina en funcionamiento, presionar el regulador de velocidad con el pie. Cuanto más lo presione más rápido coserá la máquina. Para parar, quite el pie del regulador.

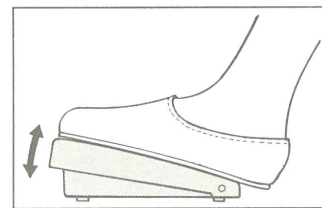

Running the machine without the speed controller

Fonctionnement de la machine sans l'aide de la commande de vitesse au pied

Funcionamiento de la máquina sin regulador de velocidad

The foot control must be unplugged for the start/stop switch and sewing speed setting lever to operate as described.

• Start/stop switch

One press on the switch starts the sewing machine, and another press on the switch stops the sewing machine.

La commande au pied doit être débranchée pour que le commutateur et le levier de vitesse de couture fonctionnent tel que décrit.

• Commutateur départ/arrêt

Pressez une fois, la machine part; pressez une deuxième fois, la machine s'arrête.

El control a pié debe desenchufarse para que pueda ser operativo el uso del interruptor de arranque y pare y la palanca para velocidad de la máquina incorporado.

• Interruptor de arranque y pare

Con una presión en el interruptor la máquina empieza a coser y con otra presión se para.

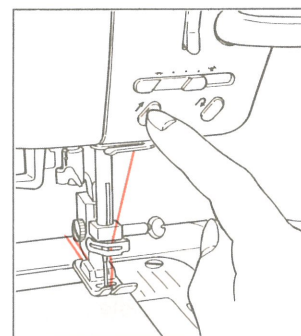

• Sewing speed lever

Use this sliding lever to set the desired sewing speed.

• Levier de réglage de vitesse

Utilisez ce levier à curseur pour régler la vitesse de couture.

• Palanca para velocidad costura

Utilice esta palanca deslizante para establecer la velocidad de costura deseada.

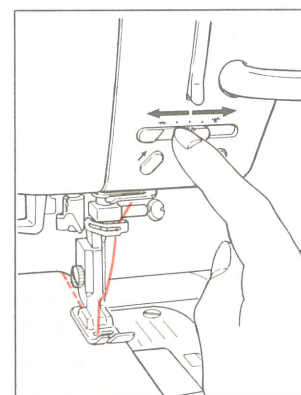

NOTE: #1. When the speed controller is plugged in, the start/stop switch can only be used to stop the machine.
#2. When the speed controller is plugged in, the sewing speed lever will not operate.

NOTA: #1. Lorsque la commande de vitesse au pied est branchée, le commutateur départ/arrêt ne peut servir que pour arrêter la machine.
#2. Lorsque la commande de vitesse au pied est branchée, le levier de réglage de vitesse de couture ne fonctionne pas.

NOTA: #1. Cuando el regulador de velocidad está enchufado, el interruptor de arranque y pare sólo puede utilizarse para parar la máquina
#2. Cuando el regulador de velocidad está enchufado, la palanca para la velocidad de la costura no funcionará

Winding The Bobbin
Bobinage de la canette
Llenado de la bobina

Threading for winding the bobbin
Comment enfiler pour bobiner
Enhebrado para llenar la bobina

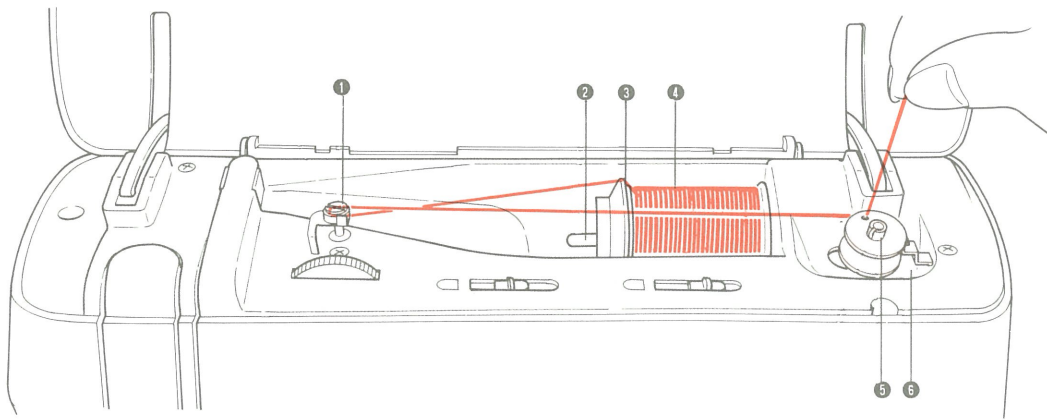

- ① Bobbin winder thread guide
- ② Spool pin
- ③ Thread spool cap
- ④ Spool
- ⑤ Bobbin winding shaft
- ⑥ Bobbin winding regulator
- ① Guide-fil du bobineur
- ② Porte-rouleau
- ③ Couvre-rouleau
- ④ Rouleau
- ⑤ Pivot de bobinage
- ⑥ Régulateur de bobinage
- ① Guía-hilo para llenado
- ② Portacarrete
- ③ Sujetador del carrete
- ④ Carrete
- ⑤ Eje del devanador
- ⑥ Regulador del devanador

- Open the hook cover.
- Ouvrez le couvercle du crochet.
- Abrir la cubierta del garfio.

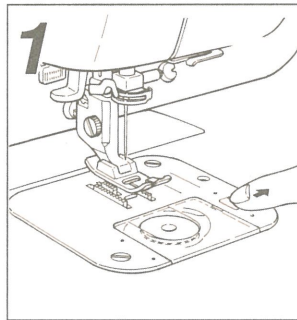

- Pass the thread around the bobbin winder thread guide.
- Passez le fil autour du guide-fil du bobineur.
- Pare el hilo alrededor de la guía para el llenado.

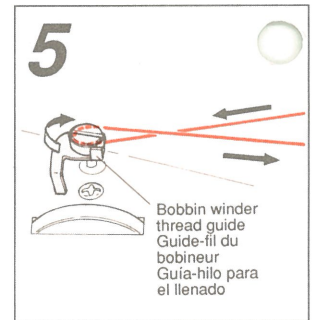

- Take out the bobbin.
- Retirez la canette.
- Sacar la bobina.

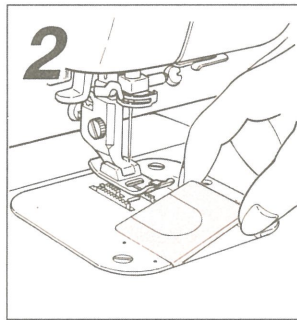

- Place the bobbin on the bobbin winding shaft. Press the bobbin against the winding regulator.
- Placez la canette sur le pivot de bobinage. Pressez la canette contre le régulateur de bobinage.
- Coloque la bobina en el eje del devanador. Presione la bobina contra el regulador.

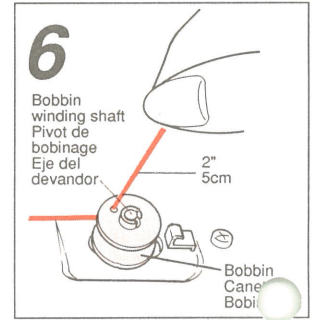

- Place the spool and thread spool cap onto the spool pin.
- Thread spool cap A. For small spool
B. For large spool

- Placez le rouleau de fil sur le pivot.
- Couvre rouleau A. Pour petit rouleau
B. Pour grand rouleau

- Coloque el carrete y el sujetador en el portacarrete.
- Sujetador del carrete A. Para carretes pequeños
B. Para carretes grandes

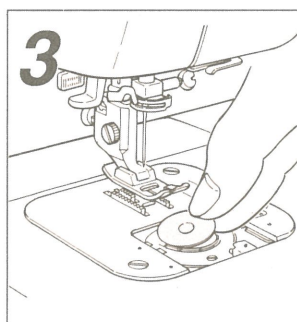

- Depress speed controller to wind bobbin. Bobbin will stop turning by itself when full.

- Appuyez sur la commande de vitesse pour bobiner. La canette arrête de tourner une fois remplie.

- Presione el regulador de velocidad para llenar la bobina. La bobina parará de girar por sí misma cuando esté llena.

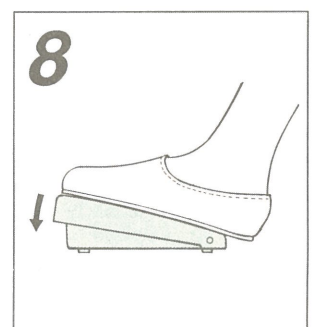
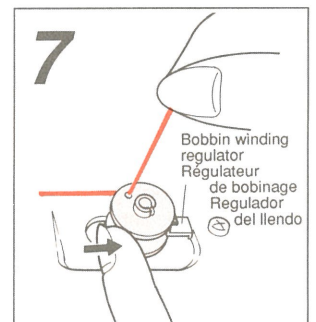
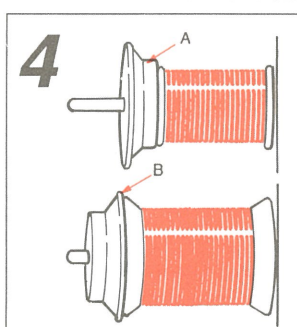

■ **Push the bobbin back to the left.**

① Cut the thread and take the bobbin off the shaft.

■ **Repoussez la canette vers la gauche.**

Coupez le fil et retirez la canette du pivot.

■ **Empuje la bobina hacia la izquierda.**

Corte el hilo y saque la bobina del eje.

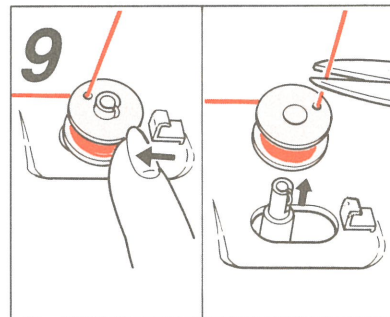

■ **Place the bobbin in case with thread pulling off as illustrated.**

■ **Placez la canette dans le boîtier en tirant le fil tel qu'illustré.**

■ **Coloque la bobina en la caja de bobina con el hilo hacia afuera, como se ilustra.**

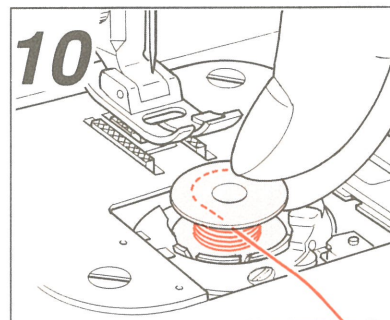

■ **Pull the thread into the groove of the bobbin case.**

Thread ①, place the thread on the groove ②.

■ **Tirez le fil dans la rainure du boîtier de canette.**

Fil ①. Placez le fil dans la rainure ②.

■ **Tire del hilo hacia dentro de la muesca de la caja de la bobina.**

Hilo ①. Coloque el hilo en la muesca ②.

NOTE: Always use JUKI plastic bobbins !

NOTA: Pour de meilleurs résultats, n'utilisez que des canettes de plastique JUKI.

NOTA: Utilice siempre bobinas de plástico JUKI.

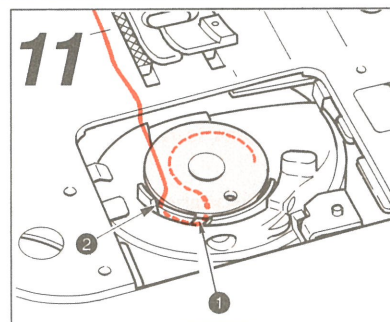

■ **Close the hook cover.**

■ **Refermez le couvercle du crochet.**

■ **Cierra la cubierta del garfio.**

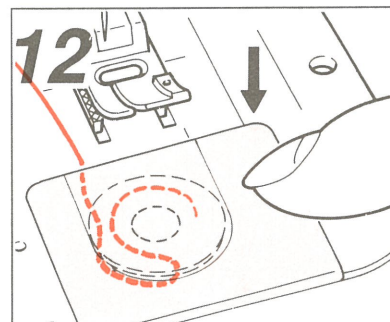

Threading The Machine / Enfilage de la machine / Enhebrado de la máquina

How to thread the machine Follow the threading path arrows on the machine.

Comment enfiler la machine Suivez les flèches de parcours d'enfilage sur la machine.

Para saber como enhebrar la máquina, siga la senda de flechas para enhebrado existente en la máquina.

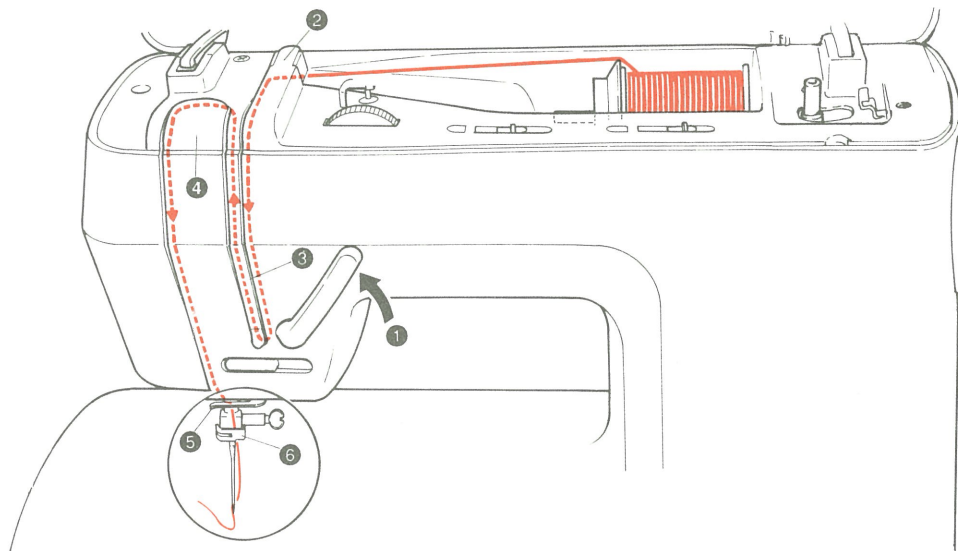

- Raise the presser foot lifter.
- Levez le relève-presseur.
- Levante el elevador del prensatelas.

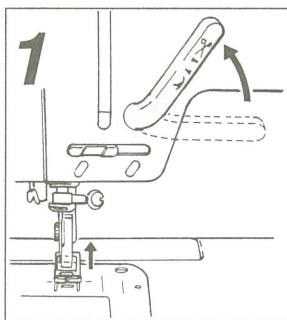

- Pass the thread around ③ before pulling the thread upward.
- Passez le fil autour de ③ avant de tirer vers le haut.
- Pase el hilo alrededor de ③ antes de tirar del hilo hacia arriba.

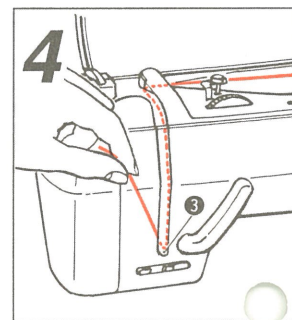

- Use both hands to pull the thread into the groove of the thread guide.
- En vous servant des deux mains, tirez le fil dans la rainure du guide-fil.
- Utilice ambas manos para tirar del hilo a través de la muesca de la guía de enhebrado.

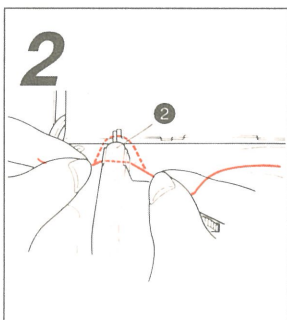

- Turn the handwheel to move the needle to its highest position before passing the thread over ④.
- Tournez le volant à main pour amener l'aiguille à sa plus haute position avant de passer le fil par-dessus ④.
- Gire el volante para mover la aguja hacia su posición más alta, antes de pasar el hilo sobre ④.

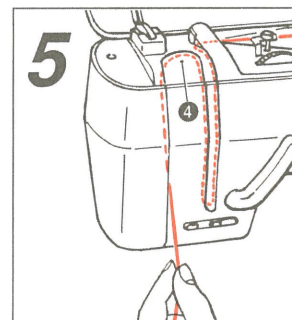

- Pass the thread down from ②.
- Passez le fil vers le bas à partir de ②.
- Pase el hilo hacia abajo desde ②.

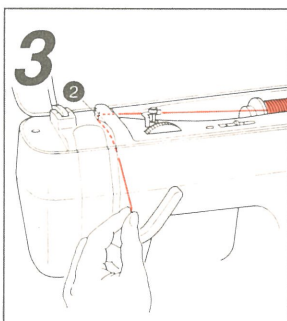

- Place the thread in ⑤ and ⑥ from the left.
- Placez le fil dans ⑤ et ⑥ à partir de gauche.
- Coloque el hilo in ⑤ y ⑥ desde la izquierda.

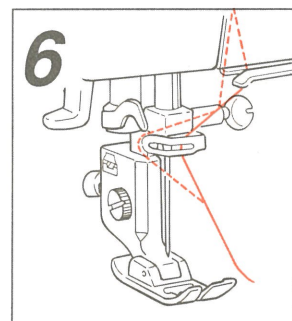

Automatic Needle Threading / Enfilage automatique de la machine / Enhebrado automático de la aguja

- **Lower the presser foot lifter.**
The needle should be in the highest position.
- **Abaissez le relève-presseur.**
L'aiguille doit être à sa position la plus haute.
- **Baje el elevador del prensatelas.**
La aguja estará en su posición más alta.

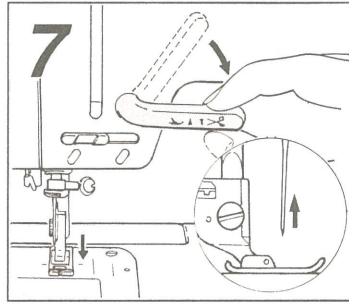

- Slowly release the needle threader and it will return to its original position.
- Relâchez l'enfileur et il retournera à sa position originale.
- Suelte despacio el enhebrador y éste volverá a su posición original.

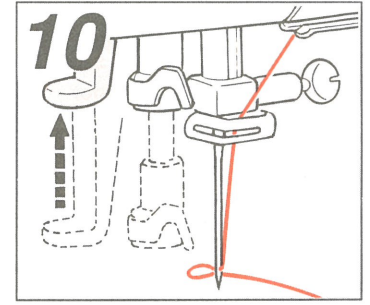

- **Push the threading lever down.**
Lower the threading lever and place the thread onto A.
- **Abaissez le levier d'enfilage et placez le fil dans A.**
- **Tire de la palanca de enhebrado hacia abajo.**
Baje la palanca de enhebrado y coloque el hilo dentro de A.

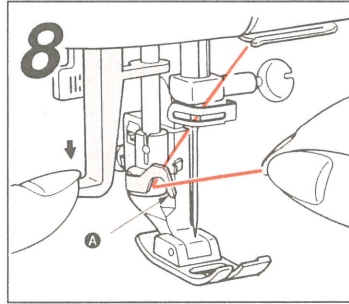

- Pull the loop of thread that is at the back of the needle out about 10cm(4").
- Tirez la boucle de fil à l'arrière de l'aiguille et faites sortir environ 10 cm de fil.
- Tire del lazo de hilo que está detrás de la aguja sacando unos 10 cm.

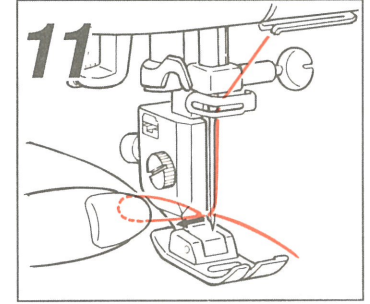

- **Push the threading lever all the way down and a hook will go through the eye of the needle.**
Pass the thread in front of the needle and below the hook.
- **Poussez le levier d'enfilage complètement vers le bas et un crochet passera dans le chas de l'aiguille.**
Passez le fil devant l'aiguille et sous le crochet.
- **Tire de la palanca de enhebrado completamente hacia abajo y un garfio irá a través del ojo de la aguja.**
Pase el hilo por delante de la aguja y baje el garfio.

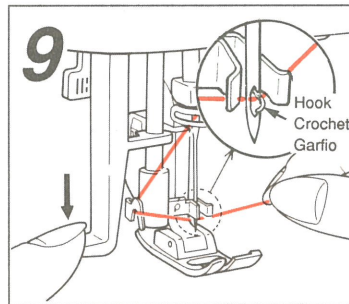

- Caution:**
1. Do not lower the threading lever while the sewing machine is in operation.
 2. The automatic needle threader will not work on twin needles.

- Attention:**
1. N'abaissez pas le levier d'enfilage lorsque la machine est en marche.
 2. L'enfileur automatique ne peut être utilisé avec des aiguilles jumelées.

- Precaución:**
1. No baje la palanca de enhebrado mientras la máquina esté funcionando.
 2. El enhebrador de aguja automático no funciona con agujas dobles.

Pulling Up The Bobbin Thread / Comment remonter le fil de canette / Cómo sacar el hilo de la bobina

- **Hold the needle thread lightly with the left hand and turn the handwheel toward you until the needle enters the throat plate.**
Continue turning the handwheel while holding the needle thread until the needle rises.
- **Tenez le fil de l'aiguille de la main gauche et tournez le volant jusqu'à ce que l'aiguille entre dans la plaque.**
Continuez à tourner le volant pendant que vous tenez le fil de l'aiguille jusqu'à ce que l'aiguille remonte.
- **Sujete ligeramente con la mano izquierda el hilo de la aguja y gire el volante hacia Vd. hasta que la aguja entre en la plancha de aguja.**
Continúe girando el volante mientras sujeta el hilo de la aguja hasta que suba la aguja.

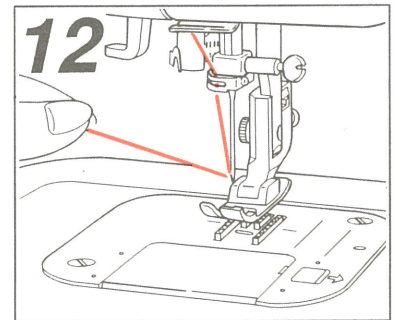

- **Tighten the hold on the needle thread until the bobbin thread is pulled up.**
Undo the loop with your finger.
- **Maintenez fermement le fil de l'aiguille jusqu'à ce que le fil de la canette remonte.**
Défaites la boucle avec votre doigt.
- **Tire con fuerza del hilo de la aguja hasta que salga hacia arriba el hilo de la bobina.**
Deshaga el lazo con los dedos.

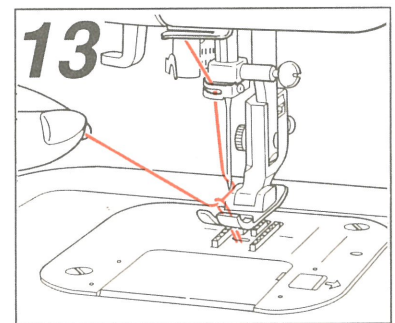

- **Pull both needle and bobbin threads out about 10cm(4") and pass them under the presser foot to the back of the machine.**
- **Sortez le fil de l'aiguille et le fil de la canette d'environ 10 cm et passez-les sous le pied presseur à l'arrière de la machine.**
- **Tire de ambos hilos, saque unos 10 cm y páselos por debajo del prensatelas y llévelos hacia atrás de la máquina.**

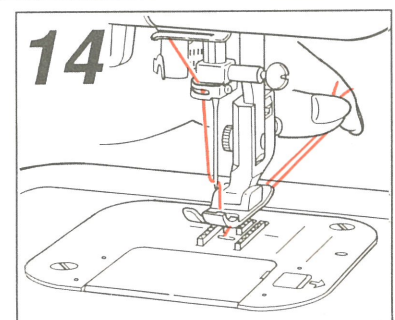

Changing the Presser Feet

Comment changer le pied presseur

Como cambiar los prensatelas

Remove the presser foot.

- (1) Raise the presser foot lifter.
- (2) Push the presser foot release push button in the direction of the arrow.

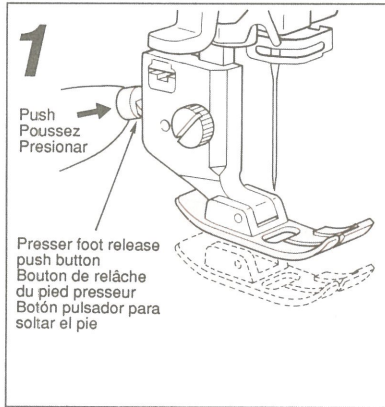

Retirez le pied presseur.

- (1) Levez le relève-presseur.
- (2) Poussez le bouton de relâche du pied presseur en direction de la flèche.

Quite el prensatelas.

- (1) Levante el elevador
- (2) Presione el pulsador en la dirección de la flecha para soltar el pie.

Align the presser foot pin with the marker line.

Alignez le pivot du pied presseur avec le repère.

Alinea el perno del prensatelas con la línea marcada.

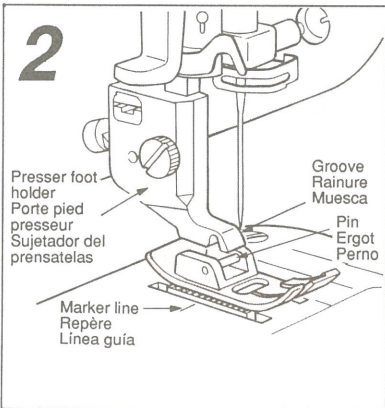

Move the presser foot lifter down to the horizontal position and the new foot will snap on.

(When the presser foot lifting lever is set in the horizontal position, the presser foot is lowered.)

Abaissez le relève-presseur à la position horizontale et le nouveau pied s'enclenchera.

(Lorsque le relève-presseur est à l'horizontale, le pied presseur est abaissé.)

Mueva el elevador del prensatelas hacia abajo hasta la posición horizontal y el nuevo prensatelas quedará enganchado.

(Cuando la palanca elevadora del prensatelas esté situado en la posición horizontal, el prensatelas está bajado.)

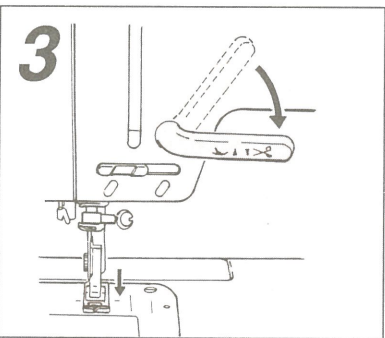

Types Of Feet And Their Application

Types de pieds et leur usage

Tipos de prensatelas y sus aplicaciones

	Typical applications Type d'usage Tipo de aplicaciones	Stitch pattern Motif Diseño de punto
	Straight stitch, Quilting, Pintuck Matelassage, Nervures, Point droit Punto recto, Acolchado, Pliegues	00 01 02 * 06
	Stretch reinforcing stitch Extensible de renforcement Punto elástico de refuerzo	07
	Zigzag stitch, Applique, Quilting Zigzag, Applique, Matelassage Zig Zag, Apliques, Acolchado	Stitch width(5) Stitch width(1) Largeur de point(5) Largeur de point(1) Ancho punto(5) Ancho punto(1) 03 08
	Overcasting 3-step zigzag stitch (elastic stitch) Zigzag de surjet 3 étapes (point élastique) Sobrecosido Zig Zag 3-pasos (Punto elástico)	04
Standard presser foot Pied presseur standard Prensatelas Standard	Overcasting, etc. Surjet, etc. Sobrecosido, etc.	09 10
	Pattern stitch, patchwork, etc. Point motif, patchwork, etc. Diseño de punto, parchado, etc.	07 11
	Elastic shell- edging stitch Points élastiques surjet oblique Punto elástico para bordes	09
A	QUILT: For running stitch effect thread needle with monofilament thread and increase tension to 7-9 MATELASSURE: pour un effet de point devant, utilisez du fil monofil et augmentez la tension jusqu' & 7-9 ACOLCHADO: Para efecto de punto corredizo. Enhebre la aquja con hilo de monofilamento y aumente la tensión hasta 7-9	11
	Numerical stitch/Points-chiffres Puntos numéricos	Patterns/Motif/Diseños No. 20~29
	Alphabetical stitch/Points-lettres Puntos alfabéticos	No. 30~69
	Pattern stitch/Point-motif Puntos de diseño	No. 70~99
Zipper foot Pied pour fermeture à glissière Prensatelas para cremalleras	Installing zipper Pose de glissière Instalación de cremalleras	00
B	Overcasting Pied pour surjet Prensatelas para sobrecosido	Stitch width(5) maximum Largeur de point(5) Ancho punto(5) 03 04
C	Blindstitch presser foot Pied presseur pour point invisible Prensatelas para Punto invisible	05 10
D	Buttonhole foot Pied pour boutonnières Prensatelas para ojales	Automatic buttonholing Boutonnières automatiques Ojales automáticos 13 14 15 * 17 * 18
	Darning stitch Point de reprise Punto para zurcir	12
E	Bartacking Points d'extrémité renforcent Presillas	19

★ Specially designed for elastic or stretch fabric

★ Spécialement conçu pour tissus élastiques ou qui se déforment

★ Especialmente diseñado para tejidos elásticos o extensibles

Stitch Length Of Each Stitch Pattern

Longueur de point de chaque motif

Longitud del punto de cada diseño

The machine's stitch patterns have been preset to an optimum length. By using the manual override button and lever the pattern length can be changed to suit your needs. The following chart indicates which patterns may be changed and the possible adjustment range in millimeters.

Les points des motifs ont été pré-réglés à une longueur optimum. En utilisant les boutons de réglage manuel la longueur des motifs peut être changée au besoin. Le schéma ci-dessous indique les motifs pouvant être modifiés et les limites de réglage possible en mm.

Los diseños de punto de la máquina han sido programados en una longitud óptima. Utilizando el botón y la palanca manual de anulación la longitud del diseño puede cambiarse de acuerdo con sus necesidades. El cuadro siguiente indica que diseños pueden ser cambiados y el tipo de ajustes posibles en milímetros.

Stitch pattern Motif Diseño	00	01	02	03	04	05	06	07	08	09	10	11	12	13	14	15	16	17	18	19	
Stitch length Longueur de point Longitud del punto	Programmed Programmé Programado			2.4	2	2.6	2	2.6	2.6	1.2	2	1.8	2.6	2	0.4	0.6	0.6	2.2	1.4	0.7	
	Manual override Réglage manuel Anulación manual			0-3.8	0-3.8	-	0.4-3.8	1.2-2.6	-	0.4-3.8	-	0.4-3.8	1.2-2.6	0.6-2.4	0.2-1	0.2-1	0.4-1	1.8-2.6	1-1.8	0.2-1	
Stitch pattern Motif Diseño	0 → 9 20 → 29		A → Z Ä → ß □ → / 30 55, 56 59, 60 69						70	71	72	73	74	75	76	77	78	79			
Stitch length Longueur de point Longitud del punto	* --		* --						2.6	2	-	0.8	1.4	2.6	2.6	2.6	-				
	Manual override Réglage manuel Anulación manual		Manual override Réglage manuel Anulación manual						-	-	-	0.4-3.8	1.2-2.6	1.2-3.8	1.2-2.6	-					
Stitch pattern Motif Diseño	80	81	82	83	84	85	86	87	88	89	90	91	92	93	94	95	96	97	98	99	
Stitch length Longueur de point Longitud del punto	Programmed Programmé Programado			2	-	-	2	-	0.5												
	Manual override Réglage manuel Anulación manual			1.2-2.6	-	-	1.2-2.8	-	0.2-1												

* The two lines (--) indicate that the pattern cannot be altered using the stitch length button and lever
 * Les deux lignes (--) indiquent que le motif ne peut être modifié au moyen du bouton de longueur.
 * Las dos líneas (--) indican que el diseño no puede alterarse utilizando el botón y la palanca de longitud.

How to use the stitch length manual override button and lever

Comment utiliser le bouton et le levier de réglage manuel de longueur

Como utilizar el botón y la palanca manual de anulación

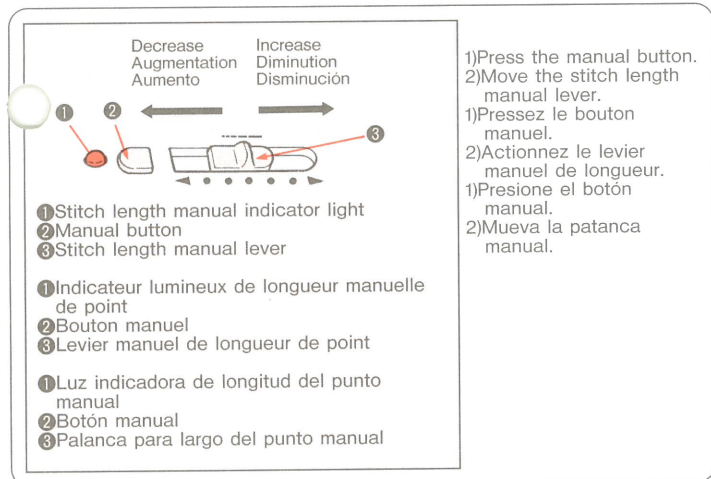

When the manual override button is pressed and the stitch length manual lever is moved to the position that coincides with the automatic stitch length, the indicator light will flash on and off. As the stitch length lever is moved, an audible beep will sound each time the stitch length changes.

Lorsque vous appuyez sur le bouton de réglage manuel et que vous déplacez le levier de réglage manuel de la longueur du point dans la position qui coïncide avec la longueur du point automatique, le voyant lumineux clignote. Quand vous déplacez le levier de réglage de la longueur du point, vous entendez un bip sonore à chaque fois que la longueur du point change.

Quando se presiona el botón manual de anulación y se mueve la palanca manual de longitud del punto hacia la posición que coincide con la longitud automática del punto, la luz indicadora se encenderá y apagará. Según se mueva la palanca de longitud del punto, sonará un zumbido audible cada vez que cambie la longitud del punto.

Stitch Width Of Each Stitch Pattern / Largeur de point de chaque motif Anchura del punto de cada diseño

The machine's stitch patterns have been preset to an optimum width. By using the manual override button and lever the pattern width can be changed to suit your needs. The following chart indicates which patterns may be changed and the possible adjustment range in millimeters.
Les points des motifs ont été pré-réglés à une longueur optimum. En utilisant les boutons de réglage manuel, la largeur des motifs peut être changée au besoin. Le schéma ci-dessous les motifs pouvant être modifiés et les limites de réglage possible en mm.
Los diseños de punto de la máquina han sido programados en una longitud óptima. Utilizando el botón y la palanca manual de anulación la anchura del diseño puede cambiarse de acuerdo con sus necesidades. El cuadro siguiente indica que diseños pueden ser cambiados y el tipo de ajustes posibles en milímetros.

Stitch pattern Motif Diseño	00	01	02	03	04	05	06	07	08	09	10	11	12	13	14	15	16	17	18	19
Stitch width Largeur de point Anchura del punto	Programmed Programmé Programado		0	5	5	3.5	1	0	6	5	5	0	5.25	3.5	5	6	5	2		
	Manual override Réglage manuel Anulación manual		—	1-5	—	0.5-3.5	—	—	2.5-6	—							—			

Stitch pattern Motif Diseño	20 → 29	A → Z 55, 56	Ä → ß 59, 60	□ → / 69	70	71	72	73	74	75	76	77	78	79
Stitch width Largeur de point Anchura del punto	Programmed Programmé Programado					6	6	6		6	6	6	6	6
	Manual override Réglage manuel Anulación manual				*	1.5-6	—	3-6		2.5-6	—	—	—	—

Stitch pattern Motif Diseño	80	81	82	83	84	85	86	87	88	89	90	91	92	93	94	95	96	97	98	99
Stitch width Largeur de point Anchura del punto	Programmed Programmé Programado		5	6	6	6	6	6	6	6	6									
	Manual override Réglage manuel Anulación manual		3-5	3-6	2.5-6	4-6	3-6	1.5-6	—	3-6	2.5-6									

- * The two lines (--) indicate that the pattern cannot be altered using the stitch width button and lever.
- * Les deux lignes (--) indiquent que le motif ne peut être modifié au moyen du bouton de largeur.
- * Las dos líneas (--) indican que el diseño no puede alterarse utilizando el botón y la palanca de anchura.

How to use the zigzag stitch pattern width override button and lever
Comment utiliser le motif point zigzag avec bouton et levier de largeur manuelle
Como utilizar el botón y la palanca de anulación para la anchura del diseño zig zag

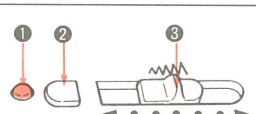

- 1) Press the manual button.
- 2) Move the stitch width manual lever.

- 1) Pressez le bouton manuel.
- 2) Actionnez le levier manuel de la largeur de point.

- 1) Presionar el botón manual.
- 2) Mover la palanca manual.

1 Stitch width manual indicator light
2 Manual button
3 Stich width manual lever
1 Indicateur lumineux de largeur manuelle de point
2 Bouton manuel
3 Leveir manuel de largeur de point
1 Luz indicador de ancho de punto manual
2 Botón manual
3 Palanca manual de anchura del punto

When the manual override button is pressed and the stitch width manual lever is moved to the position which coincides with automatic stitch width, the indicator light will flash on and off. As the stitch width lever is moved, an audible beep will sound each time the stitch width changes.

Lorsque vous appuyez sur le bouton de réglage manuel et que vous déplacez le levier de réglage manuel de la largeur du point dans la position qui coïncide avec la largeur du point automatique, le voyant lumineux clignote. Quand vous déplacez le levier de réglage de la largeur du point, vous entendez un bip sonore à chaque fois que la largeur du point change.





Quando se presiona el botón manual de anulación y se mueve la palanca manual de anchura del punto hacia la posición que coincide con la anchura automática del punto, la luz indicadora se encenderá y apagará. Según se mueva la palanca de anchura del punto, sonará un zumbido audible cada vez que cambie la anchura del punto.

Stitch Width Of Zigzag Stitch Pattern 03 Largeur du point zigzag-motif 03 Anchura del punto zig zag diseño 03

By using the manual override button and lever the zigzag pattern width can be changed to suit your needs.

En utilisant le bouton et levier de réglage manuel, la largeur du point zigzag peut être modifiée au besoin.

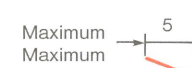
Utilizando el botón y la palanca manual de anulación el ancho del diseño de zigzag puede cambiarse para satisfacer sus necesidades.

Automatic stitch width Largeur de point automatique Anchura automática del punto	Manual override stitch width Largeur de point par réglage manuel Anulación manual de la anchura del punto
 <p>Maximum Maximum Maximo</p> <p>5</p>  <p>Minimum Minimum Minimo</p> <p>1</p>	 <p>5</p>  <p>1</p>

How To Adjust Thread Tension for straight stitch Comment régler la tension du fil pour points droits Como ajustar la tensión del hilo para punto recto

Correct thread tension.
Tension correcte du fil.
Tensión del hilo correclá.

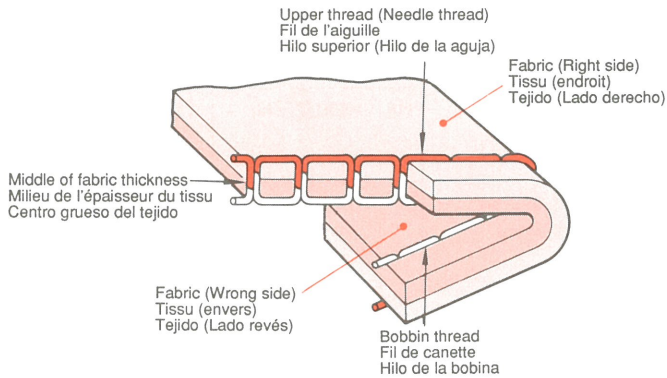

The upper thread and bobbin thread should interlock at the middle of the fabric thickness.

Le fil de l'aiguille et le fil de la canette doivent se croiser au milieu de l'épaisseur du tissu.

El hilo superior y el de la bobina se entrelazan en medio del grueso del tejido, como se muestra.

The upper thread tension is too low.
La tension du fil de l'aiguille est insuffisante.
La tensión del hilo superior está demasiado baja.

Upper thread (Needle thread)
Fil de l'aiguille
Hilo superior (Hilo de la aguja)

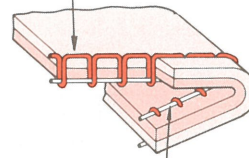

Bobbin thread
Fil de la canette.
Hilo de la bobina

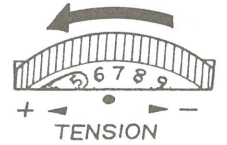

To increase upper thread tension
Pour augmenter la tension du fil de l'aiguille
Para aumentar la tensión del hilo superior

The upper thread tension is too high.
La tension du fil de l'aiguille est trop élevée.
La tensión del hilo superior está demasiado alta.

Upper thread (Needle thread)
Fil de l'aiguille
Hilo superior (Hilo de la aguja)

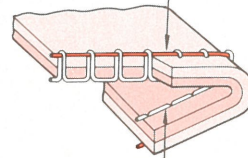

Bobbin thread
Fil de la canette
Hilo de la bobina

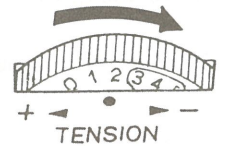

To decrease upper thread tension
Pour diminuer la tension du fil de l'aiguille.
Para disminuir la tensión del hilo superior

Fabric, Thread And Needle Table

Your fabric will determine the choice of a needle and thread. The following table is a practical guide to needle and thread selection. Always refer to it before a new sewing project. And be sure to use the same size and type of thread in the bobbin as in the top thread supply.

Fabric	Thread	Needles	
		TYPE	SIZE
The fabrics below can be of any fiber, cotton, linen, silk, wool, synthetic, rayon, blends. They are listed as examples of weight.		Failure to use a needle may result in skipped stitches or poor sewing performance.	
Very Lightweight* Bastitste, Chiffon, Organza, Voile.	Cotton-wrapped polyester core (extra fine) Long fiber polyester (extra fine)	HA × 1(130/705H)	9/70 or 11/80
Lightweight* Challis, Chambray, Carmeuse, Crepe de Chine, Gauze Handkerchief Linen, Silk, Taffeta, Tissue faille.	Cotton-wrapped polyester core (all purpose) Long fiber polyester (two spun)	HA × 1(130/705H)	11/80
Medium-weight* Broadcloth, Brocade, Chino, Chintz, Corduroy, Flannel, Linen, Poplin, Satín, Synthetic, Suedes, Taffeta, Terry, Velvet.	Cotton-wrapped polyester core (all purpose) Long fiber polyester (two spun)	HA × 1(130/705H)	14/90
Medium to Heavy-weight* Coating, Damask, Denim, Drapery Fabric, Fake Fur, Gabardine, Ticking, Woolens.	Cotton-wrapped polyester core (all purpose) Long fiber polyester (two spun)	HA × 1(130/705H)	16/100
Heavy-weight* Canvas, Duck, Sailcloth, Upholstery Fabric.	Cotton-wrapped polyester core (all purpose) Long fiber polyester (two spun)	HA × 1(130/705H)	16/100
Leather		HA × 1LL(130/705H LL)	
Knits* Jersey, Tricot, Single Knit.	Cotton-wrapped polyester core (all purpose) Long fiber polyester (two spun)	HA × 1SP(130/705H-S)	11/80
Sweatshirt* Double Knit, Swimwear, Sweater Knit.	Cotton-wrapped polyester core (all purpose) Long fiber polyester (two spun)	HA × 1SP(130/705H-S)	14/90

*Use with standard sewing thread in bobbin.

Rapport tissu, fil et aiguille

Votre tissu déterminera le choix de l'aiguille et du fil. Le tableau suivant est un guide pratique pour faire une sélection. Consultez-le avant d'entreprendre un projet de couture. Il faut toujours utiliser la même grosseur de fil pour l'aiguille et la canette.

Tissu	Fil	Aiguilles	
Les tissus ci-dessous sont de fibres diverses, coton, toile, soie, laine, synthétique, rayonne, mélanges. Ils servent de point de comparaison quant à l'épaisseur.		N'utilisez que des aiguilles pour éviter les points sautés et une couture imparfaite.	
		TYPE	GRANDEUR
Très légers* batiste, chiffon, organza, voile.	Polyester enrobé de coton (extra fin) Polyester longue fibre (extra fin)	HA × 1(130/705H)	9/70 ou 11/80
Légers* challis, chambray, charmeuse, crêpe de Chine, gaze, toile, mouchoir, soie, taffetas, faille papier.	Polyester enrobé de coton (tout usage) Polyester longue fibre (filé double)	HA × 1(130/705H)	11/80
Moyens* broadcloth, brocart, chino, chintz, velours côtelé, flanelle, toile, popeline, satin, synthétique, suède, taffetas, ratine, velours.	Polyester enrobé de coton (tout usage) Polyester longue fibre (filé double)	HA × 1(130/705H)	14/90
Moyens à épais* à manteau, damassé, denim, fausse fourrure, gabardine, coutil, lainages, à tentures.	Polyester enrobé de coton (tout usage) Polyester longue fibre (filé double)	HA × 1(130/705H)	16/100
Épais* canevas, dock, toile à voile, tissu d'ameublement.	Polyester enrobé de coton (tout usage) Polyester longue fibre (filé double)	HA × 1(130/705H)	16/100
Cuir		HA × 1LL(130/705H LL)	
Tricot* jersey, tricot, tricot simple.	Polyester enrobé de coton (tout usage) Polyester longue fibre (filé double)	HA × 1SP(130/705H-S)	11/80
Sweatshirt* tricot double, à maillot, à chandail.	Polyester enrobé de coton (tout usage) Polyester longue fibre (filé double)	HA × 1SP(130/705H-S)	14/90

*Utilisez un fil standard dans la canette.

Tabla de tejidos, hilos y agujas

El tejido determinará la selección de la aguja y el hilo. La tabla siguiente es una guía práctica para la selección de la aguja y el hilo. Consúltela siempre antes de realizar un nuevo proyecto de costura y asegúrese de utilizar el mismo tamaño y tipo de hilo tanto en la bobina como en el carrete.

Tejido	Hilo	Agujas	
Los tejidos que se mencionan a continuación pueden ser de cualquier fibra, algodón, lino, seda, sintéticos, rayón, mezclas. Se mencionan como muestras de peso.		El no usar aguja puede resultar en que se salten puntos o que el rendimiento de la puntada sea pobre.	
		TIPO	TAMAÑO
Muy ligeros* Batista, Chifón, Organza, Gasa. También todos los de microfibra y microdenier.	Algodón envuelto poliester (extra fino) Fibra larga poliester (extra fino)	HA × 1(130/705H)	9/70 ó 11/80
Ligeros* Challis, Batista, Crepe de China, Gasa, Pañuelos de Lino, Seda, Tafetán, Tisú.	Algodón envuelto poliester (todo uso) Fibra larga poliester (dos usos)	HA × 1(130/705H)	11/80
Medianos* Velarte, Brocado Chino, Cretona, Pana, Franela, Lino, Popelin, Satin, Sintético, Ante, Tafeta, Felpa, Terciopelo.	Algodón envuelto poliester (todo uso) Fibra larga poliester (dos usos)	HA × 1(130/705H)	14/90
Medio pesados* Gabardina, Adamascado, Dril, Paño, piel falsa, Gabardina, Cuti, Lanás.	Algodón envuelto poliester (todo uso) Fibra larga poliester (dos usos)	HA × 1(130/705H)	16/100
Pesados* Lona, Dril, Velamen, Tapicería.	Algodón envuelto poliester (todo uso) Fibra larga poliester (dos usos)	HA × 1(130/705H)	16/160
Cuero		HA × 1LL(130/705H LL)	
Punto* Jersey, Tricot Punto Simple.	Algodón envuelto poliester (todo uso) Fibra larga poliester (dos usos)	HA × 1SP(130/705H-S)	11/80
Sudaderas* Punto Doble, Trajes Baño, Sueters de Punto.	Algodón envuelto poliester (todo uso) Fibra larga poliester (dos usos)	HA × 1SP(130/705H-S)	14/90

*Utilícelo con hilos de coser normal en la bobina.

Various Types Of Stitches/Différents types de points/DIVERSOS TIPOS DE PUNTADAS

You can perform various types of stitching such as straight stitch, buttonhole, applique, blindstitch and free arm sewing.

Vous pouvez réaliser différents types de points comme des points droits, des boutonsnières, des appliques, des points invisibles et la couture à bras libre.

Usted puede realizar diversos tipos de puntada tales como punto recto, ojales, apliques, punto invisible y coser con brazo libre.

- Pattern stitch
- Point-motif
- Punto de diseño

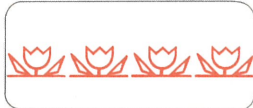

- Zippers
- Fermetures à glissière
- Cremalieras

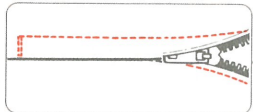

- Free arm sewing
- Couture à bras libre
- Costura con brazo libre

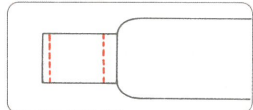

- Applique
- Appliques
- Apliques

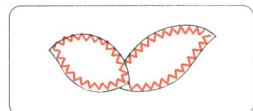

- Overcasting
- Surjet
- Remallado

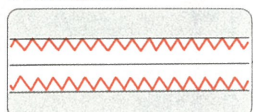

- Blindstitch
- Points invisibles
- Punto Invisible

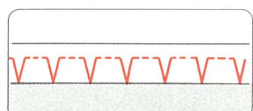

- Buttonholes
- Boutonnieres
- Ojales

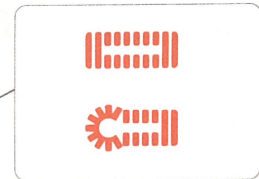

- 3-step zigzag stitch
- Points zigzag 3 étapes
- Zig-zag 3-pasos

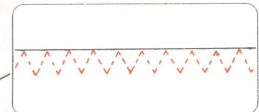

- Alphabetical stitch
- Points-lettres
- Alfabeto



- Reinforcing stretch stitch
- Points élastiques de renforcement
- Refuerzo elástico

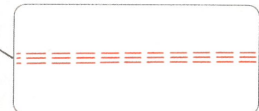

- Straight stitch
- Points droits
- Punto racto



- Zigzag stitch
- Points zigzag
- Zig-zag



- Patchwork
- Patchwork
- Parcheado



- Quilting
- Matelassure
- Acolchado

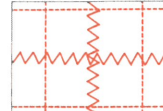

- Pintuck
- Nerueres
- Jaretas



- Darning stitch
- Points de reprise
- Zurcido

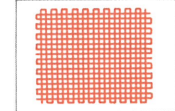

- Automatic backstitch
- Points d'extrémité automatique
- Punto remate automático



- Basting stitch
- Faufileures
- Hilvanado

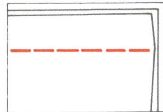

- Heirloom sewing
- Couture de parure
- Atavismos

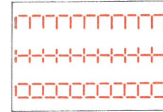

- Twin needle
- Aiguilles jumelées
- Aguja doble

- Wing needle
- Aiguille à ailettes
- Aguja conala

Straight stitch / Point droit / Punto recto

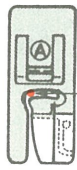
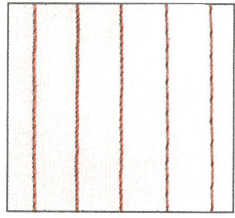

Needle entry position (left needle position)

Position d'insertion de l'aiguille (position gauche d'aiguille)

Posición entrada aguja (Posición izquierda aguja)

When the power switch is turned on, the straight stitch is automatically selected and the needle will be in position at the left of the presser foot (A).

To move the needle position use patterns 01, 02 on pattern display panel.

Lorsque vous mettez la machine en marche, le point droit est automatiquement sélectionné et l'aiguille sera en position à gauche du pied presseur (A).

Pour changer la position de l'aiguille, utilisez les motifs 01, 02 sur le tableau de motifs.

Cuando el interruptor de fuerza se sitúa en ON (conexión), el punto recto está seleccionado automáticamente y la aguja estará en posición a la izquierda del prensatelas (A).

Para mover la posición de la aguja, utilice los diseños 01, 02 del panel expositor de diseños.

- **Select straight stitch pattern.**
When the power switch is turned ON, the straight stitch is selected automatically.
- **Sélectionnez un motif.**
Lorsque le commutateur est en position de marche «ON», le point droit est automatiquement sélectionné.
- **Seleccionar diseño punto recto.**
Cuando el interruptor se sitúa en ON, el punto recto está seleccionado automáticamente.

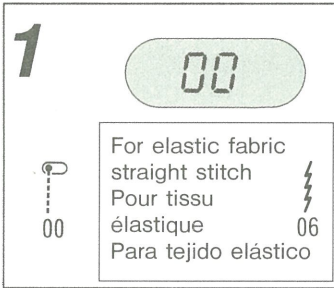

- **Adjust the sewing speed.**
- **Ajustez la vitesse de couture.**
- **Ajuste la velocidad.**

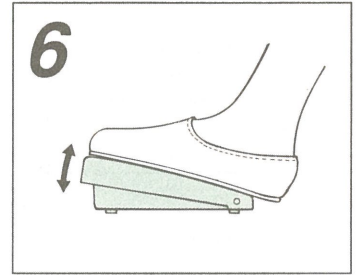

- **Make sure that the presser foot is correct.**
* See page 10 for how to attach the presser foot.
- **Veillez à ce que le pied presseur soit en bonne position.**
* Voir page 10 pour la méthode d'installation.
- **Asegúrese de que el prensatelas es el correcto.**
* Ver la página 10 para saber como colocar el prensatelas.

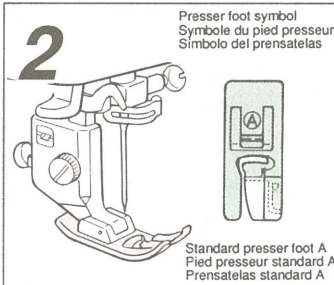

- **Stop sewing.**
- **Arrêtez de coudre.**
- **Pare de coser.**

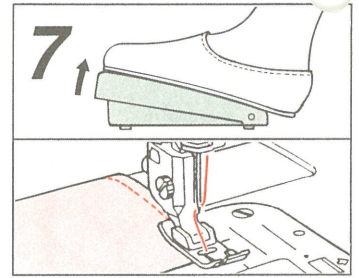

- **Set the material, and lower the presser foot.**
Place the material under the presser foot so the needle will enter the sewing start point of the material. Pull both the upper and bobbin threads to the rear of the machine and lower the presser foot.
- **Placez le tissu et abaissez le pied presseur.**
Placez le tissu sous le pied presseur alignant l'aiguille avec l'emplacement du premier point. Tirez le fil supérieur et le fil de canette ensemble vers l'arrière de la machine et abaissez le pied presseur.
- **Colocar el material y bajar el prensatelas.**
Colocar el material debajo del prensatelas para que la aguja penetre en el punto del material donde comenzará la costura. Tire de los hilos superior y de la bobina, llévelos hacia atrás y baje el prensatelas.

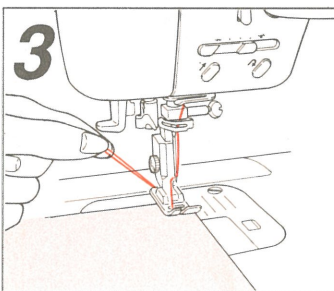

- **Trim the thread. (For the automatic thread trimmer see page 18.)**
Fully lower the presser foot lifter/thread trimming lever until the needle moves. This will cause the upper and bobbin threads to be trimmed at the same time.

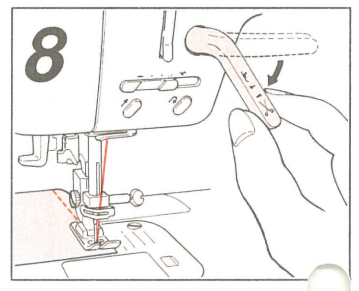

- **Begin sewing.**
- **Commencez à coudre.**
- **Empiece a coser.**

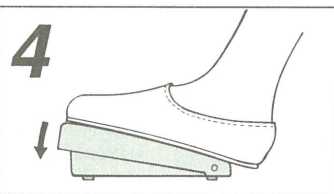

- **Coupez le fil. (Voir page 18 pour l'utilisation du coupe-fil automatique.)**
Abaissez complètement le relève-presseur/coupe-fil jusqu'à ce que l'aiguille bouge. Le fil de l'aiguille et de la canette seront coupés simultanément.
- **Corte el hilo (Para utilizar el cortahilos automático ver página 16).**
Baje la palanca elevadora del prensatelas/corta-hilos totalmente hasta que se mueva la aguja. Esto producirá que los hilos superior y de la bobina queden cortados al mismo tiempo.

- **Lightly hold the material with your hands.**
Be careful not to apply excessive pulling force to the material while sewing.
- **Maintenez le tissu avec vos mains.**
Ne tirez pas sur le tissu pendant que vous cousez.
- **Sujete con sus manos ligeramente el material.**
Tenga cuidado en no aplicar excesiva fuerza sobre el material mientras cose.

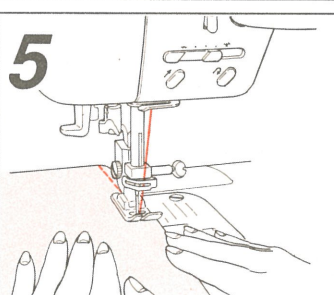

- **Lift the presser foot and remove the material.**
When the needle is at its highest position, raise the presser foot lifter/thread trimming lever and remove the fabric.
- **Levez le pied presseur et retirez le tissu.**
Lorsque l'aiguille est à sa position la plus haute, relevez le relève-presseur/coupe-fil et retirez le tissu.
- **Levante el prensatela: y quite el material.**
Cuando la aguja esté en su posición más alta, eleve la palanca y retire el tejido.

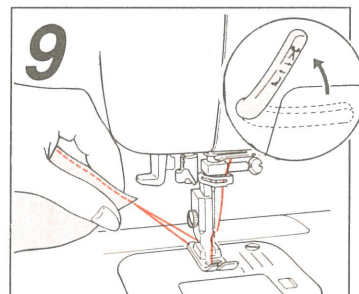

Automatic backtack sewing (Automatic reverse sewing)

Couture du point d'extrémité automatique (Couture en marche arrière automatique)

Remate automático de la costura (Costura reversible automática)

Backtack stitches prevent thread from pulling out at beginning and end of sewing pattern.

Les points d'extrémité empêchent l'effilochage au début et à la fin d'un motif de couture.

Los puntos de remate previenen el deshilachado al principio y al final de un diseño de costura.

Example of backtack stitches when sewing straight stitch.

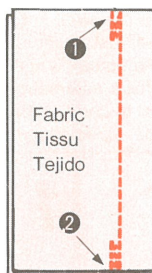

Exemple de points d'extrémité avec couture de points droits.

Ejemplo de puntos de remate al coser con punto recta.

- Select pattern then press button. LED lamp above backtack button will illuminate.
- Automatic backtack will sew 3 stitches at the beginning and end of pattern.
- Choisissez le motif et appuyez sur le bouton . La diode électroluminescente au-dessus du bouton de point d'extrémité s'allume.
- La machine coudra automatiquement 3 points d'extrémité au début et à la fin du motif.
- Seleccione el diseño y después presione el botón . La lámpara LED sobre el botón de remate se iluminará.
- El remate automático coserá 3 puntos al comienzo y al final del diseño.

3 methods to cancel Automatic Backtack mode.

1. Again press automatic backtack button.
2. Turn power to machine off then on.
- Select any other pattern.

3 méthodes pour annuler le mode de point d'extrémité automatique:

1. Appuyez de nouveau sur le bouton de point d'extrémité.
2. Arrêtez puis remettez en marche la machine.
3. Choisissez un autre motif quelconque.

Como cancelar el modo remate automático.

1. Presionando de nuevo el botón de remate automático.
2. Desconectando la máquina.
3. Seleccionando cualquier otro diseño.

1 At start of pattern.

Press button and confirm LED lamp above backtack button lights. Press start button or depress controller. 3 backtack stitches will be sewn and pattern will automatically start from original position.

1 Au début du motif

Appuyez sur le bouton et la diode au-dessus du bouton de point d'extrémité s'allume. Appuyez sur le bouton de démarrage ou sur le bouton de réglage de la vitesse. Les 3 points d'extrémité seront cousus et le motif commencera automatiquement à partir de la position originale.

1 AL COMIENZO DEL DISEÑO:

Presione el botón y confirme si se enciende la lámpara LED sobre el botón de remate. Presione el botón de comienzo o el regulador de velocidad. Los 3 puntos de remate serán cosidos y el diseño comenzará automáticamente desde su posición original.

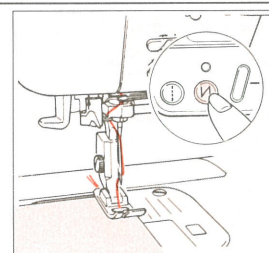

2 At end of pattern.

Press reverse button at prescribed ending position. 3 backtack stitches will be sewn and pattern will automatically stop at prescribed position.

2 A la fin du motif

Appuyez sur le bouton de marche arrière à la position finale prescrite. Les 3 points d'extrémité seront cousus et le motif s'arrêtera automatiquement à la position prescrite.

2 AL FINAL DEL DISEÑO:

Presione el botón de reverso en la posición final prescrite. Los 3 puntos de remate serán cosidos y el diseño parara automáticamente en la posición prescrite.

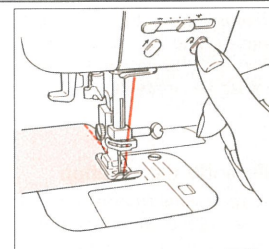

Automatic backtack cannot be used for following patterns: Pattern No.13~19, 20~69.

Le point d'extrémité automatique ne peut pas être utilisé pour les motifs suivants: motifs 13~19, 20~69.

El remate automático no puede utilizarse para los siguientes diseños: Diseño No.13~19, 20~69.

Reverse stitch / Point en marche arrière / Punto reversible

The reverse stitch is used at the beginning and end of a seam to secure it.

Le point en marche arrière est employé au commencement et à la fin d'une couture pour plus de solidité.

El punto reversible se utiliza para comenzar y terminar una costura y asegurarla.

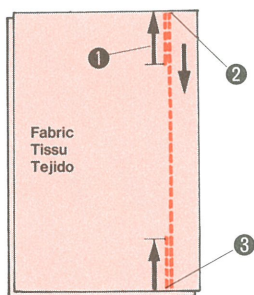

1 Press the reverse stitch button.

1 Pressez le bouton de marche arrière.

1 Presione el botón para Punto Reversible.

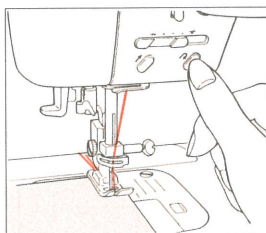

2 Sew the seam.

2 Exécutez une couture.

2 Cosa.

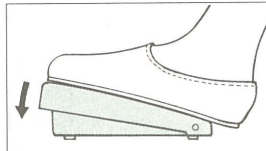

3 Press the reverse stitch.

3 Pressez le bouton de marche arrière.

3 Presione el botón para Punto Reversible.

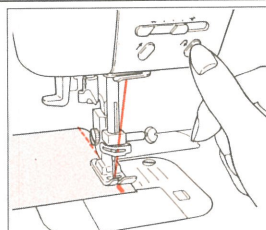

- The sewing machine performs reverse stitching only while the reverse stitch button is being pressed.
- The sewing machine runs at low speed when sewing in reverse.
- When sewing pattern stitches such as zigzag stitch, the machine will perform tacking stitching instead of reverse stitching.

- La machine coud en marche arrière aussi longtemps qu'on presse le bouton.
- La machine coud lentement en marche arrière.
- Lorsque vous cousez des motifs, tel que le zigzag, en marche arrière la machine exécute un point d'attache et non pas le motif renversé.

- La máquina de coser realiza punto reversible sólo mientras se presiona el botón de punto reversible.
- La máquina funciona a baja velocidad cuando cose hacia adetante.
- Cuando se utilizan diseños de punto como el de zig zag, La máquina realizará punto de remate en lugar de reversible.

Changing sewing direction/pivoting Pour changer de direction/pivoter Cambio de dirección de la costura

Stop the machine in the desired position. Lower the needle into the fabric. Lift the presser foot, and turn the material in the desired sewing direction.

Arrêtez la machine à la position voulue. Abaissez l'aiguille dans le tissu. Levez le pied presseur et toumez le tissu dans la direction de couture désirée.

Para la máquina en la posición deseada. Baje la aguja dentro del tejido. Levante el prensatelas y gire el material en la dirección de costura deseada.

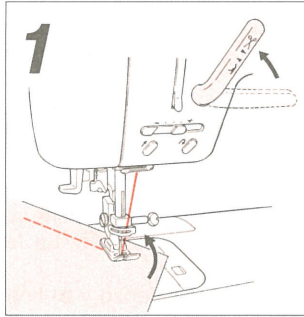

Lower the presser foot and start sewing.

Abaissez le pied presseur et commencez à coudre.

Baja el prensatelas y empieza a coser.

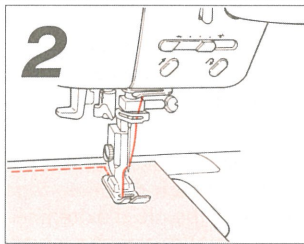

Shirring and Gathering/ Fronces et plissés/ Fruncidos y pliegues

How to perform shirring and gathering

When shirring an armhole or skirt waist, or gathering cuffs or yokes, reduce tension and sew with a long thread length, then pull the bobbin thread by hand to gather the material.

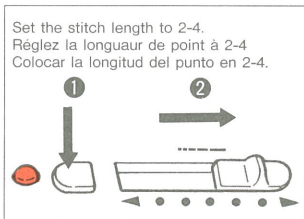

Set the stitch length to 2-4.
Réglez la longueur de point à 2-4
Colocar la longitud del punto en 2-4.

Méthode d'exécution

Lorsque vous fronchez une emmanchure ou la taille d'une jupe ou des poignets et empiecez les empiècements, réduisez la tension, utilisez un point long puis tirez le fil de la canette à la main pour plisser le tissu.

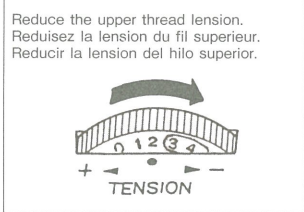

Reduce the upper thread tension.
Réduisez la tension du fil supérieur.
Reducir la tensión del hilo superior.

Como ejecutar los fruncidos y pliegues

Cuando se frunce una sisa o la cintura de una falda, o se pliegan los punos o canesús, reduzca la tensión, cosa con longitud de hilo larga; después, tire del hilo de la bobina, a mano, para plegar el material.

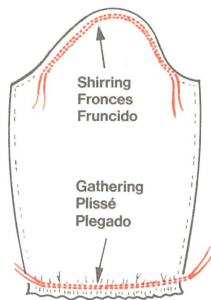

Seam guides/Guides-coutures/Guias de costura

- A Automatic needle position (left needle position)
- A Position automatique de l'aiguille (position gauche)(droite)
- A Posición automática de la aguja (posición izquierda)

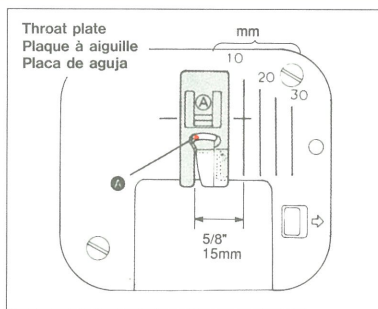
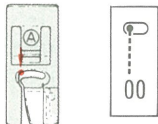

How to Operate The Automatic Thread Trimmer Comment utiliser le coupe-fil automatique Como utilizar el corta hilos automatico

- NOTE:** It is advisable to use the automatic thread trimmer at the end of a seam. Use the thread cutting groove located at the back of the presser foot for cutting thick threads or special types of thread.
- NOTA:** Il est recommandé d'utiliser le coupe-fil automatique à la fin d'une couture. La rainure du coupe-fil est située à l'arrière du pied presseur et est utile pour couper les fils épais ou spéciaux.
- NOTA:** Se aconseja utilizar el corta hilos automático al final de una costura. Utilice la muesca existente en la parte posterior del prensatelas para cortar los hilos gruesos o tipos especiales de hilos.

Lower the thread trimming lever.
At the end of a seam push the thread trimming lever completely down.
Abaissez le levier coupe-fil.
A la fin d'une couture, abaissez complètement le levier coupe-fil.
Baje la palanca corta-hilos.
Al final de la costura lieve la palanca corta-hilos totalmente hasta abajo.

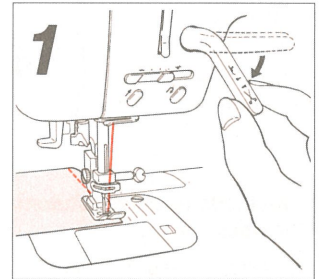

Needle up.
Release the thread trimming lever and the needle will go up, and the upper and bobbin threads are trimmed. The needle stops in the up position.
L'aiguille en position relevée.
Relâchez le levier coupe-fil, l'aiguille remonte et les fils de l'aiguille et de la canette sont coupés.
L'aiguille arrête en position relevée.
La aguja arriba.
Sueltó la palanca, la aguja subirá y los hilos superior y de la bobina habrán sido cortados.
La aguja se para en su posición alta.

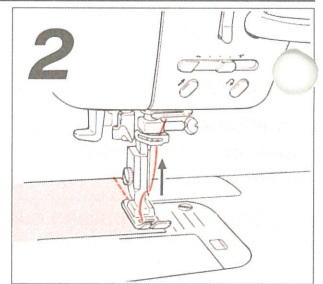

Raise the thread trimming lever.
After confirming that the needle has completely stopped, lift the thread trimming lever all the way up and presser foot will be raised.
Levez le levier coupe-fil.
Lorsque l'aiguille est immobilisée, relevez complètement le levier coupe-fil et le pied presseur sera relevé.
Levante la palanca corta-hilos.
Después de confirmar que la aguja está parada, eleve la palanca totalmente hacia arriba y se levantará el prensatelas.

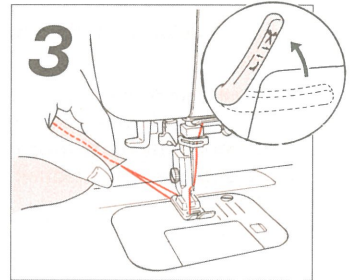

- After the automatic thread trimmer is used, you can begin sewing even if the bobbin thread is not through the throat plate.
- Une fois les fils coupés, vous pouvez recommencer à coudre meme si le fil de la canette n'est pas sur la plaque à aiguille.
- Después de utilizar el cortador automático del hilo, puede empezar coser aunque el hilo de la bobina no haya salido a través de la plancha de aguja.

- How to select needle position
- Comment sélectionner la position de l'aiguille
- Como seleccionar la posición de la aguja

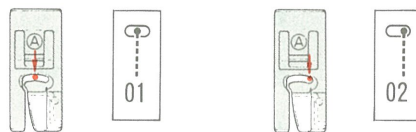

Center position
Select No. 01 stitch pattern.
Position centre
Sélectionnez le motif no. 01.
Posición centrada
Seleccionar diseño de punt No. 01.

Right side position
Select No. 02 stitch pattern.
Position droite
Sélectionnez le motif no.02.
Posición lado derecho.
Seleccionar diseño. de punto No. 02.

How To Use The Thread Cutting Groove (How to knot the threads) Comment utiliser la rainure coupe-fil (Comment nouer les fils) Como utilizar la muesca para cortar el hilo

Remove the material from the machine.

After finishing a seam, raise the needle and the presser foot, and slowly pull the material from under the presser foot.

Retirez le tissu de la machine.

Lorsqu'une couture est terminée, relevez l'aiguille et le pied presseur et retirez lentement le tissu de sous le pied presseur.

Quite el material de la máquina.

Después de acabar una costura, eleve la aguja y el prensatelas y tire después del material por debajo de prensatelas.

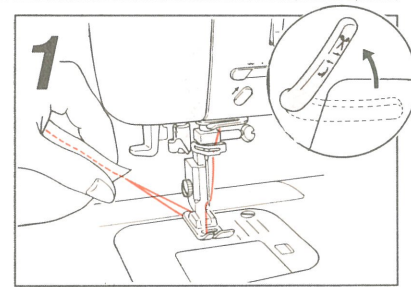

Cut the threads, using the thread cutting groove.

Hold the upper and bobbin threads together, pull them out about 10cm(4") and cut them with the thread cutting groove located at the rear of the presser foot.

Coupez les fils à l'aide du coupe-fil.

Tenez les fils de l'aiguille et de la canette ensemble, tirez-les d'environ 10 cm et coupez-les dans la rainure située à l'arrière du pied presseur.

Corte los hilos utilizando la muesca corta-hilos.

Agarre los hilos superior y de la bobina juntos, tire de ellos unos 10 cm y córtelos con la muesca corta-hilos situada en la parte posterior del prensatelas.

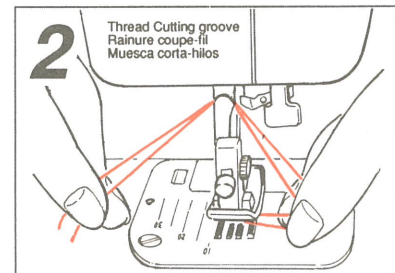

Knot the two threads on the wrong side of the fabric.

Pull the upper thread to the wrong side of the fabric, and knot the upper and bobbin threads. Cut the threads as close to the knot as possible. This technique is useful for securing the pattern stitches.

Nouez les deux fils sur l'envers du tissu.

Tirez le fil de l'aiguille sur l'envers du tissu et nouez-le avec le fil de la canette. Coupez les fils au ras du noeud. Cette technique est utile pour attacher les points des motifs.

Anude los dos hilos sobre la parte posterior del tejido.

Lleve el hilo superior hacia el revés del tejido y anúdelo con el de la bobina. Córtelos lo más cerca del nudo. Esta técnica es muy útil para asegurar los puntos del diseño.

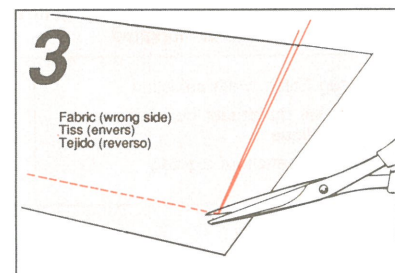

Free Arm Sewing / Couture à bras libre / Costuras con brazo libre

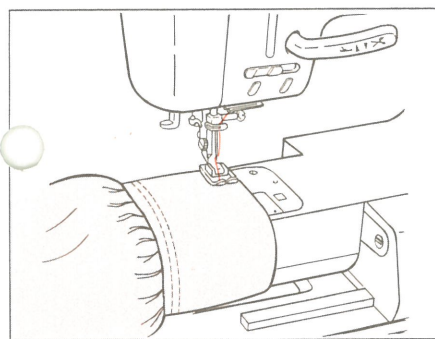

Sewing hard-to-reach garment areas is made easier by using the free-arm sewing capability of your sewing machine.

NOTE: See page 3 for converting the machine to free-arm.

Pour les sections de vêtements difficiles d'accès, utilisez la couture à bras libre.

NOTA: Voir page 3 pour la conversion en bras libre.

El coser las áreas de acceso difícil en las prendas, resulta muy fácil, al utilizar la ventaja que tiene su máquina de coser de disponer de una baso convertible.

NOTA: Vea la página 3 para convertir la máquina a brazo libre.

Application examples / Exemples d'utilisation / Ejemplos de aplicaciones

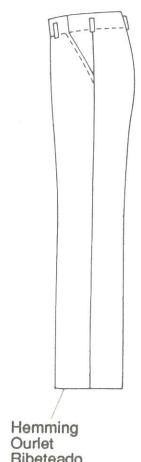
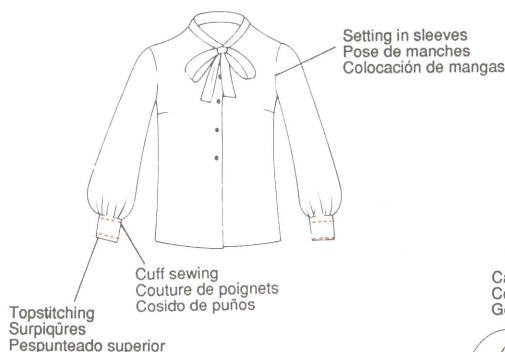

Zigzag Stitch Pattern

Motif de zigzag

Diseño del punto zig zag

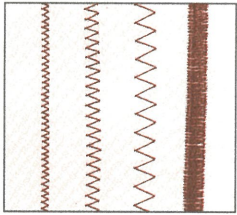

When manual override button is pressed and the manual lever position coincides with automatic stitch width or length the indicator lamp will flash on and off.

Lorsque vous appuyez sur le bouton de réglage manuel et que la position du levier de réglage manuel coïncide avec la longueur ou la largeur automatique du point, le voyant lumineux clignotera.

Cuando el botón manual de anulación se presiona y la posición de la palanca manual coincide con la anchura o longitud del punto automática, la lámpara indicadora se encenderá y apagará.

Stitch width vs. stitch length
Rapport entre la longueur et la largeur du point
Anchura de punto vs. longitud

Zigzag Stitch width selection Sélection de largeur du point Automatique Selección anchura zig zag	Automatic Automatique Automática				
Stitch width Largeur du point Anchura punto	Maximum Maximum Maximo 5	4	3	2	Minimum Minimum Minimo 1
Automatic stitch length Réglage automatique de longueur Longitud automática punto	2.0	2.0	2.0	2.0	2.0
Manual override stitch length Réglage manuel de longueur Anulación manual Longitud punto					

Select the zigzag stitch pattern.

Machine will automatically sew with stitch width (5) and length 2.

Sélectionnez le motif de zigzag

La machine coud automatiquement un point (5) de large et 2 de long.

Seleccionar el diseño zig zag.

La máquina coserá automáticamente con anchura de punto (5) y largo 2.

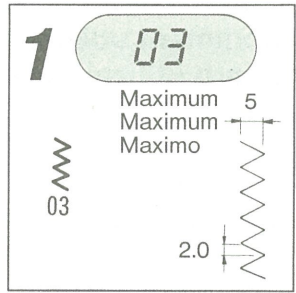

Check that the presser foot is the correct one.

* See page 10 for how to attach the presser foot.

Utilisez le pied presseur spécifié.

* Voir page 10: Comment installer le pied presseur.

Verifique que el prensatelas es el correcto.

* Ver la página 10 para saber como colocar el prensatelas.

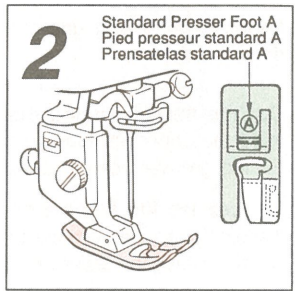

The sewing method is the same as for straight stitch. Refer to pages 14 and 15.

La méthode de couture est la même que pour le point droit.

Voir pages 14 et 15.

El método de costura es el mismo que el de punto recto.

Consulte las páginas 14 y 15.

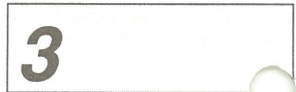

How to adjust thread tension for zigzag Pattern sewing

Comment régler la tension du fil pour la couture de motifs zigzag.

Como ajustar la tensión del hilo para diseños de puntos zig-zag.

Upper thread
Fil supérieur
Hilo superior

Bobbin thread
Fil de canette
Hilo bobina

• To decrease the upper thread tension.
• Pour diminuer la tension du fil supérieur
• Para disminuir tensión hilo superior

• To increase the upper thread tension.
• Pour augmenter la tension du fil supérieur
• Para aumentar tensión hilo superior

• To decrease the upper thread tension.
• Pour diminuer la tension du fil supérieur
• Para disminuir tensión hilo superior

Upper thread
Fil supérieur
Hilo superior

Fabric (Right side)
Tissu (endroit)
Tejido (lado anverso)

Upper thread
Fil supérieur
Hilo superior

Fabric (Wrong side)
Tissu (envers)
Tejido (lado reverso)

Bobbin thread
Fil de canette
Hilo bobina

• To increase the upper thread tension
• Pour augmenter la tension du fil supérieur
• Para aumenta tensión hilo superior

Overcasting (Overedging) Surjet (Surfil) Sobrecosido (Sobreorillado)

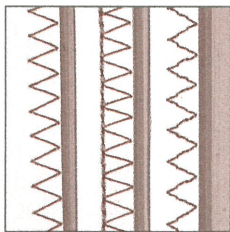

Used to prevent fabric from fraying.
Préviend l'effilochage des tissus.
Utilizado para prevenir que el hilo se deshilache.

Select the desired stitch pattern.



There are three stitch types that can be used for overcasting. Select the one that is best suited for your material.



Sélectionnez le motif désiré.

Trois types de points peuvent être utilisés pour surjeter. Choisissez celui qui convient le mieux à votre tissu.

Seleccionar el diseño del punto requerido.

Hay tres tipos de puntos que se pueden utilizar para sobrecoser. Seleccione el apropiado para el material a utilizar.

Manually adjusted stitch width Largeur du point à réglage manuel Anchura punto ajustada manualmente	 03
Automatic and manual stitch widths Largeur du point à réglage automatique et manuel Anchuras punto automática y manual	 08
Automatic stitch width Largeur du point à réglage automatique Anchura punto automática	 09

Automatic stitch width Largeur du point à réglage automatique Anchura punto automática	 03
Automatic stitch width Largeur du point à réglage automatique Anchura punto automática	 04

Replace the presser foot.

- See page 10 for how to change the foot.

Changez le pied presseur.

- Voir page 10: Comment changer le pied.

Cambie el prensatelas.

- Asegúrese de utilizar el prensatelas standard para la anchura de punto y costuras en Zig Zag de 3-pasos.



Standard presser foot A
Pied presseur standard A
Prensatelas standard A

- Be sure to use the standard presser foot for manually set zig zag (03), and patterns 08 and 09.
- Il faut utiliser le pied presseur standard pour le zigzag (03) et motifs 08/09 à réglage manuel
- Asegúrese de usar el prensatelas estándar para posición manual de zigzag y disezas 08 y 09.



Overcasting foot C
Pied à surjet C
Prensatelas para sobrecosido C.

- Overlock/overcasting
- Surjet/Surfil
- Remallado/sobrecosido

Manual stitch width Zigzag overcasting

Used for overcasting light-weight material with curly edges.

Largeur manuel de point Surjet Zigzag

Utilisez pour surjeter les tissus dont les lisières roulent.

Anchura manual Sobrecosido Zig Zag

Se utiliza para sobrecoser materiales de peso ligero con bordes curvados.

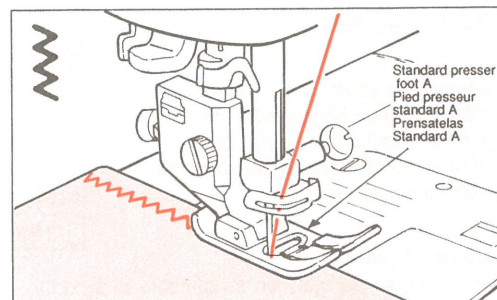

3-step zigzag overcasting

Used for stretchy material or fabrics which tend to fray.

Surjet 3 étapes

Utilisez pour les tissus extensibles qui s'effilochent.

Sobrecosido Zig Zag 3-pasos

Se utiliza para materiales elásticos y tejidos que pueden deshilacharse.

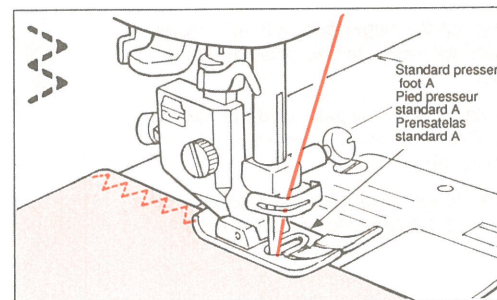

Overlock/overcasting

For overcasting the edge of a fabric to prevent it from fraying. This stitch may also be used to sew a seam that will not be pressed open.

Surjet/Surfil

Pour surjeter et prévenir l'effilochage. Peut aussi servir pour une couture qui ne sera pas ouverte.

Remallado/Sobrecosido

Para sobrecoser el borde de un tejido y evitar que se deshilache. Este punto puede utilizarse también para coser un ribete que no sea planchado abierto.

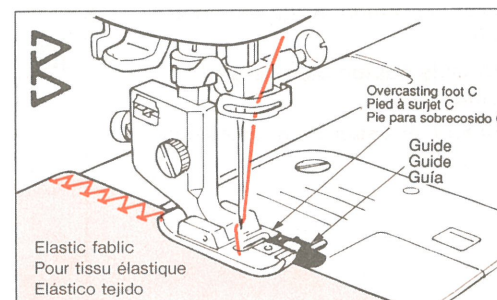

Automatic Buttonholes/Bouttonnières automatiques/Ojales automáticos

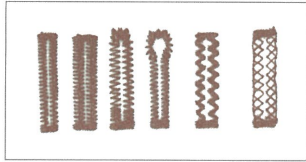

- When sewing knit or other stretchy materials, apply interfacing to the material.
- Be sure to sew a test buttonhole first.
- NOTE:** When sewing buttonholes be sure to support the weight of the garment.
- Lorsque vous cousez des tricots ou autres tissus extensibles, appliquez l'entoilage au tissu.
- Cousez d'abord un échantillon.
- NOTA:** Lorsque vous cousez des bouttonnières, supportez le poids du vêtement.
- Cuando se cosen materiales de punto o elásticos, aplicar una entretela al material.
- Conviene hacer primero una prueba del ojal.
- NOTA:** Al coser ojales asegúrese de sujetar el peso de la prenda.

Pattern/Motif/Diseño	Typical applications/Applications caractéristiques/Aplicaciones típicas
13	For sewing small buttonholes in shirts, blouses, children's clothing, etc. Petites bouttonnières pour chemises, vêtements d'enfants, etc. Para coser ojales pequeños en camisas, blusas, ropa de niños, etc.
14	For sewing small buttonholes on light to medium weight fabric. Pour la couture de bouttonnières moyennes dans des tissus légers ou moyens. Para coser ojales medianos en tejidos de peso ligero a medianos.
15	For sewing large buttonholes on medium to heavy weight fabric. Pour la couture de grandes bouttonnières dans du tissu moyen ou lourd. Para coser botones grandes en tejidos de peso medio a pesados.
16	For sewing large buttonholes in thick or heavy weight fabrics. Pour la couture de grandes bouttonnières dans du tissu épais ou lourd. Para coser botones grandes en tejidos gruesos de peso pesado.
17	For stretch fabrics such as cotton jersey. Pour des tissus élastiques comme le jersey. Para tejidos elásticos tales como los jerseys dealqodón.
18	For knit fabrics such as double knit. Pour des tissus tricotés comme le tricot double. Para tejidos de punto tales como los de punto doble.

- * Automatic backtack cannot be used for automatic buttonhole patterns.
- * Le point d'extrémité automatique ne peut pas être utilisé pour des motifs à bouttonnière automatique.
- * La presilla automática no puede utilizarse para diseños de ojales automáticos.

Select the desired stitch pattern.

Of the 6 types of buttonholes, select the one suited for your particular need.

Sélectionnez la bouttonnière désirée.

Choisissez parmi les 6 types de bouttonnières le modèle adapté à vos besoins.

Seleccionar el diseño del punto requerido.

De los 6 tipos de ojales, seleccionar el preciso para su necesidad.

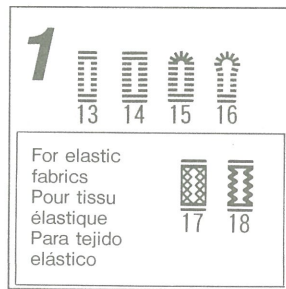

After placing the button in the presser foot, push the slide to set the buttonhole length.

Après avoir placé le bouton dans le pied presseur, poussez le curseur pour régler la longueur de la bouttonnière.

Después de colocar el botón en el prensatelas, pulse el deslizador para establecer la longitud del ojal.

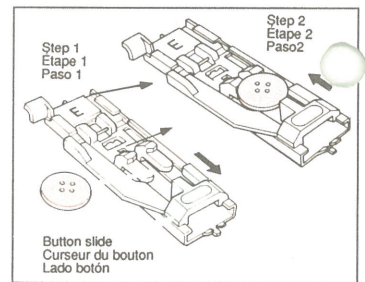

Change the foot.

Attach the buttonhole foot with its symbol located away from you.

- Refer to page 10 for how to attach the presser foot.

Changez de pied.

Installez le pied boutonnière, le symbole vers l'arrière de la machine.

- Voir page 10 pour l'installation du pied presseur.

Cambie el pié.

Colocar el pié de ojal con su símbolo al fondo.

- Consulte la página 10 para saber como colocar el prensatelas.

Pull out the upper and bobbin threads.

Pass the upper thread under the buttonhole foot.

Tirez le fil de l'aiguille et de la canette.

Passez le fil supérieur sous le pied boutonnière.

Tire de los hilos superior y de la bobina.

Pase el hilo superior por debajo del

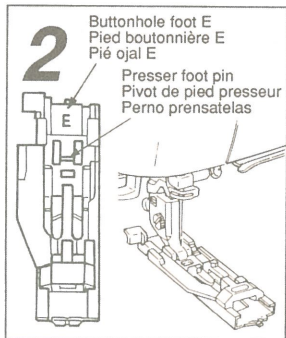

Remove the button.

After the buttonhole length has been determined, take the button out of the foot.

Retirez le bouton.

Après avoir déterminé la longueur de la bouttonnière, retirez le bouton.

Quite el botón.

Después de haber determinado la longitud del ojal, quite el botón.

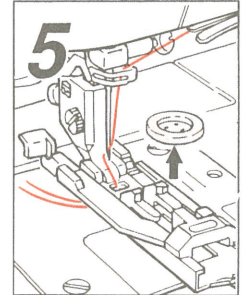

Place the button in the buttonhole foot.

Placez le bouton dans le pied boutonnière.

Coloque el botón en el prensatelas.

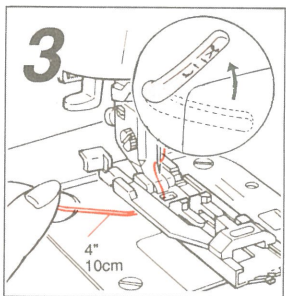

Mark the material.

Mark the material to indicate the buttonhole placement.

Marquez le tissu.

Marquez le tissu pour indiquer l'emplacement de la bouttonnière.

Marque el material.

Marque el material para indicar el lugar del ojal.

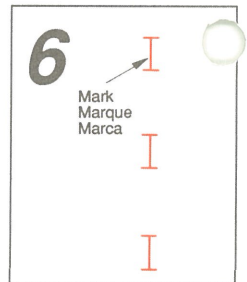

Lower the buttonhole foot.

Lower the buttonhole foot so that the mark is at the center of the needle hole in the foot.

Abaissez le pied boutonnière.

Abaissez le pied boutonnière de sorte que la marque soit au centre du trou de l'aiguille dans le pied.

Baje el pié para ojales

Baje el pié para ojales de manera que la marca esté en el centro del agujero de la aguja en el pié.

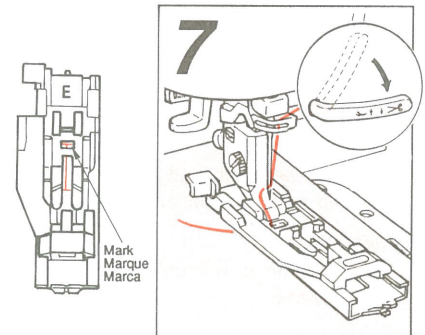
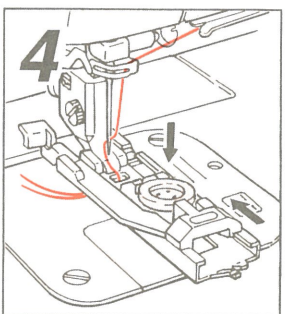

Lower the buttonhole lever.
Abaissez le levier boutonnière.
Baje la palanca de ojales 9
Empiece a coser.

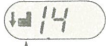
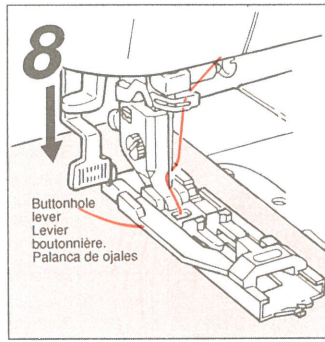

If the problem indicator comes on the buttonhole lever has not been lowered correctly.
When the buttonhole lever is fully lowered, the problem indicator will go OFF.

L'indicateur de problème s'allume quand le levier boutonnière n'a pas été abaissé correctement. Lorsque le levier boutonnière est abaissé complètement l'indicateur de problème s'éteint (OFF).

Si el indicador de problemas aparece, la palanca de ojales no ha sido bajada correctamente.
Cuando la palanca ha sido bajada en su totalidad, el indicador desaparece.

Begin sewing.
Commencez à coudre.
Comienzo de la costura

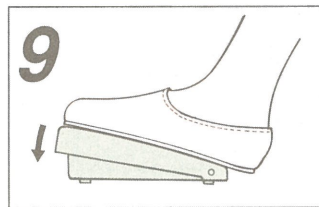

- If you try to start sewing without lowering the buttonhole lever, the problem indicator will flash ON and OFF, and the machine will not start.
- If the buttonhole length is wrong, or the upper or bobbin thread runs out, you can restart the buttonhole from the beginning by pressing the stitch pattern selection button once.
- Si vous tentez de coudre sans que le levier boutonnière soit abaissé, l'indicateur lumineux clignotera ON et OFF et la machine ne fonctionnera pas.
- Si la longueur de la boutonnière est mal réglée ou que le fil de l'aiguille ou de la canette soit épuisé, recommencez la boutonnière en pressant le bouton de sélection de patron une fois.
- Si intenta coser sin haber bajado la palanca de ojales, el indicador de problemas parpadeará y la máquina no funcionará.
- Si pone la longitud del ojal equivocada, o se sale el hilo superior o el de la bobina, puede reprogramar el ojal desde el comienzo, presionando una vez el botón selector del diseño.

10 Automatic buttonhole steps Boutonnières automatiques Pasos de los ojales automáticos

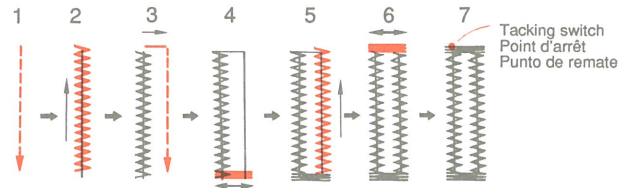

- At the end of the buttonhole the machine will sew a tacking stitch, then stop automatically.
- À la fin de la boutonnière, la machine coud un point d'arrêt puis s'arrête automatiquement.
- Al final del ojal la máquina coserá un punto de remate y después se parará automáticamente.

At the end of the buttonhole, trim the threads.

Lower the thread trimming lever to trim the threads.

- Lift the presser foot, and then lower it so that the second buttonhole mark is set at the center of the needle hole in the presser foot.

Coupez les fils lorsque la boutonnière est terminée.

Abaissez le levier pour couper les fils.

- Levez le pied presseur puis abaissez le pour que la marque de la seconde boutonnière soit au centre du trou de l'aiguille dans le pied presseur.

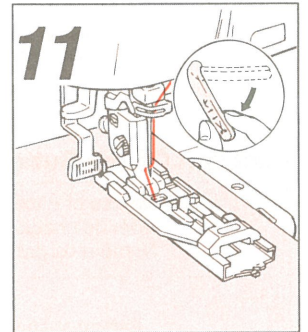

Al finalizar el ojal corte los hilos.

Baje la palanca corta-hilos para cortar éstos.

- Levante el prensatelas y después bájelo para que la marca del segundo ojal esté situada en el centro del agujero de la aguja en el prensatelas.

Open the completed buttonhole, using the seam ripper.

Cut the middle of the buttonhole open using the seam ripper, being careful not to cut the threads. It is advisable to place a straight pin at the end of the buttonhole to help prevent overcutting.

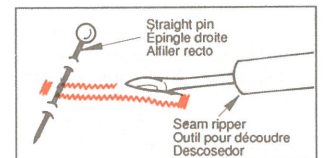

Ouvrez la boutonnière terminée à l'aide d'un outil pour découdre.

Ouvrez le milieu de la boutonnière à l'aide de l'outil pour découdre en ayant soin de ne pas couper les fils. On conseille de placer une épingle droite au bout de la boutonnière pour éviter de couper la bride.

Abra el ojal utilizando el descosedor.

Corte el centro de la apertura del ojal, utilizando el decosedor, cuidando el no cortar los hilos. Se aconseja el colocar un alfiler en el extremo del centro de apertura, para evitar un corte excesivo.



How to produce well-balanced zigzag stitches for the right and left parallel legs of a buttonhole on elastic fabric. Comment réaliser des points zigzag bien équilibrés des deux côtés d'une boutonnière. Como producir puntas de zigzag bien balanceados en la dos paralelos derecho e izquierda de un ojal.

If the zigzag stitches on the right parallel portion are denser than those on left:

Si les points zigzag du côté droit sont plus denses que ceux du côté gauche:

Si los puntos zigzag en la porcion paralela de la derecha estan mas densos que los de la izquierda.

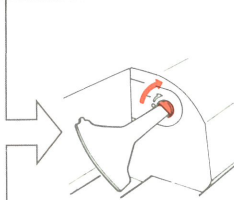

Turn the stitch balance control to the upside (-).
Tournez la commande d'équilibre du point vers le haut (-).
Gire el control de nivelación del punto hacia el lado superior (-).

If the zigzag stitches on the right parallel portion are coarser than those on left:

Si les points zigzag du côté droit sont plus grossiers que ceux sur le côté gauche:

Si los puntos zigzag en la porcion paralela derecha estan mas gruesos que los de la izquierda.

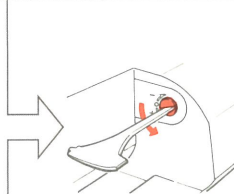

Turn the stitch balance control to the downside (+).
Tournez la commande d'équilibre du point vers le bas (+).
Gire el control de nivelación del punto hacia el lado inferior (+).

- * Remove the auxiliary bed (accessory box) and use the exclusive screwdriver for the stitch balance adjustment.

Zigzag stitches can deform depending on the type or thickness of the fabric to be used. Be sure to sew test buttonhole with same fabric and interfacing.

- * Upon completion of sewing, be sure to return the stitch balance control to the previous position.
- * Retirez le plateau auxiliaire (boîte des accessoires). Utilisez le tournevis spécial pour le réglage de l'équilibre des points.
- * Les points zigzag se déforment en fonction du type ou de l'épaisseur du tissu utilisé. Faites d'abord un essai de boutonnière sur un tissu de même type et demême entoilage.
- * Après avoir terminé la couture, veillez à remettre la commande d'équilibre du point dans la position de départ.
- * Quite la base auxiliar (caja de accesorios) utilice el destornillador exclusiu para ajustar el balance del punto.
- * Los puntos zigzag pueden detormarse dependiendo del tipo o grueso del tejido a utilizar. Aségurese de esto haciendo un ojal de prueba con el mismo tejido y entretela.
- * Terminada la costura, asegúrese de retornar el control de balance del punto a su posición anterior.

Pattern Sewing
Couture de motifs
Costura de diseños

Liquid Crystal display and Name of Each Button
Affichage à cristal liquide et nom de chaque bouton
Display de cristal liquido y nombre de cada botón

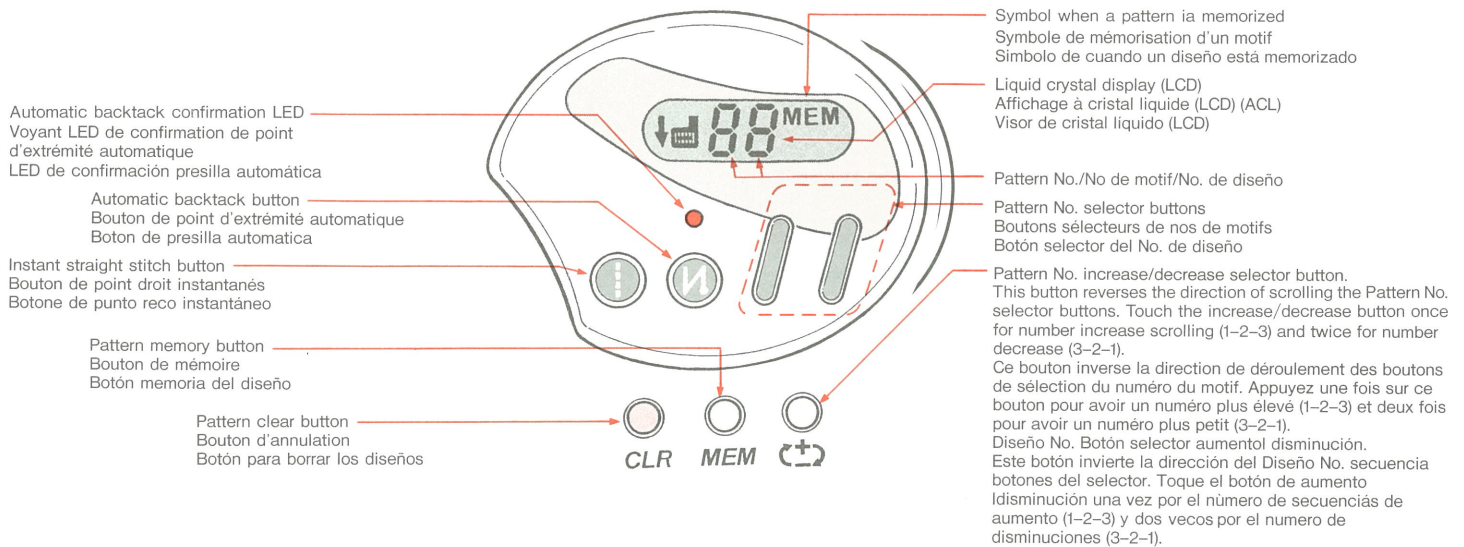

Function Of The Buttons / Fonction des boutons / Función de los botones

Names of each button Nom de chaque bouton Nombre de cada botón	Function patterns and No. No et fonction des motifs Función de los diseños y No.	Example Exemple Ejemplo
<p>MEM</p> <p>Pattern memory button (to memorize the pattern selected)</p> <p>Bouton de mémoire (mémorise le motif choisi)</p> <p>Botón memoria del diseño (para memorizar el diseño seleccionado).</p> <p>Automatic backtick cannot be used for following patterns: Pattern No. 20-69 Independent pattern No. 70-99</p> <p>Le bouton de marche-arrière ne saít pas être utilisé avec les points suivants: Points: No. 20-69 Points indépendants: No. 70-99</p> <p>La presilla automática no puede utilizarse con los diseños siguientes: Diseño No. 20-69 Diseño independiente No. 70-99</p>	<p>O 1 2 3 4 5 6 7 8 9 20 21 22 23 24 25 26 27 28 29</p> <p>A B C D E F G H I J 30 31 32 33 34 35 36 37 38 39</p> <p>K L M N O P Q R S T 40 41 42 43 44 45 46 47 48 49</p> <p>U V W X Y Z Ä Ö Ü ß 50 51 52 53 54 55 56 57 58 59</p> <p>□ - □ □ □ ! ? * & / 60 61 62 63 64 65 66 67 68 69</p> <p>70 71 72 73 74 75 76 77 78 79</p> <p>80 81 82 83 84 85 86 87 88 89</p> <p>90 91 92 93 94 95 96 97 98 99</p>	<p>KING</p> <p>With using the memory button you may enter 20 patterns.</p> <p>Vous pouvez mémoriser 20 motifs au moyen du bouton mémoire.</p> <p>Con la utilización del botón de memoria puede dar entrada a 20 diseños.</p>
<p>CLR</p> <p>Pattern clear button to clear a pattern that has been memorized)</p> <p>Bouton d'annulation (annule le motif mis en mémoire)</p> <p>Botón para borrar los diseños (borra un diseño que ha sido memorizado)</p>	<p>O 1 2 3 4 5 6 7 8 9 20 21 22 23 24 25 26 27 28 29</p> <p>A B C D E F G H I J 30 31 32 33 34 35 36 37 38 39</p> <p>K L M N O P Q R S T 40 41 42 43 44 45 46 47 48 49</p> <p>U V W X Y Z Ä Ö Ü ß 50 51 52 53 54 55 56 57 58 59</p> <p>□ - □ □ □ ! ? * & / 60 61 62 63 64 65 66 67 68 69</p> <p>70 71 72 73 74 75 76 77 78 79</p> <p>80 81 82 83 84 85 86 87 88 89</p> <p>90 91 92 93 94 95 96 97 98 99</p>	<p>All the data stored in memory will be deleted at once.</p> <p>Toutes les informations en mémoire sont cancellées simultanément.</p> <p>Todos los datos almacenados en la memoria serán suprimidos al momento.</p>

* Explanation of Punctuation Patterns
 * Explication des points de ponctuation
 * Explicación de diseños de puntuación.

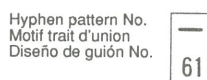
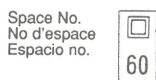

How To Cut The Cross-Over Stitch
Comment couper le fil de liaison
Como cortar los hilos transversales

KING Unnecessary cross-over stitches on the right side of the fabric should be cut with a pair of scissors.
 Coupez aux ciseaux le fil de liaison inutile sur l'endroit.
 Las puntadas de través innecesarias en el lado derecho del tejido se pueden cortar con unas tijeras.

How To Combine Patterns (Example)

Comment combiner des motifs

Como combinar los diseños (Ejemplo)

- 1** Select a combination of pattern.
Choisissez une combinaison de motifs.
Seleccionar una combinación de diseños.

For example (combination of alphabet stitches)
Por exemple (combinaison de alphabet)
Por ejemplo (combinación puntos alfabéticos)

KING

- 2** Note the pattern numbers.
Notez les numéros des motifs.
Observe los números del diseño.

K I N G
40 38 43 36

NOTE: The fastest method for selecting letters is to use the Pattern No. increase/decrease button. To scroll from K (40) to I (38) decrease scrolling allows one press of tens digit button and 2 presses of units digit button to go from 40 to 38.

Remarque: la méthode la plus rapide est d'utiliser le bouton +/- de numéro de motif. Pour aller de K (40) à I (38), appuyez une fois sur le bouton des dizaines et deux fois sur le bouton des unités.

NOTA: El método más rápido para seleccionar letras es el de utilizar el Diseño No. boton aumento/disminución. Para la secuencia de K (40) a I (38) la secuencia de disminución permite una presión sobre el boton de diez dígitos y 2 presiones sobre el boton de unidades de dígitos para ir de 40 a 38.

- 3**

Use standard presser foot (A).
Utilisez le pied presseur standard (A).
Use el pie de presión estándar (A).



- Select the number for K (40).
Sélectionnez le numéro (40) pour K.
Seleccionar el número para K (40).

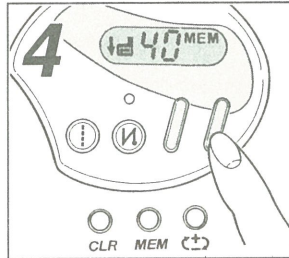

- Press memory button.**
Pattern 38 is now in memory as indicated by MEM.

Pressez le bouton de mémoire.
Le motif 38 est maintenant en mémoire tel qu'indiqué par MEM.

Presione el botón de memoria.
El diseño 38 está ahora en la memoria como se indica en MEM.

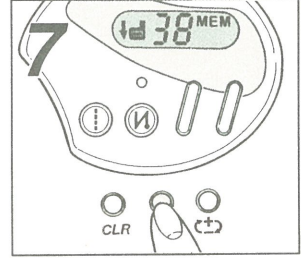

- Press memory button.**
—MEM button.

Pressez le bouton de mémoire.
—MEM bouton.

Presionar el botón de memoria.
—MEM botón

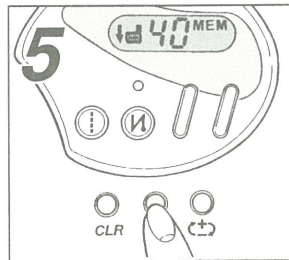

- Select the number and press memory as illustrated in the Fig. 3 to Fig. 6, from "N" to the last "G". *See Fig. 2.

Sélectionnez le numéro et pressez mémoire tel qu'indiqué dans les illustrations 3 à 6, de «N» jusqu'à «G». *Voir la fig. 2.

Seleccione el número y presione la memoria como se ilustró en la Fig. 3 a Fig. 6 desde "N" hasta la última G. *Ver Fig. 2.

- 8**

K I N G
43 36

- Select the number for I (38).
MEM will flash on and off until Pattern number is placed into memory.

Sélectionnez le numéro pour I (38).
MEM clignotera ON et OFF jusqu'à ce que le numéro de motif soit entré en mémoire.

Seleccionar el número para I (38).
MEM parpadeará hasta que el número está situado en la memoria.

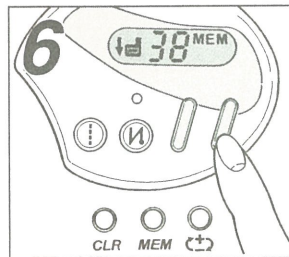

- Begin sewing.**
When the patterns NG are completed, the machine will stop automatically.

Commencez à coudre.
Lorsque les motifs sont complétés, la machine s'arrête automatiquement. G

Empiece a coser.
Cuando el diseño NG está completo la máquina se parará automáticamente.

- 9**

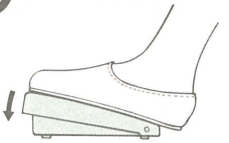

Balancing The Shape Of A Pattern

It is recommended that a test sample of the pattern be sewn using the same fabric and interfacing or backing before sewing on the garment. Depending on the type of material, its finish, thickness and interfacing used, the shape of the pattern may be altered. If the pattern is out of shape, sew the trial sewing pattern to balance the machine.

Comment équilibrer la forme d'un motif.

Nous recommandons un essai de couture préalable à l'aide du tissu ainsi que de l'entoilage qui seront utilisés dans la confection d'un vêtement. On peut modifier la forme du motif en fonction du type de tissu, sa finition, son épaisseur et l'entoilage utilisé. Si la forme du motif est déséquilibrée, effectuez un essai.

Nivelación de la forma de un diseño

Se recomienda al hacer una prueba del diseño que se va a coser, utilizando el mismo tejido y entretela o refuerzo antes de coser en el tejido. Dependiendo del tipo de material, su acabado, grueso o entretela usados, puede alterarse el tamaño del diseño. Si el diseño está fuera de forma, cosa el diseño de prueba para nivelar la máquina.

- Select the trial sewing pattern No. 31 B.

Sélectionnez le motif no 31 B.

Seleccione el diseño de prueba No. 31 B.

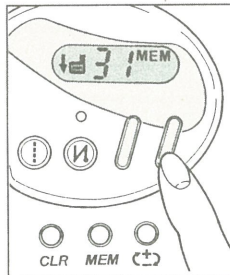

Completion.
Fin de l'essai.
Terminación.
Correct balance
Équilibre correct
Nivelación correcta

B

How to adjust the incorrect balance stitching

Comment équilibrer le point

Como ajustar la nivelación incorrecta de un punto

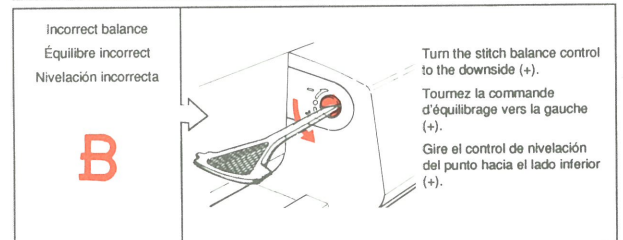
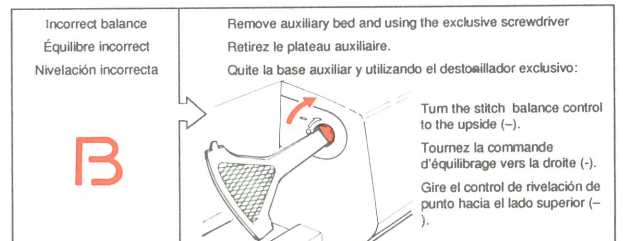

When finished alphabetical stitch sewing, turn the stitch balance control to center point.
Lorsque la couture des lettres est terminée, tournez la commande d'équilibrage au point central.

Al terminar el punto de cosido alfabético, gire el control de nivelación del punto hacia su punto central.



Blindstitch

Point invisible

Puntada invisible

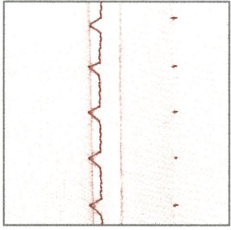

Blindstitching provides a durable way to finish a hem. It takes practice, however, so a test sample is suggested.

Le point invisible est une finition durable pour un ourlet. Il est recommandé de coudre un échantillon.

El punto invisible aporta un medio duradero para acabar un ribete. Se necesita práctica, sin embargo, sugerimos haga una prueba.

Select the blindhem stitch pattern.

Sélectionnez le point invisible.

1 Seleccionar el diseño del punto invisible

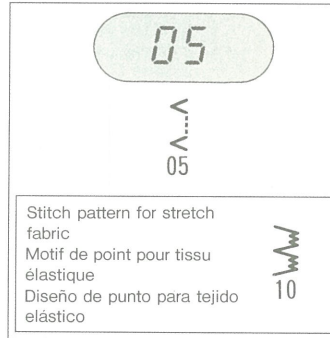

Change the presser foot.

2 Changez le pied presseur. Cambie el prensatelas.

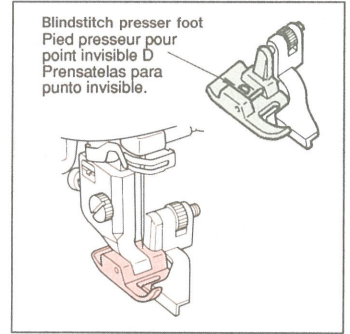

- Refer to page 10 for how to attach the presser foot.
- Voir page 10: Comment installer le pied presseur.
- Consulte la página 10 para saber cómo colocar el prensatelas.

For blindstitching general fabrics or heavy-weight materials

Couture au point invisible de tissus variés ou épais

Para coser con puntada invisible los tejidos en general o materiales gruesos

Overcast the material, and fold the edge.

Refer to page 21 for overcasting.

Surjetez le tissu et pliez le bord.

Voir page 21 pour point de surjet.

Sobrecosa el material y doble el borde.

Consulte la página 21 para sobrecoser.

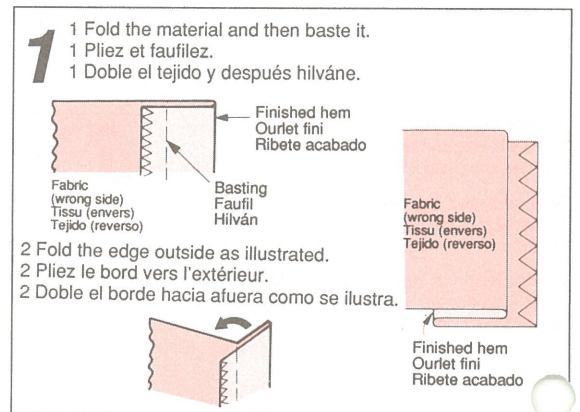

Position the folded edge against the guide.

Place the folded edge against the presser foot guide, and sew the material.

Placez le bord plié le long du guide.

Placez le bord plié le long du guide du pied presseur et cousez.

Coloque el borde del doblez contra la guía.

Coloque el borde doblado contra la guía del prensatelas y cosa el material.

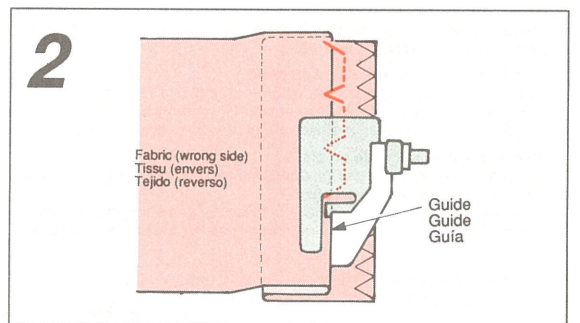

Turn the fabric over.

After sewing the seam, turn the fabric over.

Retournez le tissu.

Une fois la couture faite, retournez le tissu.

Vuelva el tejido.

Después de coser el ribete, dé la vuelta al tejido.

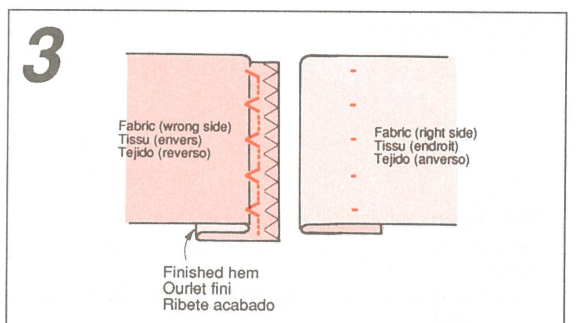

How to adjust guide of the blindstitching presser foot
Comment ajuster le guide du pied presseur pour point invisible
Como ajustar la guía del prensatelas para puntada invisible

If the stitches fail to reach the folded edge:
 Si les points n'atteignent pas la pliure:
 Si los puntos caen para alcanzar el borde del dobléz:

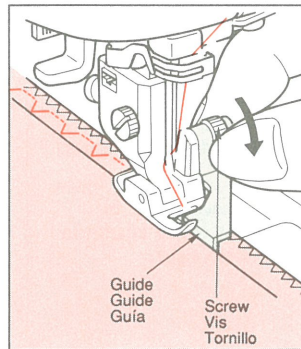
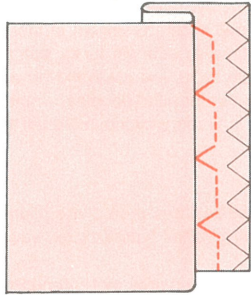

Turn the screw toward you. This will move the guide to the right. Place the folded edge snugly against the repositioned guide.

Tournez la vis vers l'avant, ce qui déplacera le guide vers la droite. Placez la pliure le long du guide.

Gire el tornillo hacia Vd. Esto moverá la guía hacia la derecha. Coloque el borde doblado contra la guía reposicionada.

If the stitches cover the folded edge too much:
 Si les points empiètent trop sur la pliure:
 Si los puntos cubren demasiado el borde del dobléz:

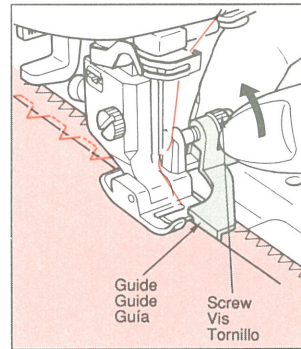
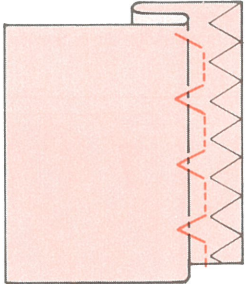

Turn the screw away from you. This will move the guide to the left. Place the folded edge snugly against the repositioned guide.

Tournez la vis vers l'arrière, ce qui déplacera le guide vers la gauche. Placez la pliure le long du guide.

Gire el tornillo hacia afuera de Vd. Esto moverá la guía hacia la izquierda. Coloque el borde doblado contra la guía reposicionada.

For blindstitching light-weight fabrics
Couture des tissus légers au point invisible
Para coser con puntada invisible tejidos de peso ligero

Fold the fabrics.
 Pliez les tissus.
 Doble los tejidos.

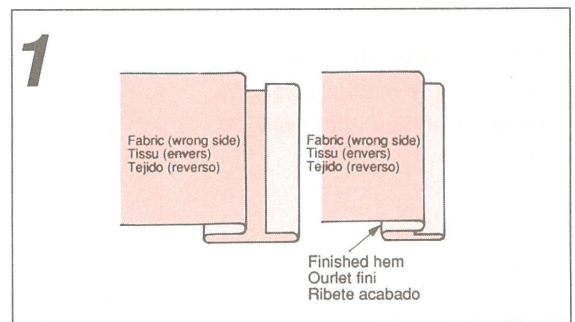

Position the folded edge against the guide.
 Place the folded edge against the presser foot guide, and sew the material.

Placez le bord plié le long du guide.
 Placez le bord plié le long du guide du pied presseur et cousez.

Posicione el dobléz contra la guía.
 Coloque el borde del dobléz contra la guía del prensatelas y cosa el material.

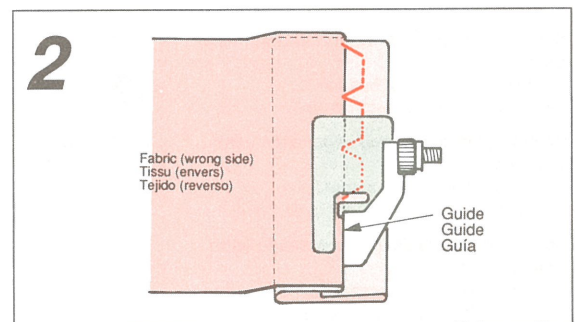

Turn the fabric over.
 After sewing the seam, turn the fabric over.

Retournez le tissu.
 Une fois la couture faite, retournez le tissu.

Dé la vuelta al tejido.
 Después de coser el ribete dé la vuelta al tejido.

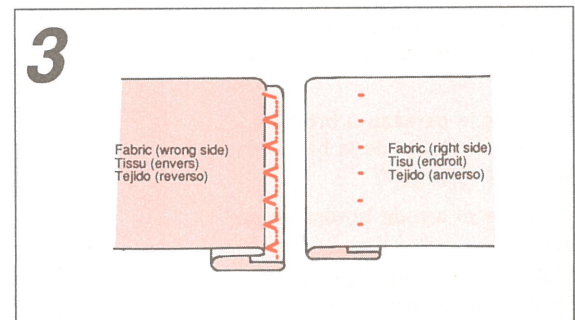

Attaching Feed Cover Installation du couvre-griffe Colocación plancha cubre arrastre



For darning and free-motion embroidery, the feed cover prevents the feed from moving the material. Attach it as follows:

Pour le reprisage et la broderie à mouvement libre, le couvre-griffe vous évite de tourner le tissu. Installez-le comme suit:

Para zurzir y bordar con movimiento libre, la plancha cubre arrastre previene el que el arrastre mueva el tejido. Colóquelo como sigue:

- Before removing the presser foot holder, be sure to turn OFF the power to the sewing machine.
- Avant de retirer le porte-presseur, placez le commutateur/courant à «OFF».
- Antes de quitar el sujetador del prensatelas, asegúrese de quitar la conexión de fuerza OFF.

Remove the presser foot holder and set the feed cover in place.

Set the feed cover on the throat plate while aligning the pin of the feed cover with the hole in the needle plate.

Retirez le porte-presseur et installez le couvre-griffe.

Installez le couvre-griffe sur la plaque à aiguille tout en alignant l'ergot avec le trou dans la plaque à aiguille.

Quite el sujetador del prensatelas y coloque en su lugar la plancha cubre arrastre.

Coloque la plancha cubre arrastre sobre la plancha de aguja mientras alinea el pivote de la plancha cubre arrastre con el agujero de la plancha d aguja.

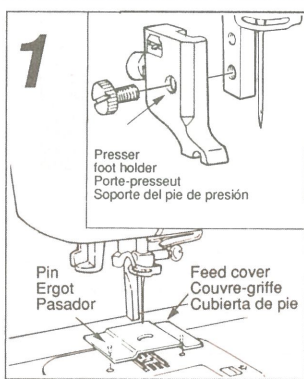

Select the zigzag stitch pattern.

Sélectionnez le motif zigzag.

Seleccione el punto de diseño Zig Zag.

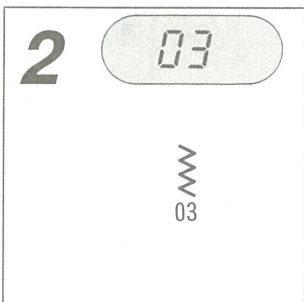

Set the desired stitch width from 1mm to 5mm.

- 1) Press the manual button.
- 2) Move the stitch width lever.

Réglez la largeur du point souhaitée entre 1 et 5mm.

- 1) Pressez le bouton manuel.
- 2) Glissez le levier de largeur de point.

Coloque el ancho del punto deseado entre 1mm a 5mm.

- 1) Presionar el botón manual.
- 2) Mover la palanca de anchura.

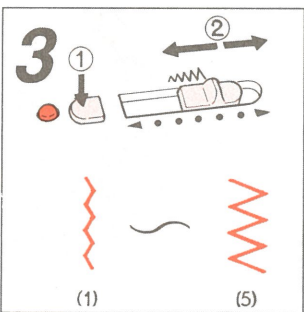

Set the embroidery hoop in place.

Lower the presser foot lifter and start sewing.

Installez le cerceau à broderie.

Abaissez le levier de la barre de presseur et cousez.

Coloque el aro de bordar en su lugar.

Baje la palanca elevadora del prensatelas y empiece a coser.

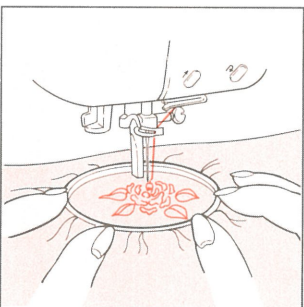

Pin Tucks Nervures Pliegues

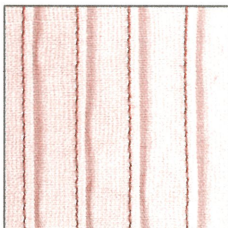

A type of fabric decoration.

It is commonly used in French sewing.

Traditionally, pin tucks are formed by stitching very near a folded edge, as shown in steps 1 through 5. You can also sew pin tucks with a twin needle. Twin needle tucks are always even as they are formed by two parallel needles. Increasing tension will result in a more pronounced pin tuck.

Un point décoratif.

Vous pouvez obtenir des nervures en cousant très près d'une pliure tel qu'illustré de 1 à 5. Vous pouvez aussi utiliser des aiguilles jumelées qui vous assurent l'uniformité des deux coutures parallèles.

En augmentant la tension vous obtenez des nervures plus prononcées.

Un tipo para decorar los tejidos. Normalmente se utiliza en costura Francesa.

Tradicionalmente los pliegues se forman cosiendo muy junto un borde doblado, como se muestra en los pasos 1 al 5. También puede coser pliegues con una aguja doble. Los pliegues con aguja doble son siempre más uniformes, ya que ellos se forman con dos agujas paralelas. Incrementando la tensión resultará un pliegue más pronunciado.

Select straight stitch.

When the power switch is turned ON, the straight stitch is automatically selected.

Sélectionnez le motif que vous désirez exécuter.

Lorsque la machine est à «ON» elle sélectionne automatiquement le point.

Seleccionar punto recto.

Cuando el interruptor de fuerza se ponga en ON, el punto recto queda automáticamente seleccionado.

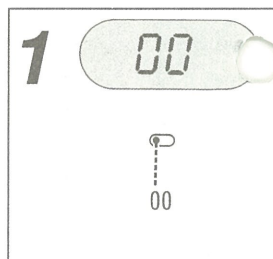

Check the presser foot selected.

Use standard presser foot (A) or blindstitch presser foot (D).

Vérifiez le pied presseur sélectionné.

Utilisez le pied standard (A) ou le pied presseur pour point invisible (D).

Compruebe el prensatelas seleccionado.

Prensatelas standard (A) o prensatelas punto invisible (D).

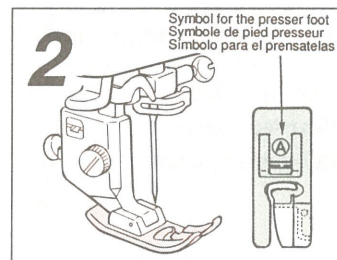

Make folds on the material for the pin tuck using an iron so that they are neatly finished.

Utilisez un fer pour que les pliures des nervures soient bien nettes.

Haga dobleces sobre el tejido para formar los pliegues utilizando una plancha de manera que tengan un acabado nítido.



Sew the folds taking care not to stretch them.

A blindstitch presser foot guide will help finish the folds more beautifully.

Cousez les plis sans étirer le tissu. Un guide de pied presseur pour point invisible facilite cette opération.

Cosa los dobleces cuidando no tirar de ellos.

Un prensatelas para puntada invisible le ayudará para que el acabado del doblez sea más bonito.



After you have finished sewing, tilt the pin tuck to one side and press them to make them neat.

Pressez les nervures cousues en les dirigeant dans le même sens.

Después de haber terminado la costura, incline los pliegues hacia un lado y plánelos para hacerlos más nítidos.

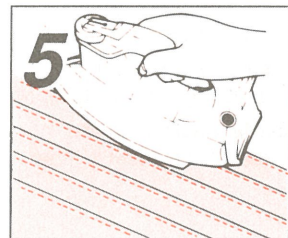

Patch Work

Patchwork

Parcheado

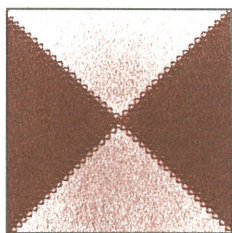

With stitch patterns 70, 71, 83 and 87 of the pattern display, fabrics can be joined together to form a strong seam.

En utilisant les points 70, 71, 83 et 87, du tableau de motifs, vous pouvez assembler des tissus par une couture solide.

Con los diseños 70, 71, 83 y 87 del display, se pueden unir tejidos para formar una costura fuerte.

Select a pattern.

Choose one of the four patterns.

Sélectionnez un motif.

Choisissez un des quatre motifs.

Seleccionar un diseño.

Seleccione uno de los cuatro diseños.

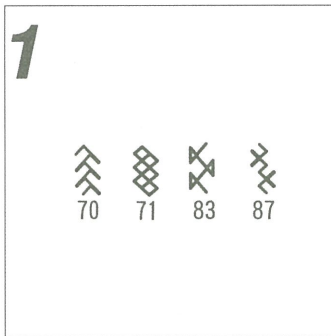

Make sure that the correct foot is attached.

Use standard presser foot (A).

- See page 10 for how to attach a presser foot.

Utilisez le pied spécifié.

Utilisez le pied presseur standard (A).

- Voir page 10: Comment installer le pied presseur.

Asegúrese de que está colocado el prensatelas correcto.

Use el prensatelas standard (A).

- Ver la página 10 para saber como enganchar un prensatelas.

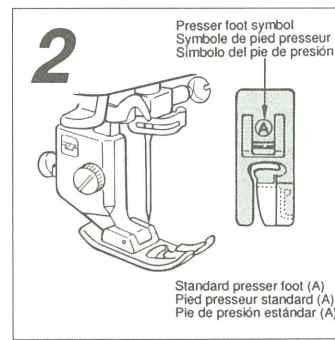

Overlapping Patch

Pièce chevauchante

Parches sobrelapados

Place two pieces of fabric right sides together and sew a basting stitch. Press the seam to one side.

Cousez les deux tissus endroit sur endroit au point de faufil. Couchez les valeurs de couture sur un côté et pressez.

Coloque dos piezas de tejido con los anversos juntos y cosa con punto de hilván. Presione la costura hacia un lado.

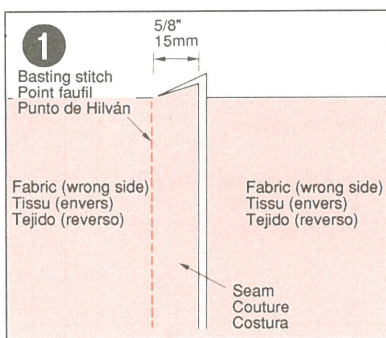

Sew a stitch pattern on top of the seam.

Cousez un point-motif par-dessus la couture.

Cosa un diseño sobre la parte superior de la costura.

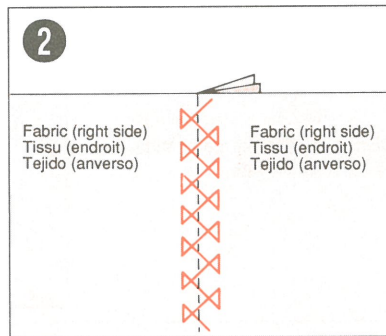

Open Patch

Pièce ouverte

Parches abiertos

Place two pieces of fabric right sides together and sew a basting stitch. Press the seam open.

Cousez les deux pièces du tissu endroit sur endroit au point de faufil. Pressez la couture ouverte.

Coloque dos piezas de tejido con los anversos juntos y cosa con punto de hilván. Presione la costura abierta.

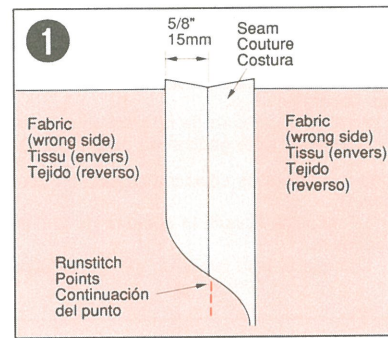

Sew a stitch pattern on top of the seam.

Cousez un point-motif par-dessus la couture.

Cosa un diseño sobre la parte superior de la costura.

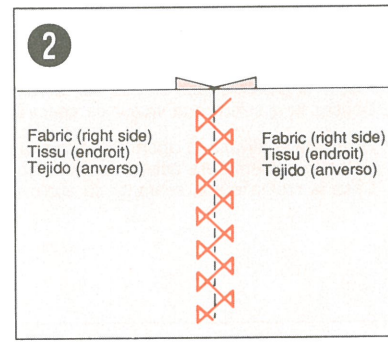

Application examples

Exemples d'application

Ejemplo de aplicaciones

Blouse
Blouse
Blusa



Apron
Tablier
Delantal

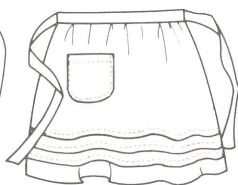

Inserting Zippers

Pose de fermeture à glissière

Insercion de cremalleras

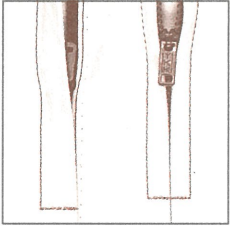

Zippers may be inserted in several ways. The type and location of the zipper will help you choose the right method.

Lapped zippers usually are inserted in the side seam of the garment.

Centered zippers are centered in the opening, and are suitable for almost all fabrics.

Les fermetures à glissière peuvent être posées de plusieurs manières. Le type et l'emplacement de la fermeture vous orienteront pour le choix de la méthode. Les fermetures SOUS PATTE sont habituellement posées sur le côté d'un vêtement. La pose CENTRÉE ou bord à bord est adaptée à la plupart des tissus.

Las cremalleras pueden insertarse de varias maneras. El tipo y la colocación de la cremallera le servirá para seleccionar el método correcto.

Las cremalleras **solapadas** se insertan usualmente en el lado de la costura de la prenda. Las cremalleras **centrales** se centran en la apertura y son las apropiadas para la mayoría de los tejidos.

Centered Insertion

Pose centrée

Insercion centrada

A zipper is lapped when one edge of the fabric opening overlaps and conceals it, allowing only one stitching line to show.

- Machine-baste the zipper opening together on the seamline, and press open the seam allowance.
- Attach the left side of the zipper foot to the shank.

Une fermeture est sous patte lorsqu'un bord de l'ouverture la recouvre et la dissimule de sorte que seule une piqûre est apparente.

- Faufilez l'ouverture de la glissière à la machine sur la ligne de couture et repassez la couture ouverte.
- Installez le côté gauche du pied à glissière sur le porte-pied.

Una cremallera es solapada cuando un borde del tejido abierto le solapa y encubre produciendo sólo una línea de puntós.

- La máquina hilvana la apertura de la cremallera junto a la línea de costura y presiona la apertura de la línea de costura.
- Coloque el lado izquierdo del prensatelas sobre el tronco.

- Machine-baste the zipper opening to the seamline, and press open the seam allowance.
- Place the open zipper face down on the seam allowance with the teeth against the seamline.
- Stitch the zipper to the seam allowance from bottom to top.

- Faufilez à la machine l'ouverture de la glissière sur la ligne de couture et pressez la valeur de couture.
- Placez la glissière face en bas sur la valeur de couture, les dents alignées avec la ligne de couture.
- Cousez la glissière à la valeur de couture de bas en haut.

- La máquina hilvana la apertura de la cremallera a la línea de costura y presiona abriendo el sobrante de costura.
- Coloque la cremallera abierta hacia abajo sobre el sobrante con los dientes contra la línea de costura.
- Cosa la cremallera al sobrante de abajo a arriba.

- Baste through the zipper tape, seam allowance and garment exterior.
- Turn the garment right side up and topstitch it to the zipper, sewing through all layers.
- Remove the basting and press.

- Faufilez ensemble le galon de la glissière, la valeur de couture et l'extérieur du vêtement.
- Retournez le vêtement à l'endroit et surpiquez à travers toutes les épaisseurs.
- Retirez le faufil et pressez.

- Hilvane sobre la cinta de la cremallera, el sobrante de costura y el exterior de la prenda.
- Gire la prenda la derecho y respuntéela a la cremallera cosiendo sobre todos los pliegues.
- Quite el hilván y planche.

Select a stitch pattern.

When the switch is turned ON, the straight stitch is selected automatically.

Sélectionnez un motif de point.

En actionnant le commutateur à «ON», le point droit est sélectionné automatiquement.

Seleccionar un punto de diseño.

Cuando el interruptor esté en ON, el punto recto está seleccionado automáticamente.

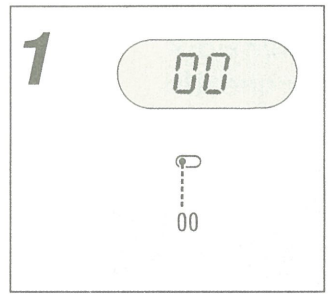

Change the presser foot.

Attach zipper foot B to machine. The zipper foot can be used either to the left or right of the needle, depending on where the bulk of the garment is placed.

Changez le pied presseur.

Installez le pied B sur la machine. Le pied à glissière s'utilise à droite ou à gauche de l'aiguille, dépendant de où se trouve la partie plus volumineuse du vêtement.

Cambie el prensatelas.

Colocar el prensatelas para cremalleras B en la máquina. El prensatelas puede colocarse a la izquierda o derecha de la aguja, dependiendo de donde esté situada la parte abultada del tejido.

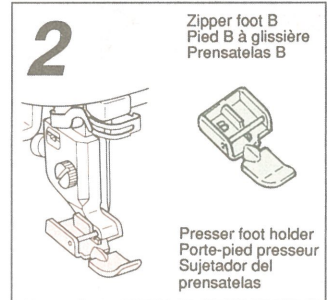

- If the zipper is left of the needle, the left side of the zipper foot goes on the shank.
- If the zipper is right of the needle, the right side of the foot goes on the shank.
- Si la fermeture à glissière est à gauche de l'aiguille, le côté gauche du pied à glissière est inséré sur le porte-pied.
- Si la fermeture à glissière est à droite de l'aiguille, le côté droit du pied à glissière est inséré sur le porte-pied.
- Si la cremallera está a la izquierda de la aguja, el lado izquierdo del prensatelas va sobre el tronco.
- Si la cremallera está a la derecha, el lado derecho del prensatelas irá sobre el tronco.

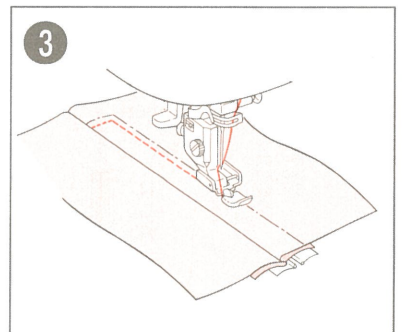
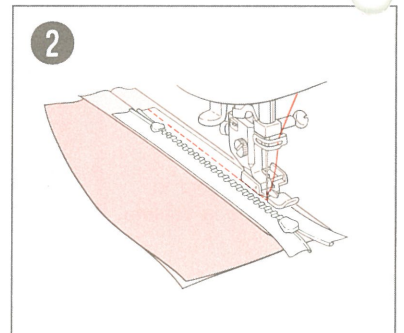
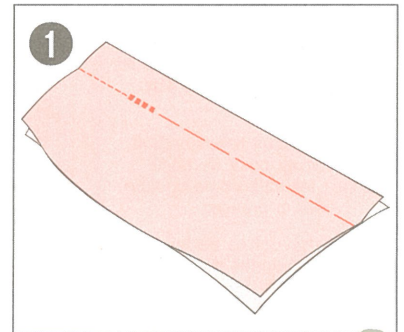
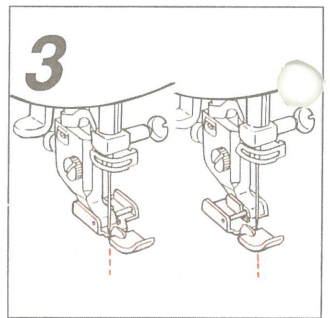

Lapped Insertion Fermeture sous patte Insercion solapada

A zipper is lapped when one edge of the fabric opening overlaps and conceals it, allowing only one stitching line to show.

- Machine-baste the zipper opening together on the seamline, and press open the seam allowance.
- Attach the left side of the zipper foot to the shank.

La fermeture est sous patte lorsqu'un bord de l'ouverture la recouvre et la dissimule de sorte que seule une piqûre est apparente.

- Faufilez l'ouverture de la glissière à la machine sur la ligne de couture et repassez la couture ouverte.
- Installez le côté gauche du pied à glissière sur le porte-pied.

Una cremallera es solapada cuando un borde del tejido abierto le solapa y encubre produciendo sólo una línea de puntos.

- La máquina hilvana la apertura de la cremallera junto a la línea de costura y presiona la apertura de la línea de costura.
- Coloque el lado izquierdo del prensatelas sobre el tronco.

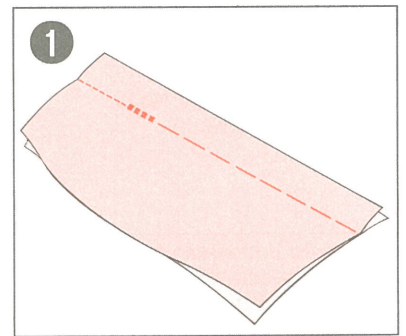

- Open the zipper and flatten the back seam allowance, as shown, with the zipper face down and the edge of the teeth following the seam line. The zipper's top should fall between 3-10mm (1/8"-3/8") below the garment top seam.
- Stitch the zipper to the seam allowance from bottom to top.

Ouvrez la glissière en pressant la valeur de couture arrière tel qu'indiqué, la glissière face en bas et le bord des dents aligné avec la couture. Le haut de la glissière devrait se situer entre 1/8" et 3/8" sous la couture du haut du vêtement.

- Cousez la glissière à la valeur de couture de bas en haut.
- Abrir la cremallera y alisar la tolerancia de costura posterior, como se muestra, con el derecho de la cremallera hacia abajo y el borde de los dientes siguiendo la misma línea. La parte superior de la cremallera caerá entre 0,31 y 0,94 cm por debajo de la costura superior del tejido.
- Cosa la cremallera por el sobrante de la costura de abajo a arriba.

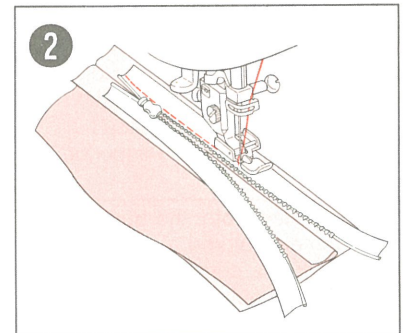

- Attach the right side of the zipper foot to the shank.
- Close the zipper and turn it face up.
- Smooth back the seam allowance at the edge of the zipper.
- Stitch the zipper from bottom to top, as shown, near the seam allowance folded edge.

- Installez le côté droit du pied à glissière sur le porte-pied.
- Fermez la glissière et tournez-la face en haut.
- Lissez la valeur de couture en ligne avec la glissière.
- Cousez la glissière de bas en haut près du bord plié de la valeur de couture.

- Coloque el lado derecho del prensatelas en el tronco.
- Cierre la cremallera y vuélvala al derecho.
- Coloque de nuevo el sobrante de la costura en el borde de la cremallera.
- Cosa la cremallera de abajo a arriba, como se muestra, cerca del borde doblado del sobrante de la costura.

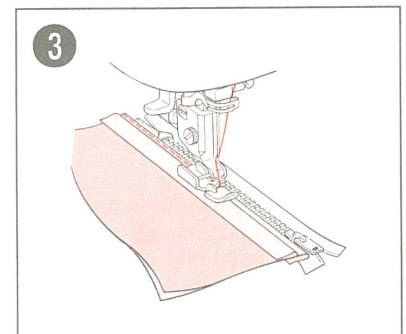

- Pin or machine baste the zipper to the garment from the wrong side, through zipper tape, the seam allowance, and the front of the garment.
- Turn the garment right side out.
- Attach the left side of the zipper foot to the shank.
- Stitch across the lower end of the zipper and up to the waistline. Use the basting stitches as a guide.
- Remove the basting and press.

- Faufilez ou épinglez la glissière sur l'envers du vêtement à travers les trois épaisseurs: galon de la glissière, valeur de couture et endroit du vêtement.
- Retournez le vêtement à l'endroit.
- Installez le côté gauche du pied à glissière sur le porte-pied.
- Piquez la fermeture en commençant par le bas en vous guidant sur le faufil.
- Retirez le faufil et pressez.

- Hilvane la cremallera a la prenda por el revés, por la cinta, el sobrante de costura y el derecho de la prenda.
- Gire la prenda al derecho.
- Ponga el lado izquierdo del prensatelas sobre el tronco.
- Cosa al través del extremo inferior de la cremallera y arriba hasta la cintura. Utilice los puntos del hilván como guía.
- Quite el hilvan y planche.

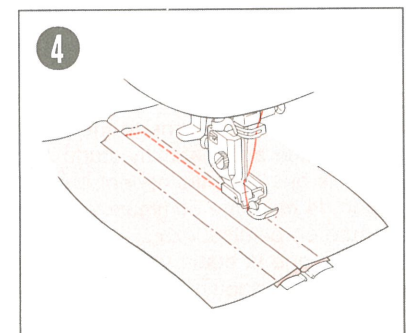

Bartacking/Points d'extrémité renforcent/Presillas

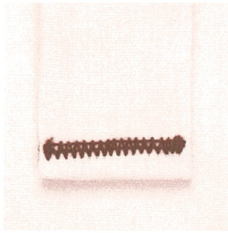

Bartacks reinforce the portion that is always applied with force and is likely to fray.
 Les points d'extrémité renforcent la partie toujours soumise à la force et qui risque de s'effiloche.
 Las presillas refuerzan la porción que siempre esta sujeta a esfuerzos y que puede sufrir desgaste.

- Bartacking length is determined by the reverse stitching button.
 Note that the maximum bartacking length is 16 stitches.
 Once the number of bartacks reaches 16, the machine automatically starts reverse stitching.
- When sewing a multi-layered portion of the fabric that does not allow the presser foot to be leveled, use a filler cloth or a sheet of heavy-weight paper.
- La longueur du point d'extrémité est déterminée par le bouton de marche arrière. Il est à noter que la longueur maximale est de 16 points. Une fois que le nombre de points d'extrémité atteint 16, la machine se met automatiquement en marche arrière.
- Lorsque vous cousez un morceau de tissu à plusieurs couches pour lequel le pied presseur ne peut pas être mis de niveau, utilisez un tissu de remplissage ou une feuille de papier épais.
- La longueur de la presilla se determina por el botón de punto reversible.
- Tome nota de que la longitud máxima de la es la de 16 puntos. Una vez que el número de presillas llega a 16, la máquina comienza automáticamente el punto reversible.
- Al coser una porción del tejido con muchos pliegos que no permite al prensatelas su prensado, utilice un relleno de trapo o una hoja de papel grueso.

Select pattern No.19.
 Sélectionnez le motif No.19.
 Selector diseño No.19.

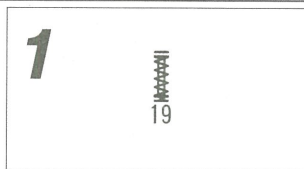

Change to buttonhole foot E
 Pass the needle thread down under the foot to route it to the side face.
 Utilisez le pied pour boutonnière E. Passez le fil d'aiguille sous le pied pour le diriger vers le côté.
 Cambie al prensatelas para ojales E pase el hilo de la aguja por debajo del prensatelas para orientarlo hacia el lado superior.

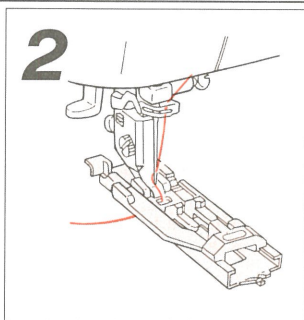

Begin sewing Note: the buttonhole lever remains stored.
 Commencez à coudre. Remarque: le levier de boutonnière reste en place.
 Empiece a coser. Nota: la palanca del ojal permanece en su reserva.

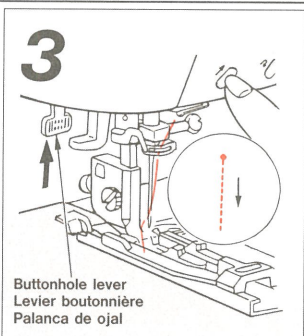

Press the reverse stitch button at predetermined position (A).
 Appuyez sur le bouton de marche arrière à la position déterminée à l'avance.
 Presione el botón de punto reversible en la posición predeterminada (A).

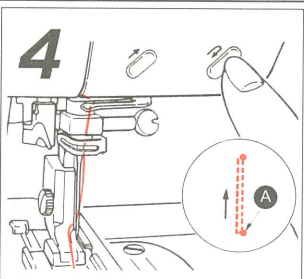

Once the needle returns to the start position, the machine automatically starts zigzag stitching.
 Une fois que l'aiguille revient en position de départ, la machine commence automatiquement la couture en points zigzag.
 Una vez que la aguja vuelve a su posición de comienzo la máquina empieza a coser en zigzag automáticamente.

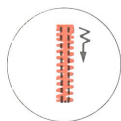

Upon completion of stitching (B), press the reverse stitching button to stop the machine.
 Les points terminés, appuyez sur le bouton de marche arrière pour arrêter la machine.
 Al término de la costura (B), presionar el botón de punto reversible para parar la máquina.

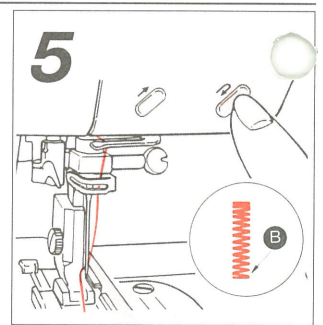

To continuously sew bartacks of the same length two or more times, follow the procedure described below:
 Pour coudre des points d'extrémité de longueur identiques 2 fois ou plus, suivez la procédure décrite ci-dessous:
 Para coser continuamente presillas de la misma longitud, dos o más veces, siga el proceso descrito más abajo:

- (C) Start
 Marche
 Comienzo
- (D) Automatically returns
 Retours automatiques
 Retorno automatico
- (E) Automatically U-turn
 Retours automatiques en U
 Retorno automatico-V

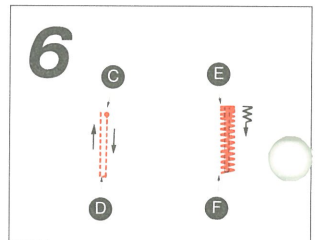

- (F) Press the reverse stitching button to stop the machine.
 Appuyez sur le bouton de marche arrière pour arrêter la machine.
 Presione el botón de punto reversible para parar la máquina.

- * To change the sewing length stored in memory, reselect the pattern number and follow steps 1 through 5.
- * Pour modifier la longueur de couture stockée en mémoire, sélectionnez de nouveau le numéro du motif et parcourez les étapes de 1 à 5.
- * Para cambiar la longitud del punto almacenada, vuelva a seleccionar el número de diseño y siga los pasos 1 a 5.

Application examples Exemples d'application Ejemplo de aplicaciones



Darning stitch/Point de reprise/Punto para zurcido

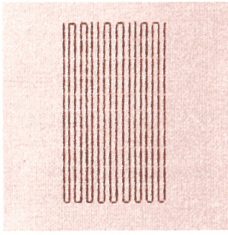

Select the pattern No.12
Sélectionnez le motif No.12
Seleccione el diseño No.12

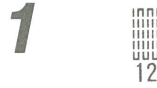

Change the foot.

attach the buttonhole foot with its symbol located away from you.

Changez de pied.

Installez le pied boutonnière, le symbole vers l'arrière de la machine.

Cambie el plé.

Colocar el pié de ojal con su símbolo al fondo.

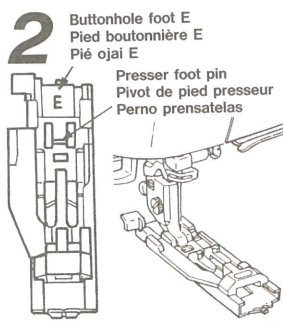

Set the darning stitch length(A).
Push the slide to set the length.
Réglez la longueur du point de reprise(A).

Coloque la tonqitud del punto de zurcido(A).

Empuje el cursor para colocar la lonqitud.

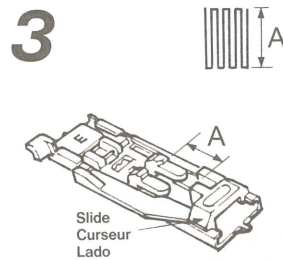

Lower the buttonhole lever.
Abaissez le levier boutnnière.
Baje la palanca de ojales.
Empiece a coser.

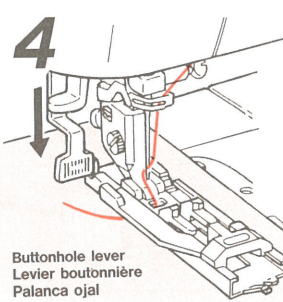

Begin sewing.

The machine will stop automatically when the sewing of one pattern is complete.

Commencez à coudre.

La machine s'arrête automatiquement lorsque la couture d'un motif est terminée.

Emplece a coser

La máquina parará automáticamente cuando se haya cosido un diseño completamente.

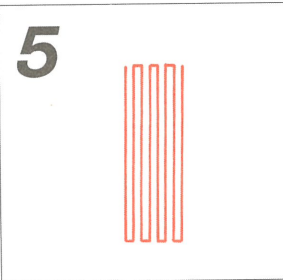

To sew a wider darning stitch.
Position the needle at the top of the previous pattern and sew.
Pour coudre un point de reprise plus large. Placez l'aiguille sur le haut du motif précédent et cousez.

Para coser con un punto de zurcido más ancho. Colocar la aguja en lo alto del diseño antarlory coser.

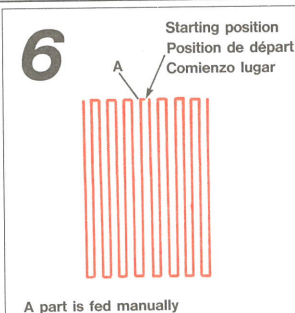

Heirloom Sewing "Using wing needle(Optional)"

Couture de parure "en utilisant l'aiguille a ailettes(en option)"

Costura de uniones "Utilizando la aquja con ala(Opcional)".

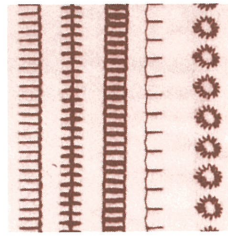

Insert a wing needle.

Insérez une aiguille à ailettes.
Inserte la aquja de ala.

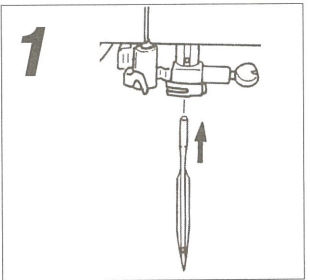

Check that the presser foot is the correct one.

Use the standard presser foot(A).
Vérifiez que vous avez le bon pied presseur.

Utilisez le pied presseur standard(A).

Comprube que el prensatelas es el correcto.

Utilice el prensa telas standard(A).

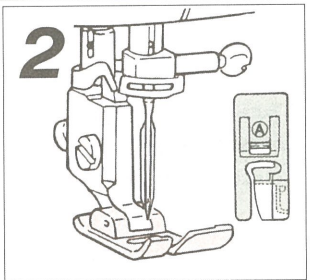

Thread needle by hand.

Enfilez le fil à la main.
Enhebre la aquja a mano.

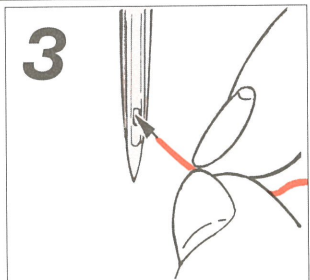

Select one of the 5 patterns.

Sélectionnez l'un des 5 motifs.
Seleccione uno de los 5 diseños.

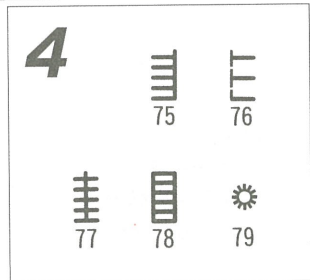

* When using the wing needle, do not use the thread trimmer or you may bend the needle.

* Lorsque vous utilisez l'aiguille à ailettes, n'utilisez pas le coupe-fil, car vous risquez de tordre l'aiguille.

* Al utilizar la aquja de ala, no utilice el cortador de hilo, ya que puede doblar la aquja.

Twin Needle Sewing (Optional) Couture à aiguilles jumelées (Option) Costuras con aguja doble (Opcional)

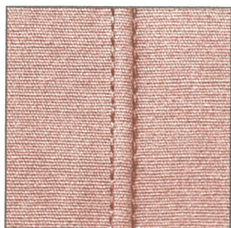

Twin needle sewing produces two parallel lines of closely-spaced straight stitching. You must sew with center position straight stitch No. 01. Any other stitches will cause breakage of the needle.

- With machine turned off, insert twin needle (optional) into needle clamp, and thread machine as for single-needle sewing and through right needle eye.

IMPORTANT: Use only a HZ×1(130/705H ZWI) twin needle.

- Attach extra spool pin (optional) to bobbin winder shaft, place second spool of thread on it; and, again, thread machine as usual. Pass second thread through eye of left hand needle.

La couture à aiguilles jumelées produit deux rangs parallèles rapprochés de points droits. Vous devez coudre en position centrale au point droit no 01. Tout autre point amènera le bris des aiguilles.

- La machine à «OFF», insérez les aiguilles jumelées (option) dans le pince-aiguille et enfillez la machine comme si une seule aiguille était utilisée, dans le chas droit.

IMPORTANT: Utilisez exclusivement une aiguille jumelée HZ×1(130/705H ZWI).

- Installez le porte-rouleau supplémentaire (option) sur l'arbre du bobineur et placez-y le second rouleau de fil. Enfillez encore la machine normalement et enfillez le fil dans le chas de l'aiguille gauche.

La costura con aguja doble produce dos filas paralelas de puntos rectos debidamente espaciados. Debe coserse con punto recto en posición central (No. 01).

Cualquiera de los otros puntos causará la rotura de la guja.

- Con la máquina apagada, inserte la aguja doble (opcional) dentro de la abrazadera y enhebre la máquina como para la costura con una aguja y a través del ojo de la aguja de la derecha.

IMPORTANTE: Utilice únicamente aguja doble HZ×1(130/705H ZWI).

- Coloque el porta-carrete extra (opcional) en el eje del devanador, ponga el segundo carrete de hilo en éste y enfíle de nuevo la máquina en la forma usual. Pase el segundo hilo a través del ojo de la aguja del lado izquierdo.

Attaching the twin needle.
Installez l'aiguille jumelée.
Colocación aguja doble

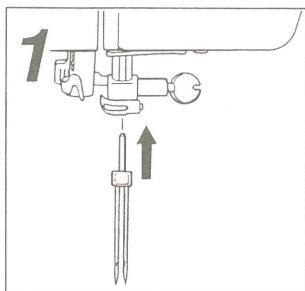

Check that the presser foot is the correct one.
Utilisez le pied presseur indiqué.
Comprobar que el prensatelas es el correcto.

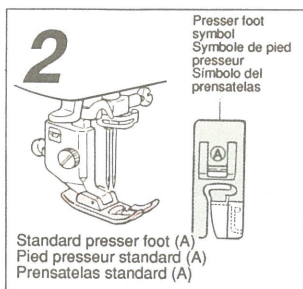

Thread machine.
Enfilez la machine.
Enhebrado de la máquina.

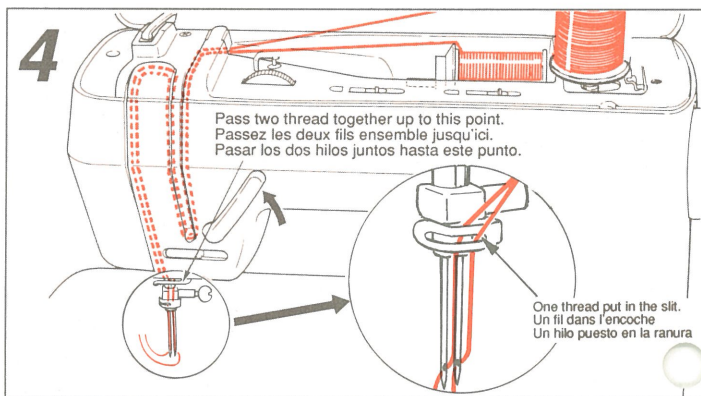

You cannot use the automatic needle threader and the thread trimmer.

Vous ne pouvez utiliser ni l'enfileur ni le coupe-fil.

No se puede utilizar el enhebrador automático de la aguja ni el corta-hilos.

Attach extra spool pin.
Installez le 2° rouleau.
Colocar el porta-carrete extra.

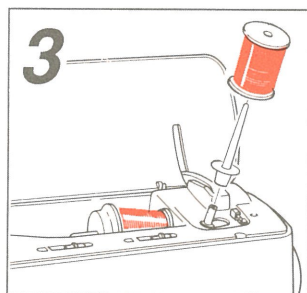

Select pattern No. 01 of pattern display panel.

Sélectionnez le point no 01 au tableau de motifs.

Seleccionar el diseño No. 01 del panel expositor.

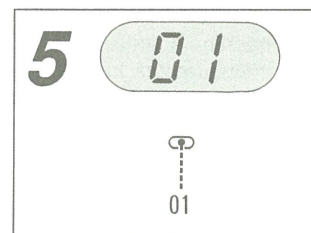

Optional Accessories
Accessoires en option
Accesorios opcionales

Decorative stitch foot
Pied pour points décoratifs
Pie de puntada decorativa



Transparent buttonhole foot
Pied transparent pour boutonnières
Prensateles para ojales transparente

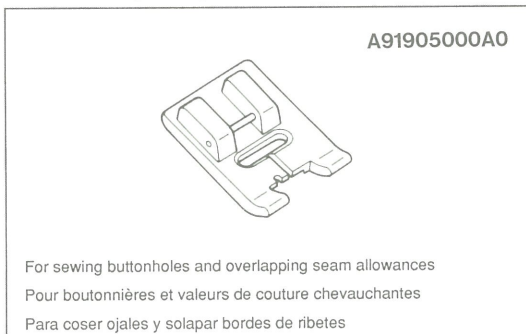

Cording foot
Pied à ganser
Prensateles para cordón

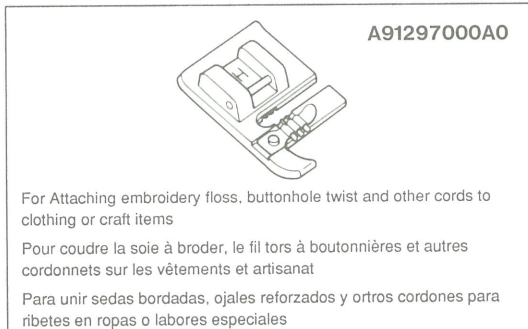

Extra spool pin
2^e rouleau
Portacarrete para aguja doble

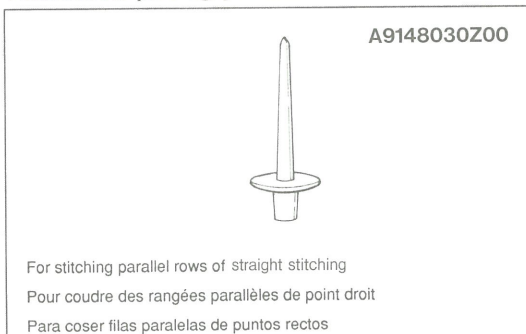

Rolled hemming foot
Pied pour ourlet roulotté
Prensateles para enrollado de ribetes



Invisible zipper foot
Pied pour glissière invisible
Prensateles para cremalleras con costura invisible

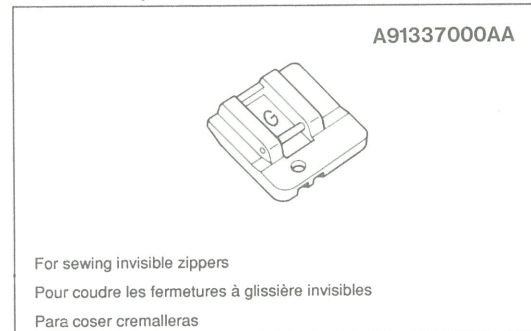

Darning/embroidery foot
Pied de broderie
Pie del bordado

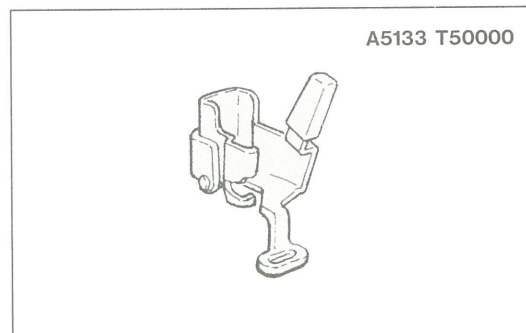

Walking foot
Pied pour entrainement égal
Prensateles de arrastre uniforme

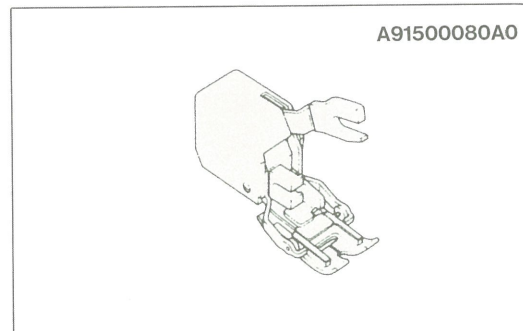

How To Remove And Insert The Needle
Comment retirer et insérer l'aiguille
Como quitar y poner la aguja

CAUTION: Make sure the power/light switch is off before inserting the needle.

IMPORTANT: Assurez-vous que le commutateur courant-lumière est fermé avant d'insérer l'aiguille.

PRECAUCION: Asegúrese de que está desconectada la fuerza y la luz antes de insertar la aguja.

Remove the needle.

- (1) Turn the handwheel toward you until the needle bar reaches its highest position.
- (2) Loosen the needle clamp screw.

Comment retirer l'aiguille.

- (1) Tournez le volant à main jusqu'à ce que la barre à aiguille soit relevée au plus haut.
- (2) Desserrez la vis du pince-aiguille.

Para quitar la aguja.

- (1) Girar el volante hacia Vd. hasta que la barra de aguja alcance su posición más alta.
- (2) Aflojar el tornillo de la abrazadera.

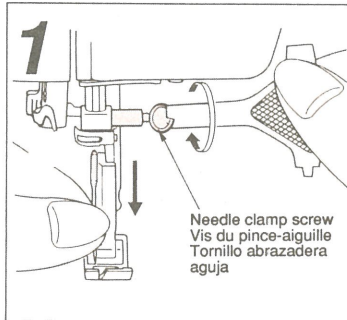

Attaching the needle.

(The needle cannot be inserted unless it is correctly positioned.) Hold the needle with its flat part pointing away from you, and insert it fully until it touches the stopper pin.

Comment insérer l'aiguille
(L'aiguille ne peut être insérée que dans un seul sens.)

Tenez l'aiguille en dirigeant le côté plat opposé à vous et insérez-la jusqu'à ce qu'elle touche la goupille d'arrêt.

Para colocar la aguja (La aguja no podrá insertarse si no se posiciona correctamente.)

Sujete la aguja con su parte plana hacia atrás e insértela hasta que haga tope con el perno.

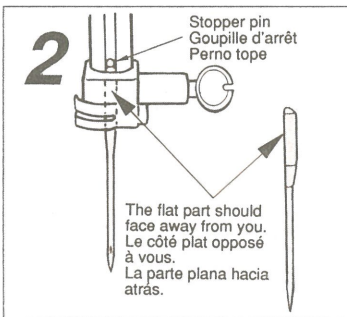

Securely tighten the needle clamp screw, using the exclusive screw-driver furnished with the machine.

Resserrez la vis du pince-aiguille à l'aide du tournevis exclusif inclus avec la machine.

Apriete con firmeza el tornillo de la abrazadera, utilizando el destornillador exclusivo que se acompaña con la máquina.

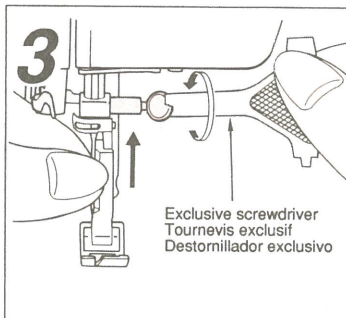

How To Remove The Face Cover
Comment retirer le couvercle de la plaque frontale
Como quitar la placa frontal

CAUTION: Be sure to disconnect the plug from the wall outlet before opening the cover.

MISE EN GARDE: Retirez la fiche de la prise murale avant d'ouvrir le couvercle.

PRECAUCION: Asegúrese de haber desconectado el enchufe de la red, antes de abrir la placa.

Using the exclusive screw-driver, loosen the setscrews on top side ① and at the rear ② of the face cover by about two turns, and pull the cover off sideways.

À l'aide du tournevis à cet effet retirez la vis d'arrêt sur le dessus du couvercle de la plaque frontale ① et desserrez la vis à l'arrière de la plaque frontale d'environ deux tours ②, et retirez la plaque latéralement.

Utilizando el destornillador exclusivo, quite el tornillo de fijación situado en el lado superior de la placa ① y afloje el de fijación posterior dando dos vueltas ② tirando después de la cubierta hacia los lados.

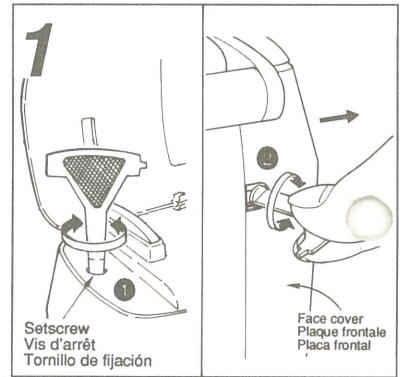

Remove the setscrew of the holder and the lamp holder.

Desserrez la vis du réceptacle.

Afloje el tornillo de fijación del sujetador.

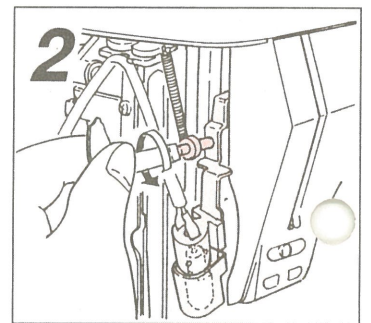

Remove the bulb by pushing the bulb upward and turn to the left. Replace by pushing upward and turn to the right. The power consumption of the light is 5 watts.

Retirez la lampe en la poussant vers le haut et en la tournant vers la gauche. Remplacez en poussant vers le haut et tournant vers la droite. L'ampoule consomme 5 watts d'énergie électrique.

Quite the bombilla empujándola hacia arriba y girándola hacia la izquierda. Para colocarla, empujela hacia arriba y gírela hacia la derecha. La potencia de consumo de la luz es de 5 watts.

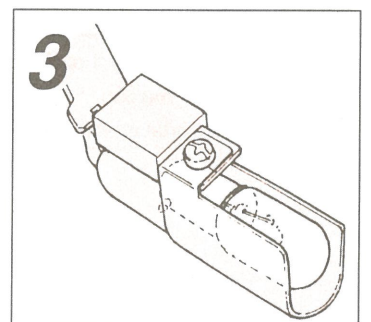



CAUTION: Contact the dealer in your area for the correct light bulb replacement.

MISE EN GARDE: Procurez-vous une ampoule de rechange chez votre concessionnaire Singer.

PRECAUCION: Contacte con el servicio técnico para el cambio correcto de la bombilla.

Cleaning
Nettoyage de la machine
Limpeza

-  **CAUTION:** Be sure to disconnect the plug from the wall outlet before cleaning.
-  **MISE EN GARDE:** Retirez la fiche de la prise murale avant de nettoyer et lubrifier la machine.
-  **PRECAUCION:** Asegúrese de desconectar el enchufe de la red antes de limpiar.

Remove the lint and dust.
 Accumulation of lint or dust may cause problems. Always keep your sewing machine clean.
 Remove the needle, presser foot and the setscrews of throat plate.

Comment enlever la mousse et la poussière.
 Une accumulation de mousse et de poussière peut être la cause de problèmes. Nettoyez votre machine régulièrement.

Retire la aguja, el prensatelas y el tornillo de fijación de la placa de aguja.

Quite las pelusas y el polvo.
 La acumulación de pelusa y polvo puede causar problemas. Mantenga su máquina siempre limpia.
 Quite la aguja, el prensatelas y el tornillo de fijación de la placa de aguja.

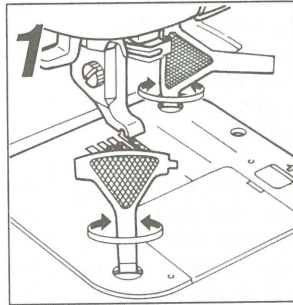

Take out the bobbin case.
 Retirez la boîte à canette.
 Saque la caja de bobina.

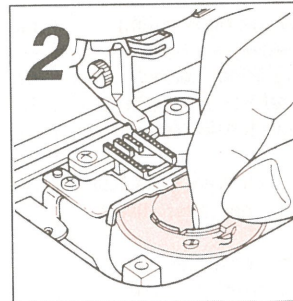

Clean the area between the feed dog teeth and in the hook.
 Nettoyez l'espace entre les griffes d'entraînement et le crochet.
 Limpie el área entre los dientes del arrastre y el garfio.

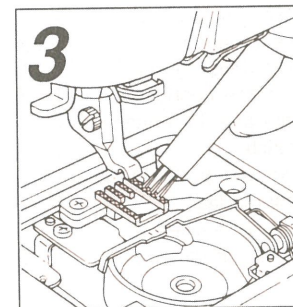



After cleaning machine, reinstall bobbin case and throat plate.
 Remettez en place la boîte à canette et la plaque à aiguille.
 Después de limpiar la máquina, vuelva a colocar la caja de la bobina y la plancha de aguja.



NOTE: Don't lubricate in the bobbin case and hook.
NOTA: Ne huilez ni la boîte à canette ni le crochet.
NOTA: No lubrique la caja de la bobina ni el garfio.

How to replace the needle threader hook holder (Optional part)
Comment remplacer le crochet du porte-enfileur (Pièce en option)
Como cambiar el sujetador del garfio del enhebrador de la aguja (Pieza opcional)

-  **CAUTION:** Be sure to disconnect the plug from the wall outlet before removing the needle.
-  **MISE EN GARDE:** Retirez la fiche de la prise murale avant de retirer l'aiguille.
-  **PRECAUCION:** Asegúrese de desconectar el enchufe de la red antes de quitar la aguja.

Remove the needle and presser foot.
 Push the threading lever halfway down.
 Retirez l'aiguille et le pied presseur.
 Poussez le levier de l'enfileur à mi-chemin vers le bas.
 Quite la aguja y el prensatelas
 Presione la palanca enhebradora la mitad hacia abajo.

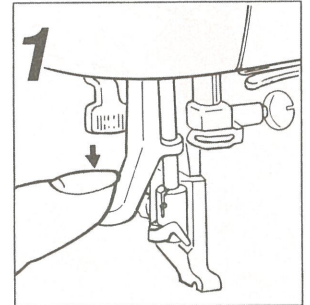

Place the exclusive screwdriver on top of the hook holder and push down.
 À l'aide du tournevis exclusif, appuyez sur le dessus du porte-crochet et poussez vers le bas.
 Coloque el destornillador exclusivo sobre el sujetador del garfio y empuje hacia abajo.

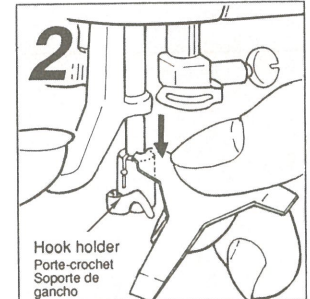

Align the slit in the new hook holder with the needle threader shaft pin.
 Alignez la fente du nouveau porte-crochet avec la goupille du pivot de l'enfileur.
 Alinear la hendidura del nuevo sujetador con el perno del eje del enhebrador de aguja.

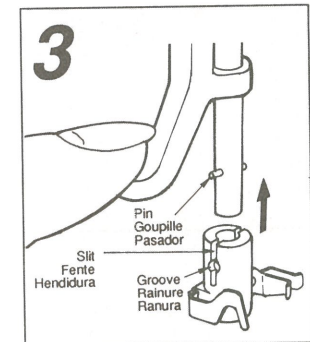



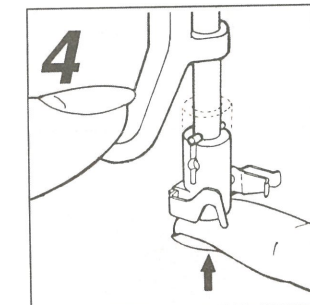

Push the new hook holder up from the bottom with your finger until it snaps in place.
 Du doigt, poussez le nouveau porte-crochet vers le haut jusqu'à ce qu'il s'enclenche en place.
 Presione con su dedo el nuevo sujetador hacia arriba desde abajo hasta que encaje en su sitio.

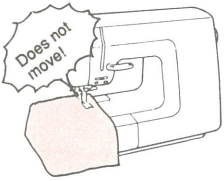
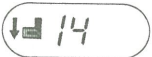

Performance Checklist

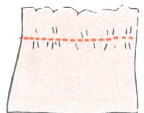
If sewing difficulties occur, make sure the instructions are correctly followed. If a problem still exists, the reminders below may help solve it.

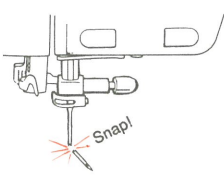
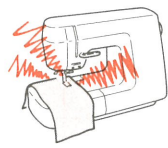
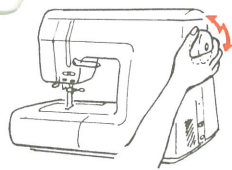
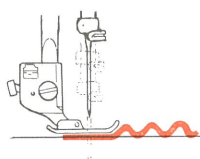
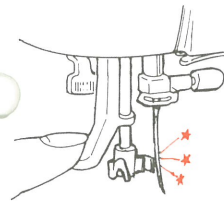

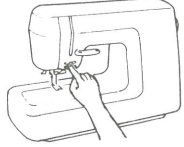
	Problem	Cause (Reason)	Action to be taken	Page
	<p>The sewing machine suddenly stops during sewing.</p> <p>The light is on, and the handwheel can be turned by hand smoothly.</p>	<ul style="list-style-type: none"> The sewing machine has been run at low sewing speed for an extended period of time. The machine is designed to automatically turn the motor power OFF to prevent it from overheating. 	<p>Turn the power switch OFF, and wait for about 20 minutes. The safety device will be reset, and the machine will be ready to operate.</p>	—
	<p>The needle will not move.</p> <p>This symbol flashes on and off.</p> 	<ul style="list-style-type: none"> The presser foot lifter/thread trimming lever is up. The bobbin winder shaft was left in the winding position. The buttonholing lever was not lowered when the machine was placed in the buttonholing mode. 	<p>Lower the presser foot lifter/thread trimming lever to the horizontal position.</p> <p>Move the bobbin winder shaft back fully to the left.</p> <p>Lower the buttonholing lever.</p>	— 7 23
	<p>The sewing machine will not run.</p>	<ul style="list-style-type: none"> The presser foot is not the correct one, and the needle hits the presser foot. The needle has come out and is in the hook of the machine. The sewing machine was started without the bobbin case. (The thread is entangled onto the hook shaft.) 	<p>Replace the presser foot with the correct one.</p> <p>Remove the needle and insert a new one.</p> <p>Cut the thread entangled on the shaft and remove it before inserting the bobbin case in the hook.</p>	10 — —
	<p>The thread breaks.</p> <p>Skipped stitches.</p>	<ul style="list-style-type: none"> Threading is not correct. The thread has a knot in it. The thread tension is not correct. The needle is bent or is blunt. The needle has been inserted wrong. The bobbin case has not been fully inserted in the hook. The bobbin case has been incorrectly threaded. The bobbin does not turn smoothly in the bobbin case. The needle and the threads do not match. The thread take-up lever has not been threaded. 	<p>Correctly thread the machine. Remove the knot. Correct the thread tension.</p> <p>Replace the needle. Properly insert the needle.</p> <p>Securely set the bobbin case into the hook.</p> <p>Correctly thread the bobbin case.</p> <p>Check to see that the bobbin has been wound evenly.</p> <p>Use proper thread or needle.</p> <p>Check the threading order.</p>	8, 9 36 36 7 7 6, 7 13 8
	<p>Stitches are not formed properly.</p>	<ul style="list-style-type: none"> Threading is not correct. The spool cap is the wrong size for the thread spool. 	<p>Correct the threading.</p> <p>Replace the cap with the correct size.</p>	8, 9 6
	<p>Fabric puckers.</p>	<ul style="list-style-type: none"> The stitch length is too long for the material. The needle point is blunt. 	<p>Decrease the stitch length.</p> <p>Replace the needle.</p>	11 36



	Problem	Cause (Reason)	Action to be taken	Page
	The needle breaks.	A thin needle was used for sewing heavy-weight material. The needle has not been fully inserted into the needle bar. The needle clamp screw is loose. The presser foot is not the correct one.	Use the correct size needle. Properly insert the needle. Securely tighten the needle clamp screw. Use the correct presser foot.	13 36 36 10
	Loud noise is heard.	Dust has accumulated on the feed dog. Lint is in the hook.	Clean the machine. Clean the machine.	37 37
	The handwheel cannot be turned.	The hook is entangled with thread.	Turn the handwheel back and forth several times to help remove the thread. If necessary clean the machine	— 37
	The machine does not feed the material.	The stitch length has been set to zero.	Reselect the desired stitch pattern, and the proper stitch length will be set.	11
	Needle threader cannot be used. The needle threader will not rotate into position. The threading hook will not enter the needle eye.	The needle is not in the highest position. The needle threader is designed not to turn to protect itself if the needle is not up. The needle has not been fully inserted into the needle bar.	Turn the handwheel until the needle reaches its highest position. Properly insert the needle.	9 36
	The needle threader cannot be returned, and the sewing machine stops. The threading hook is left in the needle eye.	The sewing machine was accidentally started while the threading hook was still in the needle eye (during threading).	Slightly turn the handwheel by hand away from you (in the reverse direction).	—
	The sewing machine will not start when the start button is pressed. The sewing speed remains unchanged even when the sewing speed adjusting lever is moved while sewing.	The speed controller has been plugged in.	Unplug the speed controller.	5

If any of the above problems should still remain after you have tried the above suggestions, please contact a service center or the store where you purchased your sewing machine.

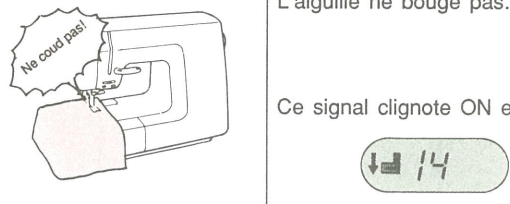
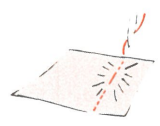
Solution des pannes communes

Si vous éprouvez des difficultés en cousant, relisez les instructions. Si le problème subsiste, les conseils suivants aideront peut-être à les régler.

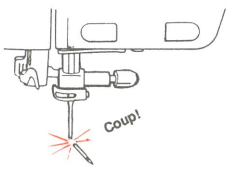
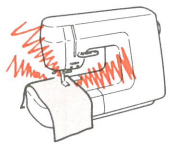
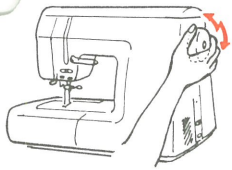
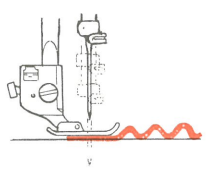
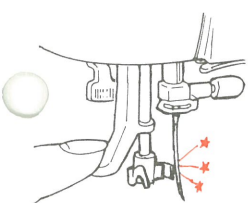
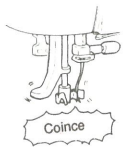
	Problème	Cause	Solution	Page	
	<p>La machine s'arrête soudainement pendant que vous cousez.</p> <p>La lampe est allumée et le volant à main peut être tourné doucement.</p>	<ul style="list-style-type: none"> La machine fonctionne au ralenti depuis un certain temps. La machine est conçue pour éteindre le moteur et prévenir le surchauffage. 	<p>Tournez le commutateur à <<OFF>> et attendez environ 20 minutes. Le dispositif de sécurité deviendra inactif et la machine sera prête à opérer.</p>	—	
	<p>L'aiguille ne bouge pas.</p> <p>Ce signal clignote ON et OFF.</p>	<ul style="list-style-type: none"> Le relève-presseur/coupe-fil est relevé. Le pivot de bobinage est resté engagé. Le levier de dispositif à boutonnières n'a pas été abaissé lorsqu'une boutonnière a été sélectionnée. 	<p>Abaissez le relève-presseur/coupe-fil.</p> <p>Repoussez le pivot de bobinage vers la gauche.</p> <p>Abaissez le levier ou dispositif à boutonnières.</p>	— 7 23	
	<p>La machine ne fonctionne pas.</p>	<ul style="list-style-type: none"> Ce n'est pas le pied presseur indiqué et l'aiguille le frappe. L'aiguille est sortie du pince aiguille et est dans le crochet de la machine. La machine a été mise en marche sans la boîte à canette. (Le fil est emmêlé autour du pivot du crochet). 	<p>Installez le pied presseur indiqué.</p> <p>Retirez l'aiguille et insérez-en une neuve.</p> <p>Coupez le fil emmêlé sur le pivot et retirez-le avant d'insérer la boîte à canette dans le crochet.</p>	10 — —	
	<p>Le fil se brise.</p> <p>Il y a des points sautés.</p>	<ul style="list-style-type: none"> L'enfilage est incorrect. Le fil est noué. La tension est incorrecte. L'aiguille est gauchie ou épointée. L'aiguille est insérée incorrectement. La canette n'est pas poussée à fond sur le crochet. La boîte à canette est enfilée incorrectement. La canette ne tourne pas facilement dans la boîte à canette. Le fil et l'aiguille sont incompatibles. Le releveur de fil n'a pas été enfilé. 	<p>Enfilez la machine correctement.</p> <p>Défaites le noeud.</p> <p>Corrigez la tension du fil.</p> <p>Remplacez l'aiguille.</p> <p>Réinsérez l'aiguille.</p> <p>Poussez la boîte à canette dans le crochet.</p> <p>Corrigez l'enfilage de la canette.</p> <p>Vérifiez si le bobinage est uniforme.</p> <p>Utilisez le fil et l'aiguille voulus.</p> <p>Vérifiez les étapes d'enfilage.</p>	8, 9 36 36 7 7 6, 7 14 8	
		<p>Les points sont mal formés.</p>	<ul style="list-style-type: none"> L'enfilage est incorrect. Le couvre-rouleau n'est pas du format voulu pour le rouleau. 	<p>Corrigez l'enfilage.</p> <p>Changez de couvre-rouleau.</p>	8, 9 6
		<p>Le tissu plisse.</p>	<ul style="list-style-type: none"> Le point est trop long pour le tissu. L'aiguille est épointée. 	<p>Diminuez la longueur du point.</p> <p>Remplacez l'aiguille.</p>	11 36





	Problème	Cause	Solution	Page
	L'aiguille se brise.	L'aiguille est trop fine pour l'épaisseur de tissu. L'aiguille n'est pas insérée à fond dans la barre à aiguille. La vis du pince-aiguille est desserrée. Ce n'est pas le pied presseur indiqué.	Utilisez l'aiguille de la grosseur qui convient. Insérez l'aiguille selon les instructions. Resserrez complètement la vis du pince-aiguille. Utilisez le pied presseur indiqué.	14 36 36 10
	La machine est bruyante.	Poussière accumulée dans les griffes d'entraînement. Mousse accumulée dans le crochet.	Nettoyez la machine. Nettoyez la machine.	37 37
	Le volant à main ne tourne pas.	Le fil est emmêlé autour du crochet.	Tournez le volant à main plusieurs fois vers l'avant puis vers l'arrière et retirez le fil. Si nécessaire, nettoyez la machine.	— 37
	La machine n'entraîne pas le tissu.	La longueur de point est réglée à zéro.	Resélectionnez le motif de point désiré et la longueur de point voulue sera réglée.	11
	L'enfilage ne se fait pas. L'enfileur ne tourne pas. Le crochet d'enfilage n'entre pas dans l'aiguille.	L'aiguille n'est pas à la position la plus haute. L'enfileur est conçu pour ne pas tourner si l'aiguille n'est pas relevée. L'aiguille n'est pas complètement insérée dans la barre à aiguille.	Tournez le volant à main jusqu'à ce que l'aiguille soit relevée au plus haut. Insérez l'aiguille correctement.	9 36
	L'enfileur d'aiguille ne revient pas et la machine arrête. Le crochet d'enfilage reste dans le chas de l'aiguille.	La machine a été actionnée accidentellement pendant que le crochet d'enfilage était encore dans le chas de l'aiguille. (pendant l'enfilage).	Tournez doucement le volant à main vers l'arrière (sens inverse).	—
	La machine ne fonctionne pas lorsqu'on presse le commutateur. La vitesse demeure inchangée même lorsque le levier d'ajustement de vitesse est actionné en cousant.	La commande de vitesse a été branchée.	Débranchez la commande de vitesse.	5

Si un problème persiste après avoir essayé les suggestions correspondantes, veuillez vous adresser à un centre de réparations ou au magasin où vous avez acheté votre machine à coudre.

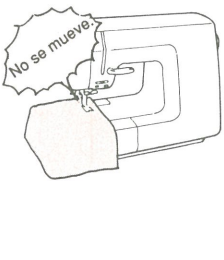
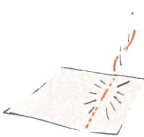
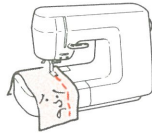
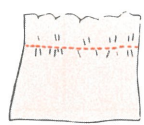
Chequeo de funcionamiento

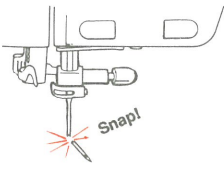
Si ocurren dificultades en la costura, asegúrese de que se siguen correctamente las instrucciones. Si el problema subsiste, los recordatorios siguientes pueden ayudar a solventarlo.

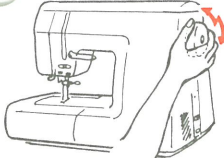
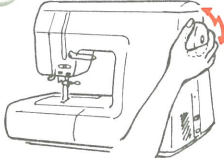
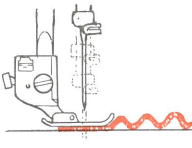
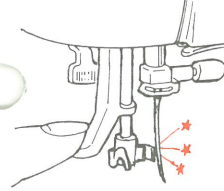
	Problema	Causa (Razón)	Acción a tomar	Páginas
	<p>La máquina se para de repente durante la costura.</p> <p>La luz está encendida y el volante no puede girarse a mano con suavidad.</p>	<ul style="list-style-type: none"> La máquina ha estado cosiendo a velocidad lenta durante un periodo largo de tiempo. La máquina está diseñada para desconectar automáticamente el motor para prevenir su calentamiento. 	<p>Gire el mando de fuerza hacia OFF y espere unos 20 minutos. El dispositivo de seguridad se recuperará y la máquina estará lista para funcionar.</p>	—
	<p>La aguja no se mueve.</p> <p>Este símbolo se enciende y apaga.</p>	<ul style="list-style-type: none"> El elevador del prensatelas o palanca corta-hilos está arriba. El eje del devanador de la bobina se dejó en posición de devanado. La palanca para ojales no ha sido bajada cuando la máquina se situó en el módulo de ojales. 	<p>Baje la palanca a su posición horizontal.</p> <p>Mueva el eje hacia la izquierda, a tope.</p> <p>Baje la palanca.</p>	— 7 23
	<p>La máquina no anda.</p>	<ul style="list-style-type: none"> El prensatelas no es el correcto y la aguja golpea en el prensatelas. La aguja se ha salido y está en el garfio de la máquina. La máquina se puso en marcha sin la caja de bobina (El hilo se enrolló en el eje del garfio). 	<p>Cambie el prensatelas por el correcto.</p> <p>Saque la aguja e inserte una nueva.</p> <p>Corte el hiulo enrollado en el eje y quítelo antes de insertar la caja de bobina en el garfio.</p>	10 — —
	<p>El hilo se rompe.</p> <p>Se saltan los puntos.</p>	<ul style="list-style-type: none"> El enhebrado no es correcto. El hilo tiene un nudo. La tensión del hilo no es correcta. La aguja está doblada o despuntada. La aguja se ha insertado mal. La caja de bobina no se ha insertado totalmente en el garfio. La caja de bobina se ha enhebrado incorrectamente. La bobina no gira con suavidad en la caja. La aguja y los hilos no se corresponden. No se ha enhebrado la palanca tira-hilos. 	<p>Corrija el enhebrado.</p> <p>Quite el nudo.</p> <p>Corrija la tensión del hilo.</p> <p>Cambie la aguja.</p> <p>Insertar la aguja adecuadamente.</p> <p>Colóquela con seguridad dentro del garfio.</p> <p>Enhébrala correctamente.</p> <p>Compruebe que la bobina se ha llevado con uniformidad.</p> <p>Use el hilo y la aguja adecuados.</p> <p>Compruebe la secuencia del enhebrado.</p>	8, 9 36 36 7 7 6, 7 14 8
		<p>Los puntos no se forman adecuadamente.</p>	<ul style="list-style-type: none"> El enhebrado no es correcto. El sujetador del carrete no es del tamaño adecuado. 	<p>Corregir el enhebrado.</p> <p>Coloque el sujetador del tamaño correcto.</p>
	<p>El tejido se arruga.</p>	<ul style="list-style-type: none"> La longitud del punto es demasiado larga para el material. La punta de la aguja está roma. 	<p>Reduzca el largo del punto.</p> <p>Insertar la aguja.</p>	11 36

	Problema	Causa (Razón)	Acción a tomar	Página
	Se rompe la aguja.	Se utilizó una aguja fina para coser material pesado. La aguja no se ha insertado a tope en la barra de aguja. El tornillo sujetador de la abrazadera está flojo. El prensatelas no es el correcto.	Utilizar el tamaño correcto. Insertar la aguja adecuadamente. Apretar el tornillo con firmeza. Utilizar el prensatelas correcto.	14 36 36 10
	Se escucha un ruido fuerte.	Se ha acumulado polvo en el arrastre.	Limpiar la máquina.	37
	El volante no puede girarse.	El garfio está enredado con hilo.	Limpiar la máquina.	37
	El volante no puede girarse.	El garfio está enredado con hilo.	Girar el volante hacia atrás y adelante varias veces para ayudar a quitar el hilo. Si necesario limpie la máquina.	— 37
	La máquina no arrastra el material.	La longitud del punto se ha situado en cero.	Volver a seleccionar el punto del diseño deseado y quedará programada la longitud del punto.	11
	No se puede utilizar el enhebrador de aguja. El enhebrador de aguja no rota hacia su posición. El gancho de enhebrado no entra en el ojo de la aguja.	La aguja no está en su posición más alta. El enhebrador de aguja está diseñado para no girar y protegerse si la aguja no está arriba. La aguja no ha sido insertada totalmente en la barra de aguja.	Girar el volante hasta que la aguja alcance su posición más alta. Insertar la aguja adecuadamente.	9 36
	El enhebrador de la aguja no puede ser recuperado y la máquina se para. Se ha dejado el gancho del enhebrador en el ojo de la aguja.	La máquina se ha puesto en marcha accidentalmente mientras el gancho del enhebrador estaba todavía en el ojo de la aguja (durante el enhebrado).	Gire el volante, con la mano, ligeramente hacia atrás (en la dirección reversible).	—
	La máquina no se pone en marcha al presionar el botón de arranque. La velocidad de costura permanece incambiable aún cuando la palanca de ajuste de la velocidad se ha movido mientras cosía.	El regulador de velocidad está conectado.	Desconectar el regulador de velocidad.	5

Si cualquiera de los anteriores problemas todavía continúan después de haber intentado las sugerencias mencionadas, contacte con el servicio técnico más próximo.

